

Scan 65-9 - Scan 65-10

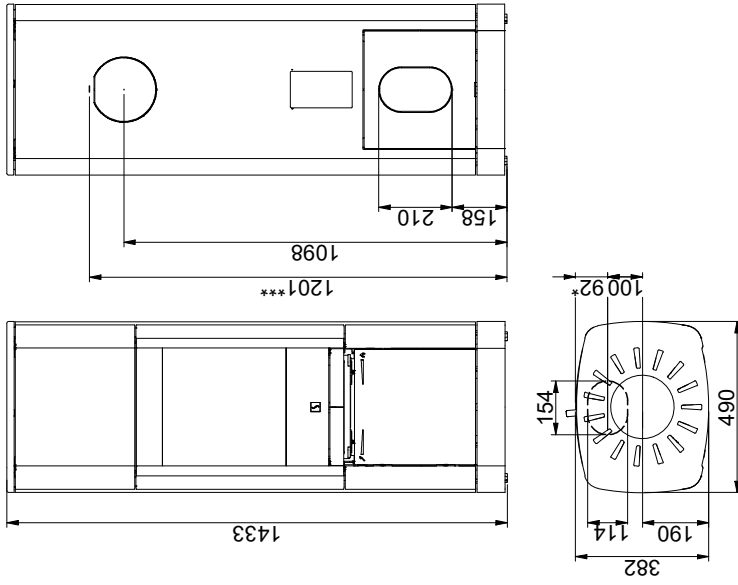

Scan 65-7 - Scan 65-8

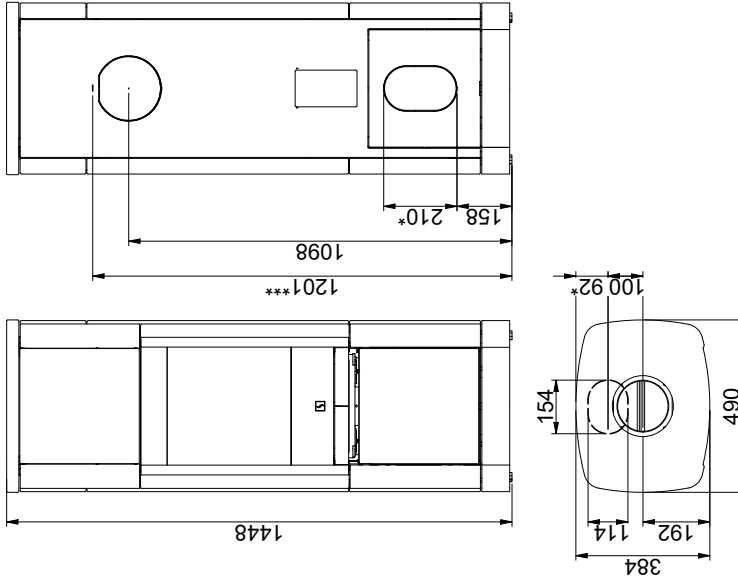

Scan 65-1 - Scan 65-2 - Scan 65-3 - Scan 65-4

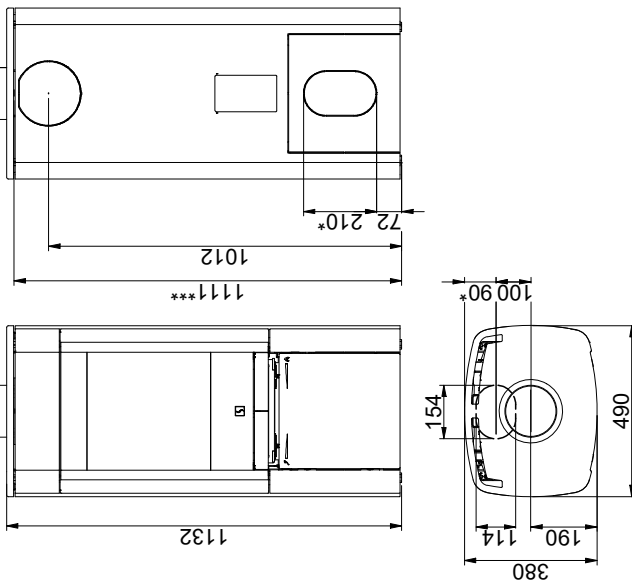

Vorlegeplatte

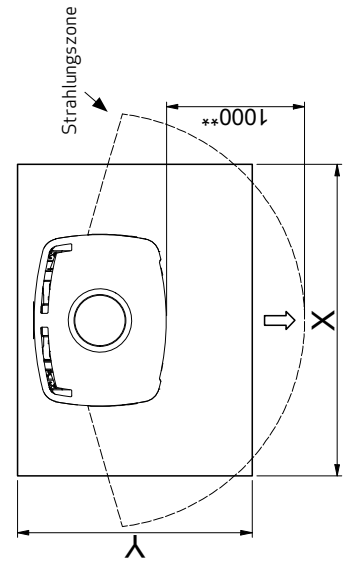

X/Y laut nationalen Gesetzen und Regeln



Brennbares Material

Alle Maße sind in mm

Alle Abstände sind Mindestabstände

* Frischlufteinlass - Außendurchmesser \varnothing 100 mm

** Min. Abstand zu Möbeln/Brennbares Material

*** Höhe zum Beginn des Anschlußstutzens am Obenabgang