

INSTALLASJON og BRUKERHÅNDBOK

KF 22

Faro

G30/G31 (propan-butan/propan)

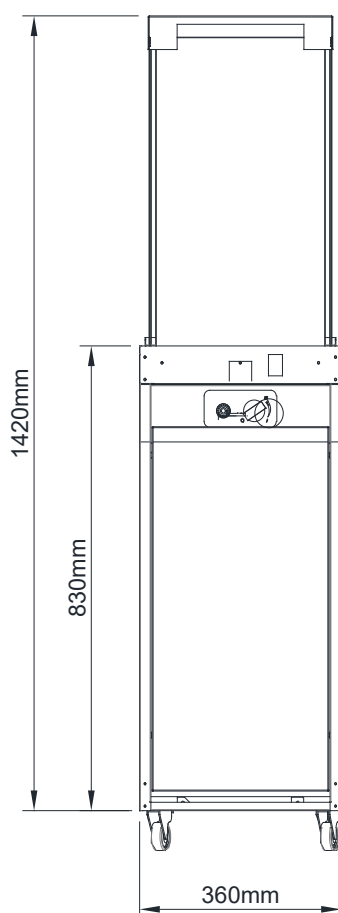

Produsert av:
Planika Sp. z o.o.
Bydgoskich Przemysłowców 10
85-862 Bydgoszcz, Polen
Telefon: +48 52 364 11 60

DET ER OBLIGATORISK Å LESE OG BEHOLDE DENNE BRUKERHÅNDBOKEN.

INNHALDSFORTEGNELSE

1.	INTRODUKSJON	3
2.	SIKKERHETSINSTRUKSJONER	4
2.1	Sikkerhetsinstruksjoner om bruk av gassylindere	5
3.	INSTALLASJON	6
3.1.	Innhold i esken.....	6
3.2.	Åpning og installasjon.....	7
3.3.	Installere hjul	7
3.4.	Montering av glasskjermen	8
3.5.	Montering av gassflaske	8
3.5.1.	Installere gassforbindelsen og skifte ut gassylinderen	9
3.5.2	Utskifting av regulator	12
4.	BRUKSANVISNING	13
4.1	Oppstart av enheten.....	13
4.2	Regulering av flammestørrelsen.....	14
4.3	Slå av enhet	15
4.4.	Bytte batterier	15
4.	TESTING	15
5.1	Kontrollere for gasslekkasjer	16
5.2	Kontrollere flammens utseende.....	16
5.	VEDLIKEHOLD	16
5.1.	Testing og rengjøring	16
5.2.	Rengjøring av glasskjermene	17
6.	GARANTI	17
7.	FEILSØKING.....	18
8.	TEKNISKE SPESIFIKASJONER	18

1. INTRODUKSJON

KF 22-ildstedet er et dekorativt gassdrevet apparat som kun er beregnet for bruk utendørs eller i svært godt ventilerte områder. Det er obligatorisk å gjøre seg kjent med installasjonshåndboken og brukerhåndboken nedenfor før du forplikter deg til installasjon og bruk av KF 22-ildstedet. Denne håndboken skal oppbevares trygt i enhetens levetid.

CE-samsvarserklæring

Vi erklærer herved at både design og konstruksjon av en gassvarmeeinheit produsert av **Planika Sp. z o.o. (med registrert kontor i Bydgoskich Przemysłowców 10 85-862 Bydgoszcz, Polen)** følger EU-forskrift 2016/462 fra Europaparlamentet og Europarådet 9. mars 2016 (GAR) for apparater som brenner drivstoff i gassform.

Produkt: Terrassevarmere

Type: KF 22

Regulering: 2016/426

Standarder: PN-EN 14543:2017-09

Registrert organ: Kiwa Nederland B.V, Wilmersdorf 50, P.O. Box 137, 7300 AC APELDOORN, Nederland (NB0476) på grunnlag av EU-reglementert undersøkelse (produksjonstype) – modul B i henhold til vedlegg III, punkt 1 i ovennevnte forskrift utstedt for EU-undersøkelsessertifikat nr. 19GR0374_01 på dato 04.06.2021

Overvåkning av produksjon i modul C2 utføres av THE INSTITUTE OF PETROLEUM AND GAS - National Research Institute, PL 31-501 Kraków, street Lubicza (NB1450) og NR 25 under overvåkningssertifikat nr. 1450-GAR-027 den 21. oktober 2021 til 10.06.2022

Selskapets kvalitetskontrollsystem garanterer at de masseproduserte enhetene oppfyller de grunnleggende kravene i gjeldende direktiver og forskrifter, samt standardene som omfattes av dem. Denne erklæringen blir ugyldig hvis det gjøres endringer på enheten uten forutgående skriftlig samtykke fra Planika.

 **PREZES ZARZĄDU**
Jarosław Dąbrowski

Styreleder

Jarosław Dąbrowski

2. SIKKERHETSINSTRUKSJONER

- Les instruksjonene før bruk. Ta vare på instruksjonene for fremtidig referanse.
- Kun beregnet for bruk utendørs eller i svært godt ventilerte områder. Bruk av dette apparatet i lukkede områder er FARLIG og FORBUDT.
- Et godt nok ventilert område må ha minst 25 % av overflatearealet åpent. Overflatearealet er summen av veggflatene.

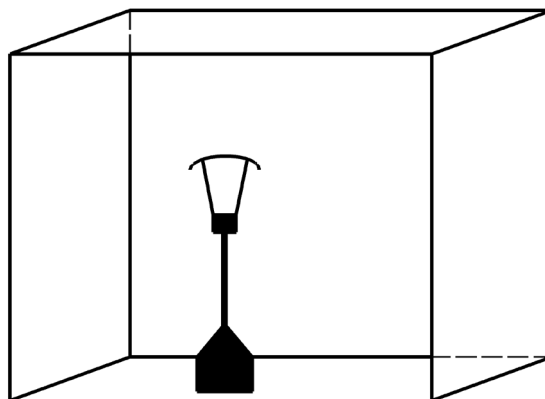

Fig. 1 – Minimum ventilasjonsareal

- Ikke flytt apparatet mens det er i bruk.
- Slå av ventilen ved gassylinderen eller regulatoren før du flytter apparatet.
- Ved sterk vind må det gjøres nødvendige tiltak for å sikre at apparatet ikke velter.
- Dette apparatet må brukes, og gassylinderen oppbevares, i henhold til gjeldende lovgivning.
- FARO-ildstedet skal installeres og kontrolleres årlig i henhold til installasjonshåndboken nedenfor, samt håndhevede nasjonale og lokale lover om gassikkerhet (installasjon og bruk).
- Man må vurdere om dataene på typeskiltet samsvarer med lokal type gass og trykk.
- Ikke endre strukturen til enheten eller dens forseglede deler, og endre heller ikke standardinnstillingene for FARO-ildstedet.
- Ikke sett noen ekstra imitasjonsblokker eller glødende kullfragmenter på brenneren eller i forbrenningskammeret.
- En CO₂- eller pulverbasert brannslukningsapparat må plasseres i nærheten av enheten.
- Under den første tenningen må FARO-ildstedet brennes på maksimalt nivå i noen timer for at elementene skal oppnå riktig temperatur og for at restene av maling, lakk og smøremiddel skal fordampe.
- Ikke flytt enheten mens den er i bruk.
- FARO er designet for dekorative formål. Overflatene på FARO-ildstedet, inkludert glasskjermene, kan bli varme (opptil 100 grader Celsius), med unntak av sideveggene til apparatet og kontrollpanelet.

ADVARSEL!!! Deler av enheten som er lett tilgjengelig, kan være veldig varme. Hold barn borte fra enheten.

- Glasspaneler må være installert når FARO er i bruk.
- Dette apparatet må holdes borte fra brennbare materialer under bruk. Ikke plasser brennbare materialer innenfor en avstand på 0,3 m FARO og 1 m over apparatet (Fig. 2).

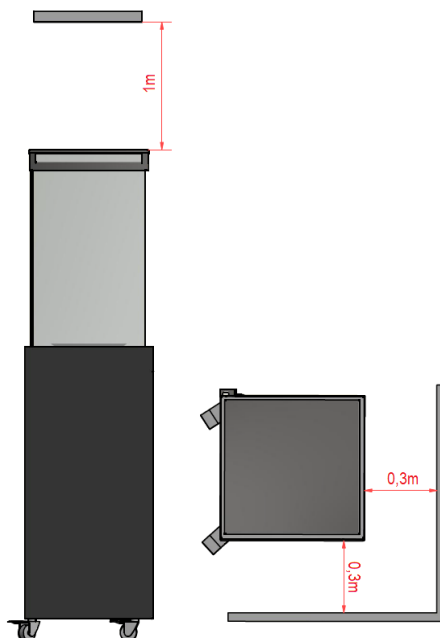

Fig 2 – Minimumsavstander

- Når FARO-ildstedet er på, skal den ikke utsettes for regn.
- Når den ikke brukes, skal FARO beskyttes mot atmosfæriske forhold, og hovedventilen til gassflasken må slås av.
- Hvis FARO ikke er i bruk over lengre tid (f.eks. vintertid), anbefaler vi at du oppbevarer den innendørs.
- Alle deler av FARO er laget av rustbestandig materiale.
- Forlat aldri en påslått FARO uten tilsyn.
- FARO-ildstedet må installeres på et sted utilgjengelig for barn, uautoriserte personer eller dyr for å unngå direkte kontakt med flammen eller varme deler av enheten.
- Ved kraftig vind må FARO-ildstedet slås av umiddelbart, og man må vente til den kraftige vinden gir seg.
- Hvis du merker noen form for gasslekkasje, må ildstedet slås av og hovedventilen til gassflasken stenges.
- Steng gassflaskeventilen etter bruk.
- Omgivelser med salt sjøvann fremskynder korrosjonsprosessen og bidrar til skader på ildstedet

2.1 Sikkerhetsinstruksjoner om bruk av gassylindere.

- Bruk bare typen gass og trykk som er spesifisert av produsenten.
- Bytt gassflasken i et godt ventilert område, unna antenneskilder (stearinlys, sigaretter, andre flammeproduserende apparater).
- Ikke blokker ventilasjonshullene i sylinderveggen.
- Ved gasslekkasje skal apparatet ikke brukes, og hvis det er tent, skal gassforsyningen slås av og apparatet skal undersøkes og utbedres før det brukes igjen.
- Gassflaskene skal alltid plasseres vertikalt – under bruk og transport.
- Oppbevar alltid gassflasken på et lett tilgjengelig sted slik at den kan stenges av raskt.
- Under installasjonsprosessen må du ikke la åpen flamme eller antente gjenstander nå gassflasken.
- Lekkasje bør avdekkes ved bruk av såpe og vann. Hvis det dannes bobler på overflaten, betyr det at det foreligger en lekkasje.

- Bruk alltid en trykkregulator mellom gassflasken og enheten. Bytt trykkregulatoren hvert 5. år. Det tillatte trykket er: 30 mbar, 37 mbar (anbefales), 50 mbar. Bruk bare regulatorer som overholder EU-normen EN16129.
- Bruk bare godkjente og sertifiserte gassforbindelser. Bytt ut koblingen annenhvert år.
- Kontroller den fleksible slangen minst en gang i måneden og hver gang flasken skiftes. Dersom den viser tegn til sprekker, splitting eller annen forringelse, skal den byttes ut med ny slange av samme lengde og av tilsvarende kvalitet.
- Ikke koble gassflasken direkte til apparatet uten regulator.
- Røret eller den fleksible slangen må skiftes innen de foreskrevne intervallene.
- Bruk bare gasstypen og typen sylinder som er spesifisert i disse instruksjonene.
- Den elastiske koblingen som forbinder gass til ildstedet skal ledes bort fra skarpe kanter og varme overflater. Unngå at den elastiske forbindelsen bøyes eller vris i full lengde.
- Husk at LPG-flasken skal oppbevares på et godt ventilert sted. LPG-gass er tyngre enn luft, og akkumuleringen nær bunnen kan generere en eksplosiv blanding.
- Gassflasken må stenges hvis ildstedet ikke er i bruk.
- Gassflasker skal fylles av sertifiserte gassfyllestasjoner.
- Utskifting av tomme sylindere for fulle sylindere skal kun gjøres hos autoriserte leverandører.

3. INSTALLASJON

3.1. Innhold i esken

- 1x komplett FARO-ildsted
- 4x herdede glassplater
- 1x pose med dekorative steiner
- 4x hjul
- 1x AAA-batteri
- 1x 1,4 meter fleksibel slange Ø9 mm – installert
- 1x trykkregulator (37 mbar) – installert
- 1x skrunøkkel
- 1x installasjonshåndbok og brukerhåndbok

3.2. Åpning og installasjon

- Innholdet i boksene må pakkes forsiktig ut fra skumfolien.
- Fjern posene med dekorative steiner fra brennerbeholderen og plasser dem på avstand fra den.
- Trekk forsiktig ut glasskjermer som er pakket inn i papp og ligger inni apparatet
- Kontroller at alle delene på innholdslisten er med i pakken.
- Forsikre deg om at enheten eller dens deler ikke ble skadet under transporten (hvis de ble det, kontakt leverandøren).
- Plasser FARO på et flatt, preparert underlag utenfor bygningen, helst på stedet hvor den skal installeres. La det være tilstrekkelig plass på siden av apparatet der kontrollpanelet er plassert (minimum 1 m).
- De dekorative steinene skal spres jevnt rundt reservoaret for å dekke ildstedets brenner fullstendig.



Fig 3 – Dekorative steiner som er lagt på brenneren

3.3. Installere hjul

	<p>Plasser ildstedet med døren vendt oppover. Beskytt enheten mot riper før du setter den på plass.</p>
	<p>Sett hjulskruen gjennom hullet i bunnen av enheten (1) og fest den med skiven (2) og mutteren (3) fra innsiden. Bruk skiftenøkkel (4) til å stramme hjulet.</p>
	<p>Monter 2 hjul med bremses på siden av gassflaskebeholderens dør og 2 hjul uten bremses på motsatt side.</p>

Fig. 4 – Installere hjul

3.4. Montering av glasskjermer

- Fjern forsiktig papp og skumfolie fra glasskjermene.
- Fjern all forurensning fra glasskjermene som kan brenne ut på glasset under bruk av FARO (spesielt fingeravtrykk).
- Installer glasskjermer i de samsvarende sporene øverst på apparatet.



Fig 5– Installasjon av glass i sporene

- Installer metallhetten oppå alle fire glasskjermene



Fig. 6 – Installere toppen

- Glasskjermene skal kun fjernes dersom de er skadet.

3.5. Montering av gassflaske

Gasskoblingen som er festet til enheten, gjør det mulig å plassere gassflasken maksimalt 1 meter fra det tilkoblede kontrollpanelet når den skiftes ut. Under bruk er gassylindere skjult inni enheten bak dører som er enkle å ta av.



Fig. 7 – Installere gassylinder

- Huset til gassflasken er ikke lufttett og må være riktig ventilert. Det har et øvre ventilasjonsspor over toppen av flasken (et område minst 1/100 av arealet av husets sokkel) og et lavere ventilasjonsspor (et område minst 1/50 av arealet av husets sokken).

ADVARSEL!!! Lås enhetens hjul før du skifter gassyliner.

3.5.1. Installere gassforbindelsen og skifte ut gassyliner

ADVARSEL!!! Monteringen og servicen må utføres av en kvalifisert fagperson, et selskap eller gassleverandøren.

Før du fortsetter med tilkoblingen av gassflasken til ildstedet, må all aktivitet angående riktig plassering og installasjon av FARO allerede være utført. Plasser gasskoblingen vekk fra varme eller skarpe kanter, og sørg for at den ikke er vridd.

FARO leveres sammen med en elastisk gasskobling som i den ene enden er koblet til ventilen på enheten, og i den andre enden til gassregulatoren som er klar til å kobles til gassflasken.

Type trykkreduksjon	Land	Type tilkobling	Diameter på inntaket	Ytelse
Type A	FR, UK, IE	Klips	27 mm	G1/4"-LH
Type B	ES, DK, NO, FI, EE, PT, CY	Klips	35 mm	G1/4"-LH
Type C	PL, DE, LT, AL, BE, CZ, SK, SI, LV, HR, CH, UA, RS, MK, BiH	Vri på	23 mm	G1/4"-LH
Type D	IT, GR	Vri på	20 mm	G1/4"-LH

Hvis gassflasken din har en annen inntaksstørrelse eller krever en annen regulator, må du bytte ut den medfølgende regulatoren med den nødvendige (selges separat hos din lokale forhandler)

Man må kontrollere utløpsdatoen for både regulatoren og gasskoblingen, og om nødvendig (for eksempel: ødelagt, sprukket, ripet kobling) erstatte komponentene med nye i henhold til nasjonale standarder og normer.

FARO-ildstedet kan bruke metall- eller stålfasker eller komposittfasker fylt med propan-butangass eller propangass.

ADVARSEL!!! Bruk ALDRI en ustabil gasstilkobling (uten en regulator).

Gassflasker har to typer kontakter:

- **Twist-on-tilkobling:** Det viktigste er den svarte forseglingen. Sjekk alltid at forseglingen er til stede og at den ikke har blitt skadet under utskifting av gassflasken. Noen tilkoblinger har en knapp for å feste dem på plass, mens andre krever bruk av en skiftenøkkel. Stram godt til (venstregjenget). Bruk verktøy, og pass på å ikke feste forbindelsen for tett, da dette kan skade forseglingen.
- **Hurtigkobling:** For denne typen tilkobling er det ikke nødvendig med noe verktøy. På/av-regulering av gassforbindelse gjøres gjennom en bryter på regulatoren eller på en spesiell kontakt. Ved bruk av en kontakt med en trådreulator av en gammel type, legg særlig vekt på å kontrollere om tilkoblingsmutteren er festet tett ved hjelp av skiftenøkkel.

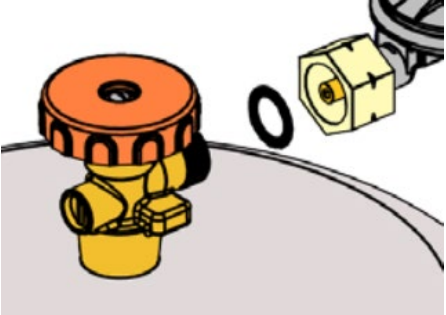
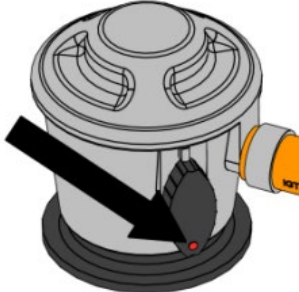
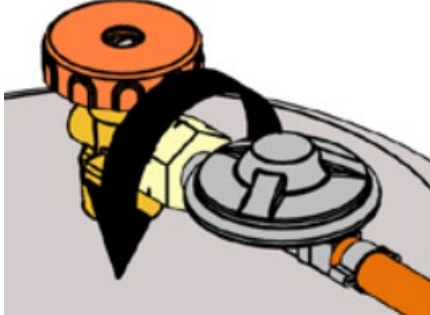
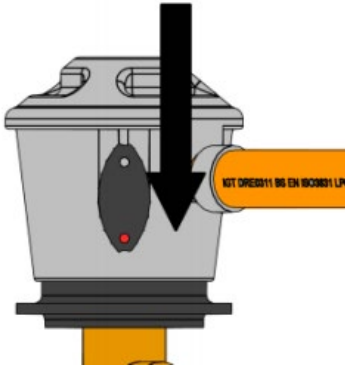
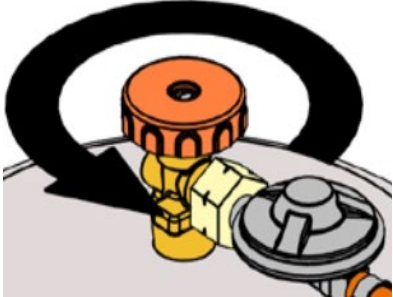
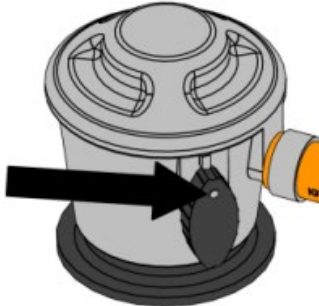

Tilkobling av gassflaske

Twist-on-tilkobling	Hurtigkobling
1. Sjekk om flaskeventilen er STENGT ved å vri den med klokken 2. Fjern beskyttelsesspissen og ta vare på den til senere bruk.	1. Fjern beskyttelsesspissen. Ikke bruk verktøy, la spissen henge fritt.
3. Før du kobler til, må du kontrollere at den svarte forseglingen ikke er skadet. 	2. Forsikre deg om at alle kranene på gassenheten er lukket, og at bryteren er i AV-posisjon. 
4. Monter tilkoblingsmutteren på sylindren ved bruk av riktig skiftenøkkel eller tilkoblingsknappen (venstregjenget). Ikke stram gassflaskekontaktene for hardt. 	3. Plasser hurtigutløserregulatoren på ventilen og trykk den hardt ned. Hvis bryteren slås av på riktig måte, vil du høre et karakteristisk klikk. 
5. Når gasstilførsel trengs, vrir du flaskens ventil mot klokken. 	4. For å la gassen tilføres, vri bryteren til PÅ-posisjon (eller inn i flammeikonet). 

ADVARSEL!!! Kontroller gasstilkoblingen for lekkasje. Hvis noe tyder på at det er en lekkasje (for eksempel en karakteristisk gasslukt), steng gassflaskeventilen og slå under ingen omstendigheter på enheten før du stopper lekkasjen.

- Etter å ha fjernet lekkasjen kan man åpne gassflaskeventilen igjen.

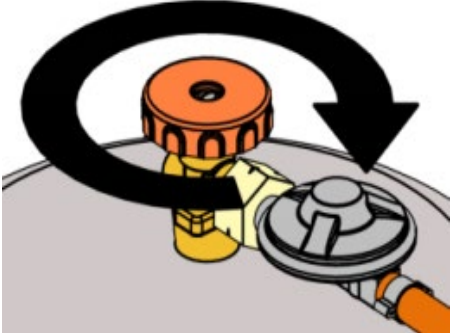
Frakobling av gassflasken

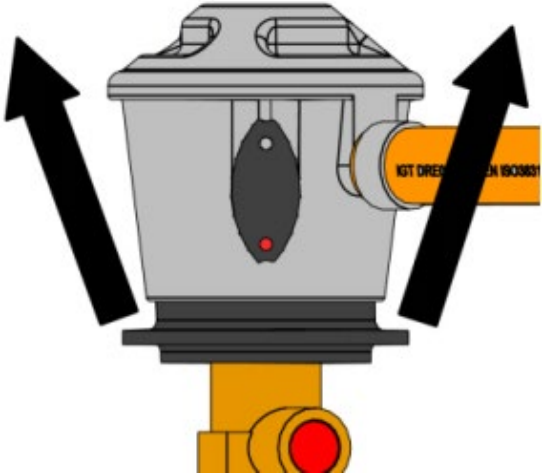
Twist-on-tilkobling	Hurtigkobling
<p>1. Slå av FARO - sett den i AV-stilling. Hovedbrenneren må være slått av.</p> <p>2. Vri flaskeventilen i AV-stilling (med klokken).</p>	<p>2. Vri bryteren i AV-stilling.</p>
 <p>3. HUSK ALLTID Å demontere regulatoren (eller tilkoblingsmutteren) når flaskeventilen er åpen.</p> <p>4. TA AV regulatoren (eller tilkoblingsmutteren) ved bruk av en skiftenøkkel eller en tilkoblingsknapp.</p>	 <p>3. Ta av hurtigtølerregulatoren ved å trykke bryteren horisontalt og samtidig trekke hele regulatoren oppover.</p>
 <p>5. SETT PÅ PÅSS koblingslukkingen eller korken på den tomme eller delvis fulle flasken hvis den ikke er i bruk.</p>	 <p>4. SETT PÅ PÅSS strammehetten på en tom eller delvis full flaske hvis den ikke er i bruk.</p>

3.5.2 Utskifting av regulator

1. Du må alltid bruke en trykkregulator mellom gassflasken og enheten. Bytt trykkregulatoren hvert 5. år. Tillatt trykk: 30 mbar, 37 mbar (anbefales), 50 mbar. Bruk bare regulatorene som overholder EU-standard EN16129.
2. Slå av FARO - AV-posisjon. Hovedbrenneren må være slått av.
3. Koble regulatoren fra gassflasken (beskrivelse ovenfor).

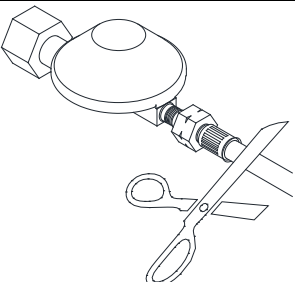
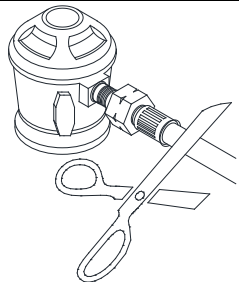
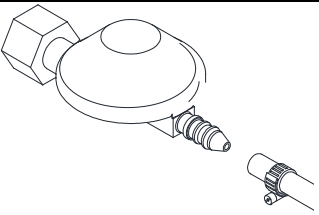
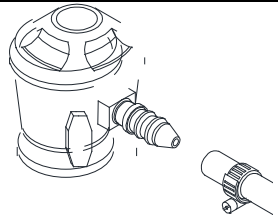
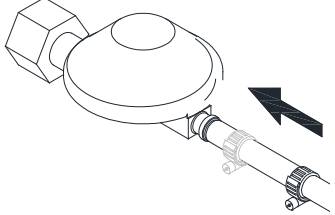
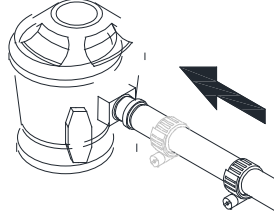
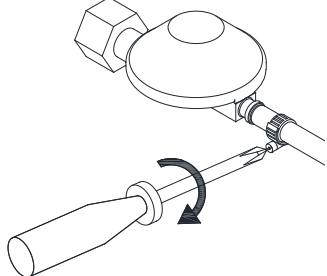
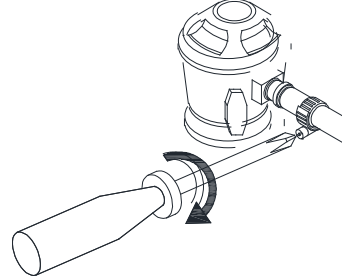
	Twist-on-tilkobling	Hurtigkobling
4. Kutt av den vedlagte trykkreduksjonen eller gå til trinn 4.1. hvis du har trykkreduksjon med klemmetilkobling.		
5. Bytt regulatoren til en ny med klemmetilkobling ved å feste en ny kobling på regulatoren.		
6. Flytt klemmen inn i enden		
7. Stram klemmen med skrutrekker (philips) eller en flat skiftenøkkel. ADVARSEL! Hvis det er synlig skade på klemmen, skal den byttes ut med en ny.		

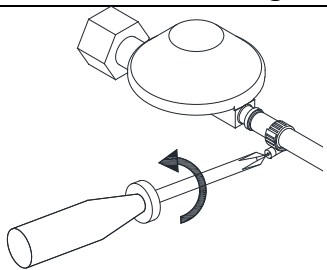
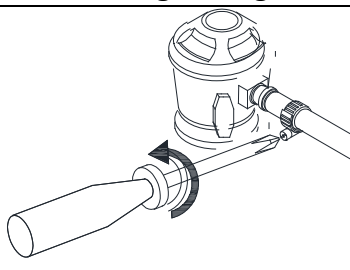
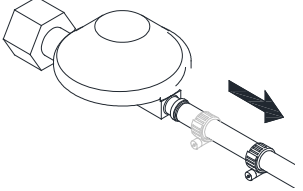
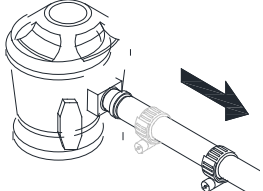
	Twist-on-tilkobling	Hurtigkobling
4.1. Løsne metallklemmen ved hjelp av en skrutrekker (philips) eller en flat skiftenøkkel.		
4.2 Flytt klemmen bort fra enden til gassregulatoren og gå til trinn 5		

- FARO er utstyrt med veltesikringsventil som slår av enheten dersom den velter eller faller sammen. Ventilen slår automatisk av gastilførselen til kontrolleren, og dermed slukkes flammen.

ADVARSEL!!! Pass på at veltesikringsventilen alltid installeres vendt oppover.



Fig. 8 – Ventesikringsensor

4. BRUKSANVISNING

FARO-ildstedet har en reguleringsventil med innebygd tenning for hovedbrenneren (uten pilotflamme). Flammehøyden til hovedbrenneren kan reguleres etter behov ved å vri på knappen. Ved siden av knappen er det plassert en elektrisk tenningsknapp (drevet av AAA-batteri). Kontrollpanelet er plassert på forsiden like over døren til gassylinderets hus (Fig 9).



Fig. 9 – Kontrollpanel

4.1 Oppstart av enheten

- Forsikre deg om at knappen er plassert i AV-posisjon (helt med klokken) (Fig. 10).



Fig. 10 – Avslått posisjon

- Åpne ventilen på gassylindere.
- Trykk på knappen og hold den inne mens du vrir den mot klokken fra posisjon (1) til posisjon (2)



Fig 11 – Slå på enheten

- Mens du holder knappen inne, starter du flammen ved å trykke på tenningsknappen (3).

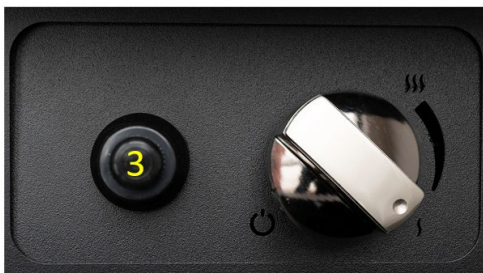

Fig 12 – Trykke på PÅ-knappen

- Det vil dukke opp en gnist som antenner hovedbrenneren på minimum flammehøyde. Hvis flammen ikke antente, gjenta denne prosessen 2-3 ganger. Dette vil være nødvendig, spesielt når du har byttet ut og installert en ny LPG-gassflaske.
- Når flammen antennes, hold knappen inne i ca. 5 sekunder til termoelementet, som vil holde hovedventilen i åpen stilling, varmes opp.
- Du kan nå slippe knappen. Hvis flammen imidlertid slukkes, gjenta prosessen igjen til en stabil flamme er oppnådd.

ADVARSEL!!! Etter 2-3 mislykkede forsøk, avslutt og sjekk tilkoblingene. Prøv igjen om 10 minutter. Hvis den installerte gassflasken er ny eller ikke har blitt brukt i lengre tid, er det første som må gjøres å slippe luft fra gassforbindelsen. I dette tilfellet vil det være nødvendig med noen få forsøk til flammen antennes.

4.2 Regulering av flammestørrelsen

- Når flammen brenner, kan den ønskede høyden på flammen justeres og reguleres ved å vri knappen med eller mot klokken.
- For å oppnå en høyere flamme, vri knappen mot klokken til "**Høy**"-posisjon. For å oppnå en lavere flamme, vri knappen mot klokken til "**Lav**"-posisjon (Fig. 13).



Fig 13 – Justere flammen høyt

4.3 Slå av enhet

- For å slå av enheten, trykk og vri samtidig knappen helt med klokken (Fig. 14). Gasstilførselen vil bli stengt og flammen på brenneren vil bli slått av.



Fig. 14 - Slå av enheten

- I tillegg lukker du også ventilen på gassflasken.

4.4. Bytte batterier

Hvis batteriet er satt inn feil, kan den elektroniske tenneren bli permanent skadet. Skift kun batteriene når apparatet er helt slått av.

Batteriet er plassert i beholderen på kontrollpanelet ved siden av flammereguleringsknappen.

- Skru av tenningsknappen
- Ta ut batteriet og legg det nye i beholderen.

ADVARSEL! Husk å sette batteriene inn med polene vendt riktig vei.

- Skru dekselet på batteribeholderen.

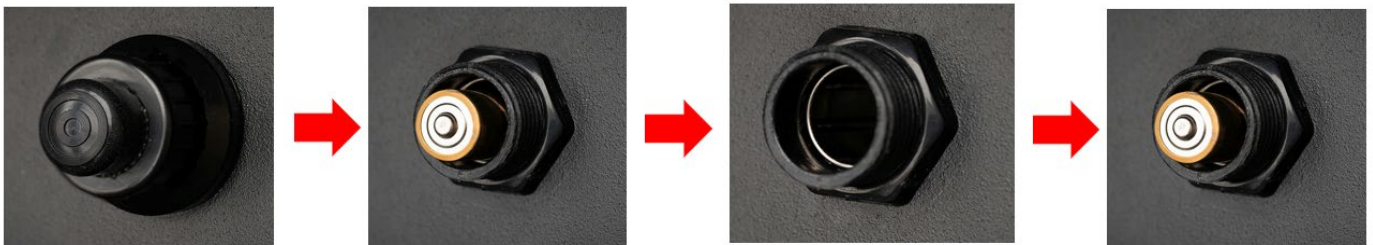

Fig. 15 – Bytte batteriet

4. TESTING

ADVARSEL!!! SLÅ ALDRI PÅ ENHETEN HVIS DU KAN KJENNE DEN KARAKTERISTISKE LUKTEN AV GASS.

Ved gasslekkasje skal apparatet ikke brukes, og hvis det er tent, skal gassforsyningen slås av og apparatet skal undersøkes og utbedres før det brukes igjen. Hvis du kjenner gasslukt under drift, må du slå av enheten umiddelbart og kutte gasstilførselen fra gassflasken ved å stenge ventilen.

5.1 Kontrollere for gasslekkasjer.

- Sjekk om alle tilkoblinger er lufttette.
- Det gjør du ved å påføre såpevann på alle tilkoblinger (eller vann med et annet skummende stoff) eller med en profesjonell spray for lekkasjedeteksjon.
- Hvis luftbobler er til stede, betyr det at forbindelsen har en lekkasje.
- Fjern lekkasjene i de identifiserte områdene.
- Se etter lekkasjer igjen.
- Tørk av de inspiserte tilkoblingene etter inspeksjonen.
- Enheten kan bare brukes igjen etter at alle lekkasjer er fjernet.
- **Hvis problemet oppstår igjen, må du kontakte forhandleren.**

5.2 Kontrollere flammens utseende.

- Brenn FARO på maks flammehøyde og sjekk flammens utseende.
- Flammen skal være jevnt plassert på hele lengden av hovedbrenneren.
- Hvis synlige hull er til stede eller det er betydelige forskjeller i flammehøyde, slå ildstedet av, og etter at enheten er avkjølt, juster plasseringen av dekorative steiner på en slik måte at de blir jevnt plassert på hele overflaten av hovedbrenneren.
- Slå på ildstedet og sjekk flammens utseende igjen.

5. VEDLIKEHOLD

Vi anbefaler at du rengjør pilotflammen, termokoblingen og hovedbrenneren før enheten startes igjen etter at den er tatt ut av lagring i vinterperioden.

5.1. Testing og rengjøring

Vennligst sjekk og rengjør om nødvendig:

- Hovedbrenneren - fjern om nødvendig ødelagte deler av steiner og eksisterende støv.
- Termokobling (fjern om nødvendig eksisterende sediment). Ved synlige skader kontakter du forhandleren.
- Tenner - avstanden mellom tenner og brenner skal ikke være større enn 5 mm.
- Glasskjerm – sjekk for smussflekker eller mulige riper eller sprekker. Hvis det er sprekker, bytt ut glasskjermen med en ny. For å gjennomføre dette, kontakt forhandleren.
- Gasskobling og trykkregulator (hvis utløpsdatoen er ugyldig, erstatt dette tilleggsutstyret med nytt).
- Hvis du har fått problemer med regulatoren, gasskobling, brenneren eller reguleringsventilene, må du ikke prøve å fikse disse delene. Kontakt en selger, autorisert service eller en importør for å skaffe reservedeler. For å sikre at enheten fungerer effektivt, bruk bare originale reservedeler.

5.2. Rengjøring av glasskjernene

De fleste eksisterende typer flekker kan tørkes med en tørr klut. Ved større flekker kan du bruke væsker som normalt brukes på keramiske fliser eller vinduer. Tørk alltid glasskjernen for å unngå fuktige flekker som kan lage permanente merker i glasset.

ADVARSEL!!! Unngå å etterlate fingeravtrykk på glasset. De vil skape permanente merker i glasset, og du vil ikke kunne vaske dem vekk.

6. GARANTI

Planika Sp. z o.o. gir kunden kvalitetsgaranti for problemfri bruk av varene som er spesifisert på salgsdokumentet. Garantien bestemmes for en gitt periode fra kjøpsdatoen (basert på garantikortet sammen med kjøpskvitteringen). Garantiperioden starter i det øyeblikket det opprinnelige produktet blir kjøpt av den første sluttbrukeren. Produktet kan bestå av flere separate deler, og forskjellige deler kan være dekket av forskjellige garantiperioder. Produsenten gir garanti for problemfri bruk i 2 år fra kjøpsdatoen. Ildstedets forsegling dekkes av garantien i en periode på 1 år fra kjøpsdato for enheten. Garantien dekker ikke dekorative keramiske vedkubber/steiner og glass. Bruk av ildstedets innsats og driftsforhold må være i samsvar med brukerhåndboken og med lokal lovgivning. Grunnlaget for den gratis reparasjonen som dekkes av garantien er et garantikort. Garantikortet utløper uten dato, stempel, signaturer, samt endringer gjort av uautoriserte personer. Kundens rettigheter under garantien utløper automatisk: etter garantiperioden. Eventuelle skader forårsaket av feil håndtering, lagring, dårlig vedlikehold, bruk som ikke overholder vilkårene i håndboken og andre grunner som ikke skyldes produsentens feil, vil ugyldiggjøre garantien. Ved reklamasjon, kontakt alltid forhandleren. Forhandleren kontakter selskapet Planika om de anser det som nødvendig. Fabrikkgaranti er gyldig i 2 år fra kjøpsdato. Detaljer om garantien er tilgjengelig på <https://www.planikafires.com/warranty-cards/>

7. FEILSØKING

Advarsel! Montering, vedlikehold og service må utføres av en kvalifisert fagperson med passende kvalifikasjoner, et passende selskap eller gassleverandøren.

PROBLEM	MULIG ÅRSAK	KORRIGERENDE TILTAK
LUKT AV GASS	STENG VENTILEN PÅ GASSFLASKEN UMIDDELBART. IKKE BRUK ENHETEN FØR LEKKASJER ER FJERNET.	
Lekkasje oppdaget ved sylinder, regulator eller annen tilkobling.	1. En løs regulatorkobling. 2. Lekkasje i gassforbindelsen, i regulatoren eller på gassknappene.	1. Stram og test den. 2. Rapportert dette problemet til service.
Brenneren antennes ikke	1. Flasken er tom. 2. Tennerkoblingen er ikke tilkoblet. 3. Ingen tenningsgnist. 4. Tennerelektroden er plassert feil overfor tenneren. 5. Gassdysen er blokkert. 6. Gasskoblingen er vridd. 7. Trykregulatorkoblingen er løs.	1. Bytt gassflaske. 2. Koble tenningskoblingen. 3. Bytt tenner. 4. Juster elektroden og fjern eventuelle omkringliggende rusk fra området. 5. Demonter brenneren, rengjør dysen. 6. Rett opp koblingen. Hold koblingen unna huset. 7. Stram koblingen. Se etter lekkasjer.
Tenner fungerer ikke	1. Tenningsstråd ikke tilkoblet. 2. Elektrode feiljustert på pilotbrenneren 3. Feil på tenneren 4. Batteriet er tomt	1. Forsikre deg om at pilotelektrodestråd er tilkoblet. 2. Juster elektroden og fjern eventuelle omkringliggende rusk fra området. 3. Bytt tenner 4. Bytt batteri
Lav effektivitet, sprakelyder	1. Flasken er tom. 2. Dysene til brenneren er blokkert.	1. Bytt gassflaske. 2. Demonter brenneren, rengjør dysen.
Dunkende lyder laget av regulatoren.	Sylinderventilen har åpnet seg raskt.	Løsne flaskeventilen sakte.
En levende/lys oransje og røykfylt flamme fra brenneren.	Hull blokkert i apparatet som produserer gass- og luftblandingen.	Demonter brenneren og rengjør/åpne apparatets hull.

8. TEKNISKE SPESIFIKASJONER

Apparatets kategori		I3P			I3B/P			I3+	
Referansegass		G31			G30			G30	G31
Inntakstrykk	[mbar]	30	37	50	30	37	50	28-30	37
Injektorens diameter	[mm]	1,2			1,2			1,2	
Gassforbruk	[kg/t]	0,4	0,45	0,5	0,4	0,45	0,5	0,4	0,45
Nominell varmetilførsel (Høy)	[kW]	4,5	5,0	6,4	5,1	6,4	7,4	5,1	5,1
Nominell varmetilførsel (Hs)	[kW]	5,0	5,5	7	5,6	7	8	5,6	5,6
Sikkerhetsanordning	Termokobling								
Gassreguleringsventil	BS190								
Fleksibel slange (1,4 m)	Ø9 mm								

SELGER	
Navn:	Selgers segl og signatur
Adresse:	
Tlf/faks:	
Dato for salg:	
KJØPER	
Navn:	
Adresse:	
Tlf/faks:	
Kjøpsdato:	
<p>Gassildstedet skal installeres av en kvalifisert installatør i samsvar med gjeldende nasjonale byggeforskrifter og i samsvar med retningslinjene i installasjons- og brukerhåndbøkene.</p>	
<p>Jeg erklærer herved at jeg har lest brukerhåndboken og garantibetingelsene.</p>	
<p>Dato og leselig signatur fra kjøperen</p>	
INSTALLATØR	
Navn:	
Adresse:	
Tlf/faks:	
Dato for idriftsettelse:	
<p>Jeg erklærer herved at gassildstedet som er installert av mitt firma, er installert i samsvar med gjeldende byggeforskrifter og i samsvar med retningslinjene i installasjons- og brukerhåndbøkene.</p> <p>Det installerte gassildstedet er klar for sikker drift.</p>	
<p>Montørens segl og signatur</p>	