

# SCAN 83

PL



PL - mechanizm obrotowy nie może być używany dla modeli Scan 83 Maxi.

Zawartość zestawu:

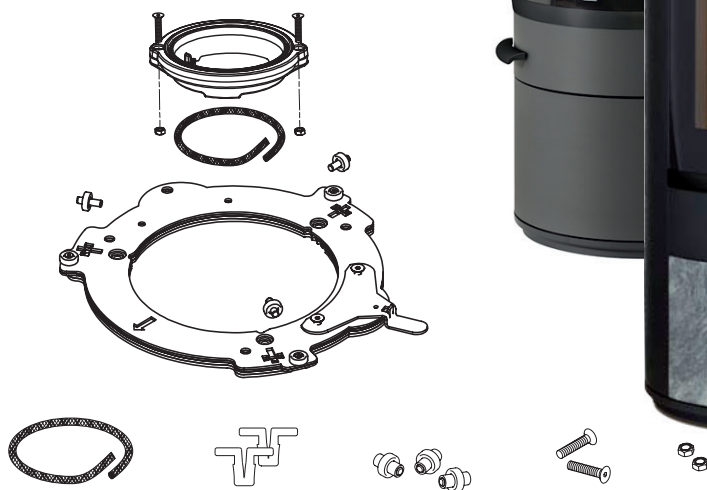

1. Zdemontuj płytę górną.
2. Wywierć 4 otwory wiertłem  $\varnothing 8$  mm (A) i usuń wióry przy pomocy odkurzacza.
3. Zamontuj uszczelkę na łączniku. Zachowaj dystans od krawędzi wewnętrznej (B).
4. Zamocuj łącznik mechanizmu obrotowego przy pomocy śrub i nakrętek.
5. Rura dymowa musi posiadać nacięcie do zabieraka mechanizmu obrotowego (C). Jeśli go nie ma, nacięcie musi być wykonane.

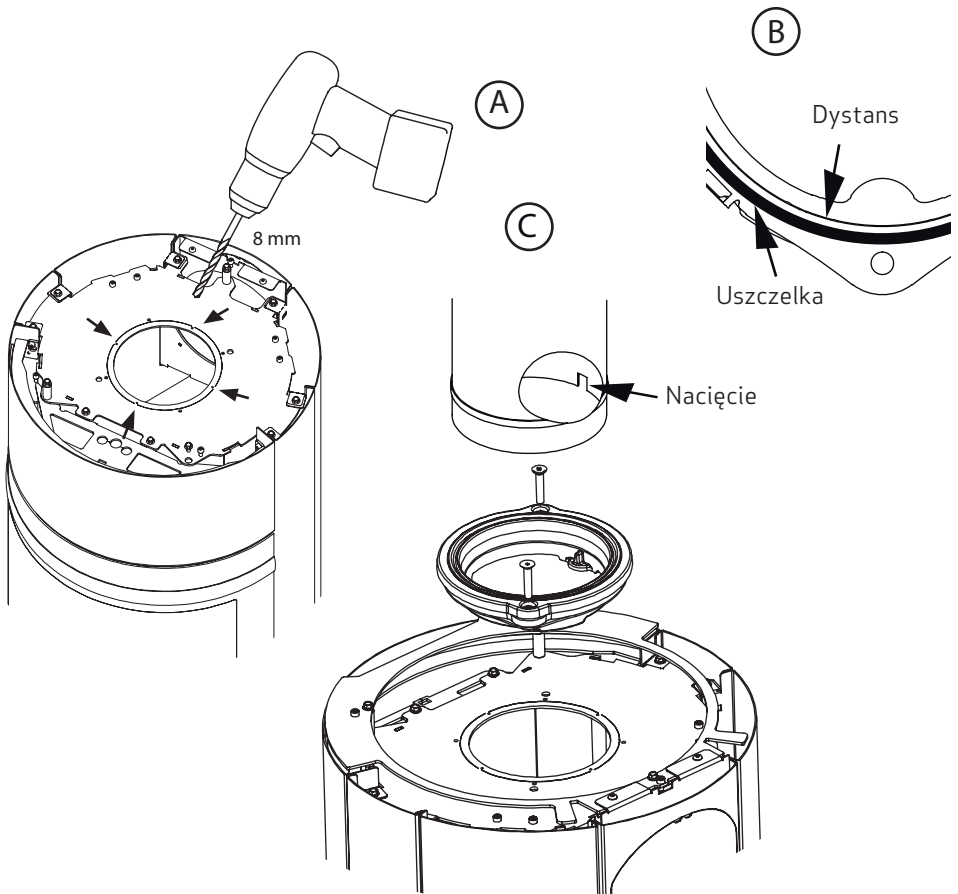

1. Wykręć śruby regulacyjne (a).
2. Połóż mechanizm obrotowy na podłożu (sprawdź czy jest poziomy!).  
Uwaga: strzałka = front.
3. Postaw piec na mechanizmie obrotowym. Ustaw piec w odpowiedniej pozycji (a). Nie unosz pieca chwytając za drzwi!
4. Zamontuj spinkę blokującą (b) tak, aby zachować wymagany dystans do materiałów palnych (c)

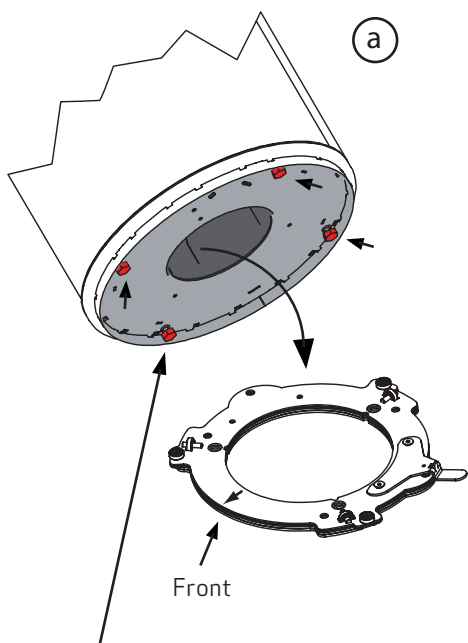

Wykręć śruby regulacyjne, a następnie postaw piec na mechanizmie obrotowym

