

Jøtul FS 620 FRL Ventilasjonsrammer / Ventilation Frames

Jøtul FS 620 FRL

- NO - Monteringsanvisning
- DK - Monteringsanvisning
- SE - Monteringsanvisning
- FI - Asennusohjeet
- UK - Installation Instructions
- FR - Manuel d'installation
- ES - Instrucciones para instalació
- IT - Manuale di installazione
- DE - Montageanleitung
- NL - Installatiehandleiding

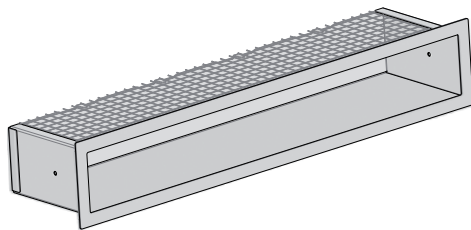

Art. no. 50053494 - hvit / white
Art. no. 50053708 - sort / black

1.

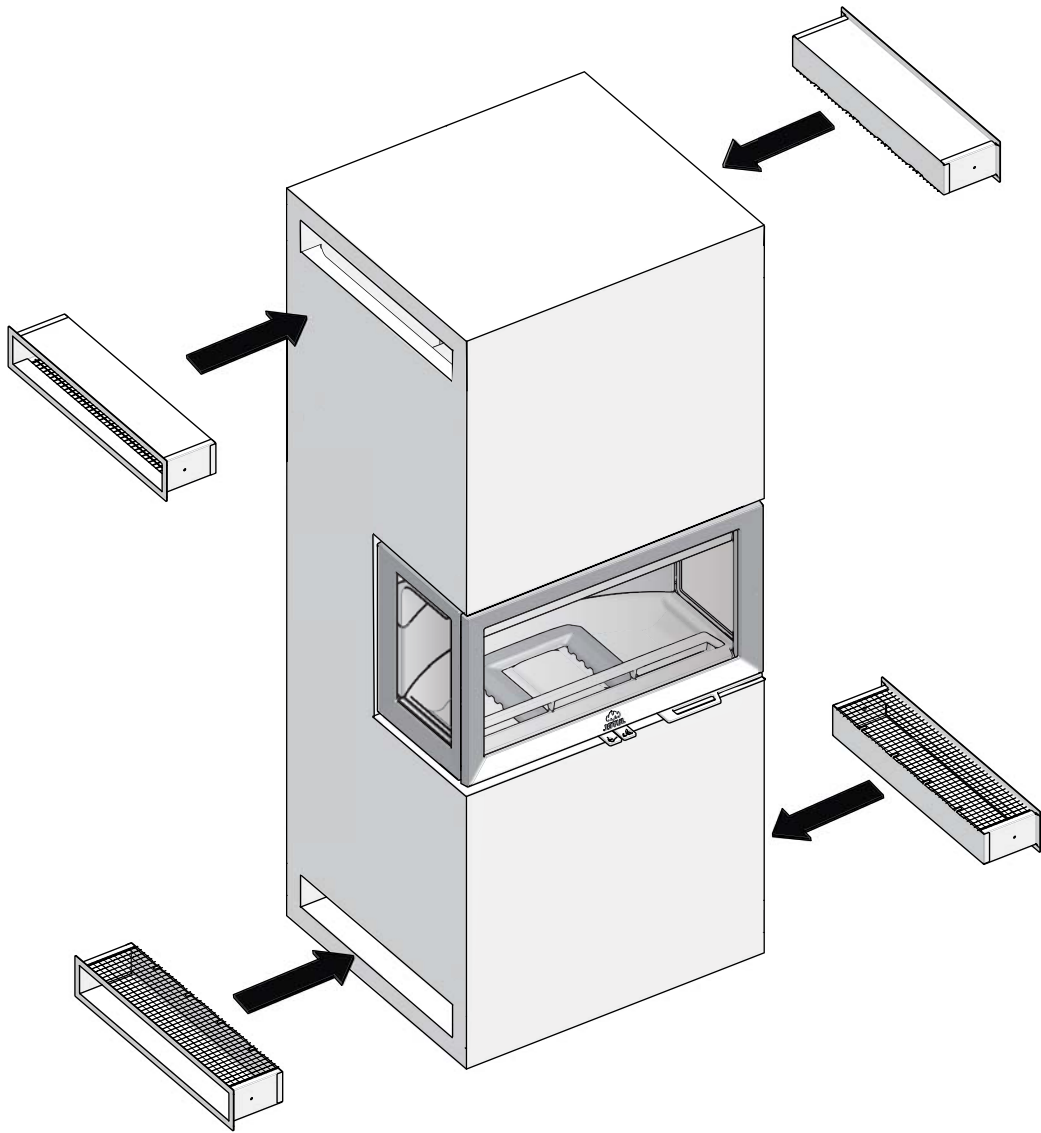

2.

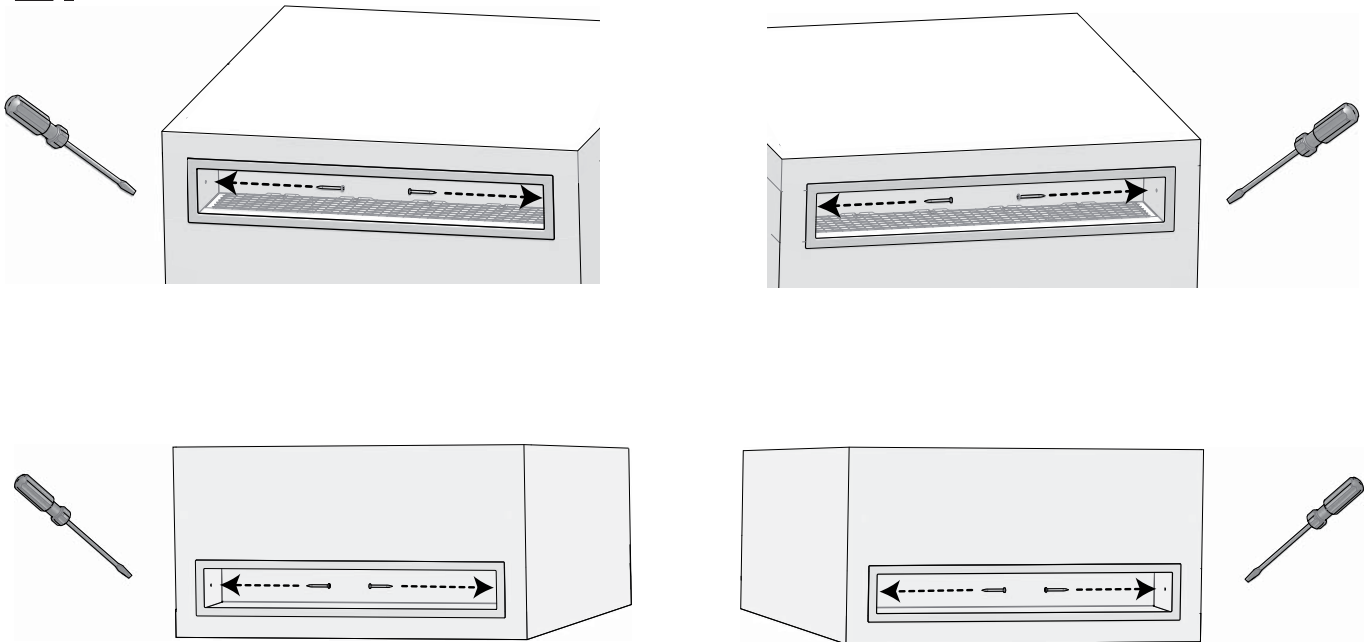

For andre produkter enn Jøtul FS 620 FRL
For other products than Jøtul FS 620 FRL

DK: For andre produkter end Jøtul FS 620 FRL.

FI: Muut tuotteet kuin Jøtul FS 620 FRL

ES: Para productos diferentes a Jøtul FS 620 FRL

DE: Für andere Produkte als Jøtul FS 620 FRL.

SE: För andra produkter än Jøtul FS 620 FRL

FR: Pour les autres produits que Jøtul FS 620 FRL.

IT: Per altri prodotti rispetto a Jøtul FS 620 FRL

NL: Voor andere producten dan Jøtul FS 620 FRL.

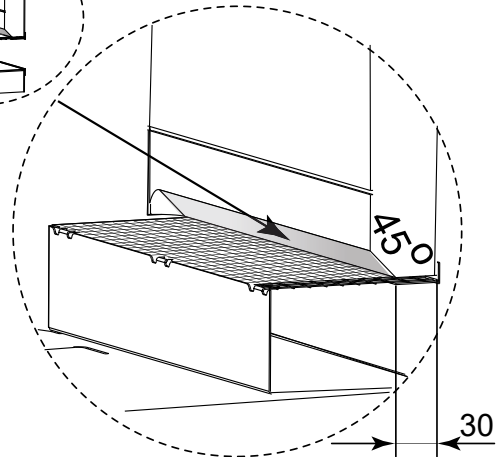
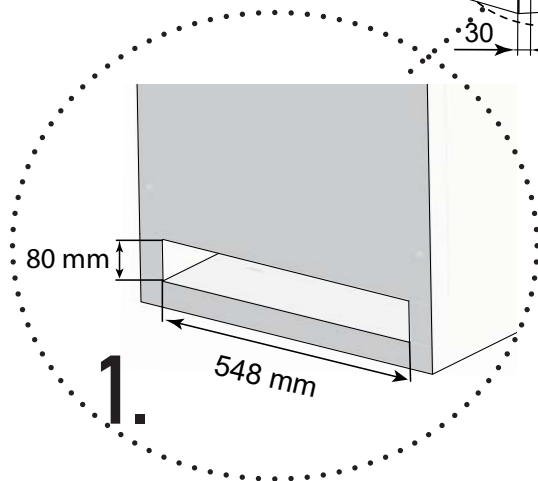
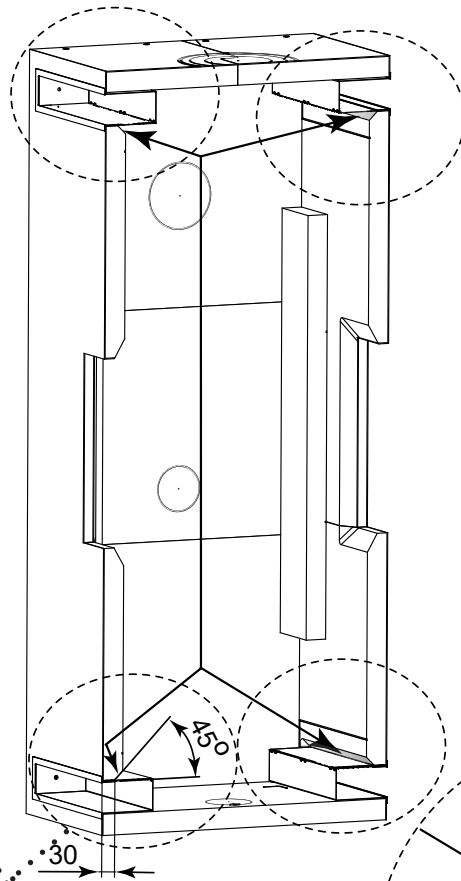

2.

NO: Lag 45° kutt i omrammingen som vist i figuren.

DK: Sav/skær væk materiale i en 45° vinkel som vist i figuren.

SE: Gör 45° snitt i omramningen som visad i figuren.

FI: Tee leikkaukset kuvan mukaisesti (45°).

UK: Make 45° cuts in the surround as shown in the illustration.

FR: Faites des coupes à 45° dans l'habillage comme indiqué sur l'illustration.

ES: Haga los cortes para los marcos de ventilación que muestran en la ilustración (45°).

IT: Ritagliare il rivestimento come mostrato in figura (45°).

DE: Machen Sie 45° Schnitte in der Ummantelung wie es in der Abbildung gezeigt ist.

NL: Maak 45° sneden in de rand zoals weergegeven in de illustratie.

Cat.no 10053710-P00
Jøtul AS, June 2018

Jøtul arbeider kontinuerlig for om mulig å forbedre sine produkter, og vi forbeholder oss retten til å endre spesifikasjoner, farger og utstyr uten nærmere kunngjøring.

Jøtul pursue a policy of constant product development. Products supplied may therefore differ in specification, colour and type of accessories from those illustrated and described in the brochure.

Jøtul vise sans cesse à améliorer ses produits. C'est pourquoi, il se réserve le droit de modifier les spécifications, couleurs et équipements sans avis préalable.

Jøtul bemüht sich ständig um die Verbesserung seiner Produkte, deshalb können Spezifikationen, Farben und Zubehör von den Abbildungen und den Beschreibungen in der Broschüre abweichen.

Kvalitet

Vår kvalitetspolitikk skal gi kundene den trygghet og kvalitetsopplevelse som Jøtul har stått for siden bedriftens historie startet i 1853.

Quality

Our policy gives the customers quality and safety piece of mind as a result of Jøtul's vast experience dating back to when the company first started in 1853.

Qualité

Cette politique nous permet d'offrir à nos clients une qualité et une sécurité reposant sur la vaste expérience accumulée par Jøtul depuis sa création en 1853.

Qualität

Unsere Qualitätspolitik vermittelt den Kunden ein Gefühl von Sicherheit und Qualität, für das Jøtul mit seiner langjährigen Erfahrung seit der Firmengründung im Jahre 1853 steht.



Jøtul AS,
P.o. box 1411
N-1602 Fredrikstad,
Norway