

Manual de instalare și utilizare - Română
Robot electric
Traducerea instrucțiunilor de utilizare originale în
limba franceză

RO

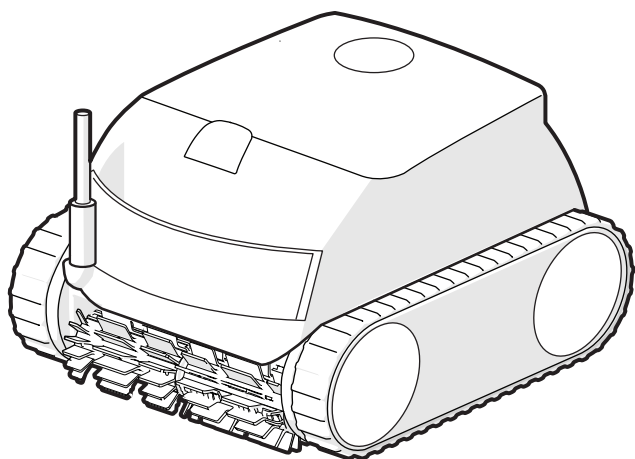

More documents on:
www.zodiac.com



CE

în conformitate cu marcajul de pe produs

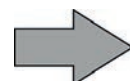

H0700300_REVD - 01/2023- EN11--/EN31--



AVERTISMENTE

- Înaintea oricărei acțiuni asupra aparatului, este obligatoriu să luați la cunoștință acest manual de instalare și de utilizare, precum și broșura „Garanții” furnizată împreună cu aparatul. În caz contrar, există riscul unor daune materiale, răniri grave, chiar mortale, precum și de anulare a garanției.
- Păstrați și dați mai departe aceste documente, pentru a fi consultate pe toată durata de serviciu a aparatului.
- Este interzisă difuzarea sau modificarea acestui document, prin orice mijloc, fără aprobarea Zodiac®.
- Zodiac® își dezvoltă în permanență produsele pentru a le îmbunătăți calitatea. De aceea informațiile conținute în acest document pot fi modificate fără o notificare prealabilă.

AVERTISMENTE GENERALE

- Nerespectarea avertismentelor poate cauza daune echipamentului pentru piscină sau răniri grave și chiar deces.
- Doar o persoană calificată în domeniile tehnice implicate (electric, hidraulic sau frigotehnic) este abilitată să se ocupe de mentenanța aparatului sau să efectueze reparații. Tehnicianul calificat care efectuează intervenții asupra aparatului trebuie să folosească/poarte un echipament individual de protecție (de ex., ochelari și mănuși de protecție etc.) pentru a reduce orice risc de rănire care ar putea surveni în timpul lucrului asupra aparatului.  
- Înainte de orice intervenție asupra aparatului, asigurați-vă că acesta este scos de sub tensiune și blocat.
- Aparatul este destinat unei utilizări specifice pentru piscine și spa-uri; el nu trebuie folosit pentru nicio altă destinație decât cea pentru care a fost conceput.
- Acest aparat nu este prevăzut pentru a fi utilizat de persoane (inclusiv de copii) ale căror capacități fizice, senzoriale sau mentale sunt reduse sau de persoane lipsite de experiență și de cunoștințe, cu excepția cazului în care acestea au beneficiat, prin intermediul unei persoane responsabile pentru siguranța lor, de supraveghere și de instrucțiuni prealabile privind utilizarea aparatului. Este necesară supravegherea copiilor pentru ca aceștia să nu se joace cu aparatul.
- Acest dispozitiv poate fi utilizat de copii cu vârsta de cel puțin 8 ani și de persoane cu capacități fizice, senzoriale sau mentale reduse sau fără experiență sau cunoștințe, dacă sunt supravegheate corespunzător sau dacă li s-au dat instrucțiuni referitoare la utilizarea în siguranță a aparatului și dacă au fost înțelese riscurile implicate. Sunt interzise curățarea și întreținerea de către copii nesupravegheați.
- Instalarea aparatului trebuie efectuată conform instrucțiunilor producătorului și respectând normele locale și naționale în vigoare. Instalatorul este responsabil pentru montarea aparatului și respectarea reglementărilor naționale privind instalarea. Producătorul nu poate fi făcut în niciun caz răspunzător pentru nerespectarea normelor de instalare locale, aflate în vigoare.
- Pentru orice altă acțiune, cu excepția întreținerii obișnuite de către utilizator descrisă în aceste instrucțiuni, întreținerea produsului trebuie realizată de către un profesionist calificat.
- În caz de nefuncționare a aparatului, nu încercați să-l reparați singuri, ci contactați un tehnician calificat.
- Consultați condițiile de garanție pentru detalii cu privire la valorile admise ale echilibrului apei, pentru funcționarea aparatului.
- Orice dezactivare, eliminare sau evitare a unuia dintre elementele de securitate integrate în aparat anulează automat garanția, la fel și în cazul utilizării pieselor de schimb de la un producător terț neautorizat.
- Nu pulverizați insecticid sau alt produs chimic (inflamabil sau neinflamabil) în direcția aparatului, acesta ar putea deteriora caroseria și provoca un incendiu.
- Nu atingeți ventilatorul și nici piesele mobile și nu introduceți obiecte sau degetele în apropierea pieselor mobile în timpul funcționării aparatului. Piesele mobile pot provoca răniri, chiar decesul.

AVERTIZĂRI PRIVIND APARATELE ELECTRICE

- Alimentarea electrică a aparatului trebuie să fie protejată printr-un dispozitiv special de protecție la curenți diferențiali, reziduali de 30 mA, în conformitate cu normele în vigoare ale țării unde are loc instalarea.
- Nu utilizați prelungitoare pentru a conecta aparatul; conectați-l direct la un circuit de alimentare adaptat.
- Înainte de orice operațiune, verificați dacă:
 - tensiunea de intrare necesară indicată pe plăcuța cu specificațiile aparatului corespunde celei din rețea;
 - serviciul de alimentare de la rețea este compatibil cu specificațiile aparatului privind electricitatea și este împământat.
- În caz de funcționare anormală sau degajare de mirosuri din aparat, opriți-l imediat, deconectați-i alimentarea și contactați un specialist.
- Înainte de a efectua orice lucrare de întreținere sau reparație asupra aparatului, verificați dacă acesta este oprit și decuplat de la alimentarea electrică și dacă orice alt echipament sau accesoriu conectat la aparat este de asemenea, deconectat de la circuitul de alimentare electrică.
- Nu deconectați și reconectați aparatul în cursul funcționării.
- Nu trageți de cablul de alimentare pentru a-l deconecta.
- În cazul în care cablul de alimentare este deteriorat, trebuie să fie înlocuit numai de către fabricant, de către un reprezentant autorizat sau un atelier de reparații.
- Nu efectuați lucrări de întreținere sau reparare ale aparatului cu mâinile ude sau dacă aparatul este ud.
- Înainte de conectarea aparatului la sursa de alimentare, verificați că blocul de racordare sau priza de alimentare la care va fi conectat aparatul este în stare bună și nu este deteriorat(ă) sau ruginit(ă).
- Pe timp de furtună, deconectați aparatul de la priza de alimentare, pentru a evita ca acesta să fie deteriorat de trăsnet.

CARACTERISTICI „Roboți curățare piscină”

- Pentru evitarea oricărei răniri sau deteriorări a robotului, nu îl utilizați în afara apei.
- Pentru a evita orice risc de rănire, scăldatul este interzis când robotul este în piscină.
- Nu utilizați robotul pe durata unei clorinări șoc a piscinei.
- Nu lăsați robotul nesupravegheat o perioadă lungă de timp.

AVERTISMENT PRIVIND UTILIZAREA UNUI ROBOT ÎNTR-O PISCINĂ PREVĂZUTĂ CU ACOPERIRE CU FOLIE

- Înainte de instalarea robotului, verificați cu atenție acoperirea piscinei. În cazul în care căptușeala se destramă sau este deteriorată pe alocuri, dacă apar pietricele, pliuri, rădăcini sau urme de coroziune, nu instalați robotul până când folia de acoperire nu este reparată sau înlocuită de către un profesionist calificat. Producătorul nu va fi în niciun caz răspunzător de deteriorările suferite de căptușeală.
- Suprafața anumitor căptușeli cu modele se poate uza rapid: modelele și/sau culoarea acestora își pot pierde calitatea inițială, se pot estompa sau pot dispărea la contactul cu anumite obiecte (perii de curățat, jucării, geamanduri, clorinatoare, robot). Uzura căptușelilor sau estomparea modelelor nu implică responsabilitatea producătorului robotului și nu sunt acoperite de garanția limitată.

AVERTISMENT PRIVIND UTILIZAREA UNUI ROBOT ÎNTR-O PISCINĂ DIN OȚEL INOXIDABIL

- Suprafața anumitor piscine din oțel inoxidabil se poate dovedi foarte fragilă. Suprafața acestor piscine poate fi deteriorată prin frecarea naturală a reziduurilor de căptușeala lor, frecare cauzată, de exemplu, de roțile, șenilele sau periile roboților, inclusiv ale roboților electrici pentru piscine. Uzura sau zgârieturile de pe piscinele din oțel inoxidabil nu sunt responsabilitatea producătorului robotului și nu sunt acoperite de garanția limitată.

CUPRINS



1 Informații necesare înainte de utilizare

4

1.1 | Descriere

4

1.2 | Caracteristici tehnice și repere

5

1.3 | Principiul de funcționare

6

1.4 | Pregătirea piscinei

6



2 Utilizare generală

7

2.1 | Imersarea robotului

7

2.2 | Fixarea pe soclu

8

2.3 | Branșarea alimentării electrice

8

2.4 | Funcțiile unității de comandă

9

2.5 | Pornirea unui ciclu de curățare

10

2.6 | Scoaterea robotului din apă

11

2.7 | Bunele practici după fiecare curățare

12



3 Utilizarea aplicației iAquaLink™ (la modelele iQ)

13

3.1 | Prima configurare a robotului

13

3.2 | Funcțiile disponibile în cadrul aplicației iAqualink™

15



4 Întreținere

17

4.1 | Curățarea robotului

17

4.2 | Curățarea filtrului

17

4.3 | Curățarea elicei

18

4.4 | Schimbarea periilor

19



5 Depanarea

20

5.1 | Comportamentele aparatului

20

5.2 | Alerte utilizatori

21

5.3 | Ajutor pentru diagnosticarea conectării la aplicația iAquaLink™

22



Sfat: pentru a facilita contactul cu distribuitorul

Notați datele distribuitorului dumneavoastră, pentru a le găsi mai ușor și completați informațiile „produs” de pe spatele manualului deoarece aceste informații vor fi solicitate de către distribuitor.



1 Informații necesare înainte de utilizare

➤ 1.1 | Descriere

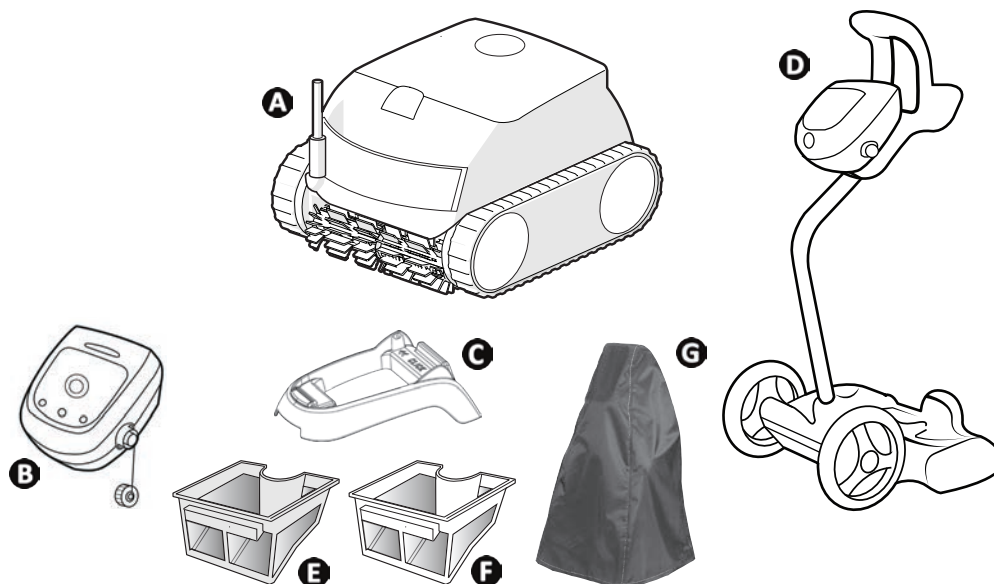

		RE 41 -- RE 42 -- XA 10 -- XA 20 -- 10 XA 20 XA CNX 10 -- CNX 20 --	RE 43 -- CNX 25 --	RE 44 -- iQ XA 30 -- iQ 30 XA iQ CNX 30 -- iQ OZ 44 -- iQ	RE 45 -- iQ	RE 46 -- iQ RE 47 -- iQ XA 40 -- iQ XA 50 -- iQ 40 XA iQ 50 XA iQ CNX 40 -- iQ CNX 50 -- iQ
A	Robot + cablu plutitor	✓	✓	✓	✓	✓
B	Unitate de comandă	✓	✓	✓	✓	✓
C	Soclu	✓	✓	✓	✓	
D	Cărucior în kit	+	+	+	✓	✓
E	Filtrare simplă (100μ)	✓				
F	Filtrare dublă (150 / 60μ)	+	✓	✓	✓	✓
G	Husă de protecție	+	+	+	+	+

✓: Furnizat

+: Disponibil opțional

➤ 1.2 I Caracteristici tehnice și repere

1.2.1 Caracteristici tehnice

	RE 41 -- RE 42 -- XA 10 -- XA 20 -- 10 XA 20 XA CNX 10 -- CNX 20 --	RE 43 -- CNX 25 --	RE 44 -- iQ XA 30 -- iQ 30 XA iQ CNX 30 -- iQ OZ 44 -- iQ	RE 45 -- iQ	RE 46 -- iQ RE 47 -- iQ XA 40 -- iQ XA 50 -- iQ 40 XA iQ 50 XA iQ CNX 40 -- iQ CNX 50 -- iQ
Tensiune de alimentare unitate de comandă	220-240 / 100 - 240 V c.a*., 50/ 60Hz, clasa II**				
Tensiune de alimentare robot	30 V c.c.				
Putere maximă absorbită	150 W				
Lungimea cablului	15 m				18 m
Capacitatea filtrului	4 litri				
Dimensiunile robotului (L x a x h)	41 x 42 x 28 cm				
Dimensiunile ambalajului (L x a x h)	56 x 56 x 38 cm			56 x 56 x 46 cm	
Greutate robot (fără cablu)	8 kg				
Greutate, ambalat	14 kg			18 kg	
Lățime de aspirație	230 mm				
Adâncime maximă de funcționare	4 m				
Indice de protecție	Alimentare	IPX5			
	Robot	IPX8			
Benzi de frecvență	2,400 GHz - 2,497 GHz				
Putere de emisie de radiofrecvență	+19,5 dBm				

* depinde de model

* Clasa II: aparat cu izolație dublă sau izolație consolidată care nu necesită împământare.

1.3 I Principiul de funcționare

Robotul este independent de sistemul de filtrare și poate funcționa în mod autonom. Este suficient să îl conectați la rețea.

Se deplasează în mod optim pentru curățarea zonelor de bazin pentru care a fost conceput (în funcție de model: fund, pereți, linia apei sau doar fundul). Deșeurile sunt aspirate și depozitate în filtrul robotului.

Robotul se poate utiliza:

- cu ajutorul unității de comandă, livrate împreună cu robotul,
- cu ajutorul unui smartphone sau al unei tablete compatibile cu aplicația iAquaLink™ (a se vedea "3 Utilizarea aplicației iAquaLink™ (la modelele iQ)").

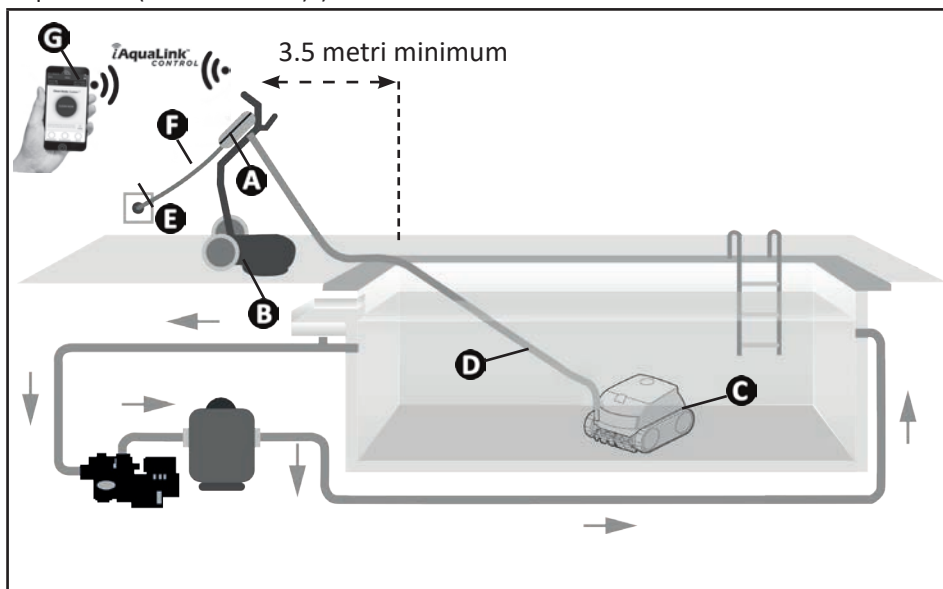

- A:** Unitate de comandă
- B:** Cărucior*
- C:** Robot
- D:** Cablu plutitor cu pivot
- E:** Priză de curent
- F:** Cablu de alimentare
- G:** Control la distanță «iAquaLink™» *

(*în funcție de model)

1.4 I Pregătirea piscinei



Acest produs este destinat utilizării în piscine montate permanent. Nu-l utilizați în piscine demontabile. O piscină permanentă este construită în sol sau pe sol și nu poate fi demontată și depozitată cu ușurință.

- Aparatul trebuie să funcționeze în apa din piscină cu calitățile următoare:

Temperatura apei	Între 10°C și 35°C
pH	Între 6,8 și 7,6
Clor liber	< 3 mg/l

- Când piscina este murdară, în special la punerea în funcțiune, îndepărtați resturile voluminoase cu ajutorul unui minciog, pentru a optimiza performanțele aparatului.
- Îndepărtați termometrele, jucăriile sau alte obiecte care ar putea să deterioreze aparatul.



2 Utilizare generală

2.1 I Imersarea robotului

- Întindeți cablul pe toată lungimea sa, pe marginea bazinului, pentru a evita încurcarea lui în timpul imersării (v. imaginea 1).
- Plasați-vă la centrul lungimii piscinei pentru imersarea robotului (a se vedea imaginea 2). Deplasarea robotului va fi optimizată și încurcarea cablului redusă.
- Plonjați robotul în apă vertical (a se vedea imaginea 3).
- Mișcați-l ușor în toate direcțiile, pentru ca aerul conținut în robot să fie evacuat (a se vedea imaginea 4).
- Derulați suficient cablu în apă, astfel încât robotul să se poată deplasa în toată piscina. Restul cablului rămâne întins pe marginea piscinei (vezi imaginea 5).

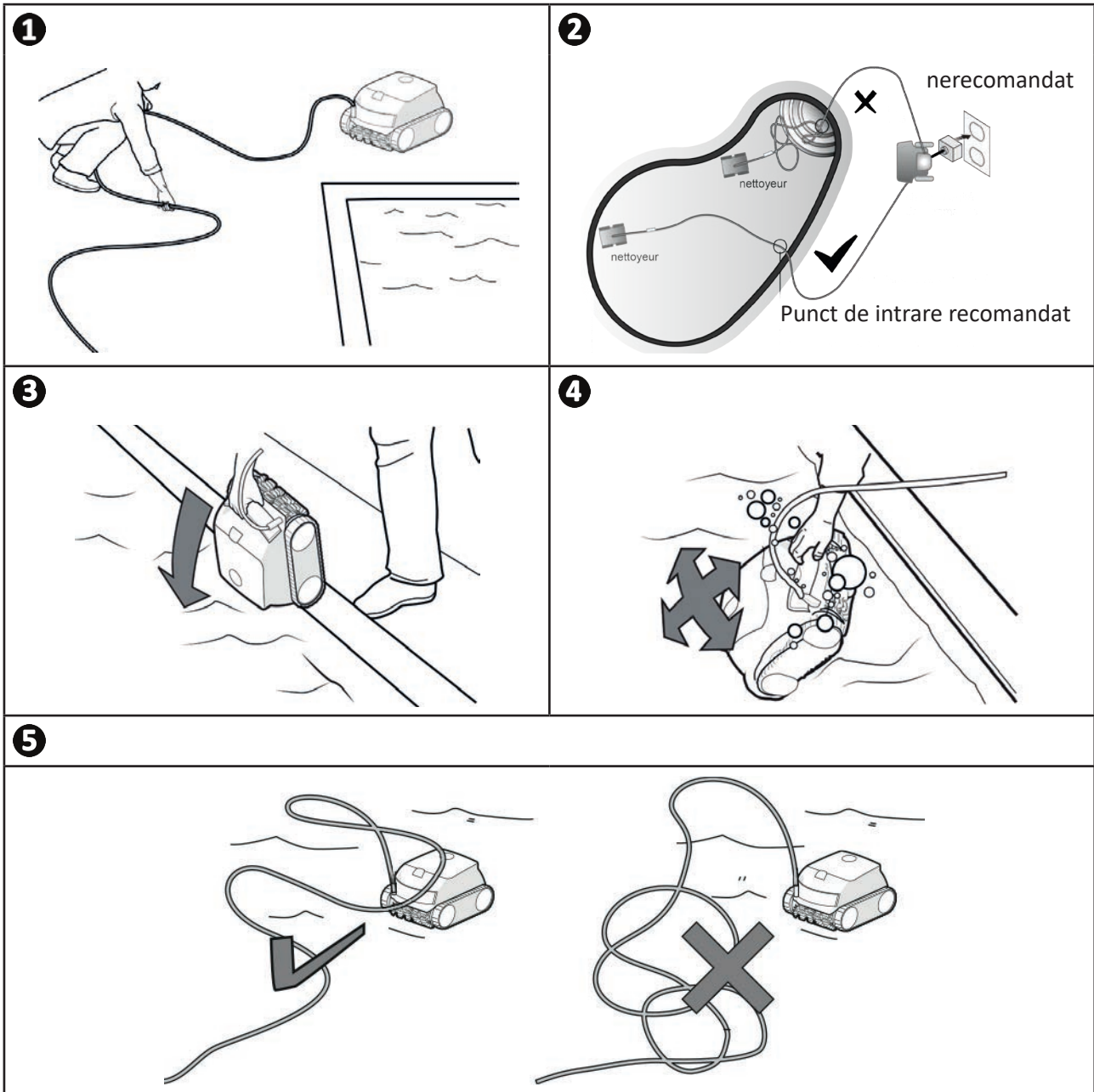

2.2 | Fixarea pe soclu

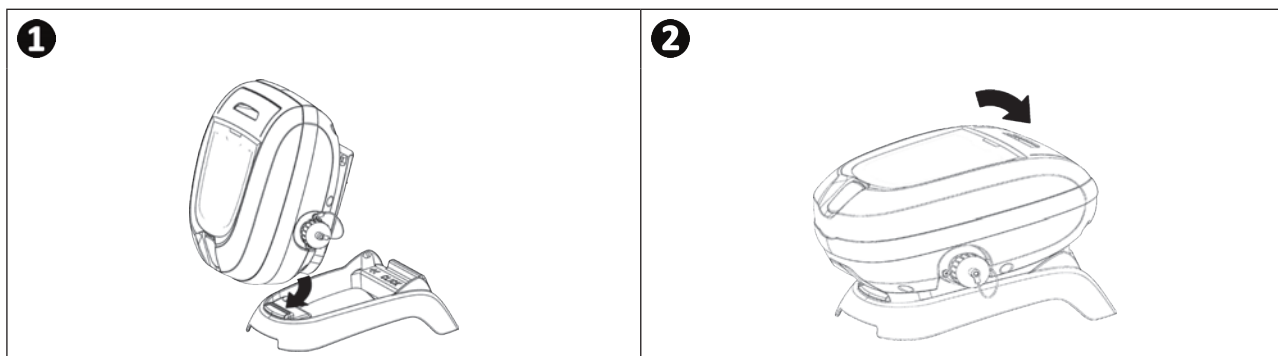

2.3 | Branșarea alimentării electrice

Pentru evitarea oricărui risc de electrocutare, de incendiu sau de rănire gravă, vă rugăm să respectați următoarele instrucțiuni:







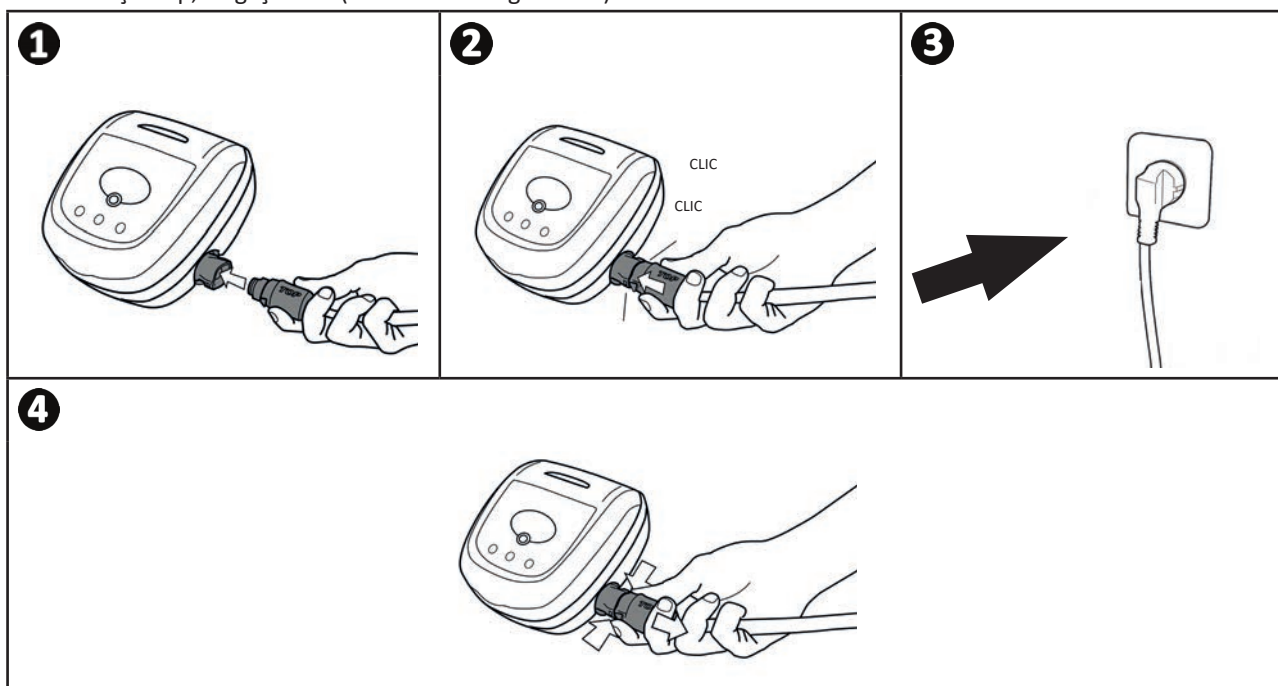



- Este interzisă utilizarea unui prelungitor electric pentru branșarea la unitatea de comandă.
- Aveți grijă ca priza de curent să fie accesibilă în permanență și cu ușurință, precum și la adăpost de ploaie sau de împrăscări cu lichide.
- Unitatea de comandă este etanșă la stropire, dar nu trebuie imersată în apă sau în orice alt lichid. Unitatea nu trebuie instalată într-un loc inundabil; țineți-o la o distanță de cel puțin 3,5 metri față de marginea bazinului și evitați să o expuneți direct la soare.
- Plasați unitatea de comandă în apropiere de priza de curent.

- Conectați cablul plutitor la unitatea de comandă (v. imaginea 1).
- Împingeți conectorul până când auziți 2 „clit”-uri (v. imaginea 2). Asigurați-vă că ați împins bine conectorul. În caz contrar, reluați operațiunea.
- Conectați cablul de alimentare la rețea (a se vedea imaginea 3). Conectați obligatoriu unitatea de comandă la o priză de curent protejată printr-un dispozitiv de protecție la curenți diferențiali, reziduali de maxim 30 mA (**dacă aveți dubii, contactați un tehnician autorizat**).
- Pentru a deconecta cablul plutitor de la unitatea de comandă, apăsați pe cele 2 clipsuri de la capătul conectorului și, în același timp, trageți de el (a se vedea imaginea 4).



▶ 2.4 I Funcțiile unității de comandă

Unitatea de comandă vă permite să utilizați funcțiile principale sau să conectați aparatul la rețeaua Wi-Fi locală (a se vedea "3 Utilizarea aplicației iAquaLink™ (la modelele iQ)").

Funcție	
Taste	
	Pornirea/oprirea ciclului de curățare
	Schimbarea regimului de lucru „Suprafața de curățat” *
	Inițializarea conexiunii la iAquaLink™ *
	Mod Lift System „ieșire apă” *
Indicatoare luminoase	
	Mod „Doar fund” activat *
	Mod „Fund + pereți + linia de apă ” activat *
	Starea conexiunii Bluetooth™ *
	Starea conexiunii Wi-Fi *
* În funcție de model	

2.5 I Pornirea unui ciclu de curățare



- Nu folosiți aparatul dacă închizătorul ruloului este închis.

- Unitatea de comandă trece în starea de standby după 10 minute. Este suficient să apăsați pe o tastă pentru a ieși din modul standby. Punerea pe standby nu oprește funcționarea aparatului, dacă acesta este în curs de curățare.



2.5.1 Alegerea modului de curățare

- Modul de curățare definește suprafața care trebuie curățată și durata ciclului de curățare (în funcție de model).
- Implicit, este preconfigurat un mod de curățare „Fund + pereți + linie de apă”. Un LED albastru indică modul ales.
- Ciclul de curățare poate fi modificat înainte de pornirea aparatului sau în timpul funcționării. Ciclul anterior se oprește. Apăsați  pentru a începe un nou ciclu. Timpul rămas din ciclul anterior va fi resetat.



- Pentru modelele cu filtrare dublă, rulați câteva cicluri fără filtrul foarte fin pentru deșeuri pentru a curăța resturile voluminoase.

- Apăsați pe  (în funcție de model)

Suprafața de curățat	
	Doar fund
	Fund + pereți + linia de apă

2.5.2 Lansarea ciclului de curățare

- Apăsați pe 

Aparatul își adaptează strategia de deplasare în funcție de modul de curățare pentru a optimiza rata de acoperire.



Sfat: îmbunătățirea performanțelor curățării

La începutul sezonului de înot, lansați mai multe cicluri de curățare în modul doar fund (după ce ați îndepărtat resturile voluminoase cu ajutorul unui minciog).

O utilizare regulată a robotului de curățat (fără a depăși 3 cicluri pe săptămână) vă va permite să beneficiați de un bazin curat tot timpul, iar filtrul va fi mai puțin colmatat.

➤ 2.6 I Scoaterea robotului din apă



- Pentru a nu deteriora materialul, pentru scoaterea aparatului din apă să folosiți exclusiv mânerul.

2.6.1 Pentru modelele care nu dispun de modul Lift System

- Așteptați terminarea ciclului sau opriți aparatul apăsând
- Aduceți robotul mai aproape de marginea piscinei trăgând ușor de cablul plutitor.
- Imediat ce este posibil, prindeți robotul de mâner și scoateți-l încet din bazin, pentru ca apa din interior să fie evacuată (a se vedea imaginea)

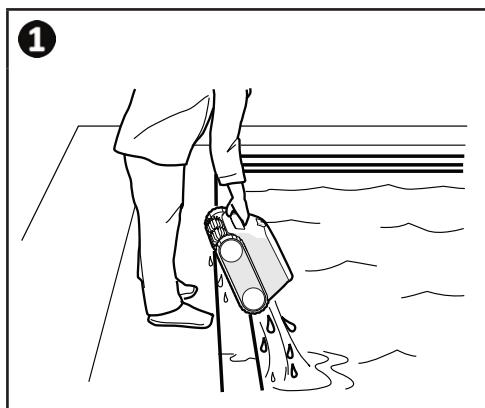

2.6.2 Pentru modelele care dispun de modul Lift System «ieșire apă» (în funcție de model)

Funcția „Lift System” a fost concepută pentru facilitarea scoaterii din apă a robotului. Aceasta poate fi activată în orice moment, în timpul sau la terminarea unui ciclu de curățare.

- Dacă robotul este orientat spre peretele dorit, apăsați scurt pe butonul
- Dacă robotul nu este orientat spre peretele dorit, mențineți apăsat butonul
- Robotul urcă pe perete și rămâne la linia apei.
- Utilizați mânerul pentru a-l scoate complet din apă. Robotul expulzează apa printr-un jet, prin partea din spate, pentru a deveni mai ușor.

➤ 2.7 I Bunele practici după fiecare curățare

2.7.1 Curățarea filtrului imediat după scoaterea din apă



- Performanța aparatului poate scădea, dacă filtrul este plin sau îmbâcsit.
- Curățați filtrul cu apă curată imediat după scoaterea din apă, după fiecare ciclu de curățare, fără a aștepta uscarea deșeurilor.

- După fiecare ciclu de curățare, parcurgeți etapele de curățare a filtrului, a se vedea "4.2 I Curățarea filtrului".

2.7.2 Întindeți cablul pentru a reduce încurcarea acestuia

Comportamentul aparatului este afectat serios de încurcarea cablului. Un cablu care este corect descurcat va garanta o acoperire mai bună a piscinei.

- Deconectați cablul de la cutia de comandă (1).
- Descurcați cablul și lăsați-l la soare, astfel încât să revină la forma inițială (2).
- Înfășurați cablul începând cu capătul cel mai apropiat de curățător (3).

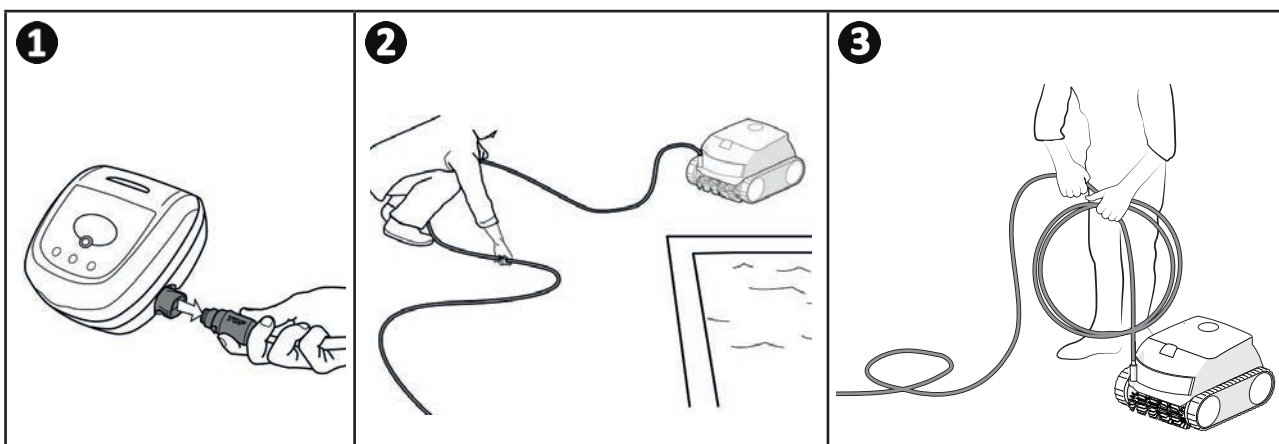

2.7.3 Depozitarea robotului și strângerea cablului



- Clățiți robotul de curățat cu apă curată.
- Depozitați toate componentele astfel încât să fie ferite de soare, umiditate și intemperii.
- Însurubați capacul de protecție, după ce ați deconectat cablul plutitor de la unitatea de comandă.

- Plasați robotul în poziție verticală în locul prevăzut pe cărucior pentru a se usca rapid. Rulați cablul cu atenție și așezați-l pe mânerul căruciorului (a se vedea imaginea 1).
- După aceea depozitați toate piesele la adăpost de razele soarelui precum și de orice stropire cu apă. O husă de protecție este disponibilă opțional (a se vedea imaginea 2).

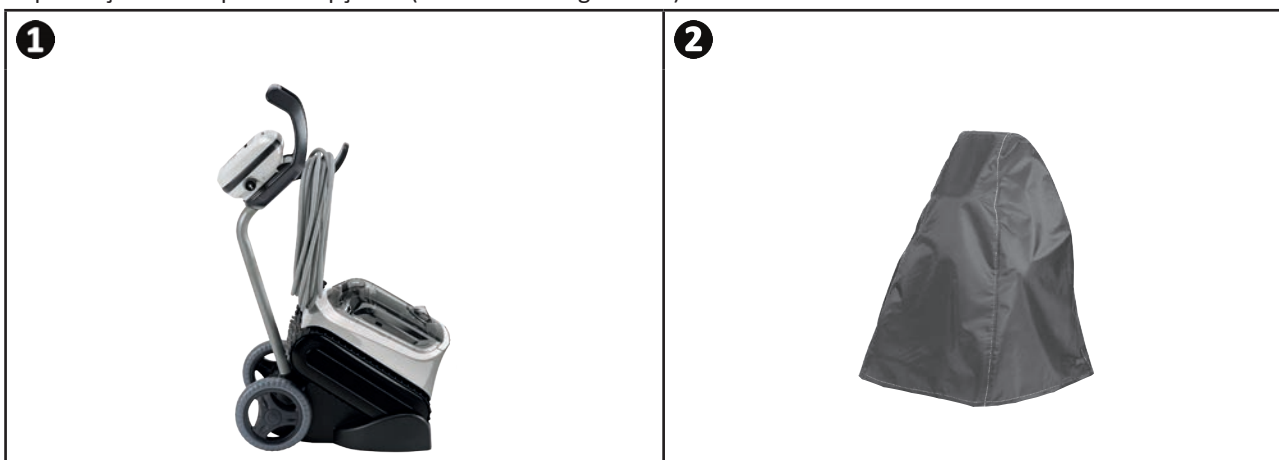

Sfat: Dacă nu există un cărucior, strângerea cablului trebuie efectuată cu atenție. Odată rulat, cablul poate fi așezat, de exemplu, pe un suport de perete.



3 Utilizarea aplicației iAquaLink™ (la modelele iQ)

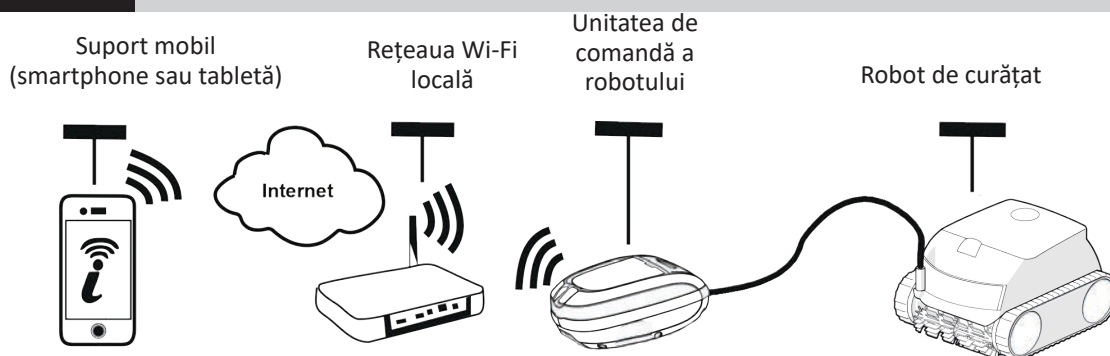











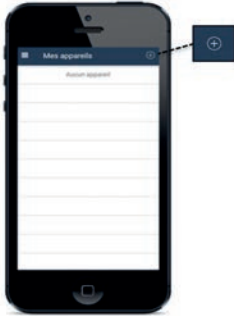
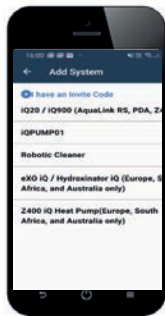

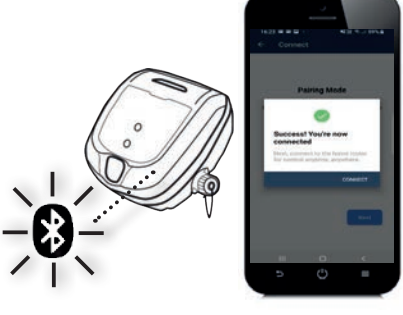
Aplicația iAquaLink™ este disponibilă în sistemele iOS și Android: permite accesul la funcții suplimentare. Aplicația iAquaLink™ vă permite să beneficiați de funcții avansate, cum ar fi funcțiile de asistență pentru diagnoză, prin intermediul codurilor de eroare și controlul robotului din orice amplasament, în orice moment.

▶ 3.1 I Prima configurare a robotului

Înainte de începerea instalării aplicației, aveți grijă să:

- brânșați unitatea de comandă la o priză de curent,
- imersați robotul în piscină,
- utilizați un smartphone sau o tabletă echipată cu Wi-Fi,
- utilizați o rețea Wi-Fi cu un semnal suficient de puternic pentru a vă conecta la unitatea de comandă a robotului: semnalul Wi-Fi trebuie să poată fi recepționat în locul în care se utilizează robotul și unitatea sa de comandă. În caz contrar, utilizați o soluție tehnică care permite amplificarea semnalului existent.
- Păstrați la îndemână parola rețelei Wi-Fi locale.







- Descărcați aplicația iAquaLink™ disponibilă în App Store (iOS) sau în Google Play Store (Android).

<p>1</p>  <ul style="list-style-type: none"> • Conectați-vă sau înregistrați-vă. 	<p>2</p>  <ul style="list-style-type: none"> • Apăsați pe simbolul + pentru a adăuga un aparat nou. 	<p>3</p>  <ul style="list-style-type: none"> • Selectați „Robot de curățat”. • Selectați modelul.
<p>4</p>  <ul style="list-style-type: none"> • Apăsați pe butonul  de la unitatea de comandă pentru a activa Bluetooth™ și începeți procesul de asociere. 	<p>5</p>  <ul style="list-style-type: none"> • În timpul procesului de asociere, LED-ul  luminează intermitent. • Un mesaj de pe ecran indică dacă s-a stabilit corect conexiunea Bluetooth™ între unitatea de comandă și smartphone. Lumina LED-ului  se stabilizează (*) 	<p>6</p>  <ul style="list-style-type: none"> • Selectați rețeaua Wi-Fi locală.
<p>7</p>  <ul style="list-style-type: none"> • Introduceți parola rețelei Wi-Fi. 	<p>8</p>  <ul style="list-style-type: none"> • În timpul procesului de asociere, LED-ul  luminează intermitent. • Un mesaj de pe ecran indică dacă s-a stabilit corect conexiunea Wi-Fi între unitatea de comandă și rețeaua locală. (*) • Lumina LED-ului  se stabilizează și LED-ul  se stinge. 	<p>9</p>  <ul style="list-style-type: none"> • Dați un nume robotului pentru a-l regăsi cu ușurință. • Din pagina „Aparatele mele”, faceți clic pe robot pentru a accesa funcțiile de control prin intermediul aplicației iAqualink™.



(*): Dacă se afișează un mesaj de eroare sau în cazul în care conexiunea nu se realizează, consultați tabelul "5.3 | Ajutor pentru diagnosticarea conectării la aplicația iAqualink™".

▶ 3.2 I Funcțiile disponibile în cadrul aplicației iAqualink™

Smartphone prin intermediul aplicației iAqualink™:		RE 44 -- iQ RE 45 -- iQ XA 30 -- iQ 30 XA iQ CNX 30 iQ OZ 44 -- iQ	RE 46 -- iQ RE 47 -- iQ XA 40 -- iQ XA 50 -- iQ 40 XA iQ 50 XA iQ CNX 40 -- iQ CNX 50 -- iQ
Control la distanță (Wi-Fi)		✓	✓
	Pornirea ciclului de curățare	✓	✓
	Oprirea ciclului de curățare	✓	✓
	Ajustarea timpului de curățare		✓
	Monitorizarea progresului ciclului de curățare	✓	✓
	Mod telecomandă		✓
	Funcție Lift System: ajutor la ieșire apă		✓
	Alegeți modele preînregistrate de curățare	✓	✓
Optimizarea robotului prin actualizări automate		✓	✓

Programarea și pilotarea ciclurilor de curățare (în funcție de model)

Din aplicație:

- **Porniți, opriți curățarea;**
- **Consultați timpul restant de curățare** al ciclului în curs (afișare în ore și minute);
- **Creșteți, reduceți timpul de curățare** cu secvențe de 15 minute (în funcție de model);
- **Alegeți modele preînregistrate de curățare.**



- Noul mod de curățare se va activa pentru curățarea în curs și pentru toate ciclurile următoare.
- Durata ciclului de curățare poate varia în funcție de parametrii aleși.

3.2.2 Mod telecomandă (în funcție de model)



- **Activarea telecomenzii numai dacă robotul este în raza vizuală.**

• Robotul poate fi dirijat utilizând un smartphone sau o tabletă drept telecomandă cu ajutorul opțiunii „**Mod joystick**”:
• Apăsați pe simboluri pentru a dirija robotul în **mers înainte, mers înapoi**, și pentru întoarcerile la **stânga sau la dreapta** -





- Dacă timpul de răspuns al robotului este relativ lung în urma unei acțiuni cerute din aplicație, verificați semnalul rețelei Wi-Fi, a se vedea "3.1 | Prima configurare a robotului".

3.2.3 Modul „ieșire din apă” (în funcție de model)



- **Activarea funcției Lift System numai dacă robotul este în raza vizuală.**

- Din aplicație, apăsați pe  pentru a utiliza funcția Lift System (a se vedea § "2.6.2 Pentru modelele care dispun de modul Lift System «ieșire apă» (în funcție de model) ").
- Apăsați pe săgețile direcționale pentru a pivota robotul spre dreapta sau spre stânga.
- Când robotul este îndreptat spre peretele dorit, apăsați pe butonul  pentru a-l face să avanseze până la perete.

3.2.4 Mesaje de eroare

Dacă este detectată o eroare, pe ecranul inițial  se va afișa un simbol de avertizare.

- Apăsați pe simbolul de avertizare  pentru afișarea soluțiilor de depanare, a se vedea "5.2 | Alertes utilisateurs".
- Apăsați pe **Ștergere eroare** dacă credeți că ați rezolvat problema sau selecționați **OK** pentru a lăsa robotul în modul eroare și a diagnostica problema ulterior.

3.2.5 Meniul Parametri

În orice moment este posibilă modificarea anumitor parametri de configurare ai robotului, prin apăsarea simbolului de sus, din partea dreaptă.



4 Întreținere



Pentru a asigura o viață cât mai lungă robotului, efectuați o inspecție a tuturor pieselor a căror curățare este detaliată în capitolul 4. Întreținere cel puțin o dată pe lună.

Pentru evitarea rănilor grave:

- Debransați robotul de la rețeaua electrică.

4.1 | Curățarea robotului

- Aparatul trebuie curățat în mod regulat cu apă curată sau cu apă și puțin săpun. **Nu se vor utiliza solvenți.**
- Clățiți aparatul cu apă limpede din abundență.
- Nu lăsați aparatul să se usuce în soare, pe marginea piscinei.



Sfat: Pentru a păstra integritatea aparatului și a garanta nivelul său de performanță optimă:

- Se recomandă schimbarea filtrului și a periiilor la fiecare 2 ani,
- Se recomandă să țineți cont de indicatorul de uzură de pe șenile și să înlocuiți șenilele imediat ce s-a atins nivelul maxim al indicatorului.

4.2 | Curățarea filtrului



- Performanța aparatului poate scădea, dacă filtrul este plin sau îmbâcsit.
- Curățați filtrul cu apă limpede după fiecare ciclu de curățare.

- În cazul colmatării filtrului, curățați-l cu o soluție acidă (oțet din alcool, de exemplu). Se recomandă această procedură cel puțin o dată pe an, deoarece filtrul se colmatează dacă nu este utilizat mai multe luni (perioada hibernală).

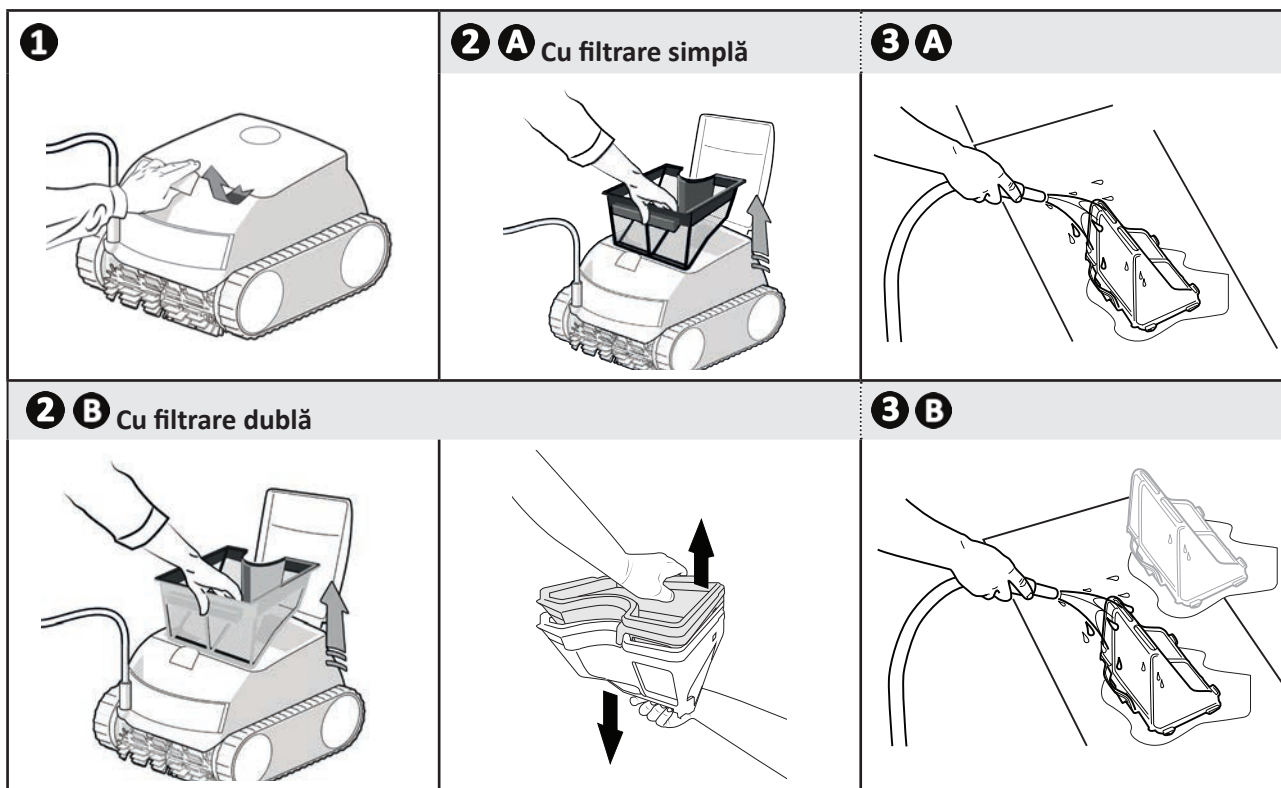

► 4.3 I Curățarea elicei

Pentru evitarea rănilor grave:



- Debransați robotul de la rețeaua electrică.
- Purtați obligatoriu mănuși, pentru întreținerea elicei .

- Deschideți ușița de acces la filtru ridicând închizătorul (a se vedea imaginea **1**).
- Îndepărtați filtrul (a se vedea imaginea **2**).
- Introduceți o șurubelniță în orificiile prevăzute în acest scop (în cele două orificii aflate față în față) și exercitați o presiune spre dreapta pentru a slăbi ghidajul fluxului în sens invers acelor de ceasornic (la prima demontare, ghidajul fluxului este strâns puternic) (a se vedea imaginea **3**).
- Odată ce ghidajul fluxului este slăbit, deșurubați-l cu mâna (a se vedea imaginea **4**).
- Îndepărtați ghidajul fluxului ridicându-l (a se vedea imaginea **5**).
- Echipați-vă cu mănuși și trageți de elice, ținând-o cu fermitate pentru a o scoate (a se vedea imaginea **6** și **7**).
- Îndepărtați resturile (frunze, pietre, ...) care ar putea bloca elicea.



- După ce ați efectuat curățarea, fixați la loc ferm, elicea și filtrul.

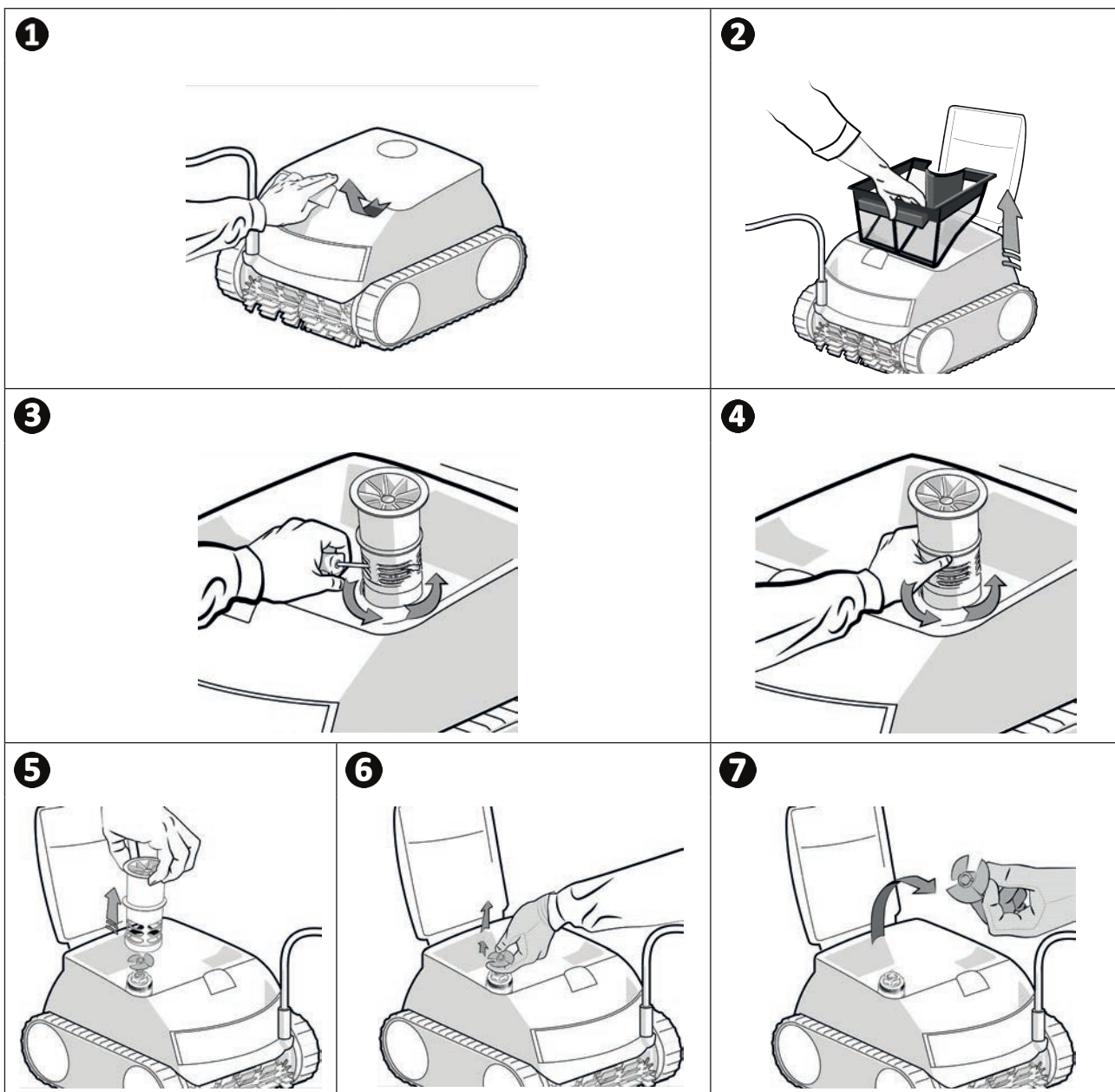

➤ 4.4 I Schimbarea periilor

Periile sunt uzate?

- Înlocuiți periile dacă martorii de uzură se aseamănă cu următorul caz **B**:

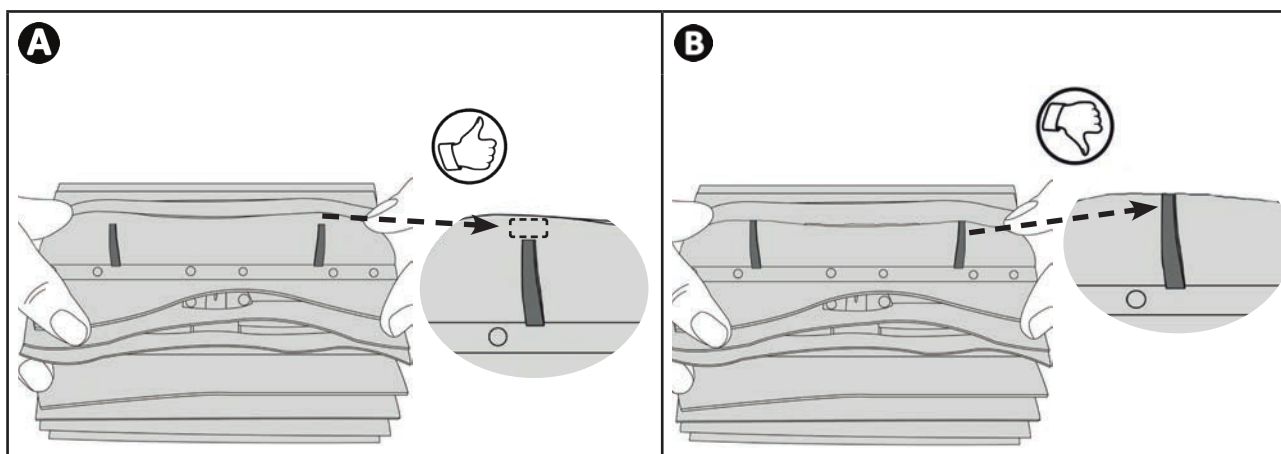

Îndepărtați periile uzate

- Scoateți limbile din găurile în care au fost fixate, apoi îndepărtați periile.

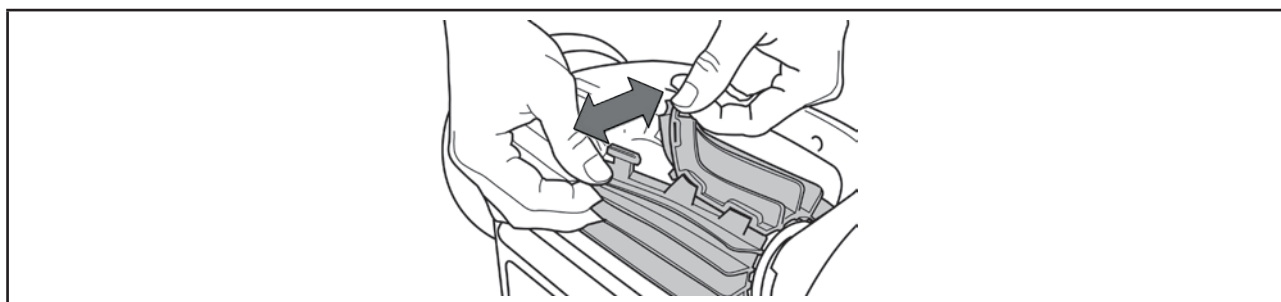

Poziționarea noilor peri

- Trageți marginea fără limbi pe sub suportul periei (a se vedea imaginea **1**).
- Rulați peria în jurul suportului ei și glisați limbile în găurile de fixare și trageți de capătul fiecărei limbi pentru a face să treacă marginea acesteia prin fantă (a se vedea imaginea **2**).
- Tăiați limbile cu ajutorul unei foarfeci, ca să fie la același nivel cu celelalte lamele (v. imaginea **3**).

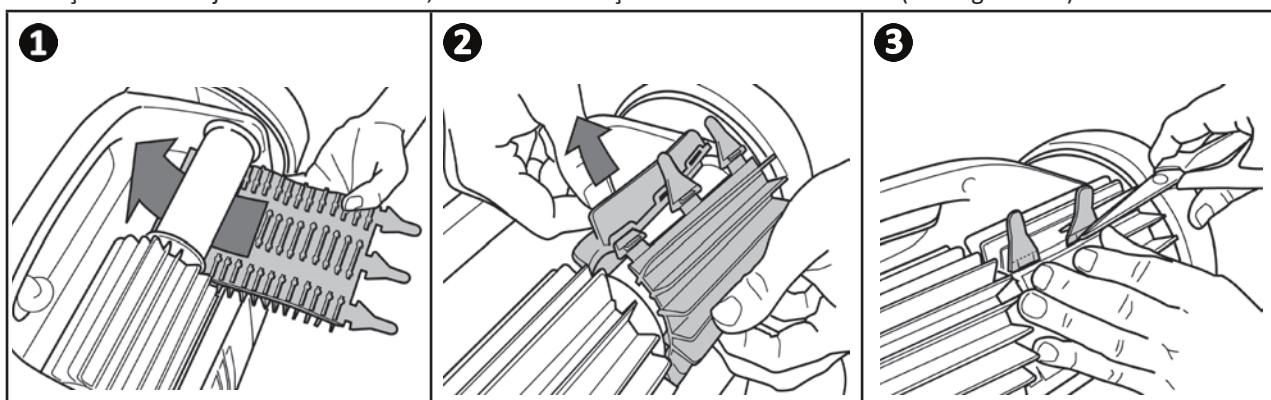





5 Depanarea



- Înainte de a contacta distribuitorul, efectuați câteva verificări simple, în caz de defecțiune, cu ajutorul tabelelor următoare.
- Dacă problema persistă, contactați vânzătorul.
-  : Acțiuni rezervate unui tehnician calificat.





5.1 I Comportamentele aparatului

O parte a bazinului nu este curățată în mod corect	<ul style="list-style-type: none"> • Reluați etapele de imersare (v. § "2.1 I Imersarea robotului") variind locul de imersării în piscină până la găsirea poziției optime. • Poziționarea cablului poate limita mișcările robotului: asigurați-vă că s-a derulat suficient cablu în piscină și că restul cablului este bine întins pe marginea piscinei. • Filtrul este plin sau îmbâcsit: curățați-l.
Aparatul nu se așază bine pe fundul piscinei	<ul style="list-style-type: none"> • A rămas aer în coca aparatului. Reluați etapele de imersare (a se vedea § "2.1 I Imersarea robotului"). • Filtrul este plin sau îmbâcsit: curățați-l (a se vedea "4.2 I Curățarea filtrului"). • Dacă filtrul rămâne colmatat în ciuda acestei curățări: înlocuiți-l. • Elicea este deteriorată: .
Aparatul nu se urcă pe pereți sau nu mai urcă pe pereții piscinei așa cum făcea inițial	<ul style="list-style-type: none"> • Verificați dacă ați ales modul Fund/Pereți/Linie de apă. • În modul Fund/Pereți/Linie de apă, aparatul de curățare nu urcă sistematic pe pereți. Frecvența variază în timpul ciclului. Curățătorul nu urcă neapărat pereții la începutul ciclului. Pentru a fi siguri că curățătorul nu urcă niciodată pe pereți, este necesar să se observe comportamentul acestuia timp de cca 20 minute. • Filtrul este plin sau înfundat: curățați-l cu apă proaspătă. Dacă filtrul este înfundat, curățați-l cu o soluție acidă (oțet din alcool, de exemplu). Înlocuiți filtrul dacă este necesar. • Șenile sunt slăbite: contactați distribuitorul dvs. pentru a le înlocui . • Curățați supapa de reținere fără a o scoate. • Există resturi/obiecte care împiedică funcționarea bypass-ului: contactați distribuitorul pentru a-l curăța . • Chiar dacă apa pare limpede, în piscina dumneavoastră sunt prezente alge microscopice. Ele nu sunt vizibile cu ochiul liber, dar fac pereții alunecoși și împiedică aparatul să se urce pe pereți. Efectuați o clorurare de șoc și reduceți ușor pH-ul. Nu lăsați aparatul în apă în timpul tratamentului de șoc.
La pornire, robotul nu execută nicio mișcare	<ul style="list-style-type: none"> • Verificați ca priza de curent la care este conectată unitatea de comandă să fie alimentată. • Asigurați-vă că a fost lansat un ciclu de curățare și că indicatoarele luminoase sunt aprinse.
Cablul se încurcă	<ul style="list-style-type: none"> • Desfășurați în piscină lungimea maximă a cablului și întindeți restul de cablu pe marginea piscinei.
Unitatea de comandă nu răspunde la nicio apăsare pe taste.	<ul style="list-style-type: none"> • Deconectați cablul de alimentare de la priza de curent, așteptați 10 secunde și reconectați-l.

Dacă problema persistă, contactați distribuitorul .

5.2 I Alerte utilizatori

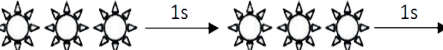
- Indicatorul luminos de stare de la unitatea de comandă luminează intermitent pentru a semnala utilizatorului existența unei alerte. Urmăți soluțiile de depanare sugerate mai jos.
- Alerțele pentru utilizatori sunt accesibile și în aplicația iAquaLink™ (la modelele iQ).

	Afișare în aplicația iAquaLink™ (în funcție de model)	Soluții
	Comunicare	<ul style="list-style-type: none"> • Debransați robotul, apoi rebransați-l. • Verificați ca firul electric să fie bine conectat la unitatea de comandă. • Verificați ca nimic să nu interfereze cu zona de conectare a cablului. • Dacă problema nu este rezolvată în acest fel, contactați distribuitorul pentru o diagnosticare completă.
	Motor tracțiune dreapta Motor tracțiune stânga Consum motor tracțiune dreapta Consum motor tracțiune stânga	<ul style="list-style-type: none"> • Verificați ca deșeurile sau cablul să nu împiedice periile sau șenilele să se rotească în mod liber. • Verificați ca nimic să nu interfereze cu zona de conectare a cablului. • Întoarceți fiecare roată cu un sfert de rotație în același sens, până obțineți o rotație continuă • Dacă problema nu este rezolvată în acest fel, contactați distribuitorul pentru o diagnosticare completă.
	Robot în afara apei	<ul style="list-style-type: none"> • Oprii robotul. • Curățați cu atenție filtrul. • Repuneți-l în apă, agitându-l, pentru a elibera bulele de aer. • Reporniți ciclul. • Dacă problema nu este rezolvată în acest fel, contactați distribuitorul pentru o diagnosticare completă.
	Motor pompă Consumul motorului pompei	<ul style="list-style-type: none"> • Verificați ca deșeurile sau firele de păr să nu blocheze elicea. • Curățați cu atenție filtrul. • Dacă problema nu este rezolvată în acest fel, contactați distribuitorul pentru o diagnosticare completă.
	Actualizare nereușită sau incompletă	<ul style="list-style-type: none"> • Deconectați cutia de comandă pentru cel puțin 15 secunde. • Închideți aplicația iAquaLink™. • Conectați cutia de comandă la aparatul de curățat. • Conectați cutia de comandă la rețea. • Verificați dacă cutia de comandă este conectată corect la rețeaua Wi-Fi de acasă (LED-ul este aprins). • În aplicația iAquaLink™, selectați dispozitivul de curățare și faceți clic pe „Actualizare”.
 Aprindere intermitentă foarte rapidă	Actualizare în curs	<ul style="list-style-type: none"> • Așteptați terminarea actualizării. • Nu debransați cablul de alimentare al robotului în timpul actualizării.
Nu este cazul	Eroare de conexiune	<ul style="list-style-type: none"> • Controlați starea ledurilor Bluetooth/WiFi ale unității de comandă și urmați etapele descrise în tabelul "5.3 I Ajutor pentru diagnosticarea conectării la aplicația iAquaLink™".
Nu este cazul	Un punct roșu apare în lista „Aparatele mele”	<ul style="list-style-type: none"> • Aparatul nu este bransat sau nu este conectat la rețeaua wifi locală. Dacă punctul este roșu în timp ce unitatea de comandă este bransată și dacă simbolurile Bluetooth/WiFi sunt aprinse, reactualizați ecranul (prin alunecarea degetului de sus în jos). • Dacă punctul devine verde: aparatul este gata de utilizare.

Dacă problema persistă, contactați distribuitorul 

Ștergerea unui cod de eroare







Din unitatea de comandă:



- După ce ați urmat soluțiile de depanare, apăsați pe indiferent ce tastă pentru a șterge codul de eroare (cu excepția butonului ).

Din aplicația iAquaLink™:

- După ce ați urmat soluțiile de depanare, apăsați pe **Ștergere eroare**.

➤ 5.3 | Ajutor pentru diagnosticarea conectării la aplicația iAquaLink™

Starea unității de comandă:	Cauze posibile	Soluții
<ul style="list-style-type: none">Ledul  luminează intermitent.	<ul style="list-style-type: none">Versiunea aplicației utilizate este depășită.Unitatea de comandă este conectată la router, dar nu la serverul cloud (LAN conectat, WEB neconectat).Router 5Ghz incompatibil.	<ul style="list-style-type: none">Actualizați versiunea aplicației.Contactați furnizorul de internet.Debransați unitatea Wi-fi locală timp de 10 secunde. Bransați din nou unitatea Wi-fi și observați dacă ledurile se aprind.Verificați conexiunea la internet – este posibil ca rețeaua să fie în pană.Înlocuiți router-ul.
<ul style="list-style-type: none">Toate ledurile sunt stinse.	<ul style="list-style-type: none">Luminozitate foarte mare.Unitate de comandă debransată:Pană de curent.Întreruperea conexiunii la internet.	<ul style="list-style-type: none">Acoperiți aparatul pentru a-l proteja de razele soarelui și verificați ca indicatorii luminoși să se aprindă.Conectați unitatea de comandă (a se vedea "2.3 Bransarea alimentării electrice").Verificați ca întrerupătorul să fie sub tensiune.Verificați ca priza de curent să fie alimentată cu electricitate, bransând un alt aparat, de exemplu.Verificați conexiunea la internet – este posibil ca rețeaua să fie în pană.
<ul style="list-style-type: none">Ledul  este stins.Ledul  este aprins dar conexiunea Wi-Fi este inexistentă (sau fluctuantă). Mesajul „Eroare conexiune” se afișează pe ecranul aplicației iAquaLink™.	<ul style="list-style-type: none">Întreruperea conexiunii la internet.Semnal Wi-Fi slab*.Unitatea de comandă este prea departe de unitatea Wi-Fi locală.	<ul style="list-style-type: none">Verificați conexiunea la internet – este posibil ca rețeaua să fie în pană.Asigurați-vă că aveți un semnal Wi-Fi suficient de puternic. Există mai multe moduri de a verifica forța semnalului Wi-Fi:<ul style="list-style-type: none">Debransați router-ul (unitatea) Wi-Fi local și rebransați-l.Cu ajutorul unui laptop accesați tabloul de configurare pentru a vedea starea conexiunilor la rețele. Verificați forța semnalului din rețeaua Wi-Fi pe laptop observând starea unității de comandă.Cu ajutorul unui smartphone sau a unei tablete, instalați aplicația iAquaLink™. Verificați forța semnalului din rețeaua Wi-Fi pe laptop pe suportul mobil, observând starea unității de comandă. Dacă semnalul rețelei Wi-Fi este slab, preconizați instalarea unui repetitor Wi-Fi.Utilizarea unei aplicații destinată analizării rețelei Wi-Fi: există mai multe astfel de aplicații în iOS sau Android.În momentul primei configurări, plasați unitatea de comandă a robotului cât mai aproape de router (box) Wi-Fi local. Nu utilizați prelungitoare electrice (a se vedea "2.3 Bransarea alimentării electrice"), apoi reluați etapele de configurare (a se vedea "3.1 Prima configurare a robotului"):<ul style="list-style-type: none">Când ledul  s-a aprins, bransați unitatea de comandă în apropierea piscinei.Dacă ledul  nu se aprinde, bransați din nou unitatea de comandă cât mai aproape de casă.Dacă ledul  tot nu se aprinde, preconizați montarea unui repetitor de semnal Wi-Fi.

Starea unității de comandă:	Cauze posibile	Soluții
<ul style="list-style-type: none"> Ledul  este aprins și este afișat mesajul „PROG” (în funcție de model). O informație se afișează în aplicație. Butoanele nu pot fi activate. Ledul  nu este aprins în timpul acestei operații. 	<ul style="list-style-type: none"> Actualizarea programului este în curs de desfășurare. 	<ul style="list-style-type: none"> Așteptați terminarea actualizării. Nu debransați cablul de alimentare al robotului în timpul actualizării.
<p>*Un semnal Wi-Fi slab poate fi în legătură cu mai multe cauze</p> <ul style="list-style-type: none"> - Distanța dintre router (box) și unitatea de comandă a robotului, - Tipul de router (box), - Numărul de pereți ce separă router-ul (box) și unitatea de comandă a robotului, - Furnizorul de internet - etc... 		



Reciclarea

Acest simbol cerut de Directiva europeană WEEE 2012/19/UE (Directiva privind deșeurile de echipamente electrice și electronice) înseamnă că aparatul dvs. nu trebuie eliminat ca deșeu în containerul pentru gunoi. El va face obiectul unei colectări selective, în vederea reutilizării, reciclării sau valorificării sale. Dacă aparatul conține substanțe potențial periculoase pentru mediu, acestea vor fi eliminate sau neutralizate. Solicitați informații de la distribuitor cu privire la modalitățile de reciclare.

Distribuitorul dumneavoastră
Your retailer

Model aparat
Appliance model

Număr serie
Serial number

Pentru mai multe informații, înregistrarea produsului și asistență clienți:
For more information, product registration and customer support:

www.zodiac.com

