

Manual de instalación, operación y mantenimiento
Installations-, Betriebs- und Wartungsanleitung
Installation, operation and maintenance manual
Manuel d'installation, d'exploitation et maintenance
Manuale di installazione, operativo e manutenzione
Manual de instalação operação e manutenção



Glassy L with jumping effect	66562
Glassy S with jumping effect	66560
Glassy L	66561
Glassy S	66559
Glassy L without light	67307
Glassy S without light	67306
Glassy S with RGB light	70744

EQUIPOS PARA FUENTES
SPRINGBRUNNEN-
AUSSTATTUNG
FOUNTAIN UNITS
ÉQUIPEMENTS DE FONTAINES
DISPOSITIVI PER FONTANE
EQUIPAMENTOS PARA FONTES

Made in
SPAIN



ASTRALPOOL 

Glassy Jet

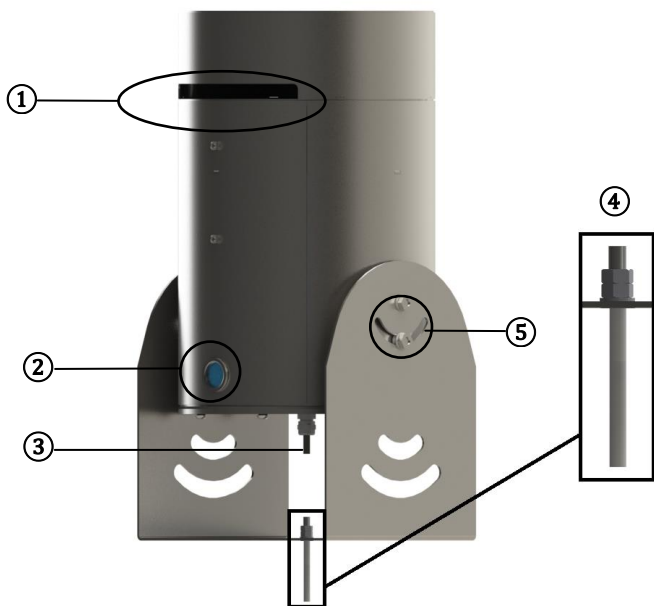

Fig. 1

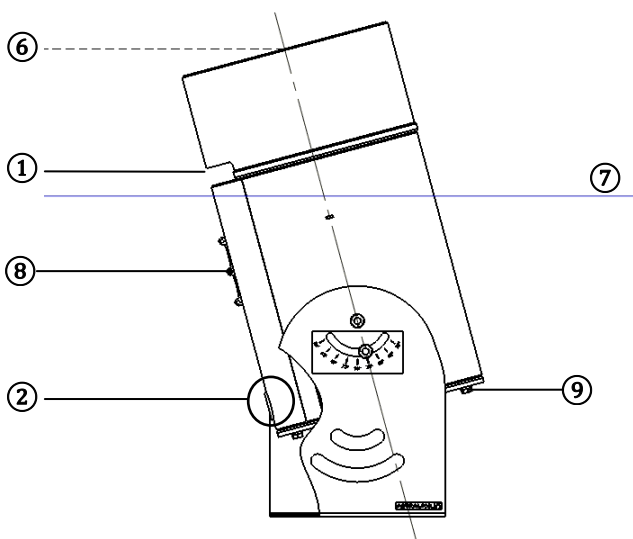

Fig. 2

MANUAL DE INSTALACIÓN, OPERACIÓN Y MANTENIMIENTO

Glassy Jet

ÍNDICE

1	SEGURIDAD GENERAL.....	4
1.1	SEGURIDAD ELÉCTRICA	4
1.2	SEGURIDAD EN USO Y CONTACTO CON AGUA	4
1.3	SEGURIDAD EN OPERACIÓN Y MANTENIMIENTO.....	4
2	INSTALACIÓN Y MONTAJE.....	4
2.1	FIJACIÓN Y NIVELACIÓN DEL EQUIPO	5
2.2	CONEXIONADO	5
3	OPERACIÓN Y MANTENIMIENTO	6
3.1	OPERACIÓN	6
3.2	MANTENIMIENTO.....	6
4	CARACTERÍSTICAS TÉCNICAS	6
5	PREGUNTAS Y RESPUESTAS	7
6	ETIQUETADO SOBRE PRODUCTO	8
7	GARANTÍA.....	8
8	MEDIO AMBIENTE	8

1 SEGURIDAD GENERAL

1.1 SEGURIDAD ELÉCTRICA

- Para efectuar trabajos de montaje y mantenimiento sobre los componentes, desconectar el equipo de la red de alimentación eléctrica.
- No tocar el agua ni introducirse en el agua mientras el equipo esté conectado a la alimentación eléctrica.
- Hacer uso de cableado de tipo acuático H07RN-F.

1.2 SEGURIDAD EN USO Y CONTACTO CON AGUA

- El agua de la instalación del equipo debe reunir las siguientes condiciones:

Característica del agua	Valor mínimo	Valor máximo
Temperatura	4 °C	35 °C
pH	6,9	7,8
Cloro libre residual	0,5 ppm	2,0 ppm
Alcalinidad total (TAC)	80 ppm	120 ppm
Dureza del calcio (CH)	-	1.000 ppm
Salinidad	-	2 g/L
Total sólidos disueltos (TDS)	-	2.000 ppm

- En el caso de heladas con temperaturas por debajo de 4 °C, vaciar el equipo para evitar su rotura por la formación de hielo en su interior.
- No manipular los cierres de estanqueidad de fábrica. El equipo puede perder su garantía.

1.3 SEGURIDAD EN OPERACIÓN Y MANTENIMIENTO

- No abrir ni manipular ningún componente del equipo más allá de lo explicado en este manual.
- No manipular el equipo con las manos húmedas o mojadas.
- El acceso al equipo es únicamente posible a personal autorizado o a técnicos facultados. No permitir el acceso a personas no autorizadas o técnicamente no preparadas.

2 INSTALACIÓN Y MONTAJE

AVISOS:

- Leer atentamente todo el manual antes de proceder a la instalación del equipo.
- Al recibir el equipo, comprobar que se encuentra en buen estado.

- Identificar todos los componentes previo a su instalación.

2.1 FIJACIÓN Y NIVELACIÓN DEL EQUIPO

AVISO: *Riesgo de daño al equipo.* La altura del agua máxima (⑦) para el funcionamiento del equipo es de 4 cm por debajo de la abertura de la parte superior de la tapa (①).

Componentes requeridos para la fijación del equipo (④):

Componente	Cantidad
Anclaje químico: cápsula y varilla roscada M10 AISI 316	3
Arandela plana DIN 9021 Ø10 A4	6
Tuerca DIN 934 M10 A4	9

- 1) Fijar los anclajes químicos al suelo.
- 2) Fijar y nivelar el equipo en cada punto de fijación del equipo con
 - un conjunto de una tuerca y arandela en la parte superior y
 - otro conjunto de arandela y dos tuercas (de arriba abajo) en la parte inferior.

2.2 CONEXIONADO

AVISO: *Riesgo de daño al equipo.* Limpiar todas las tuberías previamente a la conexión y puesta en marcha del equipo.

AVISO: *Riesgo de daño al equipo.* Instalar un filtro de 130 µm previo a la entrada de agua en el equipo.

AVISO: *Riesgo de daño al equipo.* Realizar todas las conexiones eléctricas con empalmes de conexión de resina o conectores IP68. Comprobar que todas las conexiones IP68 estén correctamente cerradas y que impidan el acceso del agua. Los componentes eléctricos pueden dañarse por inundación y el equipo puede perder su garantía.

AVISO: *Riesgo de daño al equipo.* Instalar un fusible de 2 amperios en la conexión entre el relé y el cable positivo de activación del micro-corte.

- 1) *Modelos 66559, 66560, 66561 y 66562:* Conectar el cableado de control de iluminación. Identificación de la etiqueta del extremo del cable: 24 V DC - DMX (③), conectar al driver DMX).
- 2) *Modelos 66560 y 66562:* Conectar el cableado de control de micro-cortes. Identificación de la etiqueta del extremo del cable: 24 V DC - CUT (①, conectar al relé de activación del corte).
- 3) Conectar la entrada hidráulica (②, 1" G).

- 4) Conectar una toma tierra al anclaje del Glassy (ⓑ), conectar a anclaje). Se debe asegurar que la toma tierra cumpla la normativa vigente en el país en que se instale el producto.

3 OPERACIÓN Y MANTENIMIENTO

AVISO: Proteja la salida del agua del equipo del viento y no opere con vientos fuertes. Si la zona de instalación del equipo está ubicada en una zona muy expuesta al viento, es posible que la salida de agua del equipo se vea afectada y no sea uniforme en todo su recorrido (incluso con vientos de carácter moderado).

3.1 OPERACIÓN

AVISO: *Riesgo de daño al equipo.* Utilizar únicamente driver DMX Astralpool compatible con el proyector led del equipo (*referencias driver DMX Astralpool: 66594 y 66595*).

El control de la iluminación del equipo se realiza a través del protocolo DMX.

Modelos 66560 y 66562: La activación de los micro-cortes se realizará a través de un relé dimensionado de acuerdo a las características técnicas del producto.

El rango de inclinación del equipo está entre 30° y 90° (ⓐ).

3.2 MANTENIMIENTO

Para el mantenimiento de los componentes fabricados en acero inoxidable ver manual adjunto.

Revisar el estado de las espumas interiores pasados 2 años de la instalación del equipo. Realizarla misma comprobación de forma semestral después de la primera revisión.

NOTA: Los tornillos de la tapa inferior se deben apretar a 8N (ⓑ) para asegurar estanqueidad.

4 CARACTERÍSTICAS TÉCNICAS

	66559 Glassy S	66561 Glassy L	66560 Glassy S w.J/E	66562 Glassy L w.J/E	67306 Glassy S Without Led	67307 Glassy L Without Led
Tensión de control de iluminación	24 V DC				-	
Tensión de control de micro-cortes	-		24 V DC		-	
Potencia total	4,5 W	4,5 W	28,5 W	28,5 W	-	

Curvas de trabajo para los modelos:
66559, 66560 y 67306 (x, y en metros,
ángulos de 75°, 60° y 45°)

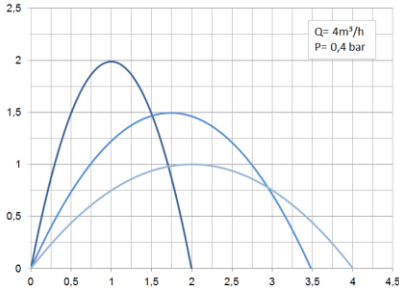

Curvas de trabajo para los modelos:
66561, 6662 y 67307 (x, y en metros, ángulos
de 75°, 60° e 45°)

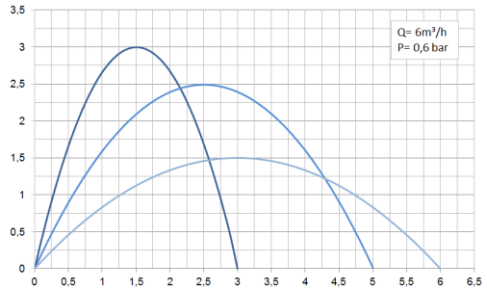

5 PREGUNTAS Y RESPUESTAS

Pregunta

La salida de agua del Glassy no es uniforme en todo su recorrido.

No se enciende el LED del Glassy.

No se producen los micro-cortes.

Respuesta





El flujo de agua a la salida del Glassy es extremadamente sensible al viento (incluso a corrientes de aire de carácter moderado).

- Proteja el Glassy de las corrientes de aire.
- Revise que las espumas interiores están en buen estado y permiten el paso del agua de forma correcta (sin obstrucciones).
- Asegúrese de haber conectado correctamente el LED (③).
- Revise la instalación y programación de los módulos DMX.
- Asegúrese de haber conectado correctamente la tajadera (①).
- Si la activación de los micro-cortes se realiza de forma manual, revise que la instalación del relé es correcta.

[es] Equipos para fuentes

En otros casos o si las respuestas no resuelven el problema detectado, contactar con el servicio técnico (ver listado de delegaciones en el documento de garantía del producto).

6 ETIQUETADO SOBRE PRODUCTO

				
Protección IP68.	No operativo $T < 4\text{ °C}$.	Gestión segura de residuos eléctricos y electrónicos Directiva 2012/19/CE (RAEE/WEEE).	Lectura obligatoria de la documentación del equipo.	Peligro de descargas eléctricas.

7 GARANTÍA

Ver documento “Certificado garantía equipos para fuentes”.

8 MEDIO AMBIENTE

Al final de la vida útil de este equipo, se debe gestionar correctamente los distintos componentes según la normativa vigente de gestión de residuos del país en que sea instalado.

INSTALLATIONS-, BETRIEBS- UND WARTUNGSANLEITUNG

Glassy Jet

INHALTSVERZEICHNIS

1	ALLGEMEINE SICHERHEIT	10
1.1	ELEKTRISCHE SICHERHEIT	10
1.1	SICHERHEIT IM BETRIEB UND IM KONTAKT MIT WASSER	10
1.2	SICHERHEIT IN BETRIEB UND WARTUNG	10
2	INSTALLATION UND MONTAGE	10
2.1	BEFESTIGUNG UND WAGERECHTE AUSRICHTUNG DES GERÄTES	11
2.2	ANSCHLÜSSE	11
3	BETRIEB UND WARTUNG	12
3.1	BETRIEB	12
3.2	WARTUNG	12
4	TECHNISCHE DATEN	13
5	FRAGEN UND ANTWORTEN	13
6	GERÄTEETIKETT	14
7	GARANTIE	14
8	UMWELTSCHUTZ	14

1 ALLGEMEINE SICHERHEIT

1.1 ELEKTRISCHE SICHERHEIT

- Trennen Sie das Gerät vom Stromnetz, bevor Sie Montage- oder Wartungsarbeiten an den Komponenten ausführen.
- Während das Gerät an die Stromversorgung angeschlossen ist, dürfen Sie es nicht mit Wasser in Berührung bringen und nicht untertauchen.
- Verwenden Sie das zur Verlegung im Wasser geeignete Kabel H07RN-F.

1.1 SICHERHEIT IM BETRIEB UND IM KONTAKT MIT WASSER

- Zur Installation des Geräts sollte das Wasser folgende Eigenschaften aufweisen:

Eigenschaften des Wassers	Mindestwert	Höchstwert
Temperatur	4 °C	35 °C
pH	6,9	7,8
Freies Chlor, Rest	0,5 ppm	2,0 ppm
Gesamte Alkalinität (TAC)	80 ppm	120 ppm
Calciumhärte (CH)	-	1000 ppm
Salzgehalt	-	2 g/l
Gesamtgehalt an gelösten Feststoffen (TDS)	-	2000 ppm

- Entleeren Sie bei Frost und bei Temperaturen unter 4 °C das Gerät, um innere Schäden durch Eisbildung zu vermeiden.
- Verändern Sie nichts an den werksseitig montierten dichten Verschlüssen. In derartigen Fällen könnte die Garantie ungültig werden.

1.2 SICHERHEIT IN BETRIEB UND WARTUNG

- Öffnen Sie keine Gerätekomponente und ändern Sie daran nichts, was über die Erläuterungen dieser Anleitung hinausgeht.
- Bedienen Sie das Gerät nicht mit feuchten Händen.
- Der Zugriff auf das Gerät ist nur autorisiertem Personal und/oder hierzu berechtigtem Fachpersonal gestattet. Nicht autorisierten und nicht fachkundigen Personen ist kein Zugriff erlaubt.

2 INSTALLATION UND MONTAGE

HINWEISE:

- Lesen Sie die gesamte Anleitung sorgfältig, bevor Sie das Gerät installieren.

- Prüfen Sie bei Ankunft und Entgegennahme den einwandfreien Zustand des Geräts.
- Bestimmen Sie alle Bauteile vor ihrer Installation eindeutig.

2.1 BEFESTIGUNG UND WAAGERECHE AUSRICHTUNG DES GERÄTES

HINWEIS: *Es besteht die Gefahr eines Schadens am Gerät.* Damit das Gerät einwandfrei arbeitet, darf der Wasserstand (⑦) die Höhe von 4 cm unter der Ausströmöffnung (an der oberen Abdeckung, ①) nicht überschreiten.

Zur Befestigung des Gerätes erforderliche Komponenten (④):

Komponente	Anzahl
Ankerschraube: Kapsel und Gewindestange, M10, AISI 316	3
Flache Unterlegscheibe DIN 9021, Ø10, A4	6
Schraubenmutter DIN 934 M10 A4	9

- 1) Befestigen Sie die Ankerschrauben am Fußboden.
- 2) Befestigen Sie das Gerät auf folgende Weise an allen Verankerungspunkten:
 - mit einer Schraubenmutter und einer Unterlegscheibe am unteren Teil und
 - mit einer weiteren Unterlegscheibe und zwei Muttern an der unteren Seite (von unten nach oben).

2.2 ANSCHLÜSSE

HINWEIS: *Es besteht die Gefahr eines Schadens am Gerät.* Reinigen Sie alle Rohrleitungen, bevor Sie sie anschließen und das Gerät in Betrieb setzen.

HINWEIS: *Es besteht die Gefahr eines Schadens am Gerät.* Installieren Sie einen 130-µm-Filter, bevor Wasser ins Gerät einströmt.

HINWEIS: *Es besteht die Gefahr eines Schadens am Gerät.* Führen Sie die elektrischen Anschlüsse mit Harz-Verbindungs-muffen oder mit IP68-Verbindern aus. Vergewissern Sie sich, dass alle IP68-Anschlüsse korrekt geschlossen sind und kein Wasser durchlassen. Unter Wasser stehende elektrische Bauteile können Schaden nehmen und die Garantie des Gerätes kann ungültig werden.

HINWEIS: *Es besteht die Gefahr eines Schadens am Gerät.* Installieren Sie eine 2-Ampere-Sicherung in der Verbindung zwischen Relais und Pluskabel zum Einschalten der Mikro-Unterbrechungen.

- 1) *Modelle 66559, 66560, 66561 und 66562:* Schließen Sie die Kabel der Beleuchtungssteuerung an. Kennzeichnung des Etiketts am Kabelende: 24 V DC - DMX (③, an den DMX-Driver anschließen).

- 2) Modelle 66560 und 66562: Schließen Sie die Steuerkabel der Mikro-Unterbrechungen an. Kennzeichnung des Etiketts am Kabelende: 24 V DC - CUT (①, ans Relais der Einschalt-Unterbrechung anschließen).
- 3) Schließen Sie den Hydraulikeingang an (②, 1" G).
- 4) Schließen Sie eine Erdleitung an die Glassy-Befestigung an (⑧, am Verankerungselement anschließen). Vergewissern Sie sich, dass die Erdleitung die im Installationsland geltenden Vorschriften erfüllt.

3 BETRIEB UND WARTUNG

HINWEIS: Schützen Sie den Wasserausgang des Gerätes vor Wind und betreiben Sie das Gerät nicht bei starken Winden. Wenn Sie das Gerät in einer sehr stark dem Wind ausgesetzten Zone installieren, kann dieser Umstand den Wasseraustritt beeinträchtigen und der Strahl ist möglicherweise nicht auf seiner gesamten Länge gleichmäßig (das kann schon bei mäßigen Winden vorkommen).

3.1 BETRIEB

HINWEIS: Es besteht die Gefahr eines Schadens am Gerät. Verwenden Sie ausschließlich mit dem LED-Projektor des Gerätes kompatible DMX Astralpool-Driver (Referenznummern dieser Driver: 66594 und 66595).

Die Beleuchtung des Gerätes wird über das DMX-Protokoll gesteuert.

Modelle 66560 und 66562: Ein gemäß den technischen Eigenschaften des Gerätes dimensioniertes Relais aktiviert die Mikro-Unterbrechungen.

Das Gerät lässt sich in Winkeln von 30° bis 90° neigen (⑤).

3.2 WARTUNG

Schlagen Sie zur Wartung der Edelstahl-Komponenten in der beiliegenden Anleitung nach.

Prüfen Sie den Zustand der inneren Schaumstoffelemente zwei Jahre nach Geräteinstallation. Führen Sie die nach dieser ersten Prüfung die nachfolgenden Prüfungen in gleicher Weise halbjährlich aus.

HINWEIS: Die Schrauben der unteren Abdeckung müssen mit 8N (⑨) festgezogen werden, um die Dichtheit zu gewährleisten.

4 TECHNISCHE DATEN

	66559 Glassy S	66561 Glassy L	66560 Glassy S w.J/E	66562 Glassy L w.J/E	67306 Glassy S Without Led	67307 Glassy L Without Led
Steuerspannung der Beleuchtung	24 V DC				-	
Steuerspannung der Mikro-Unterbrechungen	-		24 V DC		-	
Gesamtleistung	4,5 W	4,5 W	28,5 W	28,5 W	-	

Strahlkurven der Modelle

66559, 66560 und 67306 (x und y in Metern, Winkel 75°, 60° und 45°)

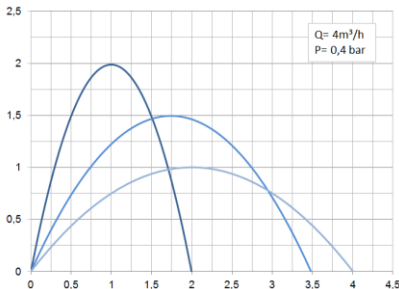

Strahlkurven der Modelle

66561, 66562 und 67307 (x und y in Metern, Winkel 75°, 60° und 45°)

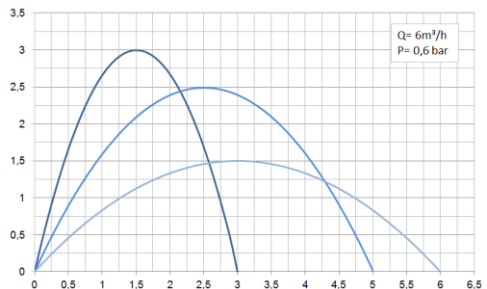

5 FRAGEN UND ANTWORTEN

Frage

Der Wasserstrahl ist nach Austritt aus dem Glassy nicht auf seinem gesamten Weg gleichförmig.

Antwort

Der Wasserstrahl ist extrem windempfindlich (schon bei mäßigen Winden).

- Schützen Sie Ihr Glassy daher vor Wind.
- Prüfen Sie die inneren Schaumstoffelemente auf ihren guten Zustand, damit das Wasser richtig (ohne Verstopfungen und Hindernisse) hindurchströmt.

Frage

Antwort

Die LED des Glassy leuchtet nicht auf.

- Prüfen Sie, ob Sie die LED korrekt angeschlossen haben (③).
- Prüfen Sie auch die Installation und Programmierung der DMX-Module.

Die Mikro-Unterbrechungen funktionieren nicht.

- Prüfen Sie, ob Sie die Schieberplatte (①) korrekt angeschlossen haben.
- Falls das Ein- und Ausschalten der Mikro-Unterbrechungen manuell geschieht, prüfen Sie, ob das Relais korrekt installiert ist.

Andernfalls oder falls diese Antwort nicht zur Behebung des Problems beiträgt, wenden Sie sich bitte an den Kundendienst (im Garantiedokument finden Sie eine Liste der Händler).

6 GERÄTEETIKETT



Schutzart
IP68.

Nicht
geeignet
für den
Betrieb bei
T < 4 °C.

Richtlinie 2012/19/EU
über Elektro- und
Elektronik-Altgeräte
(RAEE/WEEE).

Sie müssen
obligatorisch die
Geräte-Dokumente
lesen.

Gefahr
elektrischer
Entladungen.

7 GARANTIE

Siehe Dokument „Garantie-zertifikat für Springbrunnen-Ausstattung“.

8 UMWELTSCHUTZ

Am Ende der Lebensdauer dieser Geräte müssen Sie ihre Komponenten sachgerecht gemäß den Vorschriften des Installationslands entsorgen.

INSTALLATION, OPERATION AND MAINTENANCE MANUAL

Glassy Jet

CONTENTS

1	GENERAL SAFETY	16
1.1	ELECTRICAL SAFETY.....	16
1.2	SAFE USE AND CONTACT WITH WATER.....	16
1.3	SAFETY DURING OPERATION AND MAINTENANCE	16
2	INSTALLATION AND ASSEMBLY.....	17
2.1	ANCHORING AND LEVELLING THE EQUIPMENT	17
2.2	CONNECTIONS	17
3	OPERATION AND MAINTENANCE	18
3.1	OPERATION.....	18
3.2	MAINTENANCE	18
4	TECHNICAL FEATURES.....	18
5	TROUBLE SHOOTING	19
6	PRODUCT LABELLING	20
7	GUARANTEE.....	20
8	ENVIRONMENTAL PROTECTION	20

1 GENERAL SAFETY

1.1 ELECTRICAL SAFETY

- Disconnect the equipment from the power supply when carrying out any assembly or maintenance work.
- Do not touch or get into the water while the equipment is connected to the electrical power supply.
- Use H07RN-F heavy-duty waterproof trailing cable to connect the unit.

1.2 SAFE USE AND CONTACT WITH WATER

- The water where the equipment is installed should comply with the following specifications:

Water characteristic	Minimum value	Maximum value
Temperature	4 °C	35 °C
pH	6.9	7.8
Free chlorine	0.5 ppm	2.0 ppm
Complete Alkalimetric Titre (CAT)	80 ppm	120 ppm
Calcium Hardness (CH)	-	1,000 ppm
Salinity	-	2 g/L
Total dissolved solids (TDS)	-	2,000 ppm

- In freezing conditions with temperatures below 4 °C, empty the equipment to avoid breakage due to ice forming inside it.
- Do not manipulate the factory waterproofing seals. This could void the guarantee.

1.3 SAFETY DURING OPERATION AND MAINTENANCE

- Do not open or manipulate any component in the equipment except as explained in this manual.
- Do not handle the equipment with damp or wet hands.
- Only authorised personnel or trained technicians may have access to the equipment. Do not allow access to unauthorised personnel or untrained technicians.

2 INSTALLATION AND ASSEMBLY

NOTICE:

- Read the entire manual carefully before installing the equipment.
- When you receive the equipment, check that all items are in good condition.
- Identify all components prior to their installation.

2.1 ANCHORING AND LEVELLING THE EQUIPMENT

NOTICE: *Risk of damage to the equipment.* The maximum water level (⑦) when the equipment is in operation is 4 cm below the opening in the upper part of the cover (①).

Components required to anchor the equipment (④):

Component	Quantity
Chemical anchor: sleeve and AISI 316 M10 threaded rod	3
Flat washer, DIN 9021 Ø10 A4	6
DIN 934 M10 A4 Nut	9

- 1) Cement the threaded rods into the pool bottom.
- 2) Attach the equipment to the threaded rods and level it
 - use two nuts and a washer below it (with the washer on top)
 - use one nut and a washer above it.

2.2 CONNECTIONS

NOTICE: *Risk of damage to the equipment.* Clean all tubes before connecting and starting-up the equipment.

NOTICE: *Risk of damage to the equipment.* Install a 130 µm filter in the water supply to the equipment.

NOTICE: *Risk of damage to the equipment.* All electrical connections should use resin-filled connections or IP68 connections. Check that all IP68 connections are properly closed so that no water can get in. The electrical components can be damaged if inundated and this may void the guarantee.

NOTICE: *Risk of damage to the equipment.* Install a 2-Amp fuse in the connection between the relay and the jumping function positive drive cable.

- 1) *Models 66559, 66560, 66561 and 66562:* Connect the illumination control cables. ID label on the cable end: 24 V DC - DMX (③, connect to the DMX driver).
- 2) *Models 66560 and 66562:* Connect the jumping control cables. ID label on the cable end: 24 V DC - CUT (①, connect to the jumping function water cut-off relay).

- 3) Connect the water supply (②, 1" G).
- 4) Connect an earth wire to the Glassy anchor (⑧, connect to the anchor). Ensure that the earth connection complies with applicable regulations in the country of installation.

3 OPERATION AND MAINTENANCE

NOTICE: Protect the water outlet of the equipment from wind and do not operate the equipment in high winds. If the equipment is installed in an area exposed to winds, the water outlet may be affected and the water jet may not be regular throughout its trajectory (even when exposed to only moderate winds).

3.1 OPERATION

NOTICE: *Risk of damage to the equipment.* Use only an Astralpool DMX driver that is compatible with the LED light source in the equipment (*Astralpool DMX driver references: 66594 and 66595*).

The illumination in the equipment is controlled using the DMX protocol.

Models 66560 and 66562: The micro-cuts of the jumping function are controlled by a relay suitable for the product's technical characteristics.

The equipment can be inclined at angles between 30° and 90° (⑤).

3.2 MAINTENANCE

See the attached manual for maintenance instructions for the stainless steel components. Check the condition of the internal foam pieces 2 years after installing the equipment. Repeat this check every six months following this first check.

NOTE: The screws of the lower cover must be tightened to 8N (⑨) to ensure tightness.

4 TECHNICAL FEATURES

	66559 Glassy S	66561 Glassy L	66560 Glassy S w.J/E	66562 Glassy L w.J/E	67306 Glassy S Without Led	67307 Glassy L Without Led
Illumination control voltage	24 V DC				-	
Jumping function control voltage	-		24 V DC		-	
Total power	4.5 W	4.5 W	28.5 W	28.5 W	-	

Water jet trajectories for models:
66559, 66560 and 67306 (x, y in metres,
angles of 75°, 60° and 45°)

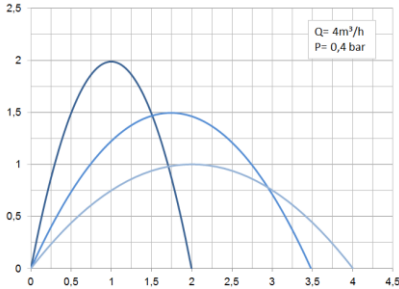

Water jet trajectories for models:
66561, 6662 and 67307 (x, y in metres, angles
of 75°, 60° and 45°)

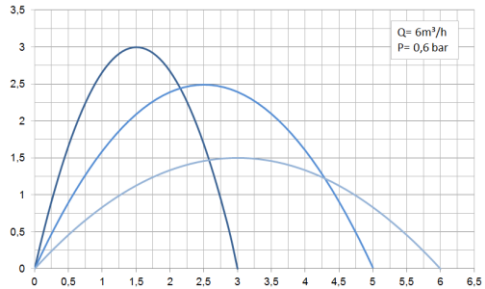

5 TROUBLE SHOOTING

Problem

The Glassy water jet is not regular throughout its trajectory.

Solution

The Glassy's water jet is extremely sensitive to winds (including moderate winds).

- Protect the Glassy from currents of air.
- Check that the internal foam pieces are in good condition and do not obstruct the water flow.

The LED in the Glassy does not turn on.





- Check that the LED is connected correctly (③).
- Check the installation and programming of the DMX modules.

The jumping function micro cuts do not work.

- Check that the water jet cut-off blade is connected correctly (①).
- If the jumping function is operated manually, check that the relay is correctly installed.

In the case of other problems, or if the solutions above do not resolve the problem, contact our technical department (see the contact list included with the product guarantee).

6 PRODUCT LABELLING

				
IP68 protection.	Do not operate if $T < 4\text{ }^{\circ}\text{C}$.	Safe disposal of waste electrical and electronic equipment Directive 2012/19CE (WEEE).	Equipment documentation must be read.	Danger of electric shock.

7 GUARANTEE

See document “Guarantee certificate for fountain units”.

8 ENVIRONMENTAL PROTECTION

At the end of its useful life, dispose of the different components according to applicable legislation regarding waste disposal in the country where the equipment is installed.

MANUEL D'INSTALLATION, D'EXPLOITATION ET DE MAINTENANCE

Glassy Jet

SOMMAIRE

1	CONSIGNES GÉNÉRALES DE SÉCURITÉ	22
1.1	SÉCURITÉ ÉLECTRIQUE	22
1.2	SÉCURITÉ LORS DE L'UTILISATION ET DU CONTACT AVEC L'EAU	22
1.3	SÉCURITÉ LORS DE L'EXPLOITATION ET DE LA MAINTENANCE	22
2	INSTALLATION ET MONTAGE	22
2.1	FIXATION ET NIVELLEMENT DE L'ÉQUIPEMENT	23
2.2	RACCORDEMENTS	23
3	EXPLOITATION ET MAINTENANCE	24
3.1	EXPLOITATION	24
3.2	MAINTENANCE	24
4	CARACTÉRISTIQUES TECHNIQUES.....	25
5	QUESTIONS - RÉPONSES	26
6	ÉTIQUETAGE DU PRODUIT	26
7	GARANTIE	27
8	ENVIRONNEMENT	27

1 CONSIGNES GÉNÉRALES DE SÉCURITÉ

1.1 SÉCURITÉ ÉLECTRIQUE

- Pour effectuer les opérations de montage et de maintenance sur les composants, veuillez mettre l'équipement hors tension.
- Ne pas toucher ni pénétrer dans l'eau lorsque l'équipement est sous tension.
- Utiliser le câblage de type aquatique H07RN-F.

1.2 SÉCURITÉ LORS DE L'UTILISATION ET DU CONTACT AVEC L'EAU

- L'eau de l'installation de l'équipement doit remplir les conditions suivantes :

Caractéristique de l'eau	Valeur minimale	Valeur maximale
Température	4 °C	35 °C
pH	6,9	7,8
Clore résiduel libre	0,5 ppm	2,0 ppm
Alcalinité totale (TAC)	80 ppm	120 ppm
Dureté calcique (CH)	-	1 000 ppm
Salinité	-	2 g/L
Total solides dissous (TDS)	-	2 000 ppm

- En cas de gelées, à des températures inférieures à 4 °C, vider l'équipement pour éviter toute détérioration due à la formation de gel à l'intérieur.
- Ne pas manipuler les joints d'étanchéité installés d'usine. Cela pourrait annuler la garantie de l'équipement.

1.3 SÉCURITÉ LORS DE L'EXPLOITATION ET DE LA MAINTENANCE

- N'ouvrir ni ne manipuler aucun composant de l'équipement autrement que suivant les explications contenues dans ce manuel.
- Ne pas manipuler l'équipement avec les mains humides ou mouillées.
- L'accès à l'équipement est uniquement réservé au personnel autorisé ou à des techniciens habilités. Ne pas permettre l'accès aux personnes non autorisées ou qui ne disposent pas de la préparation technique nécessaire.

2 INSTALLATION ET MONTAGE

AVIS :

- Lire attentivement l'ensemble du manuel avant de procéder à l'installation de l'équipement.

- À la réception de l'équipement, vérifier qu'il est en bon état.
- Identifier tous les composants avant leur installation.

2.1 FIXATION ET NIVELLEMENT DE L'ÉQUIPEMENT

AVIS : *Risque de provoquer des dommages à l'équipement.* La hauteur d'eau maximale (⑦) pour le fonctionnement de l'équipement, est de 4 cm en dessous de l'ouverture de la partie supérieure du couvercle (①).

Composants nécessaires pour la fixation de l'équipement (④) :

Composant	Quantité
Ancrage chimique : capsule et tige filetée M10 AISI 316	3
Rondelle plate DIN 9021 Ø10 A4	6
Écrou DIN 934 M10 A4	9

- 1) Fixer les ancrages chimiques au sol.
- 2) Fixer et niveler l'équipement à chacun de ses points de fixation :
 - en utilisant un jeu d'écrou et rondelle, sur la partie supérieure, et ;
 - une rondelle et deux écrous (de haut en bas) sur la partie inférieure.

2.2 RACCORDEMENTS

AVIS : *Risque de provoquer des dommages à l'équipement.* Nettoyer tous les tuyaux avant de procéder au branchement et à la mise en marche de l'équipement.

AVIS : *Risque de provoquer des dommages à l'équipement.* Installer un filtre de 130 µm avant l'entrée d'eau dans l'équipement.

AVIS : *Risque de provoquer des dommages à l'équipement.* Réaliser tous les raccords électriques au moyen de manchons de raccordement en résine ou de connecteurs IP68. Vérifier que tous les raccords de type IP68 sont bien scellés et qu'ils empêchent l'accès de l'eau. Les composants électriques peuvent être endommagés en cas d'inondation, et la garantie de l'équipement pourrait être annulée.

AVIS : *Risque de provoquer des dommages à l'équipement.* Installer un fusible de 2 ampères au niveau du branchement entre le relais et le câble positif d'activation de la micro-coupeure.

- 1) *Modèles 66559, 66560, 66561 et 66562 :* raccorder les câbles du dispositif de commande de l'éclairage. Identification de l'étiquette à l'extrémité du câble : 24 V DC - DMX (③, raccorder au driver DMX).
- 2) *Modèles 66560 et 66562 :* raccorder les câbles du dispositif de commande des micro-coupeures. Identification de l'étiquette à l'extrémité du câble : 24 V DC - CUT (①, raccorder au relais d'activation de la coupeure).
- 3) Raccorder à l'entrée hydraulique (②, 1" G).

- 4) Raccorder une prise de terre à l'ancrage de l'équipement Glassy (Ⓢ), raccorder à l'ancrage). Veuillez vous assurer que la prise de terre est conforme à la réglementation en vigueur dans le pays dans lequel le produit est installé.

3 EXPLOITATION ET MAINTENANCE

AVIS : Protéger la sortie d'eau de l'équipement du vent, et ne pas le faire fonctionner en cas de vents violents.

Si la zone d'installation de l'équipement est très exposée au vent, il se peut que la sortie d'eau de l'équipement soit affectée et qu'elle ne soit pas régulière sur toute sa course (même avec des vents modérés).

3.1 EXPLOITATION

AVIS : *Risque de provoquer des dommages à l'équipement.* Utiliser uniquement un driver DMX Astralpool compatible avec le projecteur LED de l'équipement (*références driver DMX Astralpool : 66594 et 66595*).

La commande de l'éclairage de l'équipement s'effectue au travers du protocole DMX.

Modèles 66560 et 66562 : L'activation des micro-coupures s'effectue au moyen d'un relais dimensionné conformément aux caractéristiques techniques du produit.

La plage d'inclinaison de l'équipement est compris entre 30° et 90° (ⓔ).

3.2 MAINTENANCE

Pour la maintenance des composants fabriqués en acier inoxydable, se reporter au manuel joint.

Contrôler l'état des mousses intérieures deux ans après l'installation de l'équipement. Réaliser la même vérification une fois par semestre après la première révision.

REMARQUE: Les vis du couvercle inférieur doivent être serrées à 8N (ⓑ) pour assurer l'étanchéité.

4 CARACTÉRISTIQUES TECHNIQUES

	66559 Glassy S	66561 Glassy L	66560 Glassy S w.J/E	66562 Glassy L w.J/E	67306 Glassy S Without Led	67307 Glassy L Without Led
Tension de commande de l'éclairage	24 V CC				-	
Tension de commande de l'éclairage	-		24 V CC		-	
Puissance totale	4,5 W	4,5 W	28,5 W	28,5 W	-	

Courbes de fonctionnement pour les modèles : 66559, 66560 et 67306 (x, y en mètres, angles de 75°, 60° et 45°)

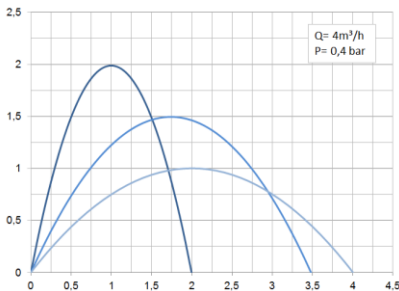

Courbes de fonctionnement pour les modèles : 66561, 66562 et 67307 (x, y en mètres, angles de 75°, 60° et 45°)

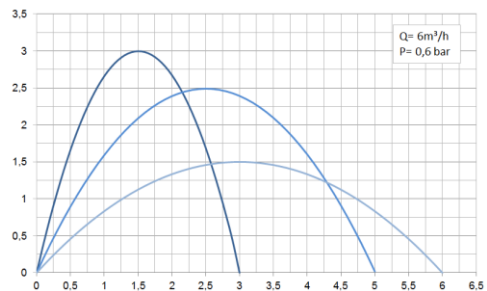

5 QUESTIONS - RÉPONSES

Question

La sortie d'eau du jet cristallin Glassy n'est pas régulière sur toute sa course.

Réponse

Le flux d'eau à la sortie du jet cristallin Glassy est extrêmement sensible au vent (et même aux courants d'air modérés).

- Protégez l'équipement Glassy des courants d'air.
- Vérifiez que les mousses intérieures sont en bon état et laissent bien passer l'eau (sans obstructions).

La LED du jet cristallin Glassy ne s'allume pas.





- Vérifiez que vous avez bien connecté la LED (③).
- Contrôler l'installation et la programmation des modules DMX.

Il ne se produit pas de micro-coupures.

- Vérifiez que vous avez bien connecté le hacheur (①).
- Si l'activation des micro-coupures s'effectue manuellement, vérifiez que l'installation du relais est correcte.

Pour tout autre cas ou si les réponses ne résolvent pas le problème détecté, veuillez contacter le service technique (consultez la liste des délégations sur le document de garantie du produit).

6 ÉTIQUETAGE DU PRODUIT

				
<p>Protection IP68. 4 m</p>	<p>Non opérationnel T < 4 °C.</p>	<p>Gestion sécurisée des déchets d'équipements électriques et électroniques Directive 2012/19/UE (DEEE/WEEE).</p>	<p>Lecture obligatoire de la documentation de l'équipement.</p>	<p>Risque de décharge électrique.</p>

7 GARANTIE

Se reporter au document « Certificat de garantie des équipements de fontaines ».

8 ENVIRONNEMENT

À la fin de la durée de vie utile de cet équipement, veuillez procéder à la correcte gestion des différents composants, conformément à la réglementation relative à la gestion des déchets en vigueur dans le pays dans lequel l'équipement est installé.

MANUALE DI INSTALLAZIONE, ESERCIZIO E MANUTENZIONE

Glassy Jet

INDICE

1	SICUREZZA GENERALE	29
1.1	SICUREZZA ELETTRICA	29
1.2	SICUREZZA DURANTE L'USO E CONTATTO CON ACQUA	29
1.3	SICUREZZA DURANTE L'ESERCIZIO E LA MANUTENZIONE.....	29
2	INSTALLAZIONE E MONTAGGIO	29
2.1	FISSAGGIO E LIVELLAMENTO DE DISPOSITIVO	30
2.2	COLLEGAMENTO	30
3	ESERCIZIO E MANUTENZIONE	31
3.1	ESERCIZIO	31
3.2	MANUTENZIONE	31
4	CARATTERISTICHE TECNICHE	32
5	FAQ	33
6	ETICHETTE DEL PRODOTTO	33
7	GARANZIA	33
8	AMBIENTE	34

1 SICUREZZA GENERALE

1.1 SICUREZZA ELETTRICA

- Per svolgere lavori di montaggio e manutenzione dei componenti, scollegare il dispositivo dalla rete elettrica.
- Non toccare l'acqua né immergersi nell'acqua mentre il dispositivo è collegato all'alimentazione elettrica.
- Utilizzare cablaggio di tipo acquatico H07RN-F.

1.2 SICUREZZA DURANTE L'USO E CONTATTO CON ACQUA

- L'acqua dell'impianto del dispositivo deve soddisfare le seguenti condizioni:

Caratteristica dell'acqua	Valore minimo	Valore massimo
Temperatura	4 °C	35 °C
pH	6,9	7,8
Cloro libero residuo	0,5 ppm	2,0 ppm
Alcalinità totale (TAC)	80 ppm	120 ppm
Durezza del calcio (CH)	-	1.000 ppm
Salinità	-	2 g/l
Totale solidi disciolti (TDS)	-	2.000 ppm

- In caso di gelate con temperature inferiori a 4 °C, svuotare il dispositivo per evitare che si rompa a causa della formazione di ghiaccio al suo interno.
- Non manipolare le chiusure stagne di fabbrica. Il dispositivo può perdere la garanzia.

1.3 SICUREZZA DURANTE L'ESERCIZIO E LA MANUTENZIONE

- Non aprire né manipolare alcun componente del dispositivo oltre quanto specificato nel presente manuale.
- Non manipolare il dispositivo con le mani umide o bagnate.
- L'accesso al dispositivo è di esclusiva competenza di personale autorizzato o tecnici abilitati. Non consentire l'accesso a persone non autorizzate o tecnicamente impreparate.

2 INSTALLAZIONE E MONTAGGIO

AVVISI:

- Leggere attentamente l'intero manuale prima di procedere all'installazione del dispositivo.

- Quando si prende in consegna il dispositivo, verificare che si trovi in buone condizioni.
- Identificare tutti i componenti prima dell'installazione.

2.1 FISSAGGIO E LIVELLAMENTO DE DISPOSITIVO

AVVISO: *rischio di danni al dispositivo.* L'altezza massima dell'acqua (⑦) per il funzionamento del dispositivo è di 4 cm al disotto dell'apertura della parte superiore del coperchio (①).

Componenti richiesti per il fissaggio del dispositivo (④):

Componente	Quantità
Ancoraggio chimico: capsula e asta filettata M10 AISI 316	3
Rondella piana DIN 9021 Ø10 A4	6
Dado DIN 934 M10 A4	9

- 1) Fissare gli ancoraggi chimici al suolo.
- 2) Fissare e livellare il dispositivo in ciascuno dei suoi punti di fissaggio con
 - un gruppo costituito da dado e rondella nella parte superiore e
 - un altro gruppo costituito da rondella e due dadi (dall'alto in basso) nella parte inferiore.

2.2 COLLEGAMENTO

AVVISO: *rischio di danni al dispositivo.* Pulire tutte le tubazioni prima del collegamento e della messa in funzione del dispositivo.

AVVISO: *rischio di danni al dispositivo.* Installare un filtro di 130 µm a monte dell'entrata dell'acqua nel dispositivo.

AVVISO: *rischio di danni al dispositivo.* Eseguire tutti i collegamenti elettrici con giunzioni di resina o connettori IP68. Verificare che tutti i collegamenti IP68 siano chiusi correttamente e che impediscano l'accesso dell'acqua.

I componenti elettrici possono danneggiarsi per inondazione e il dispositivo può perdere la garanzia.

AVVISO: *rischio di danni al dispositivo.* Installare un fusibile da 2 ampere nel collegamento tra il relè e il cavo positivo di attivazione delle micro-interruzioni.

- 1) *Modelli 66559, 66560, 66561 y 66562:* collegare il cablaggio per il controllo dell'illuminazione. Identificazione dell'etichetta dell'estremità del cavo: 24 V DC - DMX (③, collegare al driver DMX).

- 2) *Modelli 66560 y 66562*: collegare il cablaggio per il controllo delle micro-interruzioni. Identificazione dell'etichetta dell'estremità del cavo: 24 V DC - CUT (①, collegare al relè di attivazione dell'interruzione).
- 3) Collegare l'ingresso idraulico (②, 1" G).
- 4) Collegare una presa di terra all'ancoraggio del Glassy (⑧, collegare all'ancoraggio). Assicurarsi che la presa di terra soddisfi la normativa vigente nel Paese in cui si installa il prodotto.

3 ESERCIZIO E MANUTENZIONE

AVVISO: proteggere l'uscita dell'acqua del dispositivo dal vento e non fare funzionare il dispositivo con venti forti.

Se la zona di installazione del dispositivo è molto esposta al vento, è possibile che ciò influisca sull'uscita dell'acqua e che questa non sia uniforme lungo tutto il percorso (anche con venti moderati).

3.1 ESERCIZIO

AVVISO: *rischio di danni al dispositivo.* Utilizzare unicamente driver DMX Astralpool compatibili con il proiettore del dispositivo (*referimenti driver DMX Astralpool: 66594 e 66595*).

Il controllo dell'illuminazione del dispositivo viene realizzato mediante il protocollo DMX.

Modelli 66560 y 66562: L'attivazione delle micro-interruzioni avviene per mezzo di un relè dimensionato secondo le caratteristiche tecniche del prodotto.

L'ambito di inclinazione del prodotto è compreso tra 30° e 90° (⑤).

3.2 MANUTENZIONE

Per la manutenzione dei componenti realizzati in acciaio inossidabile vedere il manuale allegato.

Controllare le condizioni degli espansi interni 2 anni dopo l'installazione del dispositivo. Dopo il primo controllo, svolgere la stessa verifica ad intervalli di sei mesi.

NOTA: le viti del coperchio inferiore devono essere serrate a 8N (⑨) per garantire la tenuta.

4 CARATTERISTICHE TECNICHE

	66559 Glassy S	66561 Glassy L	66560 Glassy S w.J/E	66562 Glassy L w.J/E	67306 Glassy S Without Led	67307 Glassy L Without Led
Tensione di comando dell'illuminazione	24 V CC				-	
Tensione di comando delle micro-interruzioni	-		24 V CC		-	
Potenza totale	4,5 W	4,5 W	28,5 W	28,5 W	-	

Traiettorie del getto d'acqua per i modelli: 66559, 66560 e 67306 (x, y in metri, angoli di 75°, 60° e 45°)

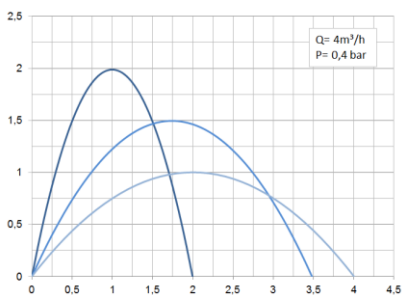

Traiettorie del getto d'acqua per i modelli: 66561, 6662 e 67307 (x, y in metri, angoli di 75°, 60° e 45°)

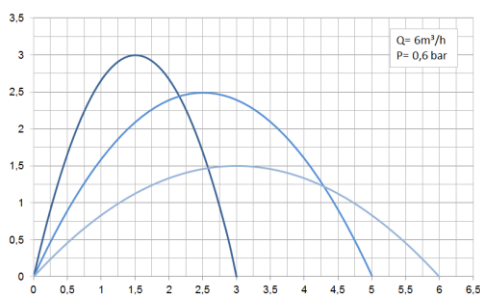

5 FAQ

Domanda

L'uscita dell'acqua del Glassy non è uniforme lungo tutto il percorso.

Risposta

Il flusso d'acqua all'uscita del Glassy è estremamente sensibile al vento (anche alle correnti d'aria moderate).

- Proteggere il Glassy dalle correnti d'aria.
- Verificare che gli espansi interni siano in buone condizioni e consentano il passaggio corretto dell'acqua (senza ostacoli)

Non si accende il LED del Glassy.

- Assicurarsi di avere collegato correttamente il LED (③).
- Controllare l'installazione e la programmazione dei moduli DMX.

Non si verificano micro-interruzioni.

- Assicurarsi di avere collegato correttamente la mezzaluna (①).
- Se l'attivazione delle micro-interruzioni avviene manualmente, controllare se l'installazione del relè è corretta.

In altri casi o se le risposte non risolvono il problema riscontrato, rivolgersi al servizio tecnico (vedere l'elenco delle sedi nel documento di garanzia del prodotto).

6 ETICHETTE DEL PRODOTTO

				
<p>Protezione IP68.</p>	<p>Non operativo T < 4 °C.</p>	<p>Gestione sicure di rifiuti elettrici ed elettronici Direttiva 2012/19/UE (RAEE/WEEE).</p>	<p>Letture obbligatoria della documentazione del dispositivo.</p>	<p>Pericolo di scariche elettriche.</p>

7 GARANZIA

Vedere il documento "Certificato garanzia dispositivi per fontane".

8 AMBIENTE

Al termine della vita utile di questo dispositivo, gestirne correttamente i diversi componenti secondo la normativa in materia di gestione dei rifiuti vigente nel Paese in cui è installato.

MANUAL DE INSTALAÇÃO, OPERAÇÃO E MANUTENÇÃO

Glassy Jet

ÍNDICE

1	SEGURANÇA GERAL.....	36
1.1	SEGURANÇA ELÉTRICA.....	36
1.2	SEGURANÇA NO USO E CONTACTO COM A ÁGUA.....	36
1.3	SEGURANÇA EM OPERAÇÃO E MANUTENÇÃO.....	36
2	INSTALAÇÃO E MONTAGEM.....	36
2.1	FIXAÇÃO E NIVELAMENTO DO EQUIPAMENTO.....	37
2.2	LIGAÇÕES.....	37
3	OPERAÇÃO E MANUTENÇÃO.....	38
3.1	OPERAÇÃO.....	38
3.2	MANUTENÇÃO.....	38
4	CARACTERÍSTICAS TÉCNICAS.....	38
5	PERGUNTAS E RESPOSTAS.....	39
6	ETIQUETAS DO PRODUTO.....	40
7	GARANTIA.....	40
8	AMBIENTE.....	40

1 SEGURANÇA GERAL

1.1 SEGURANÇA ELÉTRICA

- Para efetuar trabalhos de montagem e manutenção sobre os componentes, desligar o equipamento da rede de alimentação elétrica.
- Não tocar na água nem entrar na água enquanto o equipamento estiver ligado à alimentação elétrica.
- Utilizar cablagem do tipo aquático H07RN-F.

1.2 SEGURANÇA NO USO E CONTACTO COM A ÁGUA

- A água da instalação do equipamento deve reunir as seguintes condições:

Característica da água	Valor mínimo	Valor máximo
Temperatura	4 °C	35 °C
pH	6,9	7,8
Cloro livre residual	0,5 ppm	2,0 ppm
Alcalinidade total (TAC)	80 ppm	120 ppm
Dureza do cálcio (CH)	-	1 000 ppm
Salinidade	-	2 g/l
Total sólidos dissolvidos (TDS)	-	2 000 ppm

- Em caso de geada, com temperaturas abaixo dos 4 °C, esvaziar o equipamento para evitar ruturas devido à formação de gelo no interior.
- Não manipular os fechos de estanqueidade de fábrica. O equipamento poderá perder a sua garantia.

1.3 SEGURANÇA EM OPERAÇÃO E MANUTENÇÃO

- Não abrir nem manipular nenhum equipamento além do explicado neste manual.
- Não manusear o equipamento com as mãos húmidas ou molhadas.
- O acesso ao equipamento é unicamente possível a pessoal autorizado ou a técnicos habilitados.
Não permitir o acesso a pessoas não autorizadas ou tecnicamente não preparadas.

2 INSTALAÇÃO E MONTAGEM

AVISOS:

- Ler atentamente todo o manual antes de proceder à instalação do equipamento.

- Ao receber o equipamento, verificar que se encontra em bom estado.
- Identificar todos os componentes anteriormente à sua instalação.

2.1 FIXAÇÃO E NIVELAMENTO DO EQUIPAMENTO

AVISO: *Risco de danos no equipamento.* A altura máxima da água (⑦) para o funcionamento do equipamento é de 4 cm abaixo da abertura da parte superior da tampa (①).

Componentes necessários para a fixação do equipamento (④):

Componente	Quantidade
Fixador químico: cápsula e vareta roscada M10 AISI 316	3
Anilha plana DIN 9021 Ø10 A4	6
Porca DIN 934 M10 A4	9

- 1) Fixar os fixadores químicos ao solo.
- 2) Fixar e nivelar o equipamento em cada ponto de fixação do equipamento com
 - um conjunto de uma porca e anilha na parte superior e
 - outro conjunto de anilha e duas porcas (de cima para baixo) na parte inferior.

2.2 LIGAÇÕES

AVISO: *Risco de danos no equipamento.* Limpar todas as tubagens anteriormente à ligação e colocação em funcionamento do equipamento.

AVISO: *Risco de danos no equipamento.* Instalar um filtro de 130 µm anteriormente à entrada de água no equipamento.

AVISO: *Risco de danos no equipamento.* Realizar todas as ligações elétricas com ramais de ligação de resina ou conectores IP68. Verificar que todas as ligações IP68 estão corretamente fechadas e que impedem o acesso da água. Os componentes elétricos podem ser danificados por inundação e o equipamento poderá perder a sua garantia.

AVISO: *Risco de danos no equipamento.* Instalar um fusível de 2 amperes na ligação entre o relé e o cabo positivo de ativação do microcorte.

- 1) *Modelos 66559, 66560, 66561 e 66562:* Ligar a cablagem de controlo da iluminação. Identificação da etiqueta da extremidade do cabo: 24 V DC - DMX (③, ligar ao driver DMX).
- 2) *Modelos 66560 e 66562:* Ligar a cablagem de controlo dos microcortes. Identificação da etiqueta da extremidade do cabo: 24 V DC - CUT (①, ligar ao relé de ativação do corte).
- 3) Ligar a entrada hidráulica (②, 1" G).

- 4) Ligar uma tomada de terra ao fixador do Glassy (Ⓔ), ligar ao fixador). Deve assegurar-se que a tomada de terra cumpre a normativa vigente no país em que se instale o produto.

3 OPERAÇÃO E MANUTENÇÃO

AVISO: Proteger a saída de água do equipamento do vento e não colocar em funcionamento com ventos fortes.

Se a zona de instalação do equipamento estiver situada numa zona muito exposta ao vento, é possível que a saída de água do equipamento seja afetada e não seja uniforme em todo o percurso (inclusive com ventos de carácter moderado).

3.1 OPERAÇÃO

AVISO: *Risco de danos no equipamento.* Utilizar unicamente um driver DMX Astralpool compatível com o projetor LED do equipamento (*referências driver DMX Astralpool: 66594 e 66595*).

O controlo da iluminação do equipamento é realizado através do protocolo DMX.

Modelos 66560 e 66562: A ativação dos microcortes é realizada através de um relé dimensionado de acordo com as características técnicas do produto.

Os limites de inclinação do equipamento estão entre 30° e 90° (Ⓕ).

3.2 MANUTENÇÃO

Para a manutenção dos componentes fabricados em aço inoxidável ver manual anexo. Rever o estado das espumas interiores passado 2 anos da instalação do equipamento. Realizar a mesma verificação de forma semestral após a primeira revisão.

NOTA: Os parafusos da tampa inferior devem ser apertados em 8N (Ⓖ) para garantir a estanqueidade.

4 CARACTERÍSTICAS TÉCNICAS

	66559 Glassy S	66561 Glassy L	66560 Glassy S w.J/E	66562 Glassy L w.J/E	67306 Glassy S Without Led	67307 Glassy L Without Led
Tensão de controlo da iluminação	24 V CC				-	
Tensão de controlo dos microcortes	-		24 V CC		-	
Potência total	4,5 W	4,5 W	28,5 W	28,5 W	-	

Curvas de trabalho para os modelos:
66559, 66560 e 67306 (x, y em metros,
ângulos de 75°, 60° e 45°)

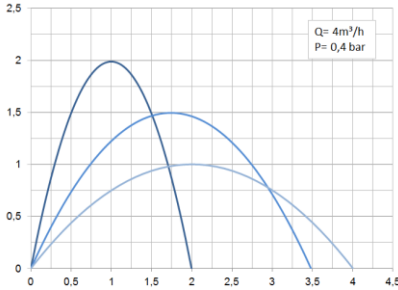

Curvas de trabalho para os modelos:
66561, 6662 e 67307 (x, y em metros, ângulos
de 75°, 60° e 45°)

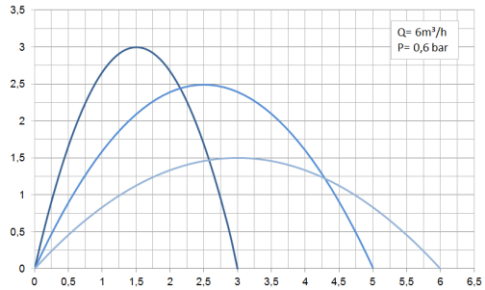

5 PERGUNTAS E RESPOSTAS

Pergunta

A saída de água do Glassy não é uniforme em todo o seu percurso.

O LED do Glassy não acende.

Os microcortes não se produzem.

Noutros casos, ou se as respostas não resolverem o problema detetado, contactar a assistência técnica (ver listagem de delegações no documento de garantia do produto).

Resposta





O fluxo de água à saída do Glassy é extremamente sensível ao vento (incluindo correntes de ar de caráter moderado).

- Proteger o Glassy das correntes de ar.
- Verificar que as espumas interiores estão em bom estado e que permitem a passagem da água de forma correta (sem obstruções).

- Certificar-se de que o LED foi corretamente ligado (③).
- Verificar a instalação e programação dos módulos DMX.

- Certificar-se de que a válvula de corte foi corretamente ligada (①).
- Se a ativação dos microcortes for realizada de forma manual, verificar a correta instalação do relé.

6 ETIQUETAS DO PRODUTO

				
Proteção IP68.	Inoperacional $T < 4\text{ }^{\circ}\text{C}$.	Gestão segura de resíduos elétricos e eletrônicos Diretiva 2012/19/CE (REEE/WEEE).	Leitura obrigatória da documentação do equipamento.	Perigo de descargas elétricas.

7 GARANTIA

Ver documento “Certificado garantia equipamentos para fontes”.

8 AMBIENTE

No final da vida útil deste equipamento, deve gerir-se corretamente os diferentes componentes segundo a normativa vigente de gestão de resíduos do país em que tiver sido instal

DIMENSIONES
ABMESSUNGEN
DIMENSIONS
DIMENSIONS
DIMENSIONI
DIMENSÕES

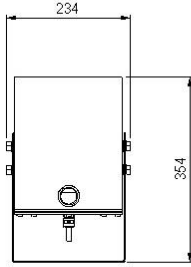

66559 Glassy S
67306 Glassy S without Light

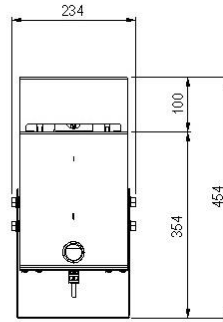

66560 Glassy S w.J/E

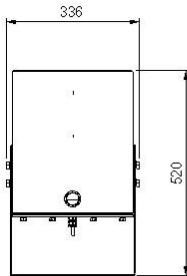

66561 Glassy L
67307 Glassy L without Light

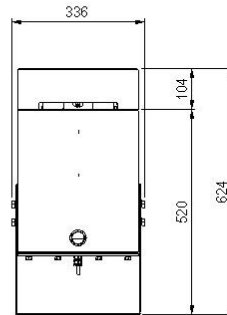

66562 Glassy L w.J/E

Cod. 66561E202_00 / Rev. 00

Made in SPAIN
VAT: ES
A08246274

- [es]** Nos reservamos el derecho de cambiar total o parcialmente las características de nuestros artículos o el contenido de este documento sin previo aviso.
- [de]** Wir behalten uns das Recht vor die Eigenschaften unserer Produkte oder den Inhalt dieses Prospektes teilweise oder vollständig, ohne vorherige Benachrichtigung zu ändern.
- [en]** We reserve the right to change all or part of the features of the articles or contents of this document, without prior notice.
- [fr]** Nous réservons le droit de modifier totalement ou en partie les caractéristiques de nos articles ou le contenu de ce document sans préavis.
- [it]** Ci riserviamo il diritto di cambiare totalmente o parzialmente le caratteristiche tecniche dei nostri prodotti o il contenuto di questo documento senza nessun preavviso.
- [pt]** Reservamo-nos no direito de alterar, total ou parcialmente as características dos nossos artigos ou o conteúdo deste documento sem aviso prévio.

