

**Manuale di installazione e di uso** - Italiano  
Robot elettrico a batteria  
Traduzione delle istruzioni originali in francese

IT

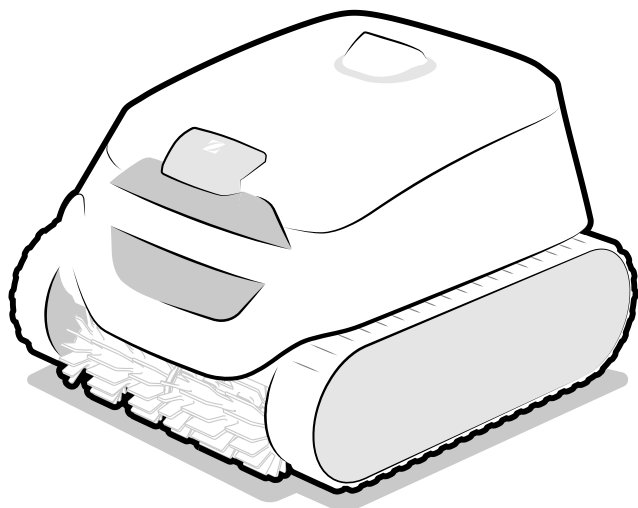

More documents on:  
[www.zodiac.com](http://www.zodiac.com)



secondo la marcatura del prodotto

H0753400.D - 2024/05 - EB3102





## AVVERTENZE

- Prima di qualsiasi intervento sull'apparecchio, è necessario leggere il presente manuale di installazione e d'uso e il libretto "Garanzia" consegnato con l'apparecchio, per evitare il rischio di danni materiali o lesioni gravi che possono comportare il decesso e l'annullamento della garanzia.
- Conservare questi documenti come riferimento per tutta la durata di vita dell'apparecchio.
- È vietato diffondere o modificare il presente documento con qualunque mezzo senza l'autorizzazione di Zodiac®.
- Zodiac® fa evolvere continuamente i suoi prodotti per migliorarne la qualità, pertanto le informazioni contenute nel presente documento possono essere modificate senza preavviso.

### AVVERTENZE GENERALI

- Il mancato rispetto delle avvertenze potrebbe causare danni all'attrezzatura della piscina o comportare ferite gravi, se non addirittura il decesso.
- Solo personale qualificato nei settori tecnici interessati (elettrico, idraulico o della refrigerazione) è abilitato ad eseguire lavori di manutenzione o di riparazione dell'apparecchio. Il tecnico qualificato che interviene sull'apparecchio deve utilizzare/indossare un dispositivo di protezione individuale (quali occhiali di sicurezza, guanti di protezione, ecc.) per ridurre il rischio di lesioni che potrebbero verificarsi durante l'intervento sull'apparecchio.  
- Prima di qualsiasi intervento sull'apparecchio, accertarsi che non sia collegato alla rete elettrica e sia fuori servizio.
- L'apparecchio è destinato all'utilizzo esclusivo per le piscine e le Spa, non deve essere utilizzato per scopi diversi da quelli per i quali è stato progettato.
- Questo apparecchio non è destinato a essere utilizzato da persone (bambini inclusi) con deficit fisici, sensoriali o mentali o prive di esperienza e conoscenza, eccetto se sotto sorveglianza oppure dopo che le stesse abbiano ricevuto istruzioni relative all'uso dell'apparecchio da una persona responsabile della loro sicurezza. Sorvegliare i bambini per assicurarsi che non giochino con l'apparecchio.
- Questo apparecchio può essere utilizzato da bambini di almeno 8 anni di età e da persone con deficit fisici, sensoriali o mentali o prive di esperienza o conoscenza purché attentamente sorvegliate e istruite su come utilizzare in modo sicuro l'apparecchio e sui pericoli che ciò comporta. I bambini e gli animali domestici non devono giocare con l'apparecchio. L'apparecchio non è un giocattolo. La pulizia e la manutenzione a cura dell'utilizzatore non devono essere effettuate da bambini senza sorveglianza.
- La carica dell'apparecchio deve essere conforme alla norma IEC / HD 60364-7-702 e alle norme nazionali richieste per le piscine. In caso di dubbi, rivolgersi al rivenditore.
- L'installazione dell'apparecchio deve essere eseguita conformemente alle istruzioni del produttore e nel rispetto delle normative locali e nazionali in vigore. L'installatore è responsabile dell'installazione dell'apparecchio e del rispetto delle normative nazionali vigenti in materia di installazione. In alcun caso il fabbricante potrà essere ritenuto responsabile in caso di mancato rispetto delle norme d'installazione locali vigenti.
- Per operazioni di manutenzione diverse da quelle semplici descritte nel presente manuale che possono essere realizzate dall'utilizzatore, è necessario rivolgersi a un tecnico specializzato.
- In caso di malfunzionamento dell'apparecchio: non cercare di riparare l'apparecchio da soli e contattare un tecnico qualificato. Il fabbricante del prodotto non potrà essere ritenuto responsabile dei danni causati dall'uso di pezzi di ricambio o accessori non autorizzati.
- Fare riferimento alle condizioni di garanzia per conoscere i valori di equilibrio dell'acqua ammessi per il funzionamento dell'apparecchio.
- La disattivazione, l'eliminazione o l'aggiornamento di uno degli elementi di sicurezza dell'apparecchio annulla automaticamente la garanzia al pari dell'utilizzo di pezzi di ricambio di un terzo non autorizzato.
- Non spruzzare insetticida o altro prodotto chimico (infiammabile o non infiammabile)

- in direzione dell'apparecchio, potrebbe deteriorare la scocca e causare un incendio.
- Non toccare il ventilatore né i componenti mobili e non inserire oggetti né le dita vicino ai componenti mobili quando l'apparecchio è in funzione. I componenti mobili possono provocare lesioni gravi che possono anche portare al decesso.
  - Non utilizzare il robot e non lasciarlo all'esterno in caso di gelo.

#### **AVVERTENZE LEGATE AGLI APPARECCHI ELETTRICI**

- L'alimentazione elettrica della stazione di ricarica dell'apparecchio deve essere protetta da un dispositivo di protezione a corrente differenziale residua (DDR) di 30 mA dedicato, conformemente alle norme vigenti nel paese di installazione. Se non è possibile verificare che il circuito sia protetto da un DDR, rivolgersi a un elettricista qualificato.
- Non utilizzare una prolunga per collegare la stazione di ricarica; collegare l'apparecchio direttamente a un circuito di alimentazione adatto.
- Prima di qualunque operazione verificare che:
  - La tensione indicata sulla targhetta segnaletica della stazione di ricarica corrisponda alla tensione della rete elettrica;
  - La tensione della rete elettrica sia compatibile con il fabbisogno di elettricità dell'apparecchio e dotata di messa a terra;
- In caso di funzionamento anomalo, o se l'apparecchio emana degli odori, spegnerlo immediatamente, Togliere l'apparecchio dalla stazione di ricarica e, se necessario, contattare un tecnico.
- Prima di qualsiasi intervento di manutenzione sull'apparecchio, controllare che sia fuori tensione, completamente scollegato dalla stazione di ricarica e che qualsiasi altra apparecchiatura o accessorio collegato all'apparecchio sia ugualmente scollegato dal circuito di alimentazione.
- Se il cavo di alimentazione è danneggiato, deve essere sostituito solo dal fabbricante, da un rappresentante autorizzato o da un laboratorio di riparazione.
- Prima di collegare l'apparecchio alla stazione di ricarica, controllare che il blocco di raccordo o la presa di alimentazione alla quale sarà collegato l'apparecchio siano in buono stato e non siano danneggiati o arrugginiti.
- In caso di tempo burrascoso, scollegare l'apparecchio di alimentazione per evitare che sia danneggiato da un fulmine.
- L'apparecchio contiene dei magneti e dei componenti che emettono campi elettromagnetici. I magneti e i campi elettromagnetici possono interferire con gli stimolatori cardiaci, i defibrillatori e altri apparecchi medicali. Mantenere una distanza di sicurezza tra il dispositivo medico e l'apparecchio. Consultare un medico o il produttore del dispositivo medico per ottenere informazioni specifiche. Se l'apparecchio interferisce con uno stimolatore cardiaco, un defibrillatore o qualsiasi altro dispositivo medico, mantenere la distanza sufficiente con l'apparecchio perché quest'ultimo non crei interferenze al momento dell'uso.

#### **AVVERTENZE LEGATE AGLI APPARECCHI ELETTRICI ALIMENTATI A BATTERIA**

- Non utilizzare batteria, pulitore o stazione di ricarica danneggiati o modificati. Le batterie danneggiate o modificate possono avere un comportamento imprevedibile che può provocare un incendio, un'esplosione o un rischio di danni corporali.
- Non maneggiare il pulitore né la stazione di ricarica durante la carica se si è bagnati o non si indossano scarpe.
- Non cercare di pulire le pale quando il pulitore è in acqua o posto su una superficie bagnata. Ciò può provocare lesioni gravi.
- Ricaricare unicamente con la stazione di ricarica indicata dal produttore. L'uso di una stazione di ricarica prevista per un altro tipo di batteria può comportare un rischio di incendio.
- Non esporre la stazione di ricarica o il pulitore al fuoco o a una temperatura eccessiva. L'esposizione al fuoco o a una temperatura superiore a 65 °C può provocare un'esplosione.
- L'apparecchio deve essere caricato a una temperatura compresa tra 5 e 35 °C.
- Seguire tutte le istruzioni di carica e non caricare l'apparecchio alimentato da batteria al di fuori dell'intervallo di temperatura indicato nelle istruzioni. Una carica scorretta o al di fuori dell'intervallo di temperatura indicato può danneggiare la batteria e aumentare il rischio di incendio.

- La stazione di ricarica può essere utilizzata all'interno, in un luogo asciutto e ben ventilato, o all'esterno in un luogo asciutto, al riparo dalla luce, fuori dalla portata dei bambini, al riparo da fonti di calore e lontano dai prodotti chimici per la piscina.
- Non tentare mai di aprire la stazione di ricarica.
- Non toccare le piastre di carica della stazione di ricarica né pulirle dopo la carica, la temperatura di questi componenti può essere elevata.
- La batteria installata è una batteria ricaricabile Li-ion. Non cercare mai di smontarla né di sostituirla. Una batteria può causare un cortocircuito e provocare ustioni gravi. Evitare il contatto tra fili o elementi metallici, può causare scintille e provocare un cortocircuito della batteria. In caso di perdita di liquido della batteria, evitare il contatto con il liquido che fuoriesce e contattare un professionista per sostituire la batteria. Indossare una protezione oculare, guanti e indumenti di protezione durante lo smaltimento del pulitore. In caso di contatto del liquido con la pelle e gli indumenti, lavarli immediatamente e abbondantemente con acqua e sapone. In caso di contatto del liquido con gli occhi, non sfregare gli occhi, risciacquarli immediatamente con acqua corrente per almeno 15 minuti, senza sfregarli. Consultare un medico il prima possibile.
- La batteria e il robot devono essere smaltiti conformemente ai requisiti locali. La batteria deve essere smaltita in maniera sostenibile e rispettosa dell'ambiente, in contenitori o centri di raccolta autorizzati, conformemente alla legislazione locale. Contattare le autorità locali per maggiori informazioni.

### **CARATTERISTICHE TECNICHE "Robot pulitori per piscina"**

- Il robot è progettato per funzionare correttamente nell'acqua della piscina che abbia una temperatura compresa tra 10°C e 35°C.
- Per evitare lesioni o danni causati dal robot pulitore, non far funzionare il robot fuori dell'acqua.
- Per evitare il rischio di lesioni, è vietato fare il bagno quando il robot si trova nella piscina.
- Non utilizzare il robot se si effettua una clorazione d'urto della piscina.
- Non lasciare il robot incustodito per un periodo prolungato.
- Se il robot deve essere utilizzato in una piscina di acqua salata, accertarsi che tutti i sali siano disciolti prima di posizionarlo in acqua.

### **AVVISO RIGUARDANTE L'USO DI UN ROBOT IN UNA PISCINA CON RIVESTIMENTO LINER**

- Prima di installare il robot, ispezionare attentamente il rivestimento della piscina. Se il liner è sgretolato in alcuni punti, o se si notano ghiaia, pieghe, radici o corrosione, non installare il robot prima di aver fatto riparare o sostituire il liner da personale qualificato. Il produttore non potrà in alcun caso essere ritenuto responsabile dei danni arrecati al liner.
- La superficie di alcuni rivestimenti liner con motivi può usurarsi rapidamente: i motivi e/o i colori possono rovinarsi, sbiadirsi o scomparire a contatto di oggetti (spazzole per la pulizia, giocattoli, boe, distributori di cloro, robot). L'usura dei rivestimenti liner e lo sbiadirsi dei motivi esulano dalla responsabilità del produttore del robot e non sono coperti dalla garanzia limitata.

### **AVVISO RIGUARDANTE L'USO DI UN ROBOT IN UNA PISCINA IN ACCIAIO INOSSIDABILE**

- La superficie di alcune piscine in acciaio inossidabile può essere molto fragile. La superficie di queste piscine può essere danneggiata dallo sfregamento naturale dei detriti contro il rivestimento, causato ad esempio dalle ruote, dai cingoli o dalle spazzole dei robot, compresi i robot per piscina elettrici. L'usura e la rigatura delle piscine in acciaio inossidabile esulano dalla responsabilità del produttore del robot e non sono coperti dalla garanzia limitata.



#### **Riciclaggio**

Questo simbolo richiesto dalla direttiva europea DEEE 2012/19/UE (direttiva relativa ai rifiuti di apparecchi elettrici e elettronici) indica che l'apparecchio non può essere smaltito come rifiuto ordinario. Sarà destinato alla raccolta differenziata in vista del suo riutilizzo, riciclaggio o valorizzazione. Se contiene sostanze potenzialmente dannose per l'ambiente, saranno eliminate o neutralizzate. Informarsi presso il proprio rivenditore sulle modalità di riciclaggio.

# SOMMARIO



## 1 Informazioni prima dell'uso

5

1.1 | Descrizione

5

1.2 | Caratteristiche tecniche e individuazione

6

1.3 | Principio di funzionamento

7

1.4 | Preparazione della piscina

7



## 3 Uso generale

8

2.1 | Assemblare la stazione di ricarica

8

2.2 | Installare la stazione e caricare il robot

9

2.3 | Descrizione dell'interfaccia

10

2.4 | Descrizione delle spie

11

2.5 | Avviare un ciclo di pulizia

12

2.6 | Estrarre il robot dall'acqua

14

2.7 | Riporre il robot

15



## 3 Utilizzo dall'applicazione iAquaLink™

16

3.1 | Prima configurazione del robot

16

3.2 | Funzioni disponibili nell'applicazione iAqualink™

17



## 4 Manutenzione

18

4.1 | Pulizia del robot e della stazione di ricarica

18

4.2 | Pulizia del filtro

18

4.3 | Pulizia delle spazzole e del ponticello

19

4.4 | Pulizia della guarnizione del coperchio

19

4.5 | Pulizia dell'elica

20

4.6 | Sostituzione delle spazzole

21

4.7 | Sostituzione della batteria

22

4.8 | Stoccaggio invernale

22



## 5 Risoluzione dei problemi

23

5.1 | Comportamento dell'apparecchio

23

5.2 | Comportamento della stazione

24

5.3 | Allarmi utente

25

5.4 | Aiuto diagnostica per la connessione all'applicazione iAquaLink™

27



### **Consiglio: per agevolare il contatto con il rivenditore**

Annotare i recapiti del rivenditore per ritrovarli più facilmente e compilare le informazioni sul "prodotto" sul retro del manuale, queste informazioni saranno richieste dal rivenditore.



# 1 Informazioni prima dell'uso

## 1.1 | Descrizione

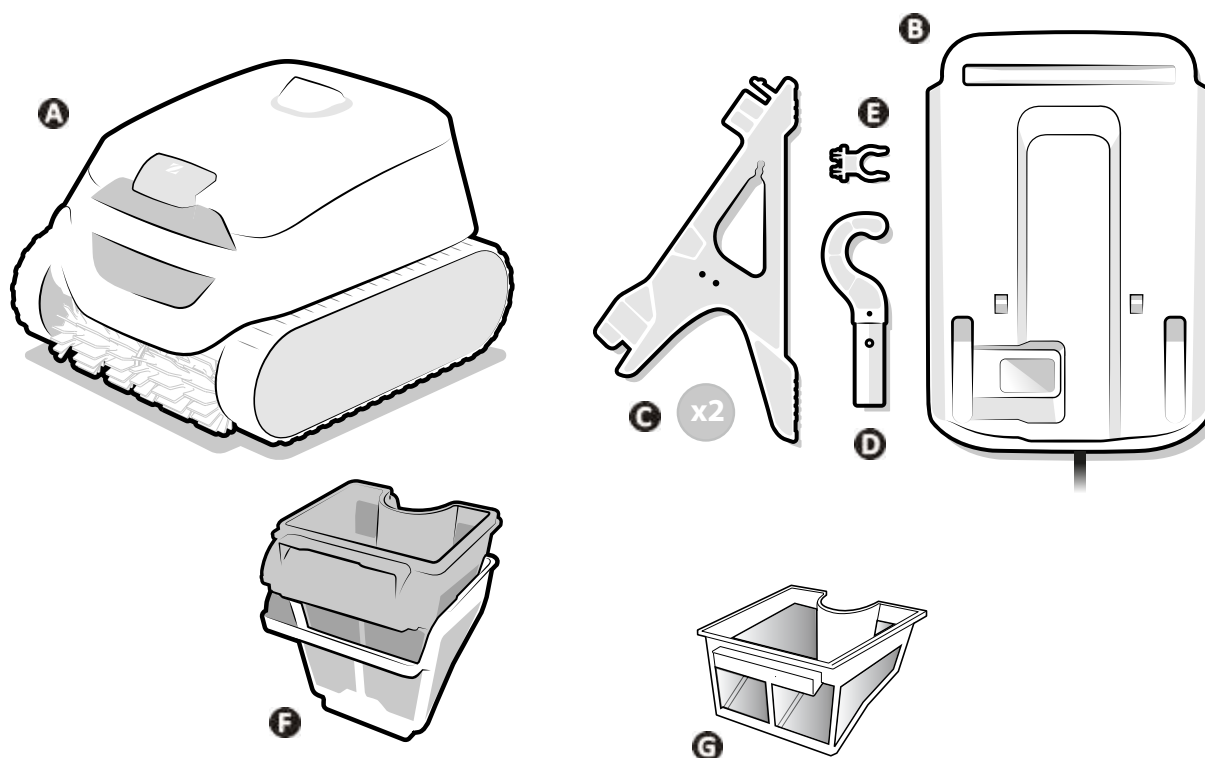

IT

		RF 5200 iQ CNX-Li 52XX iQ 52 XA-Li iQ XA-Li 52XX iQ	RF 5400 iQ
<b>A</b>	Robot	✓	✓
<b>B</b>	Stazione di ricarica (da assemblare)	✓	✓
<b>C</b>	Piede (X2)	✓	✓
<b>D</b>	Gancio*	✓	✓
<b>E</b>	Fissaggio per gancio	✓	✓
<b>F</b>	Filtrazione doppia (150 / 60 μ)	+	✓
<b>G</b>	Filtrazione singola (100 μ)	✓	

\* Da fissare su un'asta per piscina (standard, non fornita): necessaria per far uscire il robot dall'acqua.

✓: Fornito

+: Disponibile in opzione

## 1.2 I Caratteristiche tecniche e individuazione

### 1.2.1 Caratteristiche tecniche

Tensione alimentazione stazione di ricarica		110 - 240 VAC, 50/60Hz, Classe II*
Tensione nominale Robot		25,4 VDC
Tensione di carica		29,4 VDC
Potenza massima del caricabatteria		58 W / 29,4W**
Capacità della batteria		10 Ah / 6.4Ah**
Potenza nominale del robot		130 W
Capacità del filtro		4 L
Dimensioni del robot (L x P x h)		41 x 42 x 28 cm
Dimensioni imballo (L x P x h)		56 x 56 x 38 cm
Peso del robot		9,5 kg
Peso imballato		15,5 kg
Larghezza di aspirazione		230 mm
Profondità di funzionamento massima		4 m
Indice di protezione	Stazione di ricarica	IPX5
	Robot	IPX8
Bande di frequenza		2,412GHz - 2,484GHz
Potenza di emissione di radiofrequenza		20,5 dBm

\* Classe II: apparecchio a doppio isolamento o a isolamento rinforzato che non necessita di messa a terra.

\*\* A seconda del modello

### 1.2.2 Individuazione

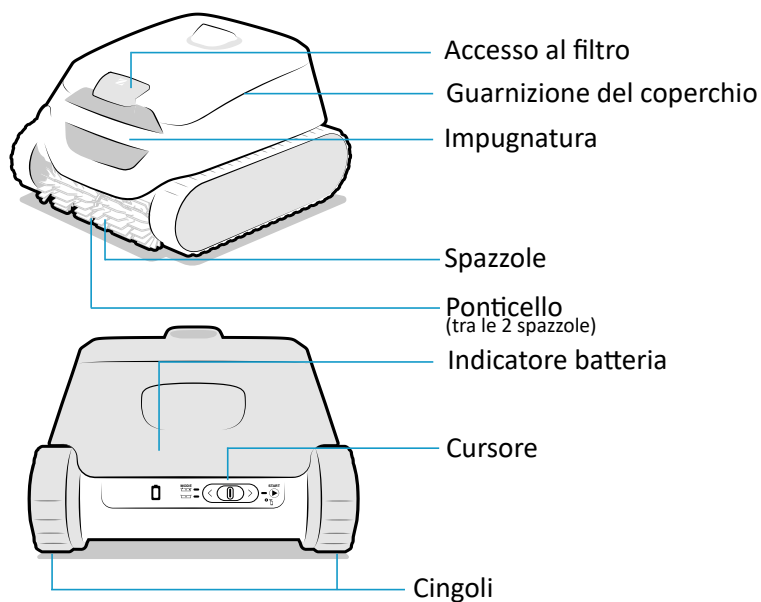



### 1.3 I Principio di funzionamento

Il robot è indipendente dal sistema di filtrazione e può, una volta caricato, funzionare in maniera autonoma. Si sposta in maniera ottimale per pulire le zone della piscina per le quali è stato progettato (fondo, parete, linea d'acqua o solo fondo). I detriti sono aspirati e rimangono nel filtro del robot.

Il robot può essere utilizzato:

- Selezionando una modalità di funzionamento e avviando un ciclo dal cursore posteriore del robot,
- O grazie a uno smartphone o un tablet compatibili con l'applicazione iAquaLink™ (vedere "3 Utilizzo dall'applicazione iAquaLink™").

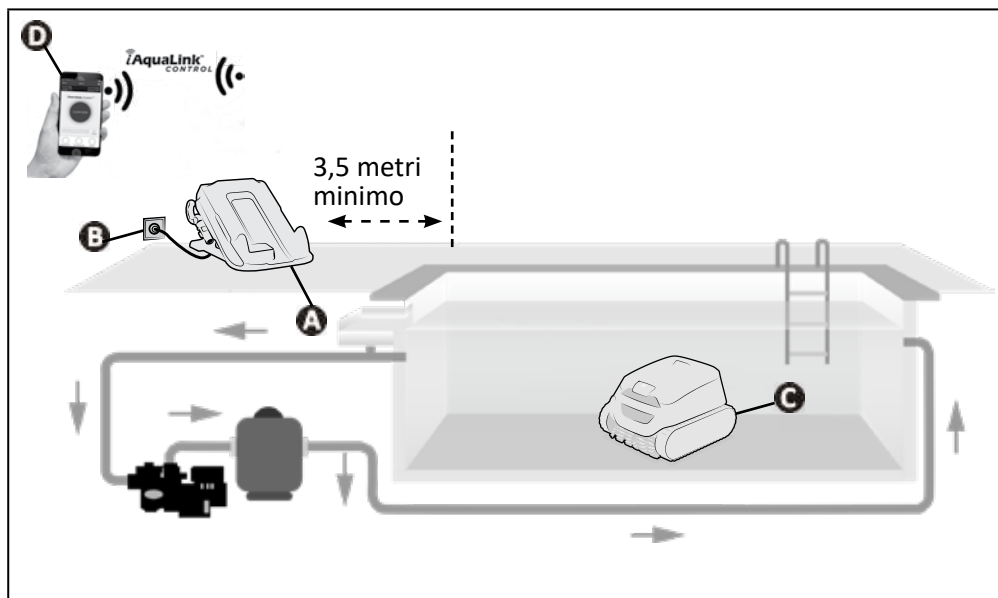

- A:** Stazione di ricarica
- B:** Presa di corrente
- C:** Robot
- D:** Controllo a distanza "iAquaLink™"

### 1.4 I Preparazione della piscina



• Questo prodotto è progettato per essere utilizzato in piscine permanenti. Non utilizzare in piscine smontabili. Una piscina permanente è costruita nel suolo, sul suolo e non può essere facilmente smontata e riposta.

- L'apparecchio deve funzionare nell'acqua della piscina che abbia la seguente qualità:

<b>Temperatura dell'acqua</b>	Tra 10°C e 35°C
<b>pH</b>	Tra 6.8 e 7.6
<b>Cloro libero</b>	< 3 mg/litro

- Quando la piscina è particolarmente sporca, soprattutto al momento della messa in servizio, eliminare i detriti molto grandi con un guadino per ottimizzare le prestazioni dell'apparecchio.
- Togliete termometri, giocattoli e altri oggetti che potrebbero danneggiare l'apparecchio.



### 3 Uso generale

#### 2.1 I Assemblare la stazione di ricarica

Assemblare la stazione di ricarica prima di utilizzarla:

- Inserire la parte superiore del piede (contrassegnata con un tondo blu) nell'intaccatura nella parte anteriore della stazione di ricarica (contrassegnata anch'essa con un tondo blu) (1).
- Inserire completamente il piede sotto la stazione (la parte bassa del piede (2) deve agganciarsi).
- Posizionare il fissaggio per il gancio sul lato della stazione di ricarica (a destra o a sinistra a seconda dell'installazione desiderata) (3).
- Svolgere il cavo per farlo passare dietro la stazione o a lato, a seconda dell'installazione desiderata (un alloggiamento per mantenere il cavo è previsto all'interno di ciascun piede).

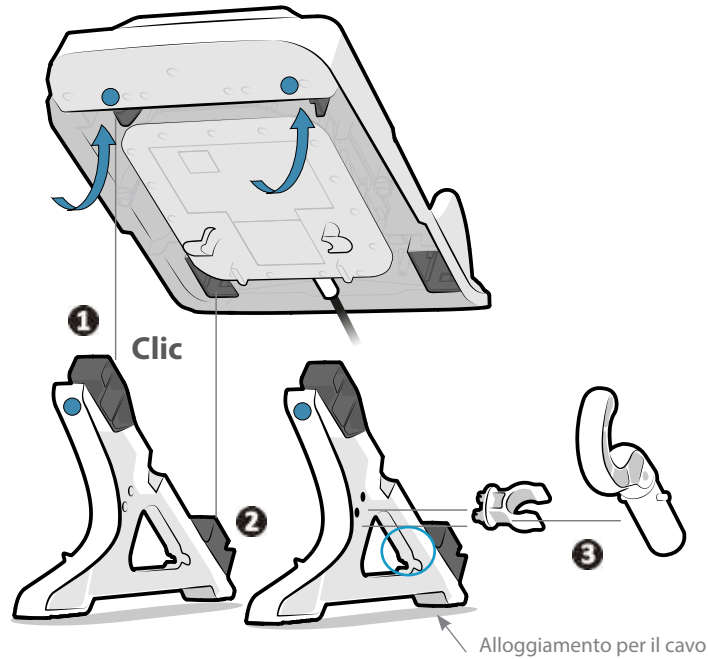



## 2.2 I Installare la stazione e caricare il robot

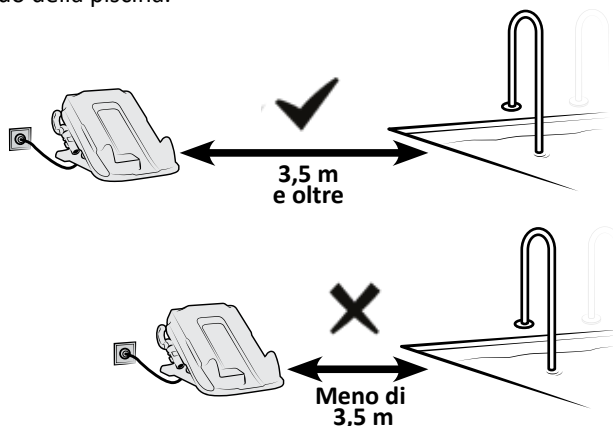

- La stazione non deve essere immersa nell'acqua o in un altro liquido Non deve essere installata in un luogo inondabile.
- Non esporre la stazione di ricarica ai raggi diretti del sole.

- Posizionare la stazione di ricarica:
  - vicino a una presa di corrente facilmente accessibile (situata al riparo da pioggia o schizzi),
  - all'ombra. Non esporre il robot e la stazione ai raggi diretti del sole quando il robot è in carica.
  - a più di 3,5 metri dal bordo della piscina.



- Collegare la stazione di ricarica.
- Posizionare il robot sulla stazione di ricarica in modo tale che la parte posteriore del robot (dal lato del cursore) entri in contatto con le intaccature apposite nella parte posteriore della stazione. Quando il robot è in posizione corretta, si ode un **segnale sonoro** e la spia  lampeggia lentamente (arancione).



- Temperatura di carica: 5°C - 35°C.
- Accertarsi che le piastre di carica della stazione di ricarica e del robot siano pulite e asciutte prima di procedere alla ricarica.
- Non toccare le piastre di carica situate sulla stazione di ricarica o sul robot subito dopo aver ricaricato il robot.

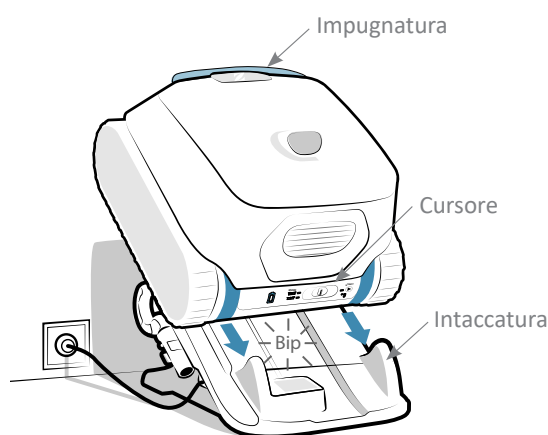

- Al primo utilizzo, effettuare una carica completa del robot: la spia  diventa fissa (verde). **La carica si arresta automaticamente non appena il robot è completamente carico. Non è quindi necessario scollegare la stazione o togliere il robot.**







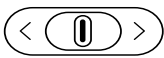

- Quando tutte le spie sono spente, il robot è in stand-by. Spostare il cursore verso sinistra o verso destra per riattivarlo. Se non funziona, riposizionare il robot sulla stazione di ricarica (il robot entra in stand-by prolungato dopo 8 giorni di inattività).
- Se la spia  non lampeggia al momento della prima carica del robot: vedere "5.1 I Comportamento dell'apparecchio".
- Per usufruire dei vantaggi della connettività (aggiornamento software, stato della batteria, informazioni sui cicli, vedere "3.2 I Funzioni disponibili nell'applicazione iAqualink™"), posizionare la stazione di ricarica in un luogo dal quale il Wi-Fi sia accessibile.

## 2.3 I Descrizione dell'interfaccia

Grazie all'interfaccia situata nella parte posteriore dell'apparecchio, è possibile scegliere la modalità di pulizia e avviare un ciclo di pulizia e ottenere informazioni relative allo stato del robot, alla batteria o alla connettività.

Anche ulteriori funzionalità e feedback sono accessibili dall'applicazione, vedere "3 Utilizzo dall'applicazione iAquaLink™".





Funzione	
Tasti	
	Cursore (scelta della modalità, avviare un ciclo, vedere "2.5 I Avviare un ciclo di pulizia")
Spie	
	Stato della batteria
	Modalità "Fondo + pareti + linea d'acqua" attivata
	Modalità "Fondo" attivata
	Stato del robot
	Stato della connessione Wi-Fi









- Quando tutte le spie sono spente, il robot è in stand-by. Spostare il cursore verso sinistra o verso destra per riattivarlo. Se non funziona, riposizionare il robot sulla stazione di ricarica (il robot entra in stand-by prolungato dopo 8 giorni di inattività).

## 2.4 | Descrizione delle spie





### 2.4.1 Spia di stato del robot

		 → Spia lampeggiante	 → Spia fissa
 Blu	Pronto per l'immersione		
 Blu	Ciclo in corso		
 Rosso	Errore Robot, vedere "5.3.1 Errore Robot"		

### 2.4.2 Spia di carica

		 → Spia lampeggiante	 → Spia fissa
 Verde	Carico: pronto per l'uso , carica completa		
 Verde	In carica(<5h): pronto per eseguire un ciclo completo		
 Arancione	Parzialmente carico: può essere utilizzato (il ciclo sarà più breve)		
 Arancione	<ul style="list-style-type: none"> <li>Se il robot è posizionato sulla stazione: Carica in corso</li> <li>Se il robot è fuori dalla stazione: Deve essere ricaricato e non può essere usato</li> </ul>		
 Rosso	Errore Batteria, vedere "5.3.2 Errore batteria"		



### 2.4.3 Spia di connettività

		 → Spia lampeggiante	 → Spia fissa
Spento	Non connesso al Wi-Fi		
 Blu	Accoppiamento in corso		
 Blu	Connesso al Wi-Fi		

### 2.4.4 Spia di stato della stazione di ricarica

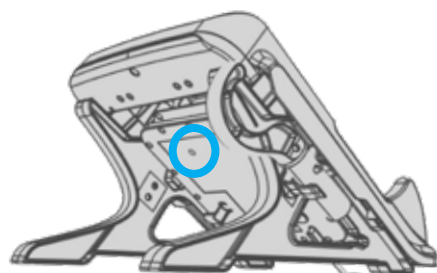
Sotto la stazione di ricarica, una spia ne indica lo stato.



		 → Spia fissa
 Verde	<ul style="list-style-type: none"> <li>Stazione alimentata, nessuna carica in corso</li> <li>Se la spia è verde quando il robot è sulla stazione, vedere "5.2 I Comportamento della stazione"</li> </ul>	
 Rosso	<ul style="list-style-type: none"> <li>Robot in carica</li> </ul>	



- Se la spia è spenta o lampeggia quando la stazione è collegata, vedere "5.2 I Comportamento della stazione".

## 2.5 I Avviare un ciclo di pulizia



Per evitare rischi di danni corporali o materiali, rispettare le seguenti istruzioni:

- È vietato fare il bagno quando il robot si trova nella piscina.
- Non utilizzare l'apparecchio se si effettua una clorazione d'urto della piscina, attendere che il tasso di cloro abbia raggiunto il valore consigliato prima di immergere il robot.
- Se la tapparella della piscina è chiusa, preferire la modalità "Solo fondo".

Per avviare un ciclo di pulizia:



- Attendere che il robot sia carico (  verde fisso o lampeggiante) per avviare un ciclo.
- Una volta carico, toglierlo dalla stazione e portarlo verso la piscina.
- Scegliere la modalità di pulizia, vedere "2.5.1 Scelta della modalità di pulizia".
- Avviare il ciclo, vedere "2.5.2 Avviare il ciclo di pulizia".
- Immergere il robot, vedere "2.5.3 Immergere il robot".

### 2.5.1 Scelta della modalità di pulizia

La modalità di pulizia definisce la superficie da pulire e la durata della pulizia.

- Spostare il cursore situato nella parte posteriore dell'apparecchio verso sinistra:
  - Una sola volta per selezionare la modalità "Solo fondo",
  - Una seconda volta per selezionare la modalità "Fondo + pareti + linea d'acqua".

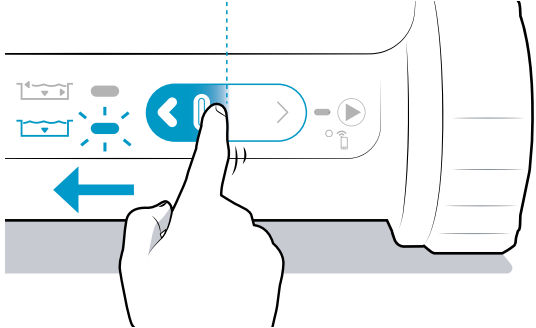
La spia corrispondente alla modalità selezionata si accende.

	Superficie da pulire	Durata del ciclo
	 <b>Solo fondo</b>	<b>1 ora e 30 min</b>
	 <b>Fondo + pareti + linea d'acqua</b>	<b>2 / 2,30 ore*</b>

\* A seconda del modello



- Sono disponibili modalità supplementari utilizzando l'applicazione (Modalità linea d'acqua, Modalità Smart), vedere "3.2 I Funzioni disponibili nell'applicazione iAqualink™" (a seconda del modello).

### 2.5.2 Avviare il ciclo di pulizia

- Spostare il cursore situato nella parte posteriore dell'apparecchio verso destra per avviare il ciclo.
- La spia  lampeggia in attesa della messa in acqua.

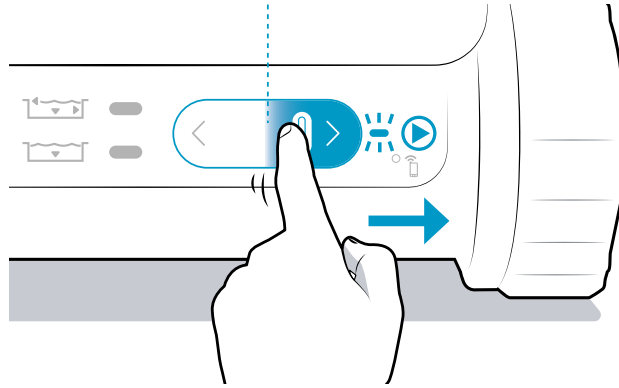

#### **Consiglio: Migliorare le prestazioni di pulizia**



- All'inizio della stagione di balneazione, avviare più cicli di pulizia in modalità solo fondo (dopo aver eliminato i detriti grandi con un guadino). L'uso regolare del robot pulitore (senza superare 3 cicli la settimana) permetterà di avere una piscina sempre pulita e il filtro risulterà meno otturato. Si consiglia di effettuare qualche ciclo senza il filtro detriti molto fini per sgrassare la pulizia, vedere "4.2 I Pulizia del filtro" per disassemblare i filtri.

### 2.5.3 Immergere il robot

- Immergere il robot verticalmente nell'acqua e tenerlo muovendolo leggermente in tutte le direzioni per far fuoriuscire l'aria contenuta all'interno.
- Lasciare che il robot arrivi fino sul fondo della piscina. Il ciclo inizierà al massimo 40 secondi dopo aver rilevato l'acqua. L'apparecchio adatta la strategia di spostamento in funzione della modalità di pulizia per ottimizzare il tasso di copertura.

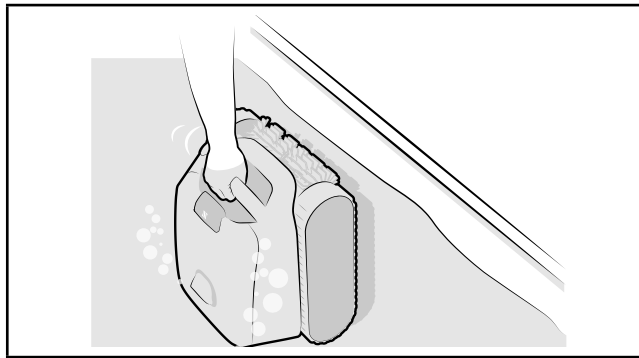

## 2.6 I Estrarre il robot dall'acqua



- È possibile togliere il robot durante il ciclo con l'asta, il robot si arresterà automaticamente una volta fuori dall'acqua.
- Alla fine del ciclo, il robot si arresta sempre ai piedi di una parete.

### 2.6.1 Senza l'applicazione iAquaLink™

Durante gli ultimi 10 minuti del ciclo, il robot si arresta sulla linea d'acqua (senza spazzolare) per 30 secondi per ogni parete che incontra (funzione non disponibile in modalità "Solo fondo"). Aspetta di essere recuperato.

**1** Se non viene recuperato negli ultimi 10 minuti, il robot si arresterà ai piedi di una parete alla fine del ciclo e può essere recuperato con l'asta.

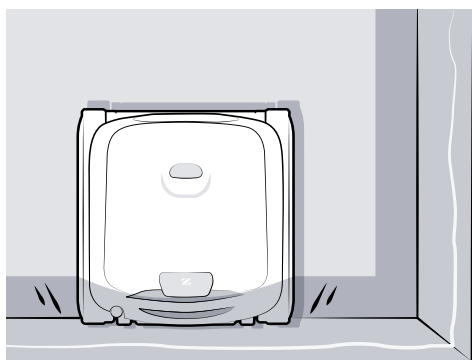

**2** Fissare il gancio (fornito) all'estremità di un'asta per piscina (non fornita).

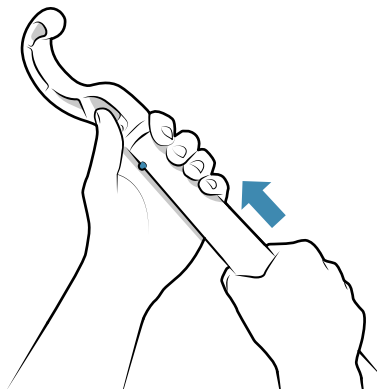

**3** Agganciare il manico del robot con il gancio e far risalire il robot in superficie.

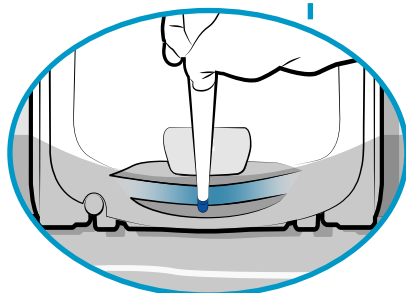
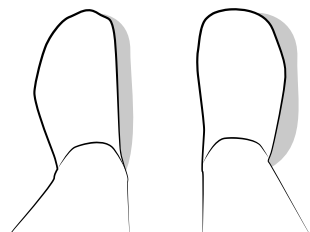
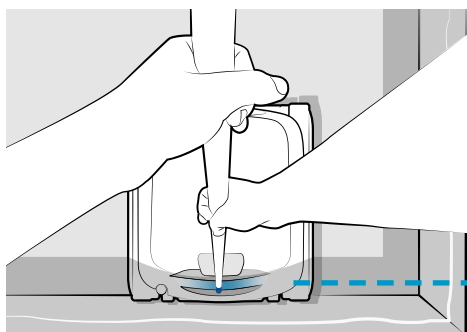

**4** Usare l'impugnatura per estrarlo completamente dall'acqua. Il robot espelle l'acqua mediante un getto posteriore per essere più leggero.

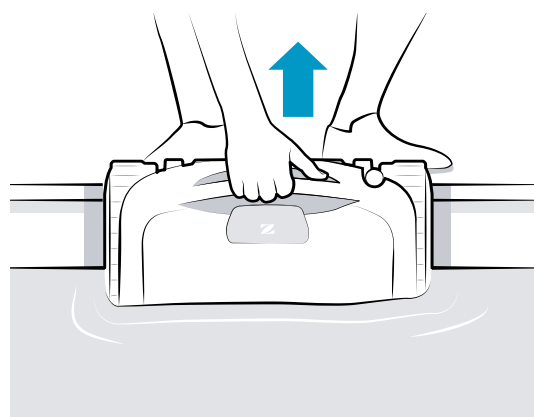

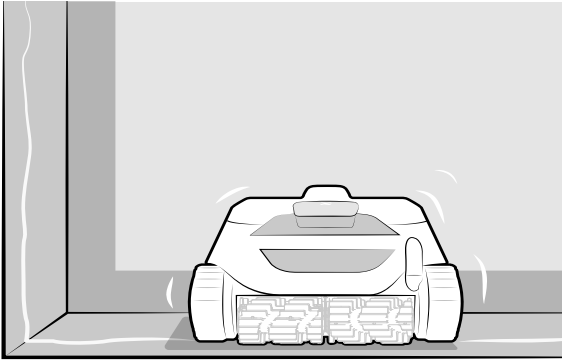
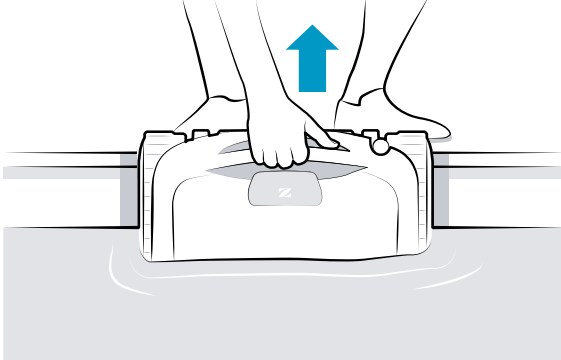

## 2.6.2 Con l'applicazione iAquaLink™

<p><b>1</b> Quando le notifiche Push sono state abilitate (impostazioni del telefono dall'applicazione iAqualink™), l'applicazione notifica la fine del ciclo (tranne in modalità "Solo fondo"): a partire da quel momento, il robot attende 30 secondi sulla parte superiore delle varie pareti (una dopo l'altra) per 10 minuti. Aspetta di essere recuperato.</p> 	<p><b>2</b> Usare l'impugnatura per estrarlo completamente dall'acqua. Il robot espelle l'acqua mediante un getto posteriore per essere più leggero.</p> 
--	---

IT

### 2.7 I Riporre il robot



- Non lasciare il robot scarico: ricaricare sempre il robot dopo l'uso.
- Accertarsi che il robot e le piastre di carica siano pulite e asciutte prima di procedere alla ricarica.
- Non lasciare il robot nell'acqua quando non viene utilizzato.
- Non far asciugare il robot sotto il sole dopo l'uso.
- Non esporre il robot al fuoco, a temperature eccessive, a fonti che presentano un rischio di infiammabilità o a prodotti chimici per piscine e Spa.
- Conservare fuori della portata di bambini e animali domestici.
- Conservare tutti gli elementi al riparo dal sole, dall'umidità e dalle intemperie.

- Posizionare il robot asciutto sulla stazione di ricarica.
- Riporre tutti gli elementi al riparo dal sole e dagli schizzi d'acqua.

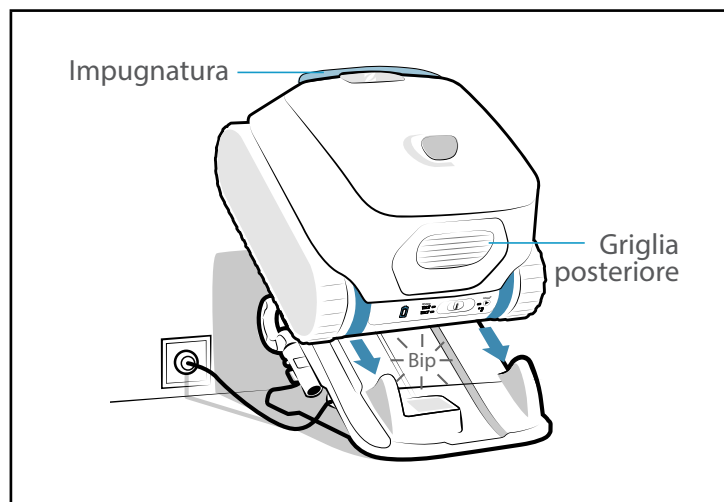



### 3 Utilizzo dall'applicazione iAquaLink™

Supporto mobile  
(smartphone o tablet)

Rete Wi-Fi  
domestica

Robot

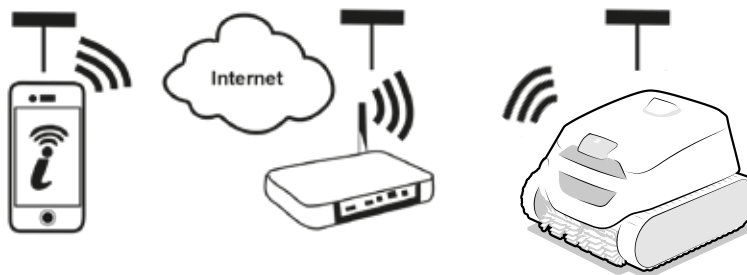

L'applicazione iAquaLink™ è disponibile per i sistemi iOS e Android.

#### 3.1 I Prima configurazione del robot



Prima di iniziare l'installazione dell'applicazione controllare di:

- Caricare preventivamente il robot,
- Utilizzare uno smartphone o un tablet dotati di Wi-Fi,
- Utilizzare una rete Wi-Fi con un segnale abbastanza potente per la connessione con il robot: deve essere possibile captare il segnale Wi-Fi nel luogo nel quale viene utilizzato il robot. In caso contrario, utilizzare una soluzione tecnica che permetta di amplificare il segnale esistente.
- Tenere a portata di mano la password della rete Wi-Fi domestica.

- Scaricare l'applicazione iAquaLink™ disponibile sull'App Store (iOS) o su Google Play Store (Android).

1



- Accedere o registrarsi.

2



- Premere l'icona + per aggiungere un nuovo apparecchio e seguire le indicazioni dell'applicazione.

3

Seguire le fasi indicate nell'applicazione. Se necessario, far scorrere il cursore verso destra e tenerlo fermo per 10 secondi, fino a che la spia  lampeggia per attivare il Bluetooth™.

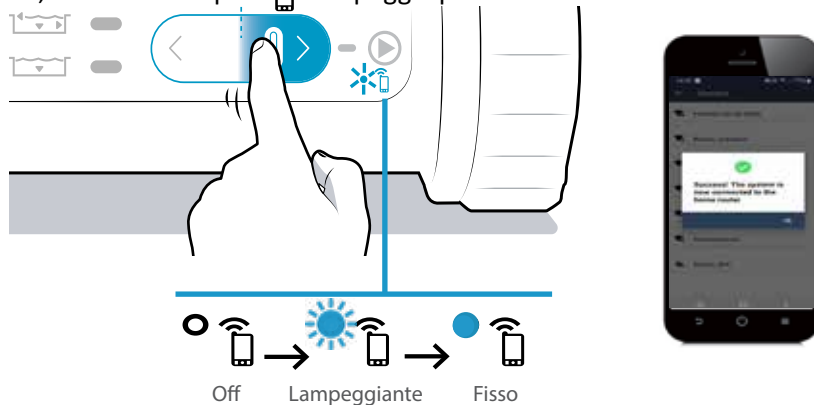

- Un messaggio sullo schermo indica che la connessione Wi-Fi tra il robot e la rete domestica è stata stabilita correttamente. (\*)
- La spia  nella parte posteriore del robot è accesa e fissa.



(\*): Se viene visualizzato un messaggio d'errore o la connessione non termina, fare riferimento alla tabella "5.4 I Aiuto diagnostica per la connessione all'applicazione iAquaLink™".

## 3.2 I Funzioni disponibili nell'applicazione iAqualink™



- Quando il robot è in acqua, le funzionalità dell'applicazione iAqualink™ non sono più disponibili.

Quando il robot è fuori dell'acqua, l'applicazione permette:

- Di **scegliere una modalità** e di **avviare un ciclo**. L'avvio di un ciclo di pulizia dall'applicazione apre una finestra di pop-up. **Chiudere la finestra di pop-up per permettere al robot di avviarsi.**
- Di accedere a due modalità disponibili esclusivamente nell'applicazione: la modalità "**Linea d'acqua**" e la modalità "**Smart**" (regolazione automatica del tempo) (a seconda del modello).
- Di accedere a funzioni di **aiuto diagnostica attraverso la segnalazione degli errori**: premere sul simbolo di avvertenza  per visualizzare le soluzioni di risoluzione dei problemi, vedere "5.3 I Allarmi utente".
- Di **facilitare l'uscita dall'acqua**: quando le notifiche Push sono state abilitate (impostazioni del telefono dall'applicazione iAqualink™), l'applicazione avverte quando il robot aspetta di essere recuperato su una parete (gli ultimi minuti del ciclo) (funzione non disponibile in modalità "Solo fondo").
- Di essere avvertito del **livello di carica del robot**.



Carico: pronto per l'uso



Carica in corso: pronto per l'uso



Carica in corso



Parzialmente carico

Quando il robot è fuori dell'acqua, attraverso il **menu Impostazioni** , l'applicazione permette:

- Di accedere in qualsiasi momento a alcune informazioni relative al robot (numero di serie...),
- Di accedere all'ultima segnalazione di errori quando il robot è fuori dell'acqua ("Ultimo errore").



## 4 Manutenzione



- **Consiglio:** Per garantire al robot la durata di vita il più lunga possibile, effettuare un'ispezione di tutti i componenti la cui manutenzione è specificata nel paragrafo "4 Manutenzione" una volta al mese.

### 4.1 I Pulizia del robot e della stazione di ricarica

- L'apparecchio deve essere pulito regolarmente con acqua pulita o leggermente saponata. **Non utilizzare solventi.**
- Le piastre di carica devono essere pulite regolarmente con acqua dolce e con un panno o con il lato abrasivo di una spugna da cucina. **Non utilizzare spugne di metallo, spazzole metalliche, solventi o acqua salata.**
- Sciacquare abbondantemente l'apparecchio con acqua di rete.
- Non far asciugare l'apparecchio in pieno sole sul bordo della piscina.

### 4.2 I Pulizia del filtro



- Le prestazioni del robot possono ridursi se il filtro è pieno o ostruito.
- Pulire il filtro con acqua di rete dopo ogni ciclo di pulizia.
- Utilizzare il filtro detriti fini (nero) solo al primo utilizzo e al momento della rimessa in funzione dopo lo stoccaggio invernale.

- In caso di ostruzione del filtro, pulirlo con una soluzione acida (aceto bianco per esempio). Si consiglia di effettuare la pulizia almeno una volta l'anno poiché il filtro si ostruisce se non viene utilizzato per molti mesi (periodo di stoccaggio invernale).

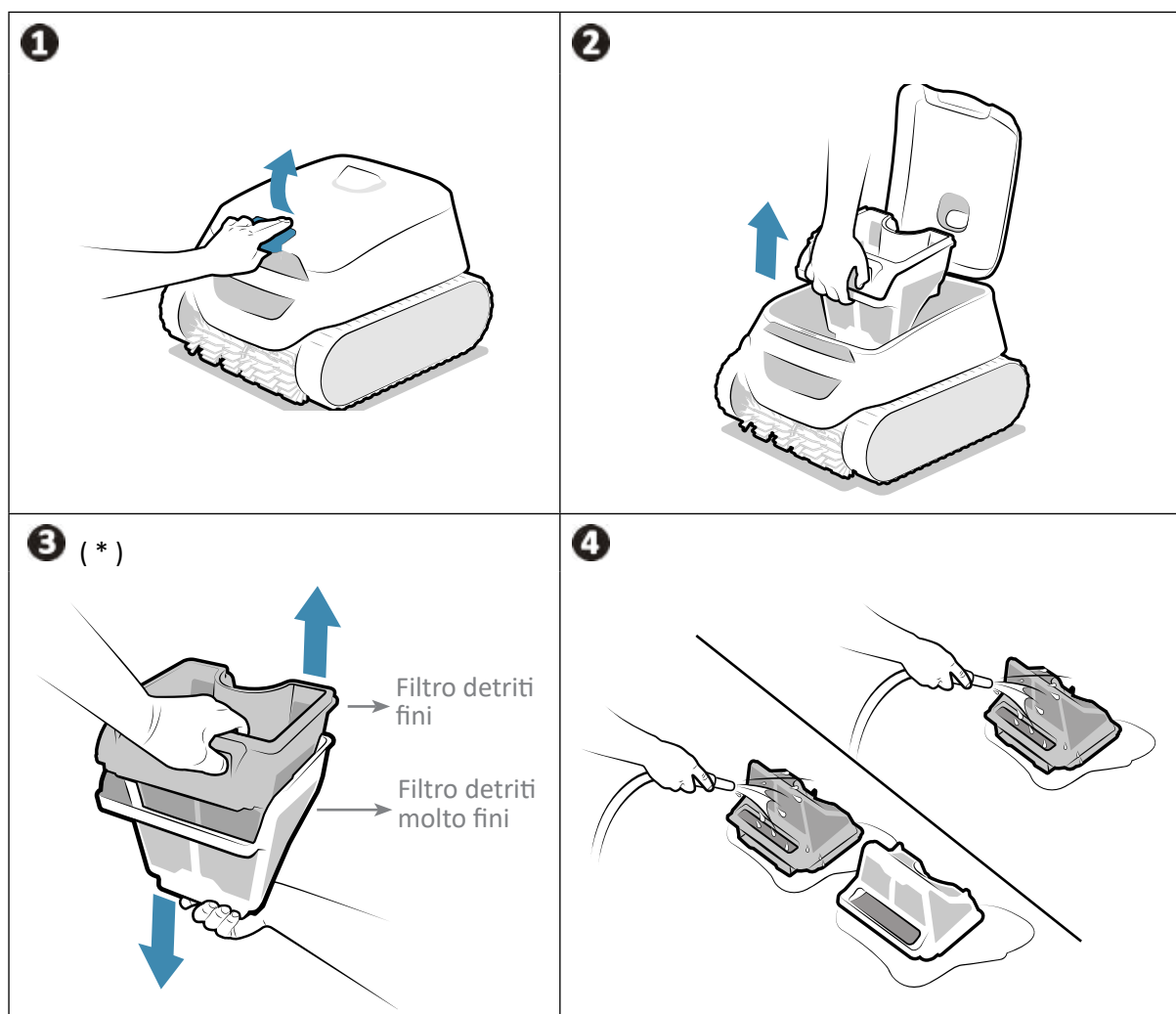

\* a seconda del modello

### ➤ 4.3 I Pulizia delle spazzole e del ponticello



- Le prestazioni del robot possono ridursi se le spazzole sono troppo intasate o se i detriti o degli oggetti sono incastrati nel ponticello (tra le 2 spazzole).

- Pulire le spazzole e il ponticello con acqua di rete subito dopo l'uscita dall'acqua dopo ogni ciclo di pulizia, senza aspettare che i detriti si seccino.
- Togliere oggetti o detriti incastrati tra le due spazzole.

### ➤ 4.4 I Pulizia della guarnizione del coperchio



- Le prestazioni del robot possono ridursi se dei detriti (sabbia principalmente) sono incastrati sotto la guarnizione del coperchio, impedendo che venga conservata l'impermeabilità necessaria.

- Pulire la guarnizione del coperchio con acqua di rete subito dopo l'uscita dall'acqua dopo ogni ciclo di pulizia, senza aspettare che i detriti si seccino.



- **Consiglio: Per preservare l'integrità dell'apparecchio e garantirne prestazioni ottimali:**

- Si consiglia di sostituire il filtro e le spazzole ogni 2 anni,
- Si consiglia di tenere conto dell'indicatore di usura sui cingoli e di sostituirli non appena l'indicatore lo indica.

## 4.5 I Pulizia dell'elica

Per evitare di ferirsi in modo grave:



- Indossare tassativamente dei guanti per la manutenzione dell'elica .
- Asciugare tassativamente l'apparecchio prima di pulire l'elica e effettuare questa operazione in un luogo asciutto.
- Accertarsi che il robot sia completamente spento prima di effettuare la manutenzione (vedere la prima fase qui sotto).

Forzare l'arresto dell'apparecchio prima di pulire l'elica: fuori dalla stazione di ricarica mantenere il cursore verso sinistra fino a che tutte le spie non si spengono (circa 20 secondi). Verificare l'arresto completo del robot azionando il cursore: non deve accendersi nessuna spia.

- 1 Aprire la botola d'accesso al filtro sollevando il blocco (vedere immagine ).
- 2 Togliere il filtro.
- 3 Svitare il guidaflusso manualmente. Al primo smontaggio può essere necessario un cacciavite.
- 4 Togliere il guidaflusso sollevandolo.
- 5 Indossare i guanti ed esercitare una trazione sull'elica tenendola saldamente per farla uscire.

Togliere i detriti (foglie, ciottoli,...) che potrebbero bloccare l'elica.

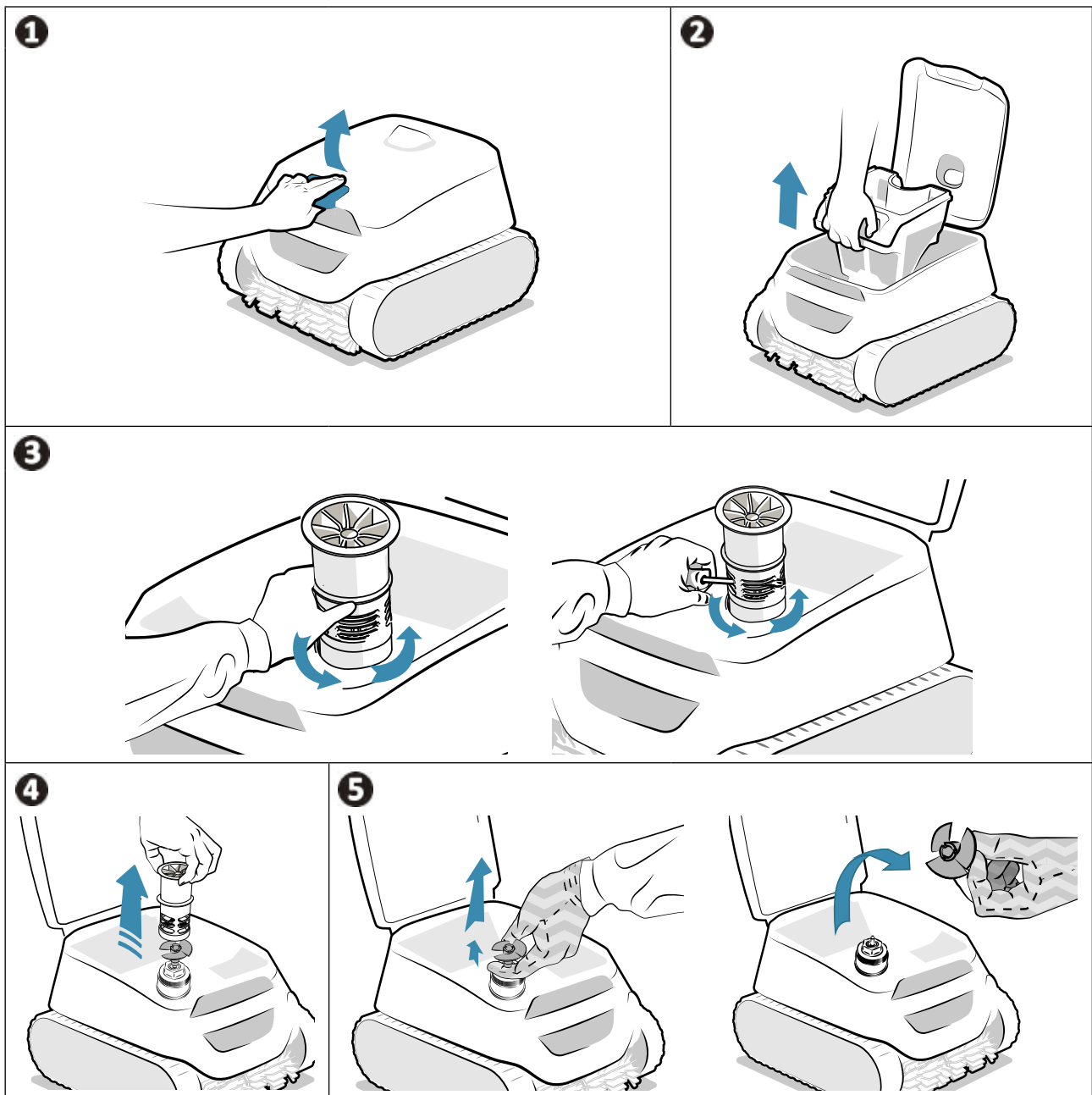

- Dopo aver effettuato la pulizia, dotarsi di guanti, reinserire saldamente l'elica e riposizionare il guidaflusso avvitando manualmente. Riposizionare il filtro.
- Riposizionare il robot sulla stazione di ricarica per riattivarlo.

## 4.6 I Sostituzione delle spazzole

### Le spazzole sono usurate?

- Sostituire le spazzole se gli indicatori d'usura somigliano al caso **B**:

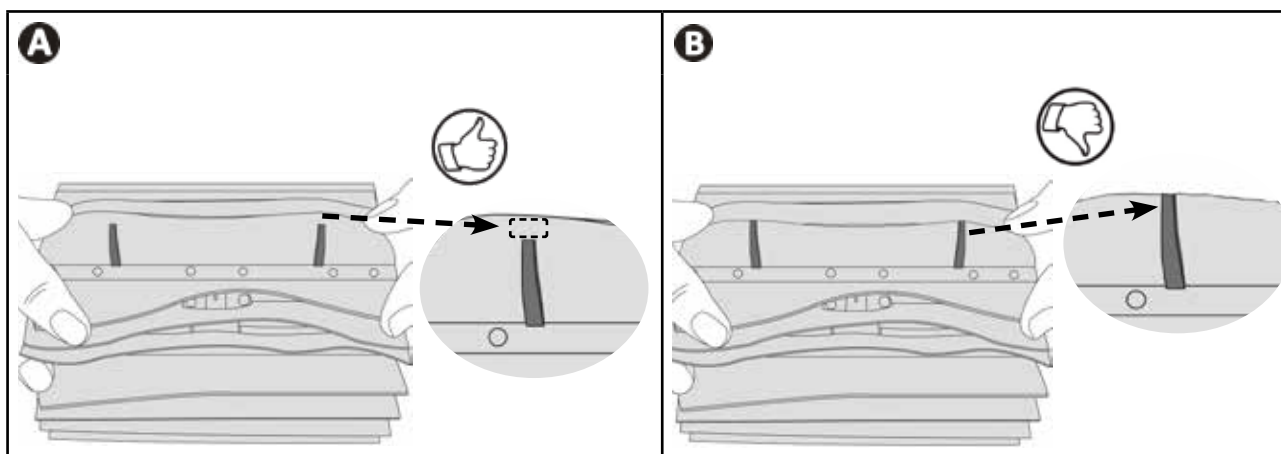

### Togliere le spazzole usurate

- Fuori dalla stazione di ricarica, estrarre le linguette di fissaggio dai fori e togliere le spazzole.

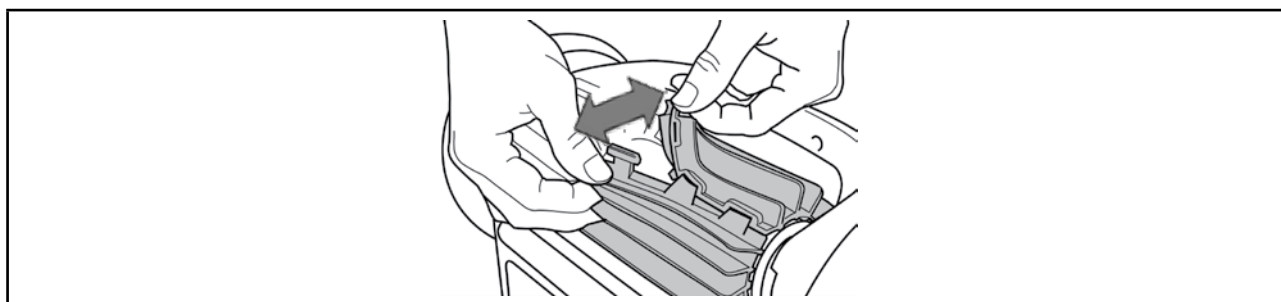

### Inserire le nuove spazzole

- Infilare il bordo senza linguetta sotto il supporto della spazzola (vedere immagine **1**).
- Far ruotare la spazzola intorno al suo supporto e far scivolare le linguette nei fori di fissaggio e esercitare una trazione sull'estremità di ogni linguetta per farla passare attraverso la fenditura (vedere immagine **2**).
- Tagliare le linguette con un paio di cesoie in modo che siano a livello delle altre lamelle (vedere immagine **3**).

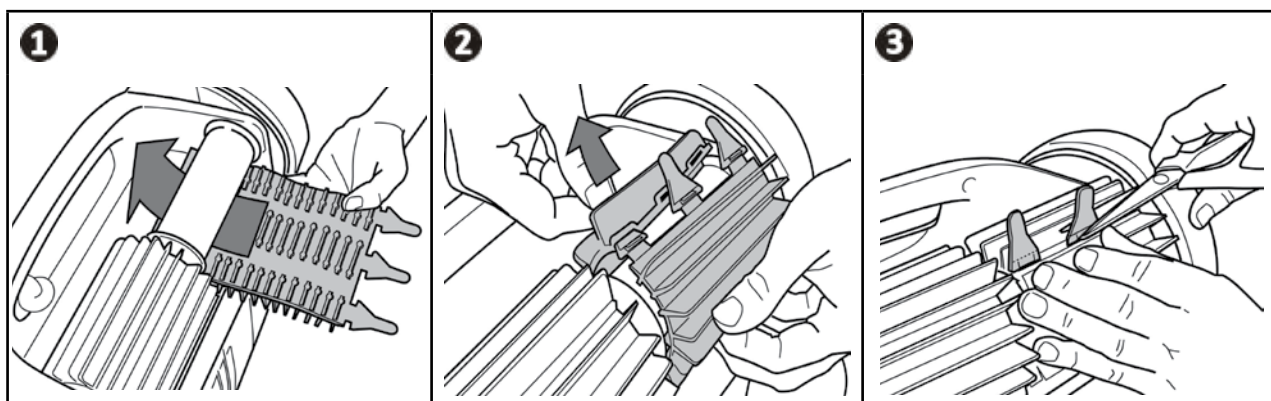

## 4.7 | Sostituzione della batteria



- La batteria del robot deve essere sostituita solo da un tecnico qualificato: contattate il rivenditore



## 4.8 | Stoccaggio invernale



- **NON** lasciare il robot scarico prima dello stoccaggio invernale.
- Accertarsi che il robot e le piastre di carica siano pulite e asciutte prima di procedere alla ricarica.
- **NON** lasciare il robot nell'acqua quando non viene utilizzato.
- **NON** esporre il robot al fuoco, a temperature eccessive, a fonti di infiammazione o a prodotti chimici per piscine e Spa.
- Conservare tutti gli elementi al riparo dal sole, dall'umidità e dalle intemperie.
- Conservare fuori della portata di bambini e animali domestici.

- Prima dello stoccaggio invernale, effettuare una carica completa del robot per proteggere la durata della batteria: la spia  passa su verde fisso quando il robot è completamente carico.
- Durante lo stoccaggio invernale il robot può:
  - Restare collegato (utilizzabile senza ricarica al primo utilizzo della stagione successiva),
  - o restare scollegato (ricarica necessaria al primo utilizzo della stagione successiva).
- Riporre tutti gli elementi al riparo dal sole e dagli schizzi d'acqua.
- Conservare il robot fuori della portata di bambini e animali domestici.
- Non esporre il robot al fuoco, a temperature eccessive, a fonti che presentano un rischio di infiammabilità o a prodotti chimici per piscine e Spa.

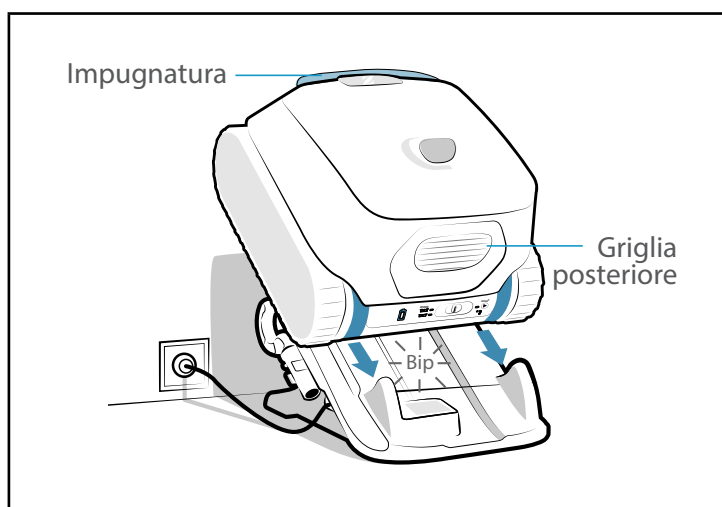





## 5 Risoluzione dei problemi



- Prima di contattare il rivenditore, procedere a semplici verifiche in caso di malfunzionamento, avvalendosi delle tabelle seguenti.
- Se il problema persiste, contattate il rivenditore.
- : Operazioni riservate a un tecnico qualificato.









### 5.1 I Comportamento dell'apparecchio

IT

Comportamento	Soluzione
Una parte della vasca non è pulita correttamente	<ul style="list-style-type: none"> <li>• Ripetere le fasi di immersione (vedere § "2.5 I Avviare un ciclo di pulizia") variando il punto di immersione nella piscina fino a trovare quello ottimale.</li> <li>• Il filtro è pieno o intasato: pulirlo (vedere "4.2 I Pulizia del filtro").</li> <li>• Il robot non era completamente carico al momento dell'avvio del ciclo, il ciclo è stato quindi abbreviato.</li> </ul>
L'apparecchio non si appiattisce bene contro il fondo della piscina oppure galleggia	<ul style="list-style-type: none"> <li>• C'è aria nella scocca dell'apparecchio. Ripetere le operazioni di immersione (vedere §"2.5 I Avviare un ciclo di pulizia")</li> <li>• Il filtro è pieno o intasato: pulirlo (vedere "4.2 I Pulizia del filtro").</li> <li>• Se il filtro continua a essere ostruito malgrado la pulizia: sostituirlo.</li> <li>• Sono presenti delle bollicine ovunque all'esterno dell'apparecchio: <ul style="list-style-type: none"> <li>- E il livello d'acqua è al di sotto degli skimmer: regolare il livello d'acqua.</li> <li>- E il livello d'acqua è a livello degli skimmer: la tubatura è sovraossigenata.</li> </ul> </li> <li>• Contattate il rivenditore </li> <li>• L'elica è danneggiata: </li> </ul>
L'apparecchio non risale o non risale più sulla parete.	<ul style="list-style-type: none"> <li>• Nella modalità Fondo/ Parete / Linea d'acqua, il robot non risale sistematicamente le pareti. La frequenza varia durante il ciclo.</li> <li>• Verificare che il ciclo scelto sia il ciclo Fondo / Parete / Linea d'acqua.</li> <li>• Il filtro è pieno o intasato: pulirlo con acqua di rete. In caso di ostruzione, pulirlo con una soluzione acida (aceto bianco per esempio). Sostituire il filtro se necessario. In caso di doppia filtrazione, provare a utilizzare solo il filtro detriti fini (nero). Se aiuta l'apparecchio ad arrampicarsi, il filtro deve essere sostituito.</li> <li>• I cingoli sono distesi: contattare il rivenditore per sostituirli </li> <li>• Pulire la valvola senza smontarla.</li> <li>• Anche se l'acqua sembra limpida, nella vasca sono presenti alghe microscopiche, non visibili a occhio nudo, che rendono scivolose le pareti e impediscono al robot di arrampicarsi. Effettuare una clorazione d'urto e abbassare leggermente il pH. <b>Non lasciare il robot nell'acqua durante il trattamento d'urto.</b></li> </ul>
L'apparecchio non raccoglie i detriti	<ul style="list-style-type: none"> <li>• Il filtro è pieno o intasato: pulirlo (vedere "4.2 I Pulizia del filtro").</li> <li>• Se il filtro continua a essere ostruito malgrado la pulizia: sostituirlo.</li> <li>• Accertarsi che detriti / oggetti non blocchino l'accesso alla valvola del filtro.</li> <li>• Dei detriti / oggetti restano incastrati a livello del ponticello (tra le due spazzole) e non vengono raccolti: pulire le spazzole e il ponticello. Pulirle regolarmente.</li> <li>• Dei detriti (principalmente sabbia) restano incastrati a livello della guarnizione del coperchio: pulire la guarnizione del coperchio. Pulirla dopo ogni ciclo.</li> </ul>
All'avvio, il robot non esegue alcun movimento	<ul style="list-style-type: none"> <li>• Verificare che il robot sia carico (la spia della batteria è verde).</li> <li>• Controllare che è stato lanciato un ciclo di pulizia e che le spie sono accese.</li> </ul>
I due filtri non si smontano.	<ul style="list-style-type: none"> <li>• Un oggetto / detrito è bloccato tra i due filtri e ne impedisce lo smontaggio: toglierlo.</li> </ul>
Tutte le spie sono spente	<ul style="list-style-type: none"> <li>• Il robot è in stand-by: spostare il cursore verso sinistra o verso destra per riattivarlo.</li> <li>• Se non funziona, riposizionare il robot sulla stazione di ricarica.</li> <li>• Se le spie restano spente quando il robot è sulla stazione di ricarica, contattare il rivenditore .</li> </ul>

Se il problema persiste, contattate il rivenditore:

## 5.2 I Comportamento della stazione

Problema	Comportamento del robot	Comportamento della stazione di ricarica	Soluzione
Il robot ha bisogno di essere ricaricato (scarico o utilizzato per la prima volta) ma non si ricarica.	La spia  non lampeggia quando il robot sulla stazione di ricarica.	La stazione di ricarica è collegata ma la spia sotto la stazione è spenta o lampeggia invece di essere rossa quando il robot vi viene posizionato sopra.	<ul style="list-style-type: none"> <li>• Il robot è posizionato male: riposizionarlo.</li> <li>• Verificare lo stato di pulizia dei contatti di carica sulla stazione e sul robot. Se necessario, pulirli con un panno e dell'acqua dolce (non salata).</li> <li>• La stazione di ricarica è difettosa: contattate il rivenditore </li> </ul>
		La spia sotto la stazione di ricarica è verde quando il robot vi viene posizionato sopra.	
	La spia  lampeggia 4 volte rosso quando il robot è sulla stazione di ricarica.	La stazione di ricarica funziona correttamente, cioè: <ul style="list-style-type: none"> <li>- La presa è collegata alla parete,</li> <li>- La spia è verde sotto la stazione di ricarica quando il robot non vi è posizionato sopra,</li> <li>- la spia è rossa sotto la stazione di ricarica quando il robot vi è posizionato sopra.</li> </ul>	<ul style="list-style-type: none"> <li>• Si tratta di depositi sulle piastre di carica: pulire le piastre di carica (situate sotto il robot e sulla base della stazione) con un panno e acqua dolce (non salata).</li> <li>• Il livello di carica del robot è passato sotto la soglia critica della batteria: contattare il rivenditore </li> <li>• La batteria è obsoleta e deve essere sostituita: contattare il rivenditore </li> </ul>
			<ul style="list-style-type: none"> <li>• Pulire le piastre di carica (situate sotto il robot e sulla base della stazione) con un panno e acqua dolce (acqua non salata).</li> </ul>
La spia  lampeggia arancione per alcuni secondi o minuti poi diventa verde fisso quando il robot è sulla stazione di ricarica.		<ul style="list-style-type: none"> <li>• Togliere il robot pulitore dalla stazione.</li> </ul> Se la spia  si spegne invece di indicare il livello di carica del robot: la batteria è obsoleta e deve essere sostituita 	

Se il problema persiste, contattate il rivenditore: 





## 5.3 I Allarmi utente

- Le spie nella parte posteriore del robot lampeggiano per segnalare un allarme per l'utente. Individuare la spia che lampeggia e seguire le soluzioni per la risoluzione dei problemi qui sotto.
- Gli allarmi utenti sono accessibili anche nell'applicazione iAquaLink™.

### **Cancelar un código d'errore a partir de l'aplicación iAquaLink™:**

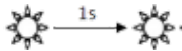
- Dopo aver provato le soluzioni per la risoluzione dei problemi, premere **Cancelar errore**.

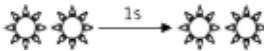
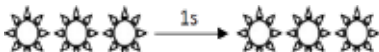
#### 5.3.1 Errore Robot







Spia	Lampeggiamento rosso	Visualizzazione nell'applicazione iAquaLink™	Soluzioni
▶		<b>Spegnimento di sicurezza</b>  <b>Errore di comunicazione</b>	<ul style="list-style-type: none"> <li>• Il robot si è messo in sicurezza.</li> <li>• La scheda robot è alimentata ma non risponde.</li> </ul> <b>Contattare il rivenditore:</b> 
		<b>Trazione del motore destra</b> <b>Trazione del motore sinistra</b> <b>Consumo motore trasmissione destra</b> <b>Consumo motore trasmissione sinistra</b>	<ul style="list-style-type: none"> <li>• Controllare che detriti non impediscano alle spazzole o ai cingoli di ruotare liberamente.</li> <li>• Ruotare ogni ruota di un quarto di giro nello stesso senso fino ad ottenere una rotazione fluida. Ruotare le ruote nel senso opposto fino ad ottenere una rotazione fluida.</li> <li>• Se il problema non si risolve, contattare il rivenditore per una diagnosi completa.</li> </ul>
		<b>Pulitore fuori dell'acqua</b>	<ul style="list-style-type: none"> <li>• Pulire accuratamente il filtro.</li> <li>• Rimetterlo in acqua scuotendolo per eliminare le bolle d'aria.</li> <li>• Riavviare il ciclo.</li> <li>• Se il problema non si risolve, contattare il rivenditore per una diagnosi completa.</li> </ul>
		<b>Motore della pompa</b>	<ul style="list-style-type: none"> <li>• Forzare l'arresto dell'apparecchio prima di pulire l'elica: fuori dalla stazione di ricarica mantenere il cursore verso sinistra fino a che tutte le spie non si spengono (circa 20 secondi). Verificare l'arresto completo del robot azionando il cursore: non deve accendersi nessuna spia. Poi controllare che detriti o capelli non blocchino l'elica. La pulizia deve essere effettuata fuori dall'acqua e il robot deve essere posizionato su una superficie asciutta.</li> <li>• Pulire accuratamente il filtro.</li> <li>• Se il problema non si risolve, contattare il rivenditore per una diagnosi completa.</li> </ul>
		<b>Errore nell'aggiornamento del firmware</b>	<ul style="list-style-type: none"> <li>• Chiudere l'applicazione iAquaLink™.</li> <li>• Verificare che il robot sia connesso correttamente alla rete Wi-Fi (Il LED blu è fisso).</li> <li>• Se la spia non è fissa, aprire l'applicazione iAquaLink™, selezionare il robot e cliccare su "Aggiorna".</li> </ul>

Se il problema persiste, contattate il rivenditore: 

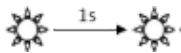

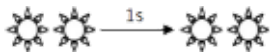
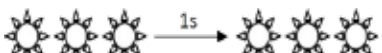



- Se il robot si arresta prima della fine del ciclo ma nessuna spia lampeggia quando viene estratto dall'acqua, posizionare il robot sulla stazione di ricarica perché la spia si metta a lampeggiare.

### 5.3.2 Errore batteria

Spia	Lampeggiamento rosso	Visualizzazione nell'applicazione iAquaLink™	Soluzioni
		<b>Errore batteria</b>	<ul style="list-style-type: none"> <li>La batteria è malfunzionante <b>Contattare il rivenditore:</b> </li> </ul>
		<b>Errore di ricarica (troppo alta)</b>  <b>Errore di ricarica (troppo bassa)</b>	<ul style="list-style-type: none"> <li>La temperatura rilevata nel luogo in cui si trova la stazione di ricarica è al di fuori dell'intervallo di temperatura consigliato per ricaricare il robot (5°-35°C): cambiare posto alla stazione di ricarica.</li> </ul>
		<b>Errore di ricarica</b>	<ul style="list-style-type: none"> <li><b>Pulire le piastre di carica (situate sotto il robot e sulla base della stazione) con un panno e acqua dolce (acqua non salata).</b></li> </ul>
	<p>Quando il robot è sulla stazione di ricarica</p>  <p>arancione (per alcuni secondi)</p>  <p>verde fisso</p>		<ul style="list-style-type: none"> <li>Togliere il robot pulitore dalla stazione. Se la spia  si spegne invece di indicare il livello di carica del robot: la batteria è obsoleta e deve essere sostituita. Contattate il rivenditore .</li> </ul>

Se il problema persiste, contattate il rivenditore: 

## 5.4 I Aiuto diagnostica per la connessione all'applicazione iAquaLink™

Stato di connettività	Possibili cause	Soluzioni
<ul style="list-style-type: none"> <li>Il LED  è spento.</li> <li>Il LED  è acceso ma la connessione Wi-Fi non funziona (o è irregolare). Sul display dell'applicazione iAquaLink™ viene visualizzato il messaggio "Errore di connessione".</li> <li>Un punto rosso viene visualizzato nell'elenco "I miei apparecchi"</li> </ul>	<ul style="list-style-type: none"> <li>Apparecchio non caricato</li> <li>Apparecchio non connesso al Wi-Fi domestico e/o perdita della connessione internet</li> <li>Segnale Wi-Fi debole*</li> </ul>	<ul style="list-style-type: none"> <li>Controllare la connessione internet - la rete potrebbe non funzionare</li> <li>Accertarsi di avere un segnale Wi-Fi abbastanza potente. Esistono vari modi per verificare la potenza del segnale Wi-Fi: <ul style="list-style-type: none"> <li>Scollegare il router (box) Wi-Fi domestico e ricollegarlo.</li> <li>Con un computer portatile andare nel pannello configurazione per vedere lo stato delle connessioni di rete. Controllare la potenza del segnale della rete Wi-Fi senza fili sul computer portatile</li> <li>Con uno smartphone o un tablet, installare l'applicazione iAquaLink™. Controllare la potenza del segnale della rete Wi-Fi senza fili. Se la rete Wi-Fi è debole, installare un ripetitore Wi-Fi.</li> <li>Utilizzare un'applicazione dedicata per l'analisi Wi-Fi: ne esistono varie per iOS o Android.</li> </ul> </li> <li>Al momento della prima configurazione, posizionare il robot il più possibile vicino al router (box) Wi-Fi domestico poi ripetere le fasi di configurazione (vedere "3.1 I Prima configurazione del robot").</li> <li>Se il LED  continua a lampeggiare, installare un ripetitore Wi-Fi.</li> <li>Se il punto è rosso quando il robot è carico, la connessione è funzionale e la spia è fissa, aggiornare lo schermo (facendo scorrere il dito dall'alto in basso). Quando il punto diventa verde: l'apparecchio è pronto per l'uso.</li> </ul>
<ul style="list-style-type: none"> <li>Il LED  è blu e lampeggia velocemente. <b>Viene visualizzata un'informazione nell'applicazione.</b></li> </ul>	<ul style="list-style-type: none"> <li>È in corso un aggiornamento del software.</li> </ul>	<ul style="list-style-type: none"> <li>Attendere la fine dell'aggiornamento.</li> </ul>

### \*Un segnale Wi-Fi debole può essere dovuto a varie ragioni



- La distanza tra il router (box) e il robot,
- Il tipo di router (box),
- Il numero di pareti che separano il router (box) e il robot,
- Il provider internet,
- ecc.

Il vostro rivenditore  
*Your retailer*

Modello dell'apparecchio  
*Appliance model*

Numero di serie  
*Serial number*

Per maggiori informazioni, registrazione del prodotto e assistenza clienti:  
*For more information, product registration and customer support:*

**[www.zodiac.com](http://www.zodiac.com)**

