

EN INSTALLATION AND MAINTENANCE MANUAL
FR MANUEL D'INSTALLATION ET DE MAINTENANCE
ES MANUAL DE INSTALACIÓN Y DE MANTENIMIENTO
IT MANUALE DI INSTALLAZIONE E MANUTENZIONE
DE INSTALLATIONS- UND WARTUNGSANLEITUNG
PT MANUAL DE INSTALAÇÃO E DE MANUTENÇÃO
NL HANDLEIDING VOOR INSTALLATIE EN ONDERHOUD
SV INSTALLATIONS- OCH UNDERHÅLLSHANDBOK
DA INSTALLATIONS- OG VEDLIGEHOLDELSERMANUAL
PL INSTRUKCJA INSTALACJI I KONSERWACJI
CS NÁVOD K INSTALACI A ÚDRŽBĚ
HU TELEPÍTÉSI ÉS KARBANTARTÁSI ÚTMUTATÓ
BG РЪКОВОДСТВО ЗА МОНТАЖ И ПОДДРЪЖКА
SK NÁVOD NA INŠTALÁCIU A ÚDRŽBU
HR PRIRUČNIK ZA UGRADNJU I ODRŽAVANJE
RO MANUAL DE INSTALARE ŞI ÎNŢREȚINERE
SR УПУТСТВО ЗА УГРАДЊУ И ОДРЖАВАЊЕ
RU РУКОВОДСТВО ПО УСТАНОВКЕ И ОБСЛУЖИВАНИЮ
TR KURULUM VE BAKIM KILAVUZU
EL ΕΓΧΕΙΡΙΔΙΟ ΕΓΚΑΤΑΣΤΑΣΗΣ ΚΑΙ ΣΥΝΤΗΡΗΣΗΣ

מדריך התקנה ותחזוקה HE
كتيب التركيب والصيانة AR



www.astralpoolmanuals.com



- Please read this manual carefully and keep it for future reference. • The installation, assembly and maintenance work must be carried out by qualified, authorized personnel.
- Lisez attentivement ce manuel et conservez-le afin de pouvoir le consulter ultérieurement. • Toute opération d'installation, de montage et d'entretien doit être effectuée par une personne qualifiée et autorisée.
- Por favor, lea este manual con atención y consérvelo para su posterior consulta. • Las operaciones de instalación, montaje y mantenimiento deben ser llevadas a cabo por personal autorizado.
- Per favore, legga attentamente questo manuale e lo conservi per successive consultazioni. • Le operazioni di installazione, montaggio e manutenzione devono essere eseguite da personale qualificato e autorizzato.
- Bitte lesen Sie diese Anleitung aufmerksam durch und bewahren Sie sie zur späteren Einsichtnahme auf. • Die Installations-, Montage- und Wartungsarbeiten müssen von autorisierten Fachkräften ausgeführt werden.
- Leia este manual com atenção e guarde-o para consulta futura. • Os trabalhos de instalação, montagem e manutenção devem ser realizados por pessoal qualificado autorizado.
- Lees deze handleiding aandachtig en bewaar deze voor verdere raadpleging. • Alle installatie-, montage- en onderhoudswerkzaamheden moeten worden uitgevoerd door gekwalificeerd, bevoegd personeel.
- Läs denna bruksanvisning noggrant och spara den för framtida referens. • Installation, montering och underhåll måste utföras av kvalificerad, auktoriserad personal.
- Læs denne vejledning omhyggeligt og gem den til senere brug. • Installation, montering og vedligeholdelse skal udføres af kvalificeret, autoriseret personale.
- Należy uważnie przeczytać niniejszą instrukcję i zachować na przyszłość. • Instalacja, montaż i czynności konserwacyjne muszą być wykonywane przez wykwalifikowany i autoryzowany personel.
- Prečítajte si pozorně tuto příručku a uschovejte ji pro další použití. • Instalaci, montáž a údržbu musí provádět kvalifikovaný a k tomu oprávněný personál.
- Kérjük, figyelmesen olvassa el ezt az útmutatót, és őrizze meg a későbbi felhasználás céljából. • A telepítési, szerelési és karbantartási munkákat szakképzett és felhatalmazott személyzetnek kell végeznie.
- Моля, прочетете внимателно настоящото ръководство и го запазете за бъдещи справки. • Инсталацията, монтажът и поддръжката трябва да се извършват от квалифициран и упълномощен персонал.
- Prosim, pazorno si prečitajte tento návod a uchovajte ho v prípade neskoršieho nahľadnutia. • Inštalácie, montážne a údržbárske práce musí vykonávať kvalifikovaný oprávnený personál.
- Pažljivo pročitaite ovaj priručnik i spremite ga za buduću upotrebu. • Ugradnju, sastavljanje i održavanje mora provoditi kvalificirano i ovlašteno osoblje.
- Vå rugäm sä citiți cu atenție prezentul manual și să îl păstrați pentru referințe viitoare. • Lucrările de instalare, montare și întreținere trebuie executate de personal autorizat calificat.
- Паажљиво прочитајте ово упутство и сачувајте га за будуће коришћење. • Радове на уградњи, склапању и одржавању мора да обавља квалификовано и овлашћено особље.
- Пожалуйста, внимательно ознакомьтесь с данным руководством и сохраните его для использования в будущем. • Установка, сборка и техническое обслуживание должны выполняться квалифицированным уполномоченным персоналом.
- Lütfen bu kilavuzu dikkatle okuyun ve gelecekte danışmak üzere saklayın. • Kurulum, montaj ve bakım işleri kalifiye, yetkili personel tarafından gerçekleştirilmelidir.
- Παρακαλούμε, διαβάστε αυτό το εγχειρίδιο προσεκτικά και φυλάξτε το για μελλοντική αναφορά. • Οι εργασίες εγκατάστασης, συναρμολόγησης και συντήρησης πρέπει να γίνονται από καταρτισμένο, εξουσιοδοτημένο προσωπικό.

- נא לקרוא בתשומת לב מדויקת זה ולשמור אותו לעיון חוזר
- רק איש תחזוקה מוסמך ומורשה רשאי לבצע את עבודת ההתקנה, ההרכבה והתחזוקה
- يرجى قراءة هذا الكتيب بعناية والاحتفاظ به للرجوع إليه مستقبلاً
- يجب القيام بأعمال التركيب والتجميع والصيانة بواسطة طاقم عمل مؤهل ومرخص له

1

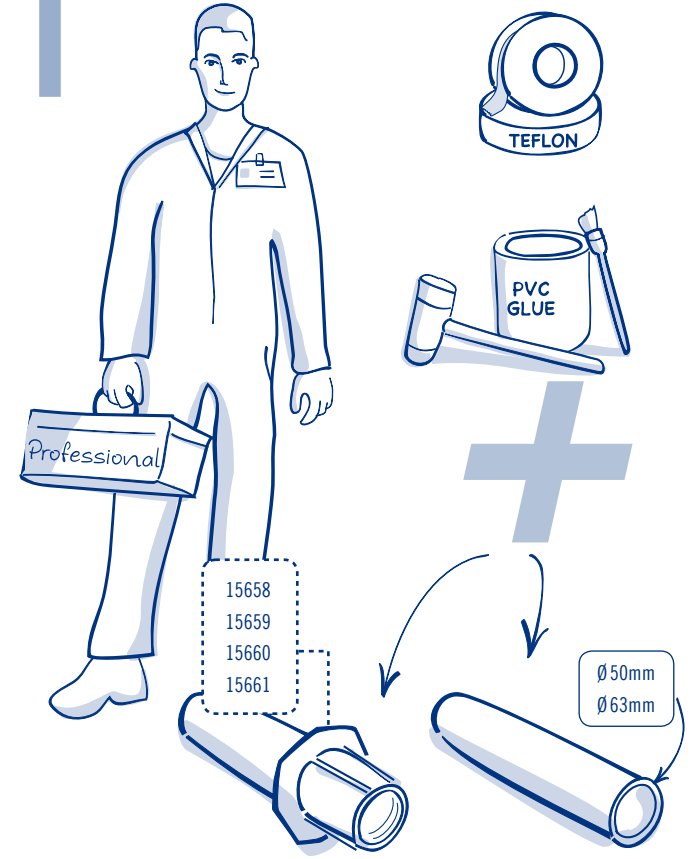

2

CONTENTS ACCORDING TO PRODUCT CODE / CONTENU SELON LE CODE PRODUIT / CONTENIDO SEGÚN CÓDIGO DE PRODUCTO / CONTENUTO SECONDO CODICE DI PRODOTTO / INHALT JE NACH PRODUKTCODE / CONTEÚDO CONFORME O CÓDIGO DE PRODUTO / INHOUD VOLGENS PRODUCTCODE / INNEHÅLL ENLIGT PRODUKTKOD / INHOLD I HENHOLD TIL PRODUKTKOD / ZAWARTOŚĆ WEDŁUG KODU PRODUKTU / OBSAH PODĽA KÓDU PRODUKTU / TERMÉKKÓD SZERINTI TARTALOM / СЪДЪРЖАНИЕ СЪГЛАСНО КОД НА ПРОДУКТА / OBSAH PODĽA KÓDU PRODUKTU / SADRŽAJ OVISNO O ŠIFRI PROIZVODA / CONȚINUT CONFORM CODULUI PRODUSULUI / СДРЖАЈ У ЗАВИСНОСТИ ОД ШИФРЕ ПРОИЗВОДА / СОДЕРЖАНИЕ В СООТВЕТСТВИИ С КОДОМ ИЗДЕЛИЯ / ŪRŪN KODUNA GÖRE İÇERİK / ΠΕΡΙΕΧΟΜΕΝΑ ΣΥΜΦΩΝΑ ΜΕ ΤΟΝ ΚΩΔΙΚΟ ΠΡΟΪΟΝΤΟΣ / רצומ דוק יפ לע יכות / المحتوى حسب رمز المنتج

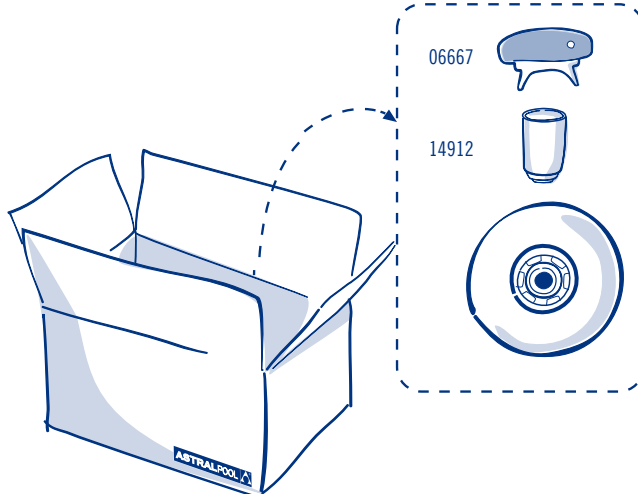

3

OPERATING DIAGRAM / SCHÉMA DE FONCTIONNEMENT / ESQUEMA DE FUNCIONAMIENTO / SCHEMA DI FUNZIONAMENTO / FUNKTIONSSCHEMA / ESQUEMA DE FUNCIONAMENTO / WERKINGSSCHEMA / DRIFTSCHEMA / BETJENINGSDIAGRAM / SCHEMAT DZIAŁANIA / FUNKČNÍ SCHÉMA / MŪKÖDÉSI VÁZLAT / ФУНКЦИОНАЛНА СХЕМА / PREVÁDZKOVÁ SCHÉMA / SHEMA RADA / SCHEMA DE FUNCTIONARE / ДИЈАГРАМ РАДА / СХЕМА ФУНКЦИОНИРОВАНИЯ / İŞLEYİŞ ŞEMASI / ΔΙΑΓΡΑΜΜΑ ΛΕΙΤΟΥΡΓΙΑΣ / תבנית פעולה / جدول التشغيل

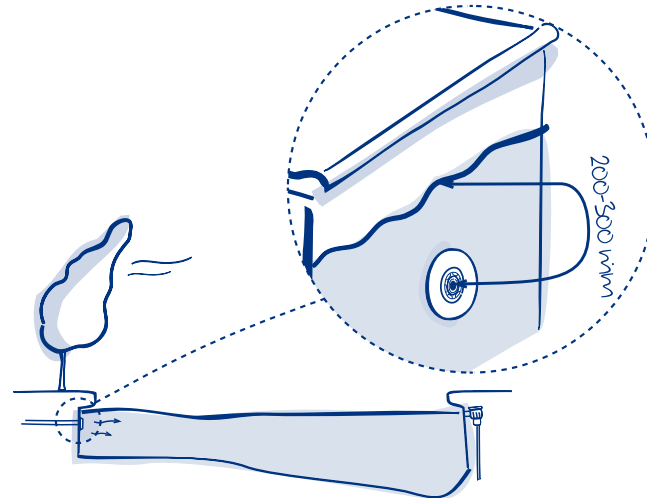

- The nozzles referred to in this manual must not be fitted lower than 500 mm below the surface of the water in order to comply with standard EN 16582-1:2015.
- Les buses mentionnées dans ce manuel ne doivent pas être installées à plus de 500 mm en dessous de la surface de l'eau conformément à la norme EN 16582-1:2015.
- Las boquillas referidas en este manual no deben colocarse por debajo de 500 mm de la superficie del agua para poder cumplir con la norma EN 16582-1:2015.
- Le bocchette citate nel presente manuale non devono essere disposte a una profondità superiore a 500 mm sotto la superficie dell'acqua per essere conformi alla norma EN 16582-1:2015.
- Die Düsen, auf die in dieser Betriebsanleitung Bezug genommen wird, dürfen nicht tiefer als 500 mm unter der Wasseroberfläche eingebaut werden, damit die Norm EN 16582-1:2015 erfüllt wird.
- Os bocais mencionados neste manual não devem ser instalados a mais de 500 mm abaixo da superfície da água, em conformidade com a norma EN 16582-1:2015.
- De mondstukken waarnaar in deze handleiding wordt verwezen, mogen niet lager dan 500 mm onder het wateroppervlak worden gemonteerd om te voldoen aan de norm EN 16582-1:2015.
- De munstycken som nämns i denna bruksanvisning får inte monteras lägre än 500 mm under vattenytan för att uppfylla kraven i standarden EN 16582-1:2015.
- De dyser, der henvises til i denne vejledning, må ikke monteres lavere end 500 mm under vandoverfladen for at overholde standarden EN 16582-1:2015.
- Dysze, o których mowa w niniejszej instrukcji, nie mogą być montowane niżej niż 500 mm pod powierzchnią wody, aby spełnić wymagania normy EN 16582-1:2015.
- Trysky zminené v tomto návodu nesmí být namontovány níže než 500 mm pod hladinou vody, aby byly v souladu s normou EN 16582-1:2015.
- A kézikönyvben ismertetett fúvókákat az EN 16582-1:2015 szabvány értelmében tilos a vízfelszín alá 500 mm-nél lejjebb szerelni.
- Дюзите, посочени в това ръководство, не трябва да се монтират по-ниско от 500 mm под повърхността на водата, за да отговарят на стандарт EN 16582-1:2015.
- S cieľom zachovať súlad s ustanoveniami normy EN 16582-1:2015 sa dýzy uvádzané v tejto príručke nesmú inštalovať nižšie než 500 mm pod hladinou vody.
- Mlaznice navedene u ovom priručniku ne smiju se postaviti niže od 500 mm ispod površine vode kako bi bile u skladu s normom EN 16582-1:2015.
- Duzele menjionate în acest manual nu trebuie montate la mai puțin de 500 mm sub suprafața apei pentru a se respecta standardul EN 16582-1:2015.
- Млазнице које се помињу у овом приручнику не смеју бити постављене ниже од 500 мм од површине воде, како би биле у складу са стандардом EN 16582-1:2015.
- Чобы бесцеліць саотвешце стандарту EN 16582-1:2015, упомянутые в данном руководстве форсунки не должны устанавливаться более чем на 500 мм ниже поверхности воды.
- Bu kullanım kilavuzunda sözü edilen nozulların, EN 16582-1:2015 standartlarına uyum sağlamak için su yüzeyinin 500 mm altından daha aşağı bir konuma monte edilmemesi gerekir.
- Τα στόμια που περιλαμβάνονται στο παρόν εγχειρίδιο δεν πρέπει να τοποθετούνται σε απόσταση μικρότερη των 500 χιλ. από την επιφάνεια του νερού, σύμφωνα με το πρότυπο EN 16582-1:2015.

• על מנת לעמוד בתקן EN 16582-1:2015, אין למוקם את פיות היניקה המצוינות במדריך זה, מתחת ל-500 מ"מ מתחת לפני המים.

• يجب ألا توضع الفوهات المشار إليها في هذا الدليل على مسافة أقل من 500 مم من سطح الماء لتتوافق مع قاعدة EN 16582-1:2015

4

• THE MANUFACTURER IS NOT RESPONSIBLE FOR ANY GLUING DONE BY THE INSTALLER. • LE FABRICANT DÉCLINE TOUTE RESPONSABILITÉ CONCERNANT LE COLLAGE RÉALISÉ PAR L'INSTALLATEUR. • EL FABRICANTE NO SE RESPONSABILIZA DE LA ENCOLADURA REALIZADA POR EL INSTALADOR. • IL FABBRICANTE NON SI ASSUME RESPONSABILITÀ PER L'INCOLLAGGIO ESEGUITO DALL'INSTALLATORE. • DER HERSTELLER HAFTET NICHT FÜR VERKLEBUNGEN, DIE VON DEM INSTALLATEUR DURCHFÜHRT WURDEN. • O FABRICANTE NÃO SE RESPONSABILIZA POR QUALQUER COLAGEM REALIZADA PELO INSTALADOR. • DE FABRIKANT KAN NIET VERANTWOORDELIJK WORDEN GEHOUDEN VOOR DE VERLIMNING DOOR DE INSTALLATEUR. • TILLVERKAREN ÄR INTE ANSVARIG FÖR NÅGON LIMNING GJORT AV INSTALLATÖREN. • PRODUCENTEN ER IKKE ANSVARLIG FOR LIMNING UDFØRT AF INSTALLATØREN. • PRODUCENT NIE BIERZE ODPOWIEDZIALNOŚCI ZA KLEJENIE WYKONANE PRZEZ INSTALATORA. • VÝROBCE NEODPOVÍDÁ ZA LEPENÍ PROVEDENÉ MONTÁŽNÍ FIRMOU. • A GYÁRTÓ NEM VÁLLAL FELELŐSSÉGET A TELEPÍTŐ ÁLTAL VÉGZETT RAGASZTÁSÉRT. • ПРОИЗВОДИТЕЛЯТ НЕ НОСИ ОТГОВОРНОСТ ЗА НИКАКВО ЗАЛЕПВАНЕ, ИЗВЪРШЕНО ОТ МОНТАЖИСТА. • VÝROBCA NIE JE ZODPOVEDNÝ ZA LEPENIE VYKONANÉ INŠTALÁTOROM • PROIZVOĐAČ NE ODGOVARA ZA LJEPLJENJE KOJE OBAVLJA UGRADITELJ. • PRODUCĂTORUL NU ESTE RESPONSABIL PENTRU ÎMBINĂRIILE EXECUTATE PRIN LIPIRE DE CĂTRE INSTALATOR. • ПРОИЗВОЂАЧ НИЈЕ ОДГОВОРАН ЗА ЛЕПЉЕЊЕ КОЈЕ ОБАВИ МОНТЕР. • ПРОИЗВОДИТЕЉ НЕ НЕСЕТ ОДТВЕТСТВЕННОСТИ ЗА ПРОКЛЕИВАНИЕ, ВЫПОЛНЕННОЕ УСТАНОВЩИКОМ. • ÜRETİCİ, TESİSATÇI TARAFINDAN GERÇEKLEŞTİRİLEN YAPISIRMA İLE İLGİLİ SORUMLULUK KABUL ETMEMEKTEDİR. • Ο ΚΑΤΑΣΚΕΥΑΣΤΗΣ ΔΕΝ ΦΕΡΕΙ ΕΥΘΥΝΗ ΓΙΑ ΤΥΧΟΝ ΚΟΛΛΗΣΕΙΣ ΠΟΥ ΘΑ ΠΙΝΟΥΝ ΑΠΟ ΤΟΝ ΤΕΧΝΙΚΟ ΕΓΚΑΤΑΣΤΑΣΗΣ. • היצרן אינו אחראי על ההדבקה שבוצעה על ידי המתקין • لا يتحمل المصنّع مسؤولية اللصق الذي يقوم به القائم على التركيب

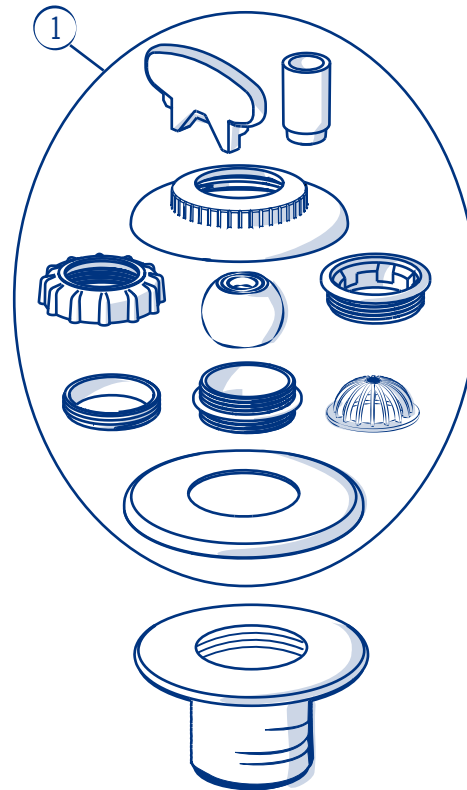
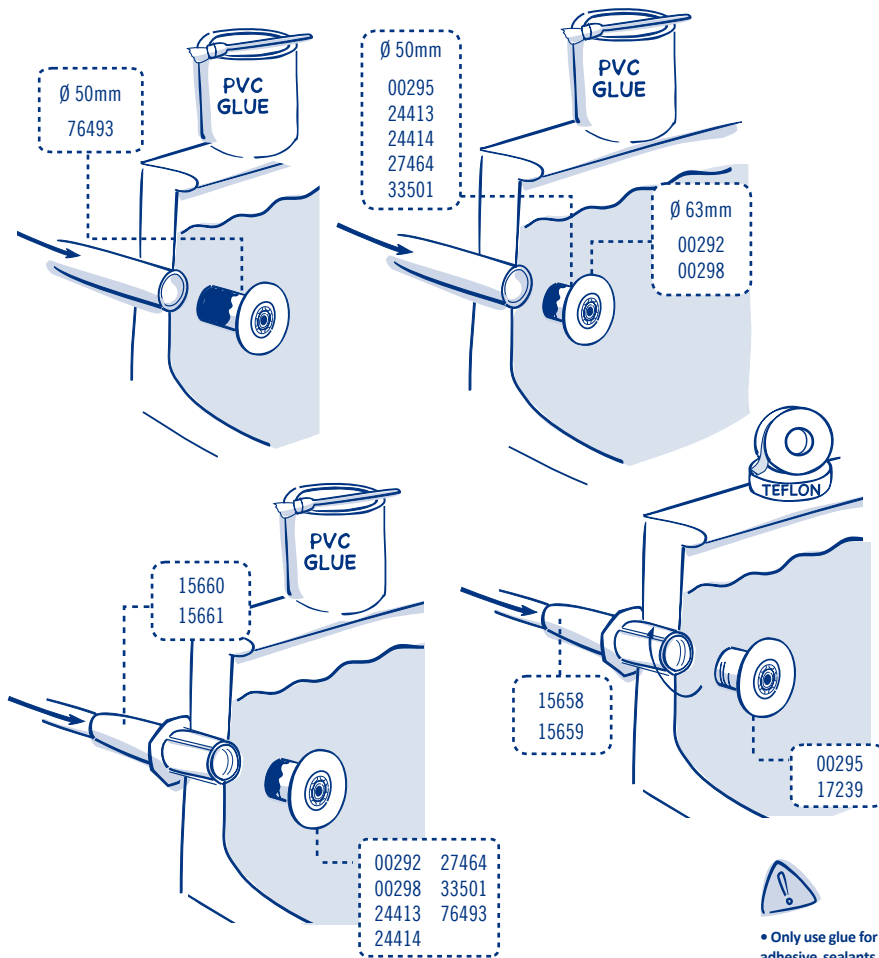

5

SPARE PARTS / PIÈCES DE RECHANGE / RECAMBIOS / RICAMBI / ERSATZTEILE / PEÇAS SOBRESSELENTES / VERVANGINGSONDERDELEN / RESERVDLAR / RESERVEDELE / CZĘŚCI ZAMIENNE / NÁHRADNÍ DIĽY / PÓTKATRÉSZEK / РЕЗЕРВНИ ЧАСТИ / NÁHRADNÉ DIELY / REZERVNI DIJELOVI / PIESE DE SCHIMB / РЕЗЕРВНИ ДЕЛОВИ / ЗАПАСНЫЕ ЧАСТИ / YEDEK PARÇALAR / ΑΝΤΑΛΛΑΚΤΙΚΑ / חלקי חילוף / قطع الغيار

Nº	CÓDIGO / CODE	00292	00295	00298	17239	24413	24414	27464	33501	76493
1	4402040201	X								
1	4411030311		X	X	X					X
1	4402040101					X				
1	4402044101						X			
1	4402040162							X		
1	4402040014								X	

6

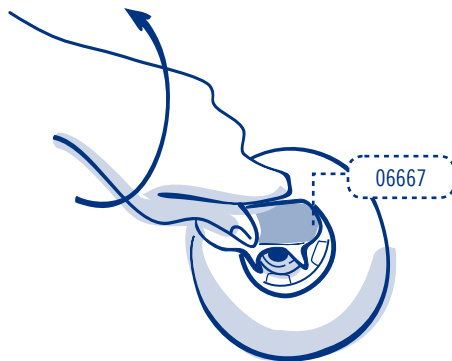

• Only use glue for PVC. The manufacturer assumes no responsibility for the use of any other product such as adhesive sealants, putty, silicone, etc. • Utilisez uniquement de la colle PVC. Le fabricant décline toute responsabilité en cas d'utilisation de tout autre produit comme des mastics-colles, des colles d'étanchéité, des colles à base de silicone, etc. • Solo utilitzar cola PVC. El fabricant no se responsabiliza de la utilización de cualquier otro producto como adhesivos selladores, masillas, siliconas, etc. • Utilizzare soltanto colla per PVC. Il fabbricante non si assume responsabilità per l'utilizzo di qualsiasi altro prodotto come adesivi sigillanti, stucchi, siliconi, ecc. • Nur PVC-Kleber verwenden. Der Hersteller haftet nicht für die Verwendung jeglicher anderer Produkte wie Abdichtungkleber, Kitt, Silikon, etc. • Utilizar apenas cola PVC. O fabricante não se responsabiliza pela utilização de qualquer outro produto, como adesivos selantes, massas, silicones, etc. • Alleen pvc-lijm gebruiken. De fabrikant kan niet verantwoordelijk worden gehouden voor het gebruik van een ander product, zoals afdichtmiddelen, kitt, siliconen, enz. • Använd endast PVC-lim. Tillverkaren är inte ansvarig för användningen av någon annan produkt som tätningsmedel, kitt, silikon, osv. • Brug kun PVC-lim. Producenten er ikke ansvarlig for brugen af andre produkter såsom fugemasse, spartel, silikone, osv. • Używać wyłącznie kleju do PVC. Producent nie ponosi odpowiedzialności w przypadku zastosowania innych produktów, takich jak kleje uszczelniające, kity, silikon, itp. • Používajte pouze lepidlo na PVC. Výrobce neodpovídá za použití jiných výrobků jako jsou adhezni lepidla, tmely, silikon, atd. • Csak PVC ragasztót használjon. A gyártó nem vállal felelősséget semmilyen más termék, például tömítő ragasztó, gitt, szilikon stb. használatá esetén. • Используйте само лепило за PVC. Производителят не поема отговорност за използването на каквито и да е други продукти, като адхезивни лепила, замазки, силикон и др. • Používajte len lepidlo na PVC. Výrobca nezodpovedá za používanie iných výrobkov, ako je tesniaci materiál, tmel, silikón a pod. • Za PVC upotrebljavajte isključivo ljeplilo. Proizvođač ne preuzima odgovornost za upotrebu drugih proizvoda kao što su ljepljiva brtvila, kit, silikon itd. • Utilizati doar adeziv pentru PVC. Producătorul nu își asumă răspunderea pentru utilizarea niciunui alt produs precum adeziv de sigilare, chituri, silicon, etc. • Користите искључиво лепак за ПВЦ материјале. Произвођач није одговоран уколико се користи било који други производ, као што је везивно средство за заптивање, кит, силикон и сл. • Используйте только клей ПВХ. Производител не несет ответственности за использование любых других продуктов, таких как герметики, замазки, силиконы и т. д. • Yalnızca PVC yapıştırıcı kullanın. Mastik, macun, silikon v.b. gibi başka herhangi bir ürünün kullanımından dolayı üretici herhangi bir sorumluluk kabul etmez. • Να χρησιμοποιείτε αποκλειστικά κόλλα για PVC. Ο κατασκευαστής δεν φέρει καμία ευθύνη για τη χρήση οποιασδήποτε άλλου προϊόντος όπως αυτοκόλλητα στεγνωποιοτικά, στόκος, σιλικόνη κ.λπ. •

• להשתמש רק בדבק PVC. היצרן אינו נושא באחריות במקרה של שימוש בכל מוצר אחר, כגון חומר איטום, דבקי פלסטיליה, מרק, סיליקון וכו'.

• لا تستخدم سوى الصمغ للصق مادة PVC ولا تتحمل الشركة المصنعة أي مسؤولية عن استخدام أي منتج آخر مثل مواد منع التسرب اللاصقة والمعجون والسيليكون وما إلى ذلك



The life span of the product is 10 years. / La durée de vie du produit est de 10 ans. / El periodo de vida del producto es de 10 años. / Il periodo di vita del prodotto è di 10 anni. / Die Produktlebensdauer beträgt 10 Jahre. / O periodo de vida do produto é de 10 anos. / De levensduur van het product bedraagt 10 jaar. / Produktets livslängd är 10 år. / Produktets levetid er 10 år. / Trwałość produktu wynosi 10 lat. / Životnost produktu je 10 let. / A termék élettartama 10 év. / Продължителността на живота на продукта е 10 години. / Životnost výrobku je 10 rokov. / Vijek trajanja proizvoda je 10 godina. / Durata de viață a produsului este de 10 ani. / Радни век уређаја је 10 година. / Срок службы изделия 10 лет. / Ürünün kullanım ömrü 10 yıldır. / Η διάρκεια ζωής του προϊόντος είναι 10 χρόνια. / אורך חי המוצר הוא 10 שנים. / العمر الافتراضي لهذا المنتج هو 10 سنوات /

7

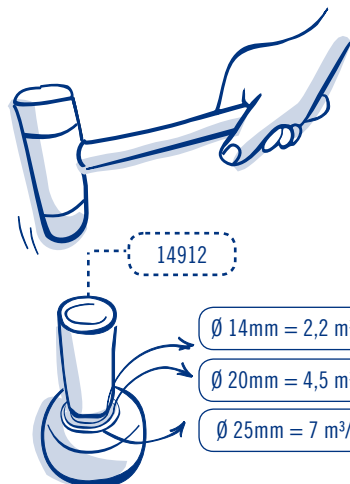

A Fluidra Brand | Astralpool.com

• ©2023 Fluidra S.A. All rights reserved. This document is subject to changes without prior warning. • ©2023 Fluidra S.A. Tous droits réservés. Ce document est sujet à modification sans notification préalable. • ©2023 Fluidra S.A. Reservados todos los derechos. Este documento está sujeto a cambios sin previo aviso. • ©2023 Fluidra S.A. Tutti i diritti riservati. Questo documento è soggetto a modifiche senza preavviso. • ©2023 Fluidra S.A. Alle Rechte vorbehalten. Dieses Dokument kann ohne vorherige Ankündigung geändert werden. • ©2023 Fluidra S.A. Todos os direitos reservados. Este documento está sujeito a alterações sem aviso prévio. • ©2023 Fluidra S.A. Alle rechten voorbehouden. Dit document kan worden gewijzigd zonder voorafgaande kennisgeving. • ©2023 Fluidra S.A. Alla rättigheter förbehållna. Detta dokument kan ändras utan föregående varsel. • ©2023 Fluidra S.A. Alle rettigheder forbeholdes. Dette dokument kan ændres uden varsel. • ©2023 Fluidra S.A. Wszystkie prawa zastrzeżone. Niniejszy dokument może ulec zmianie bez uprzedzenia. • ©2023 Fluidra S.A. Všechna práva vyhrazena. Tento dokument může být upraven bez předchozího upozornění. • ©2023 Fluidra S.A. Minden jog fenntartva. Jelen dokumentum előzetes értesítés nélkül megváltozhat. • ©2023 Fluidra S.A. Всички права запазени. Този документ може да бъде променен без предварително известие. • ©2023 Fluidra S.A. Všetky práva vyhrazené. Tento dokument sa môže zmeniť bez upozornenia. • ©2023 Fluidra S.A. Sva prava pridržana. Ovaj se dokument može mijenjati bez prethodnog upozorenja. • ©2023 Fluidra S.A. Toate drepturile rezervate. Prezentul document poate fi modificat fără notificare prealabilă. • ©2023 Fluidra S.A. Сва права задржана. Овај документ је подложен изменама без претходног упозорења. • ©2023 Fluidra S.A. Все права защищены. Данный документ может быть изменен без предварительного уведомления. • ©2023 Fluidra S.A. Tüm hakları saklıdır. Bu dokümanda, önceden uyarıda bulunulmaksızın değişiklik yapılabılır. • ©2023 Fluidra S.A. Με την επιφύλαξη παντός δικαιώματος. Αυτό το έγγραφο υπόκειται σε αλλαγές χωρίς προειδοποίηση. • ©2023 Fluidra S.A. כל הזכויות שמורות. מסמך זה נתון לשינויים ללא הודעה מוקדמת. • ©2023 Fluidra S.A. جميع الحقوق محفوظة. يفضح هذا المستند للتغيير دون سابق إنذار.

Made in Spain

Distributed by: Fluidra S.A.-Astralpool
Avda. Alcalde Barnils, 69
08174 Sant Cugat del Vallès, Barcelona (Spain)
www.astralpool.com
Made by NIF A-17092610



00295E201-08