

CABINA DE VAPOR SUTRA **STEAM BATH SUTRA CABIN**

Cabina de vapor Sutra

Líneas rectas, diseño sobrio y elegante. Las cabinas de vapor AstralPool ofrecen el lujo del diseño italiano adaptado a la tecnología más avanzada del mercado.



Steam bath cabin Sutra

Straight lines, sober and elegant design. AstralPool steam cabins offer the luxury of Italian design adapted to the most advanced technology in the market.



CARACTERÍSTICAS PRINCIPALES

- Módulos de pared: Fabricado con paneles dobles de poliestireno expandido de alta densidad sobre una estructura de aluminio anodizado.
- Techo: Techo abovedado formado por módulos de metacrilato blanco de 3 mm, apoyado sobre un soporte de aluminio anodizado y reforzado con varias capas de resina de poliéster.
- Incluye LED perimetral en el techo y bajo el banco.
- Difusor con lacado negro.
- Aro inferior y superior: aluminio anodizado.
- Asa: tubular en acero inoxidable, negro mate.
- Acabado del frontal: vidrio laminado (5+5) de 10 mm.
- Bancos con revestimiento porcelánico de gran formato en Kairos (grupo 3).
- Paredes cubiertas con superficie sólida blanca.
- Puerta: en vidrio templado de 8 mm, bisagras de aluminio anodizado. Ancho 90 cm*.
- Panel de control: Ecotouch.
- Incluye grupo de vapor: potencia en función del modelo (opcional: descalcificador).
- Incluye una esencia de aromaterapia (opcional: hasta 4 esencias).

MAIN CHARACTERISTICS

- Wall modules: Manufactured with double high density expanded polystyrene panel on an anodized aluminum structure.
- Ceiling: Vaulted ceiling made in white methacrylate modules of 3 mm, standing on anodized aluminium support, and tightenup with multicoated layers of polyester resin.
- Ceiling & underbench perimetral LED included.
- Diffuser in black lacquered.
- Lower and upper ring: Anodized aluminum.
- Handle: Tubular stainless steel matt black.
- Frontal finishing: laminated glass (5+5) of 10 mm.
- Benches coated with large format porcelain in Kairos (Group 3).
- Walls coated with white solid surface.
- Door: Made of tempered glass of 8 mm, hinges of anodized aluminium. Width 90 cm*.
- Control panel: Ecotouch
- Steam group included: Power according to model (optional: softener).
- Aromatherapy one essence included (optional up to 4 essences).

SISTEMAS ELÉCTRICOS

Iluminación

- Focos : LED Blanco 12 V.
- Bajo banco: LED RGB 12 V
- Techo: LED RGB 12 V

Cuadro de control: Ecotouch

Grupo de vapor incluido: potencia según modelo (opcional: descalcificador) / Aromaterapia de una esencia incluido (opcional hasta 4 esencias)

Conexionado

- 400 V III + Neutro + Tierra
- 230 V III + Tierra
- 230 V I + Neutro (Max 9 Kw)

ELECTRIC SYSTEMS

Lighting

- Spots : 12V White LED
- Under bench: 12V RGB LED
- Ceiling: 12V RGB LED

Control panel: Ecotouch

Steam group included : Power according to model (optional: softener) / Aromatherapy one essence included (optional up to 4 essences)

Connection

- 400 V III + Neutral + Grounding
- 230 V III + Grounding
- 230 V I + Neutral (9Kw maximum)

Volumen / Volume (m ³)	0 - 1,5	1,5 - 2	2 - 3	3 - 4	4 - 5	5 - 6	6 - 12	12 - 17	17 - 25	25 - 33	33 - 42	42 - 52
Potencia / Power (kW)	2	3	5	5	6	7,5	9	12	15	18	21	24



MEDIDAS DE CABINA / CABIN MEASURES

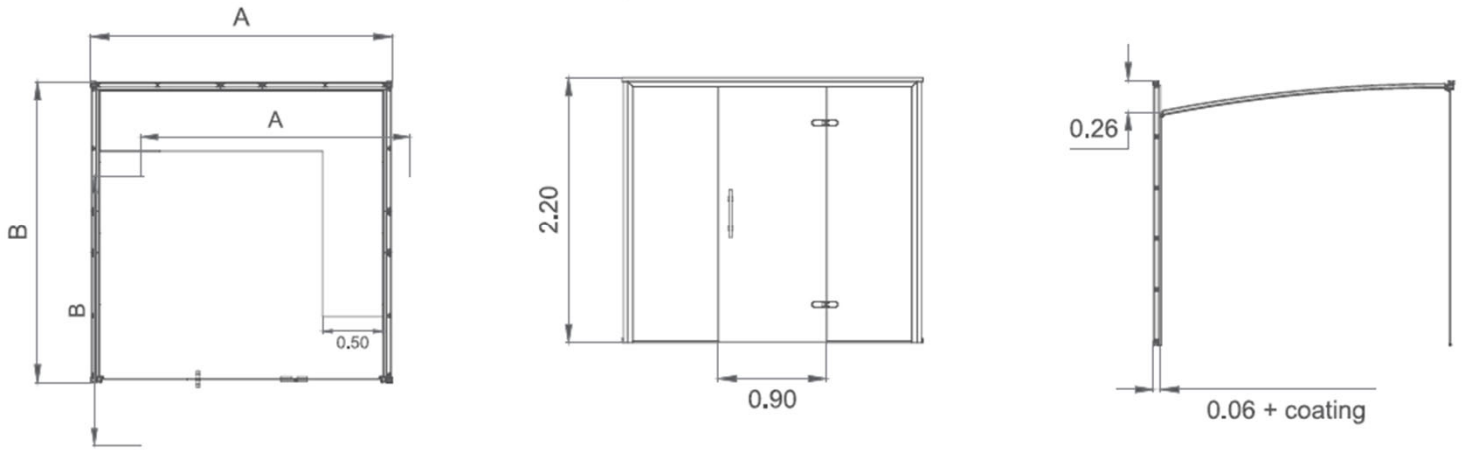

REQUERIMIENTOS DE OBRA / WORK REQUIREMENTS

