



# NOTICE



INSTALLATION / UTILISATION / ENTRETIEN / MAINTENANCE / CONSEILS DE SÉCURITÉ

## DISPOSITIFS DE COMMANDE A DISTANCE DE COUVERTURE DE SÉCURITÉ AUTOMATIQUE

### APPLICATION MOBILE



Fabrication conforme à la norme NF P 90-308

### TÉLÉCOMMANDE MURALE SANS FIL



### TÉLÉCOMMANDE PORTE-CLÉS



Non-conforme  
NF P 90-308

# FLUIDRA

À lire attentivement et à conserver pour une utilisation ultérieure

**FLUIDRA INDUSTRY FRANCE**  
105 Rue Henry Potez  
66000 Perpignan - FRANCE  
Tel : 04.68.61.75.30

Numéro de série

Indice de révision : C-01-2022

907694

**ENROULEUR HORS SOL**

|  |                     |
|--|---------------------|
| Présentation .....                         | <a href="#">p.4</a> |
| Emplacements des différents éléments ..... | <a href="#">p.5</a> |
| Câblage N-Carlit / Bahia / Zen'it .....    | <a href="#">p.6</a> |
| Câblage Sveltéa / Ulmo .....               | <a href="#">p.7</a> |
| Câblage Octéo .....                        | <a href="#">p.8</a> |
| Câblage Octéo grandes dimensions .....     | <a href="#">p.9</a> |

**ENROULEUR IMMERGÉ**

|   |                      |
|---|----------------------|
| Présentation .....                                  | <a href="#">p.10</a> |
| Emplacements des différents éléments .....          | <a href="#">p.12</a> |
| Câblage boîtier récepteur & coffret UNICUM .....    | <a href="#">p.13</a> |
| Câblage boîtier récepteur & coffret GENKER .....    | <a href="#">p.14</a> |
| Câblage boîtier récepteur & coffret Fil d'eau ..... | <a href="#">p.15</a> |

**TÉLÉCOMMANDE MURALE**

|   |                      |
|---|----------------------|
| Fixation de la télécommande .....         | <a href="#">p.16</a> |
| Appairage.....                            | <a href="#">p.16</a> |
| Utilisation.....                          | <a href="#">p.17</a> |
| Changement de mode.....                   | <a href="#">p.18</a> |
| Modification du code de verrouillage..... | <a href="#">p.19</a> |
| Niveau de la batterie .....               | <a href="#">p.19</a> |
| Remplacement de la batterie.....          | <a href="#">p.19</a> |

**APPLICATION MOBILE**

|  |                      |
|--|----------------------|
| Téléchargement / compatibilité / sécurité..... | <a href="#">p.20</a> |
| Appairage.....                                 | <a href="#">p.21</a> |
| Utilisation.....                               | <a href="#">p.21</a> |
| Batterie de la télécommande murale .....       | <a href="#">p.22</a> |
| Récupération mot de passe .....                | <a href="#">p.22</a> |
| Menu contextuel.....                           | <a href="#">p.22</a> |
| Respect de la norme NF P90-308.....            | <a href="#">p.23</a> |

|                                     |                             |
|-------------------------------------|-----------------------------|
| <b>TÉLÉCOMMANDE PORTE CLÉ .....</b> | <b><a href="#">p.24</a></b> |
|-------------------------------------|-----------------------------|

- La télécommande murale et l'application Cover Connect sont des dispositifs de commande permettant d'actionner une couverture automatique de piscine afin d'en sécuriser l'accès.



## NORME SÉCURITÉ PISCINE (NF P 90-308)

- La télécommande murale doit être installée à poste fixe à proximité du bassin.
- Lors de l'utilisation de la télécommande murale ou de l'application mobile Cover Connect, l'utilisateur doit avoir une vue dégagée sur le bassin afin de vérifier l'absence de baigneurs pendant la manœuvre.
- La mise en œuvre du mécanisme ne doit être entreprise que par un adulte responsable. L'utilisateur doit verrouiller et ranger hors de portée des enfants les dispositifs de commande appairés avec la couverture. Lorsque la piscine est découverte, la présence physique d'un adulte responsable est indispensable.
- Le dispositif de commande, télécommande murale ou application mobile Cover Connect, doit être à contact maintenu pendant la manœuvre de fermeture.
- Prendre les mesures nécessaires afin d'empêcher l'accès à la piscine à toute personne, en particulier aux enfants, en cas de dysfonctionnement de la couverture ou pendant la durée d'interruption ou d'indisponibilité temporaire de l'application qui empêcherait la fermeture ou la sécurisation de la piscine et ce, jusqu'à la résolution du dysfonctionnement.
- Attention la sécurité n'est assurée qu'avec une couverture fermée, verrouillée et correctement installée conformément aux instructions du fabricant. La couverture doit être systématiquement fermée en cas d'absence, même momentanée du domicile. Il est impératif d'ouvrir ou de fermer la couverture intégralement, sans jamais la laisser en position intermédiaire.

## NORME INSTALLATIONS ÉLECTRIQUES (NF C 15-100)

- Le branchement du récepteur de la télécommande murale doit obligatoirement être effectué par un électricien qualifié suivant la norme NF C 15-100
- Attention : Avant toute manipulation des câbles, couper l'alimentation 230V du coffret.

## PRODUIT EN FIN DE VIE

- Ne pas jeter le produit à la poubelle ni dans les bacs de tri sélectifs municipaux.
- Il est possible de :
  - Déposer l'appareil usagé en déchetterie.
  - Donner l'appareil à une Association à vocation sociale.
  - Rendre l'appareil usagé au distributeur lors d'un nouvel achat.



## APPLI + TÉLÉCOMMANDE MURALE

Jusqu'à deux télécommandes murales appairables sur un récepteur



**Pour respecter la norme NF P 90-308 :**  
**Une limitation de distance est appliquée entre le terminal mobile et la télécommande murale. L'emplacement de la télécommande est donc stratégique pour une utilisation optimale de l'application tout en respectant la norme de sécurité.**

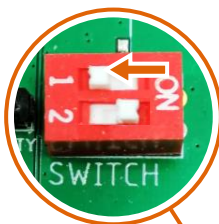

Bluetooth

Radiofréquence



Bluetooth

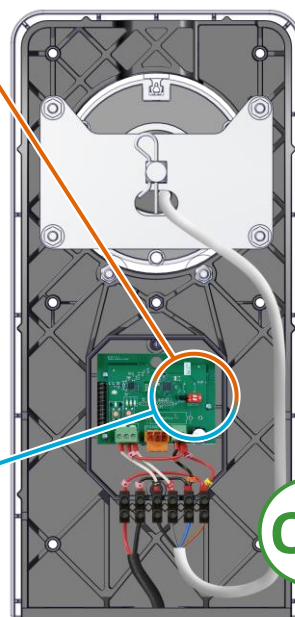
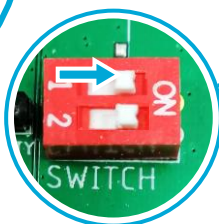

## TÉLÉCOMMANDE PORTE-CLÉ

Jusqu'à deux télécommandes porte-clé appairables sur un récepteur



Radiofréquence



Récepteur radio / Bluetooth intégré dans le pied.  
 Modèles :  
 Sveltéa/ Ulmo/ Octéo/  
 Octéo grandes dimensions

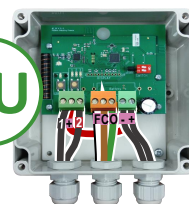

OU

Pour les modèles :  
 • N-Carlit  
 • Bahia  
 • Zen'it

## APPLI SEULE



**Pour respecter la norme NF P 90-308 :**  
**Avec l'appli seule, une limitation de distance est appliquée entre le terminal mobile et le pied de l'enrouleur.**



Nombre illimité de terminaux mobiles appairables sur un récepteur

La portée des dispositifs de commande à distance peut varier en fonction de l'environnement et du terminal mobile utilisé.

Radiofréquence : fréquence 434MHz (déviation = 4KHz) – Puissance max transmise = 10dBm  
 Bluetooth : fréquence min 2.4GHz - fréquence max : 2.482GHz – Puissance max transmise = 0dBm

## Octéo grandes dimensions Octéo

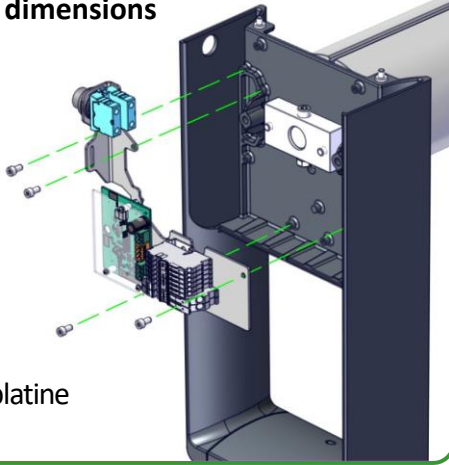

Remplacer la platine

## Sveltéa Ulmo

Fixer la carte récepteur et le cache de protection avec les vis fournies.

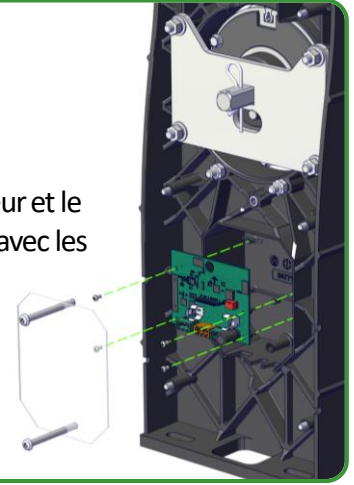

Fixer le récepteur dans le pied avec la bande adhésive auto-agrippante fournie.

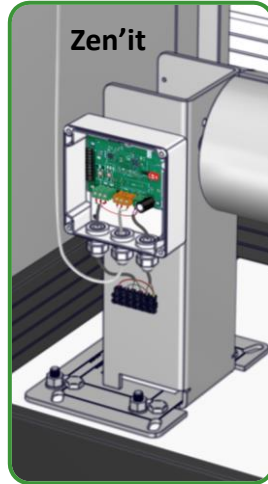
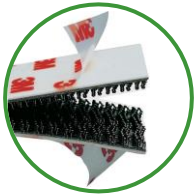

## N-Carlit



## Bahia

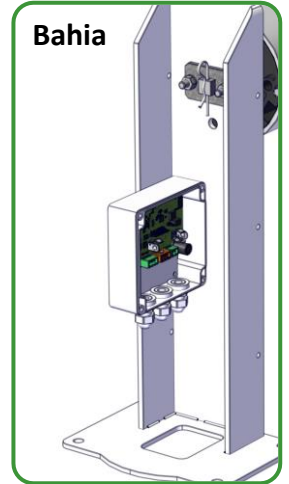

Local sec, ventilé, à l'abri des intempéries et du soleil.

Coffret alimentation  
couverture



Télécommande murale  
à l'abri des intempéries  
et du soleil.



Radiofréquence

Récepteur

5m maximum  
Vue dégagée sur la piscine

Mettre le coffret hors tension pendant les manipulations de câblage

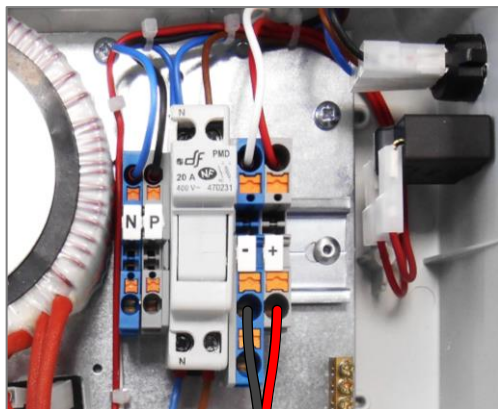

Coffret d'alimentation de la couverture

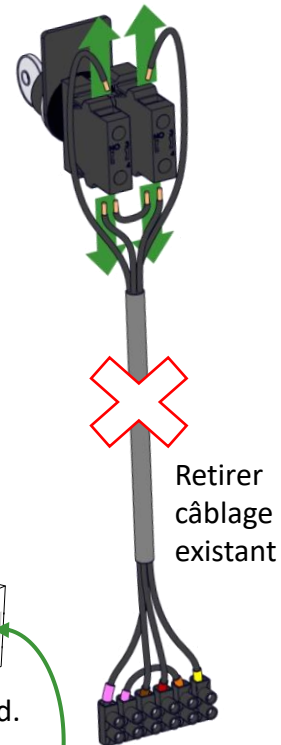

Retirer câblage existant

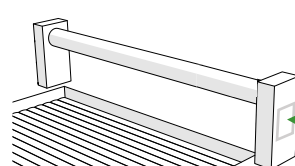

Récepteur à fixer dans le pied.

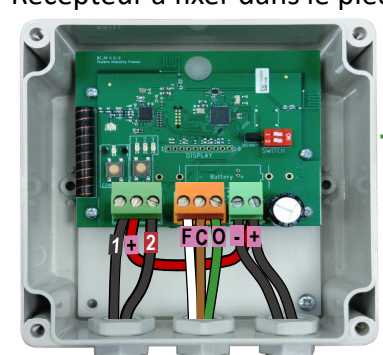
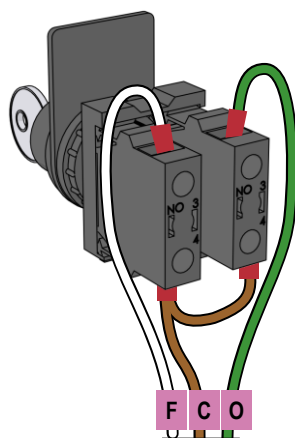

Fourni pré-câblé

Le récepteur doit être alimenté en 24V continu.

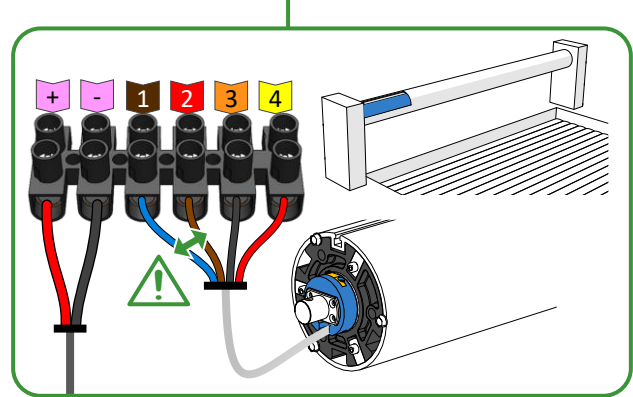
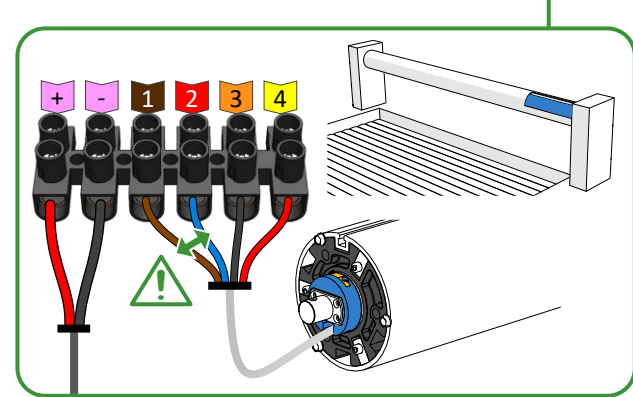
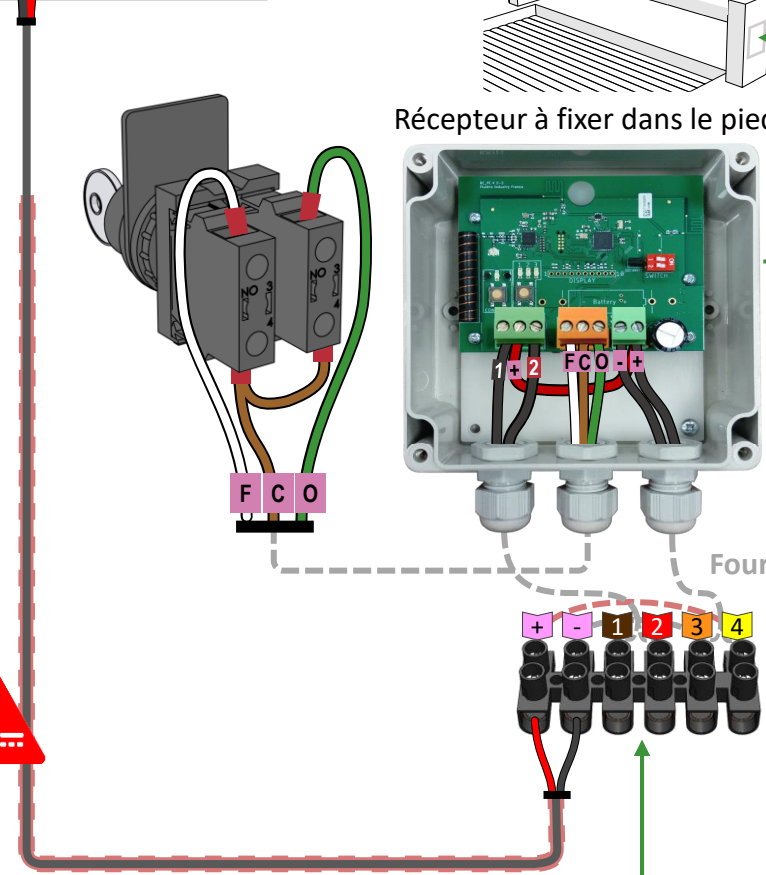

Se référer à la notice d'installation de l'enrouleur pour le réglage des fins de course.

Mettre le coffret hors tension pendant les manipulations de câblage

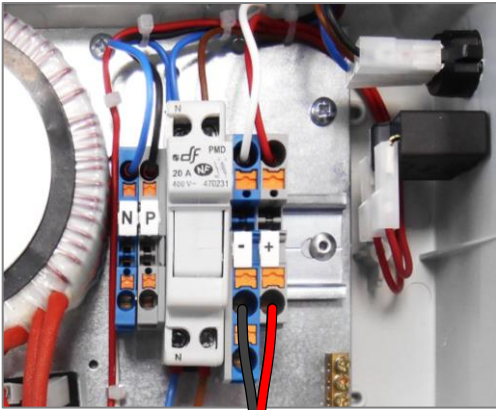

Coffret d'alimentation de la couverture

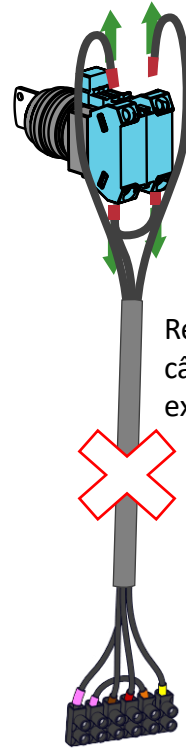

Retirer câblage existant



Le récepteur doit être alimenté en 24V continu.

24V  $\equiv$

Carte récepteur à fixer dans le pied.

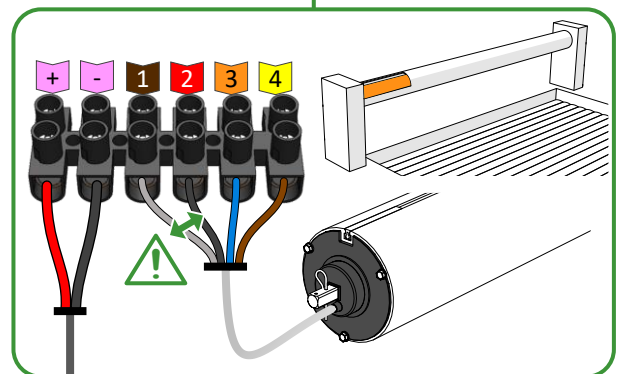
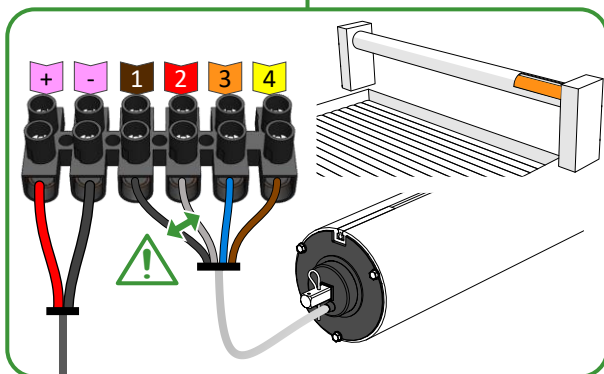
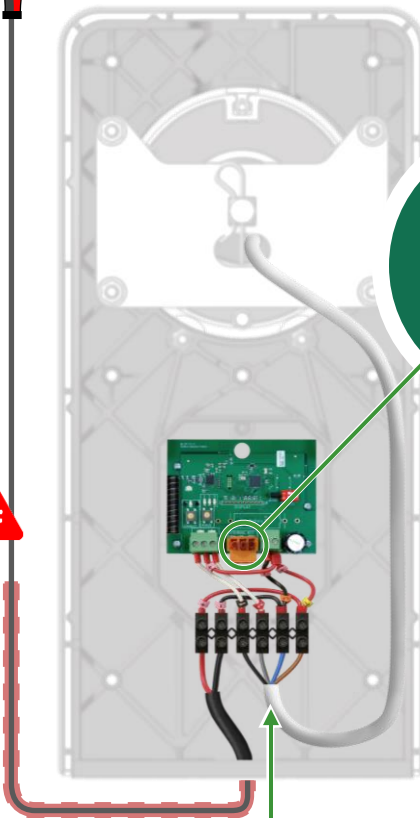

Se référer à la notice d'installation de l'enrouleur pour le réglage des fins de course.

Mettre le coffret hors tension pendant les manipulations de câblage

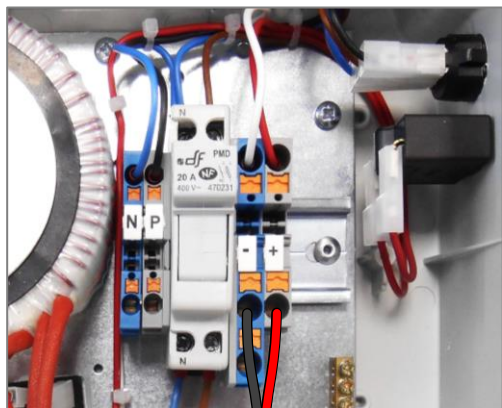

Coffret d'alimentation de la couverture

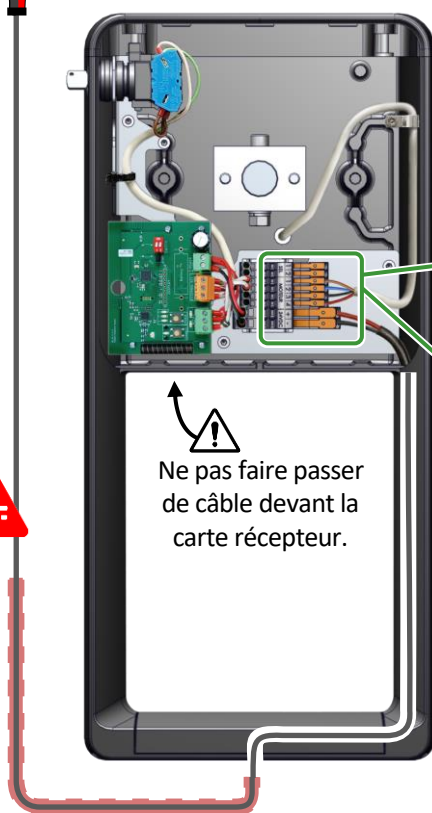

Le récepteur doit être alimenté en 24V continu.

24V

Carte récepteur à fixer dans le pied.

Ne pas faire passer de câble devant la carte récepteur.

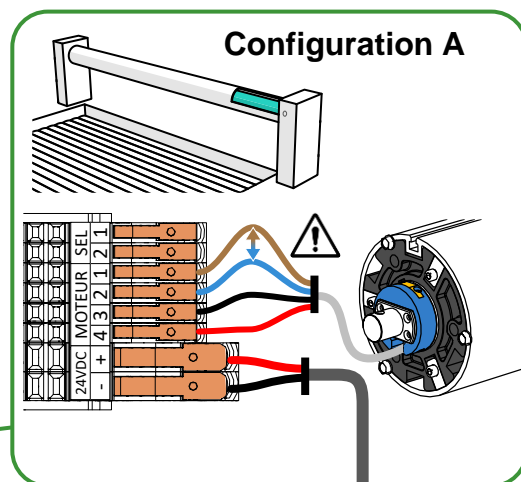

Configuration A

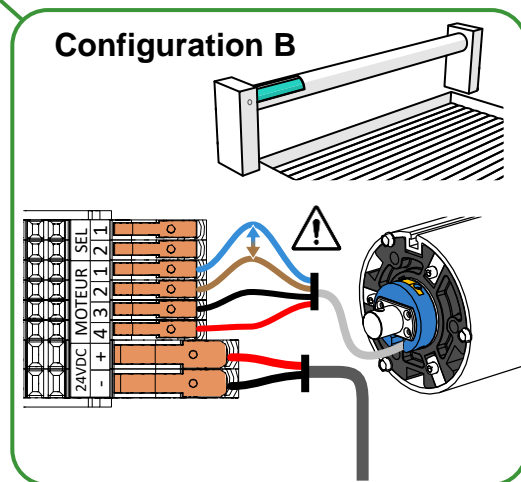

Configuration B

Se référer à la notice d'installation de l'enrouleur pour le réglage des fins de course.



Mettre le coffret hors tension pendant les manipulations de câblage.

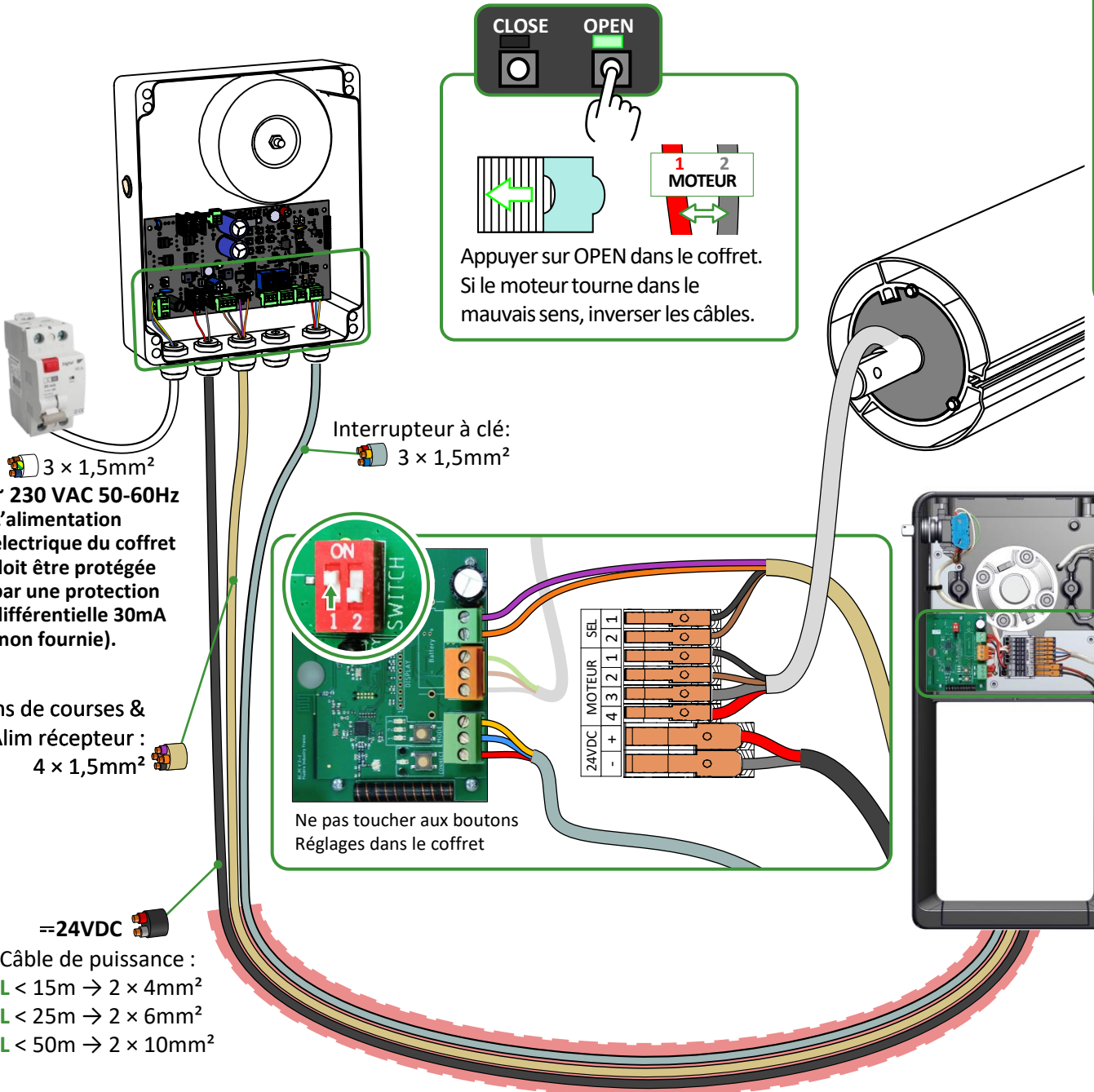
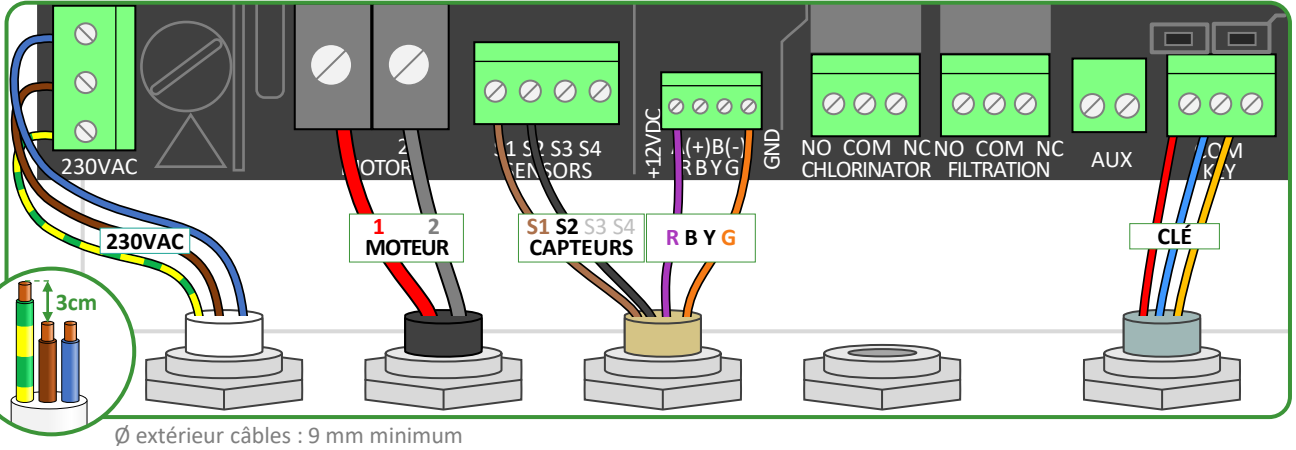

## TÉLÉCOMMANDE MURALE

Pour respecter la norme NF P 90-308 :

Une limitation de distance est appliquée entre le terminal mobile et la télécommande murale. L'emplacement de la télécommande est donc stratégique pour une utilisation optimale de l'application tout en respectant la norme de sécurité.

Jusqu'à deux télécommandes murales appairables.



Radiofréquence

La portée des dispositifs de commande à distance peut varier en fonction de l'environnement et du terminal mobile utilisé.

Bluetooth

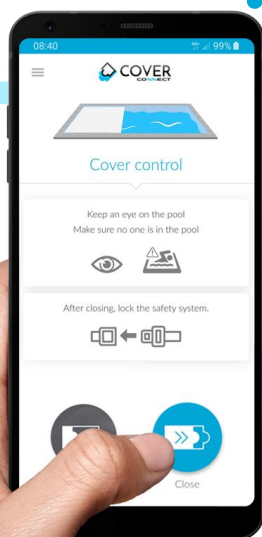

APPLI  
**COVER**  
CONNECT



Nombre illimité de terminaux mobiles appairables.

## TÉLÉCOMMANDE PORTE-CLÉ

Jusqu'à deux télécommandes porte-clé appairables.



Radiofréquence

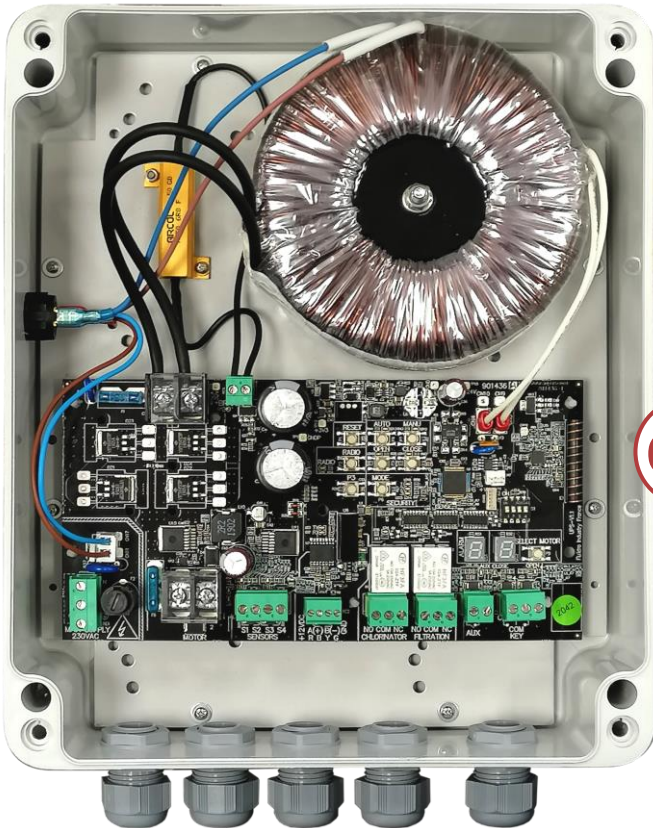

Récepteur radio  
intégré dans le coffret universel.

Coffret antérieur  
à 2021

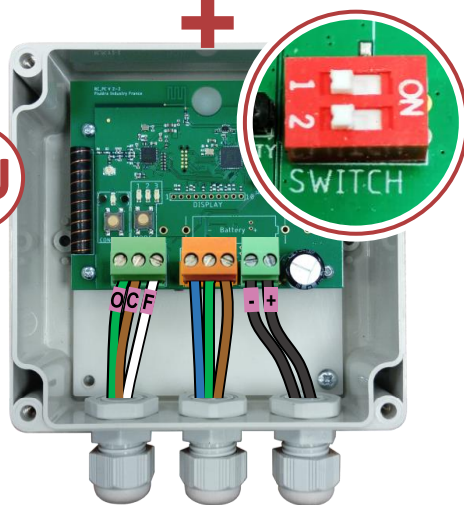

Récepteur radio  
À câbler au coffret pour  
modèles antérieurs à 2021.

Radiofréquence : fréquence 434MHz (déviation = 4KHz) – Puissance max transmise = 10dBm  
Bluetooth : fréquence min 2.4GHZ - fréquence max : 2.482GHZ – Puissance max transmise = 0dBm

Coffret d'alimentation  
Modèle antérieur à 2021

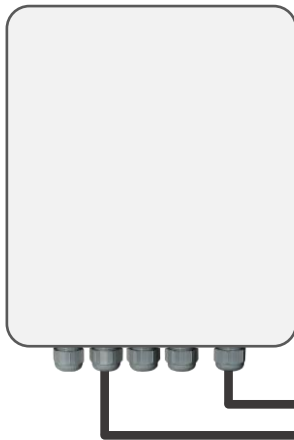

Récepteur fixé  
proche du coffret

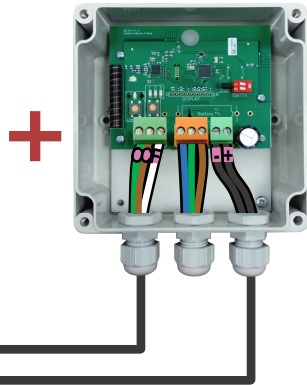

OU

Coffret d'alimentation  
universel  
Récepteur intégré



Télécommande murale  
à l'abri des intempéries  
et du soleil.



Radiofréquence

Local sec, ventilé, à l'abri des  
intempéries et du soleil.

Coffret  
Récepteur

5m maximum  
Vue dégagée sur la piscine

Nécessaire pour fixer le récepteur  
et la télécommande murale :



Moteur dans l'axe + Moteur fosse-sèche (blanc)

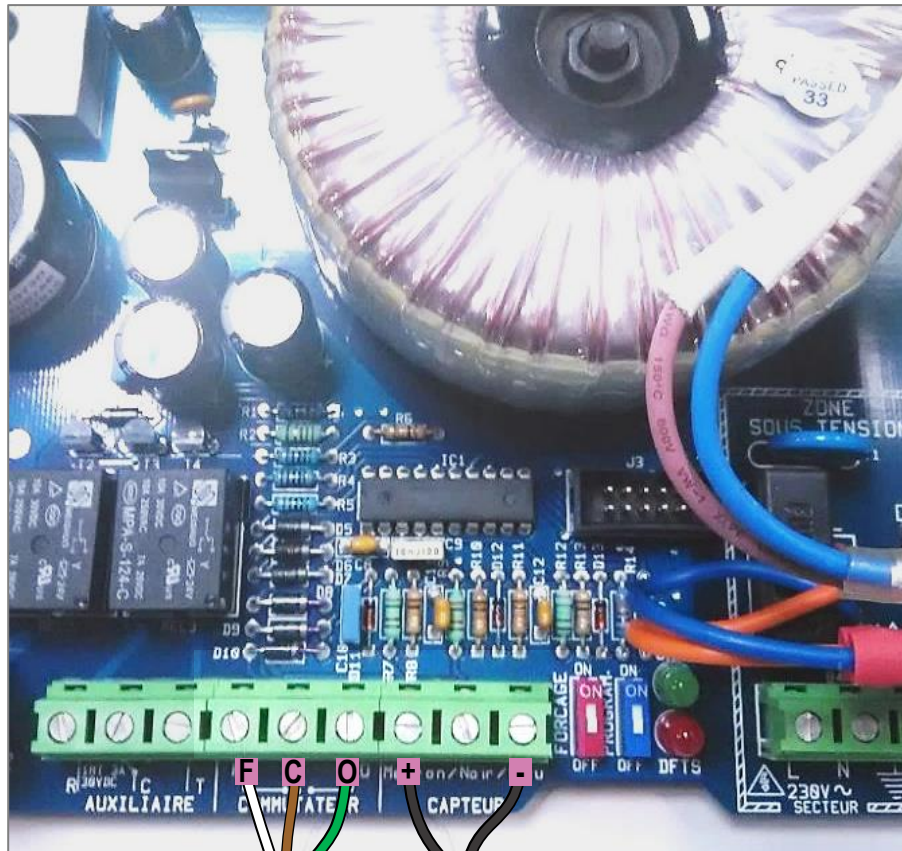

ENROULEUR IMMERGE

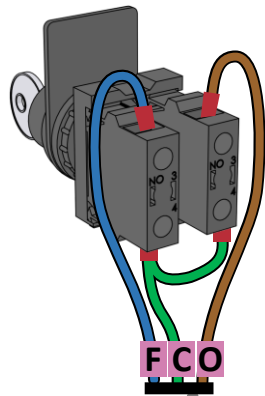

Commutateur à clé filaire optionnel. Ne pas le brancher directement sur le coffret.

Récepteur pré-câblé immergé

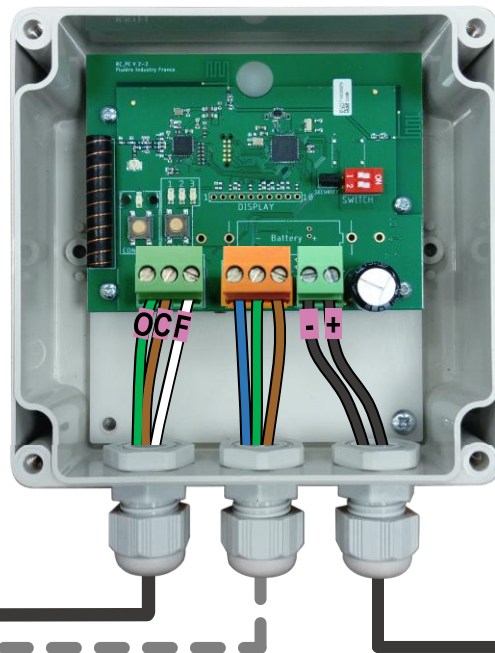

24V  $\equiv$

Le récepteur doit être alimenté en 24V continu.

Moteur fosse-sèche (bleu)

ENROULEUR IMMERGÉ

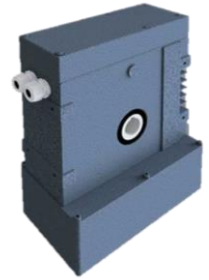
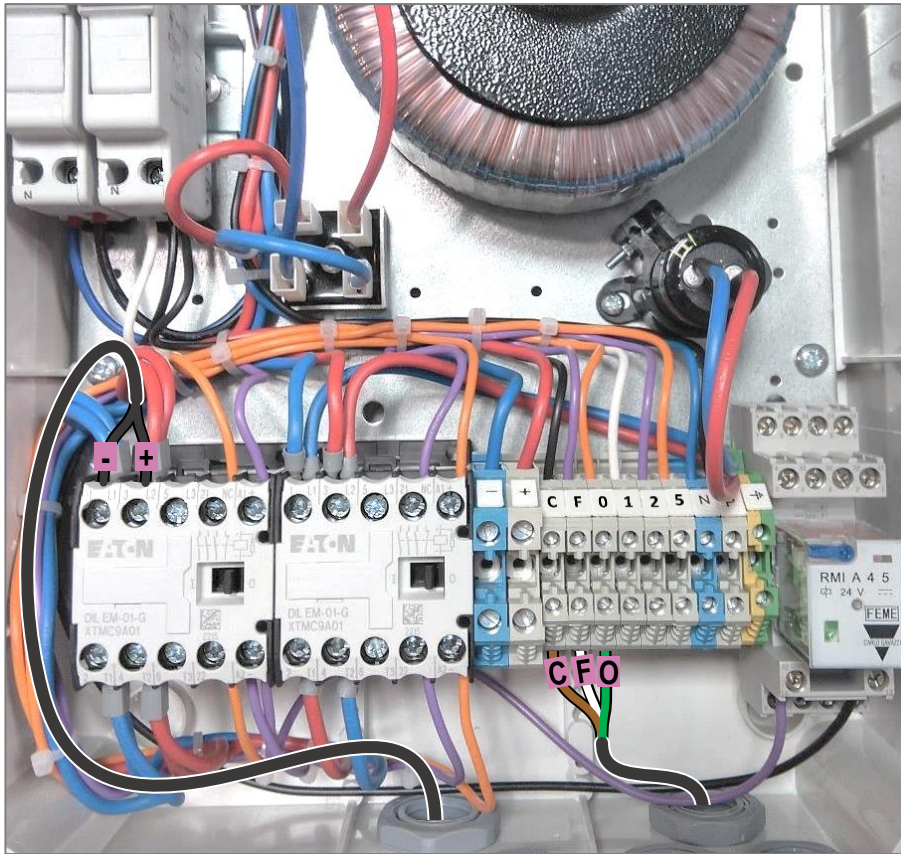

Récepteur pré-câblé immergé

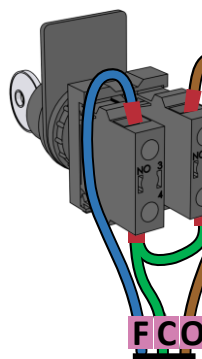

Commutateur à clé  
filaire optionnel.  
Ne pas le brancher  
directement sur le  
coffret.

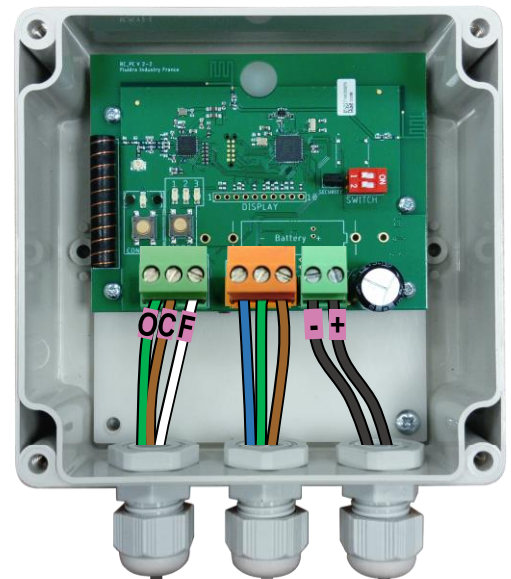

Le récepteur doit être  
alimenté en 24V  
continu.

24V

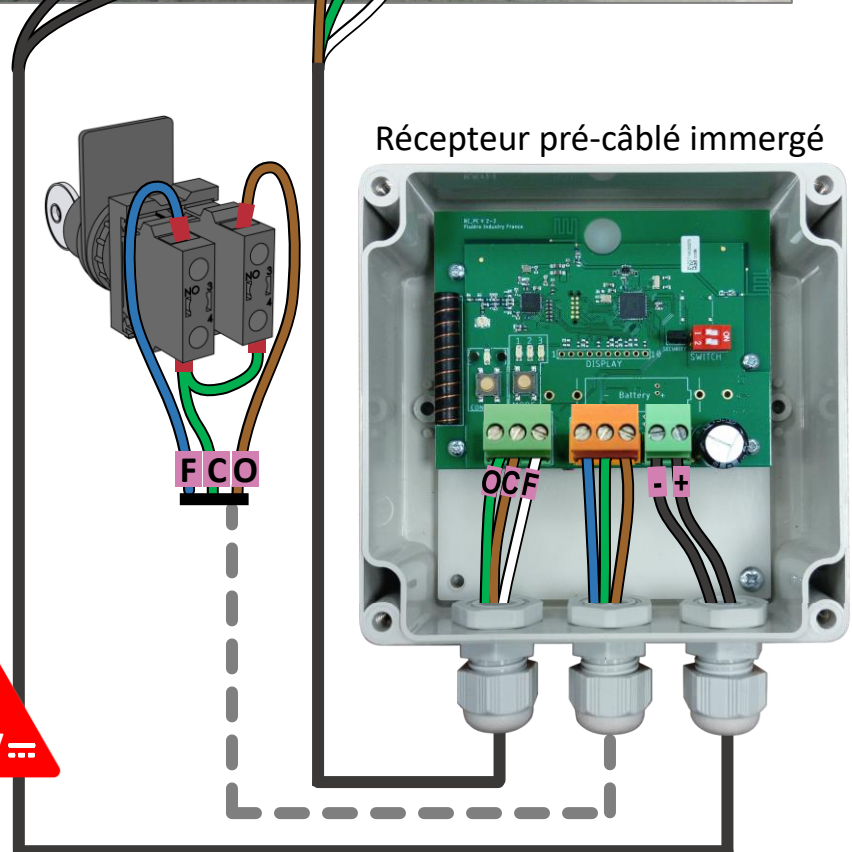
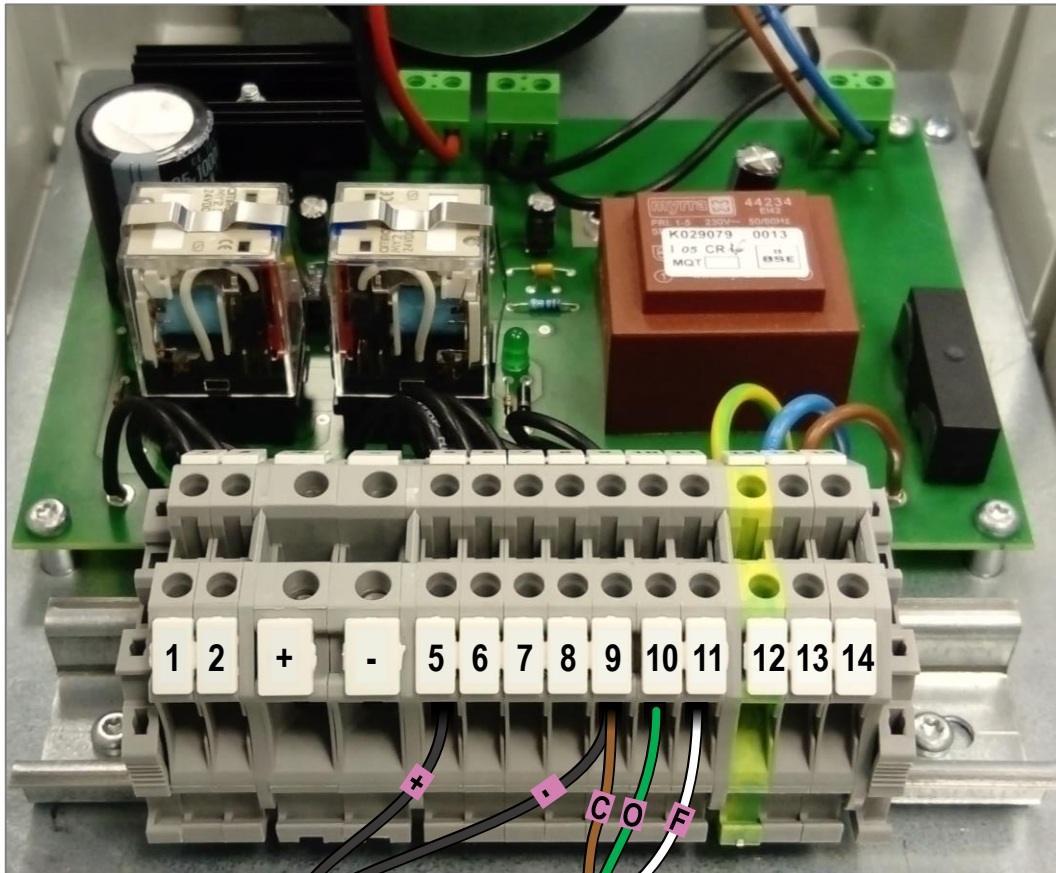

Commutateur à clé  
filaire optionnel.  
**Ne pas le brancher  
directement sur le  
coffret.**

Le récepteur doit être  
alimenté en 24V  
continu.

**24V ~**

# FIXATION DE LA TÉLÉCOMMANDE

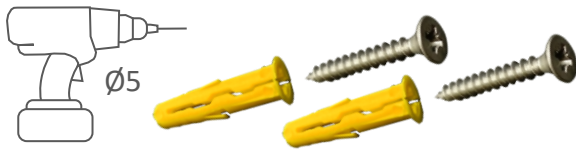

Installer la télécommande :

- à une hauteur inférieure à 2m
- avec vue directe sur le bassin
- à moins de 5m du bassin.



# APPAIRAGE

- Boîtier récepteur externe pour enrouleur immergé antérieur à 2021
- Boîtier ou carte récepteur dans le pied d'un enrouleur hors sol

- Coffret universel pour enrouleur immergé

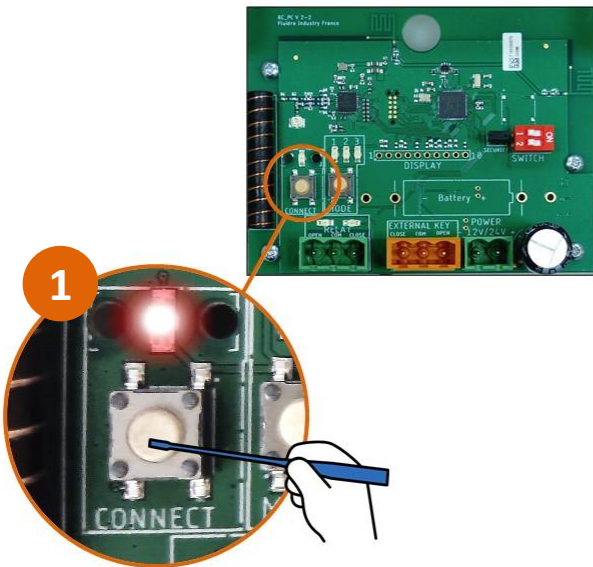

Appui long sur CONNECT jusqu'à clignotement → Appairage en cours



Récepteur radio intégré dans le Coffret.



Appui long sur RADIO jusqu'à clignotement → Appairage en cours

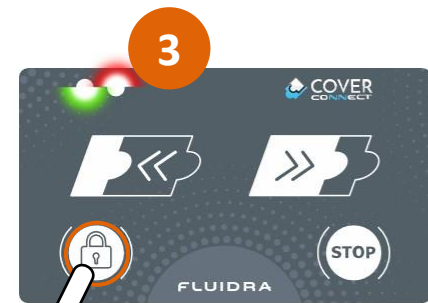

3 Demande de déverrouillage



4 Code de déverrouillage par défaut



5 Appui jusqu'à arrêt du clignotement sur le récepteur → Appairage terminé.



## UTILISATION

## DÉVERROUILLAGE



En cas d'erreur, attendre 10 secondes ou saisir 4 touches pour reprendre à l'étape 1.

## OUVERTURE/FERMERTURE

Après déverrouillage :



## VERROUILLAGE

Appui court ou verrouillage automatique  
après 10 secondes d'inactivité.  
Bip long au verrouillage.

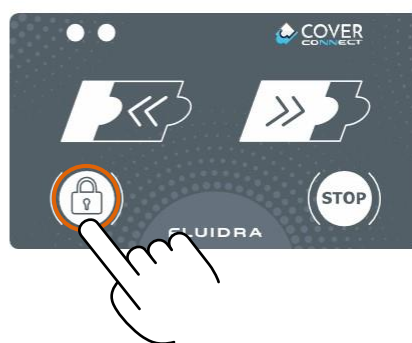

S'assurer que la télécommande est verrouillée lorsque le bassin est laissé sans surveillance.

# CHANGEMENT DE MODE

- Boîtier récepteur
- Récepteur intégré au pied d'un enrouleur hors sol

Appui court pour indiquer le mode actuel pendant 10 s

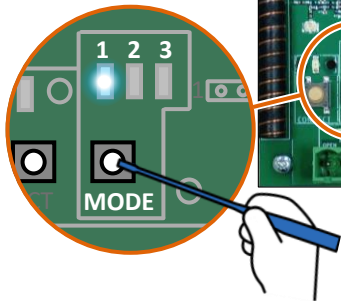

Appuyer à nouveau pour changer de mode

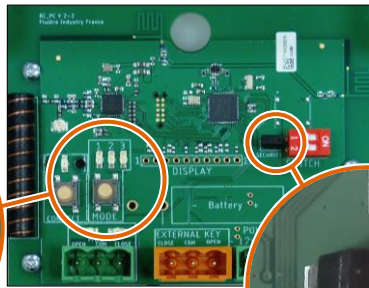

- Coffret universel pour enrouleur immergé

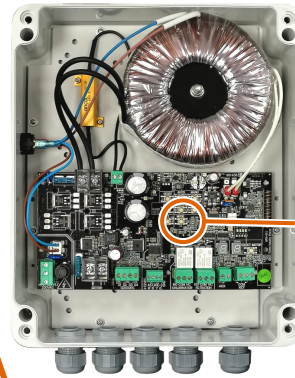

La LED verte indique le mode actuel.

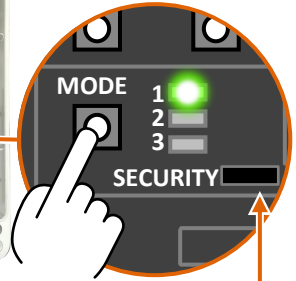

Appui court : changer de mode

Retirer le composant de sécurité pour accéder au mode 3

**⚠ Mode 3 non-conforme à la norme NF P90-308**

## MODE 1 : OUVERTURE/FERMETURE MAINTENU



Appui **maintenu** : ouvrir la piscine



Appui **maintenu** : fermer la piscine

## MODE 2 : FERMETURE MAINTENU

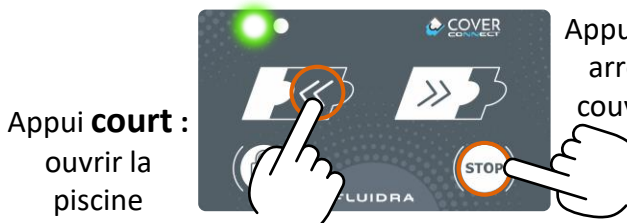

Appui **court** : ouvrir la piscine

Appui court : arrêter la couverture



Appui **maintenu** : fermer la piscine

**⚠ NON-CONFORME À LA NORME NF P 90-308**

## MODE 3 : IMPULSIONNEL

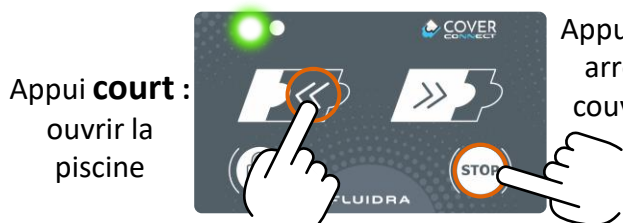

Appui **court** : ouvrir la piscine

Appui court : arrêter la couverture

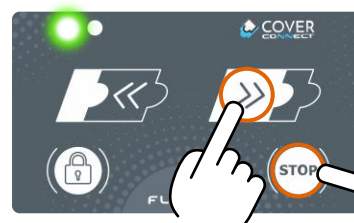

Appui court : arrêter la couverture

Appui **court** : fermer la piscine

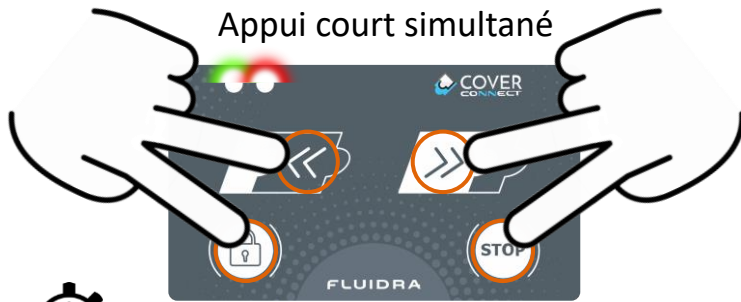

Appui court simultané

- 30 secondes pour entrer le nouveau code.
- Le code doit être une combinaison de 4 touches.
- Après 30 secondes, les diodes cessent de clignoter, le clavier est verrouillé et si aucun nouveau code n'est saisi, l'ancien code est conservé.
- En cas d'oubli du code, il est toujours possible d'en créer un nouveau.

Fixe 2 secondes si :  
code valide      code invalide

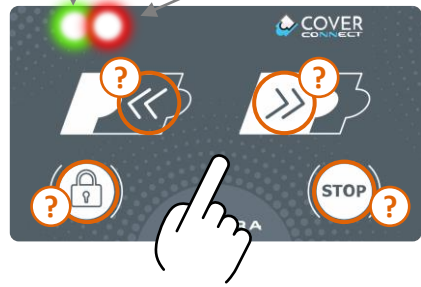

## NIVEAU DE LA BATTERIE

LED verte clignotante pendant l'ouverture/fermeture :  
Batterie ok.

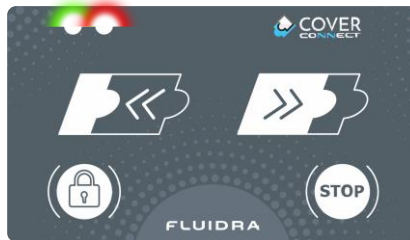

LED rouge clignotante pendant l'ouverture/fermeture :  
Batterie faible, à remplacer.

## REPLACEMENT DE LA BATTERIE



- Si la limande est reconnectée à l'envers, une LED rouge à l'intérieur et à l'extérieur de la télécommande clignotera.

- 2 Attention à la limande du clavier lors de l'ouverture du boîtier et du remplacement de la batterie.

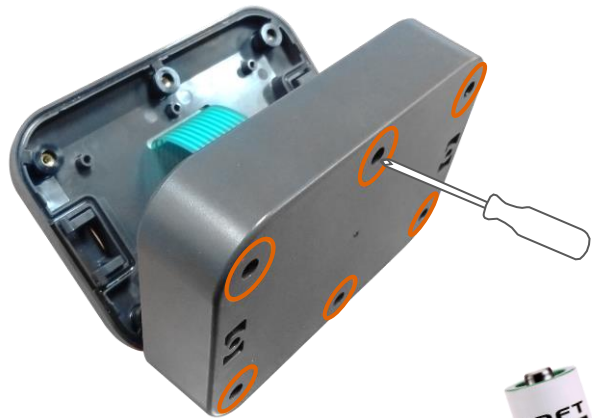

La télécommande doit être alimentée en 3,6V  $\overline{\text{---}}$  continu par une batterie lithium modèle LS14500 de marque SAFT.

Code Fluidra : 907676

Non rechargeable.

**Ne pas utiliser de pile alcaline 1,5V.**

Pendant la période hivernale, retirer la batterie et stocker la télécommande murale à l'abri du froid.





- Cover connect est une application permettant d'actionner la couverture automatique à distance avec un terminal mobile bénéficiant des dernières mises à jour (smartphone ou tablette sous Android ou iOS).



- **Utiliser l'application en se plaçant de manière à garder une vue complète et dégagée sur la piscine et s'assurer qu'aucune personne ne pénètre dans la piscine lors de la manœuvre de la couverture. Une limitation de distance est appliquée entre le terminal et le récepteur intégré au pied de l'enrouleur ou la télécommande murale.**
- **Afin de garantir un fonctionnement optimal de l'application, le terminal doit être orienté en direction du pied de l'enrouleur (Appli seule) ou de la télécommande murale (Appli + télécommande murale) pendant la manœuvre de la couverture. Une variabilité des performances peut être constatée en fonction du terminal utilisé, chaque terminal possédant ses propres caractéristiques techniques et performances.**
- L'ensemble des logiciels et des matériels nécessaires au téléchargement et à l'utilisation de l'application ainsi que tous les autres frais afférents, y compris les frais et abonnement de télécommunication, sont à la charge exclusive de l'utilisateur.
- Prendre les mesures nécessaires afin d'empêcher l'accès à la piscine à toute personne, en particulier aux enfants, en cas de dysfonctionnement de la couverture ou pendant la durée d'interruption ou d'indisponibilité temporaire d'un service qui empêcherait la fermeture ou la sécurisation de la piscine et ce, jusqu'à la résolution du dysfonctionnement.
- Par ailleurs, l'utilisateur doit équiper la couverture d'un commutateur à clé filaire lui permettant de manœuvrer la couverture en l'absence du terminal appairé.
- FLUIDRA attire l'attention sur le caractère évolutif de la technologie, de la typologie des services disponibles et de la législation applicable. En conséquence, l'utilisateur est informé que FLUIDRA pourra apporter au contenu et aux fonctionnalités de l'application et des services toutes modifications liées à l'évolution technique et/ou législative.
- L'utilisateur s'engage à consulter régulièrement les plateformes App Store® et Google Play® pour vérifier la disponibilité de nouvelle mise à jour de l'application et à les télécharger avant toute nouvelle utilisation des services.
- FLUIDRA ne pourra être tenu responsable des conséquences directes ou indirectes, matérielles ou immatérielles, pouvant résulter d'une mauvaise consultation, utilisation et/ou interprétation des informations et/ou conseils contenus dans l'application par l'utilisateur ou en cas de force majeure. Se référer aux conditions générales d'utilisation de l'application.

- Activer le Bluetooth de votre terminal mobile, lancer l'application et suivre les instructions.
- Lire et accepter les conditions générales d'utilisation.
- Appairage :
  - Avec télécommande murale, appuyer sur la touche "ouvrir" ou "fermer" de la télécommande murale.
  - Avec l'appli seule, tourner la clé de l'interrupteur sur le pied de l'enrouleur.
  - Définir un mot de passe à 4 chiffres.

## UTILISATION



Détacher les brides de sécurité et appuyer sur Ok.



Maintenir l'appui sur ouvrir/fermer pour actionner la couverture

Le mode de fonctionnement de l'application dépend du mode du récepteur :

Appui maintenu / impulsionnel ([voir p.16](#)).

L'arrêt ou l'interruption de l'application stoppe la commande impulsionnelle (récepteur en mode 2 ou 3).

Penser à verrouiller les brides de sécurité une fois la piscine fermée.



Si ce pictogramme apparaît, remplacer la batterie de la télécommande murale. (Voir p.17).



## RÉCUPÉRATION MOT DE PASSE

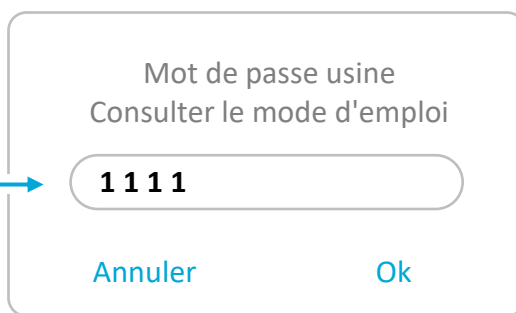

## MENU CONTEXTUEL

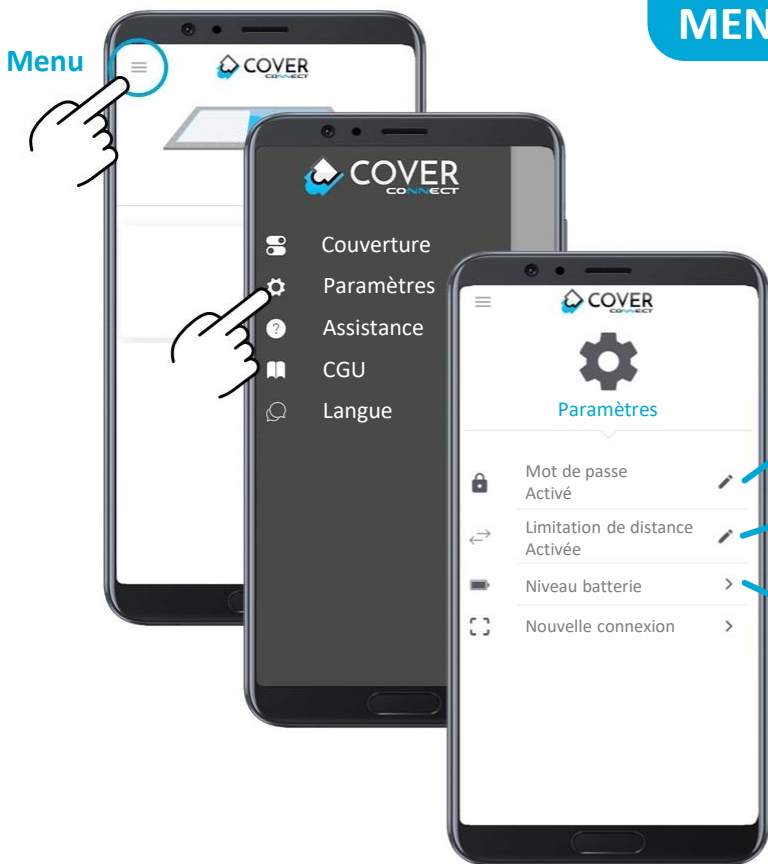

- Activer/désactiver/modifier le mot de passe
- Activer/désactiver la limitation de distance
- Contrôler le niveau de batterie de la télécommande murale (en option)

**NORME NF P90-308 RESPECTÉE SI :**

- Code de sécurité actif
- Limitation de distance active

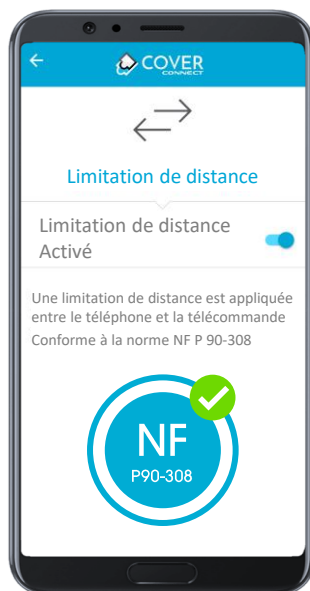
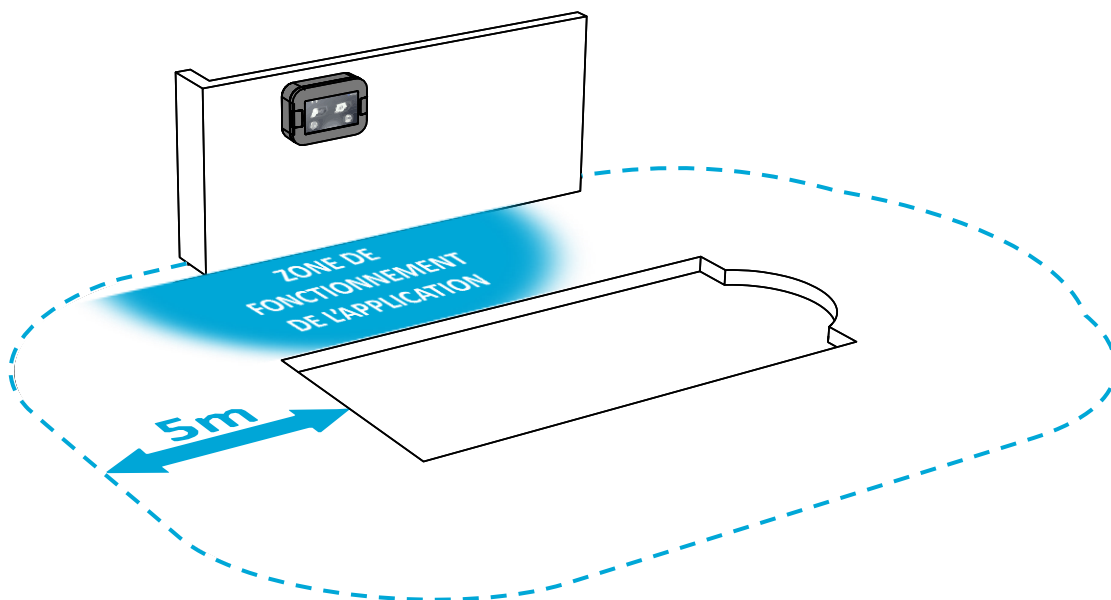
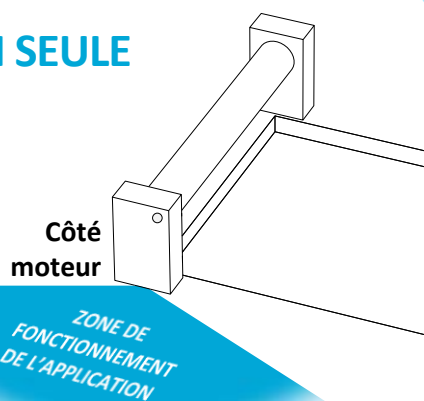
**APPLI + TÉLÉCOMMANDE MURALE****APPLI SEULE****NORME NF P90-308 RESPECTÉE SI :**

- La zone de fonctionnement de l'application se trouve intégralement dans la limite des 5m autour de la piscine (la taille de la zone peut varier en fonction du terminal utilisé).
- L'utilisateur a une vue dégagée et complète sur la piscine pendant toute la phase de manœuvre de la couverture.



- La télécommande porte-clés permet d'actionner la couverture automatique à distance.
- La portée de la télécommande porte-clé peut varier en fonction de l'environnement.

- Boîtier récepteur externe pour enrouleur immergé antérieur à 2021
- Boîtier ou carte récepteur dans le pied d'un enrouleur hors sol

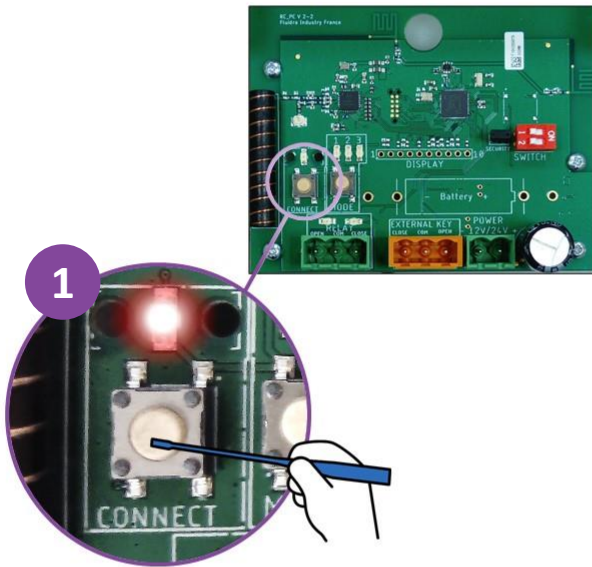

Appui long sur CONNECT jusqu'à clignotement  
→ Appairage en cours

## APPAIRAGE

- Coffret universel pour enrouleur immergé

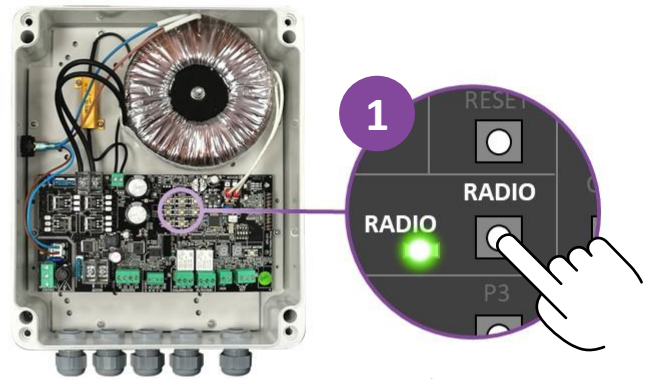

Récepteur radio intégré dans le Coffret.

Appui long sur RADIO jusqu'à clignotement  
→ Appairage en cours



Appui jusqu'à arrêt du clignotement (appairage terminé)

## REMPACEMENT DE LA BATTERIE



Batterie lithium plate 3V  
Référence CR 2032





- Boîtier récepteur
- Récepteur intégré au pied d'un enrouleur hors sol

Appui court :  
indiquer  
le mode actuel  
pendant 10 s

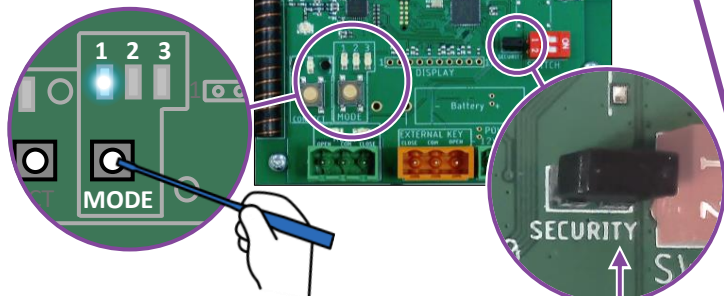

Appuyer à nouveau :  
changer de mode

- Coffret universel pour enrouleur immergé

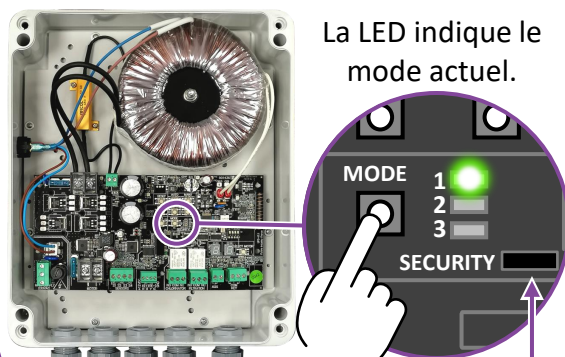

La LED indique le  
mode actuel.

Appui court :  
changer de mode

Retirer le composant de sécurité  
pour accéder au mode 3

## MODE 1 : OUVERTURE / FERMETURE MAINTENU



Appui **maintenu** :  
ouvrir la piscine.

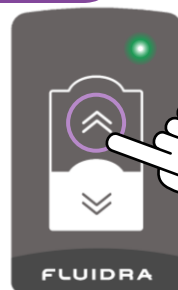

Appui **maintenu** :  
fermer la piscine.

## MODE 2 : FERMETURE MAINTENU

Appui **court** :  
arrêter la  
couverture.



Appui **court** :  
ouvrir la piscine.

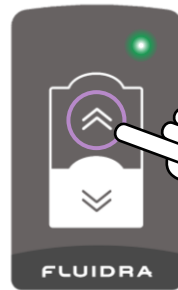

Appui **maintenu** :  
fermer la piscine.

## MODE 3 : IMPULSIONNEL

Appui **court** :  
arrêter la  
couverture.

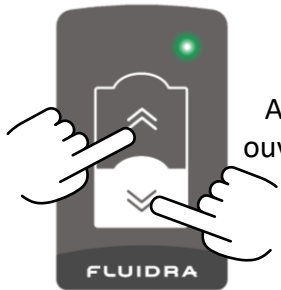

Appui **court** :  
ouvrir la piscine.

Appui **court** :  
arrêter la  
couverture.

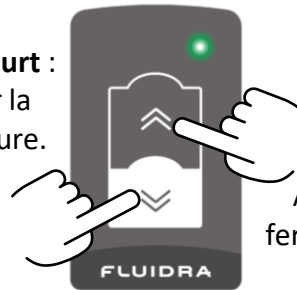

Appui **court** :  
fermer la piscine.





# CONSEILS DE SÉCURITÉ

## CONSEILS GÉNÉRAUX DE SÉCURITÉ

### AVERTISSEMENT :

**La piscine peut constituer un danger grave pour vos enfants. Une noyade est très vite arrivée. Des enfants à proximité d'une piscine réclament votre constante vigilance et votre surveillance active, même s'ils savent nager.**

Apprenez les gestes qui sauvent.

Mémoriser et afficher près de la piscine les numéros des premiers secours



POMPIERS: 18 pour la France / 112 sur Téléphone portable

SAMU: 15 Pour la France

CENTRE ANTI-POISON le plus proche

**La présence physique d'un adulte responsable est indispensable lorsque le bassin est ouvert.**

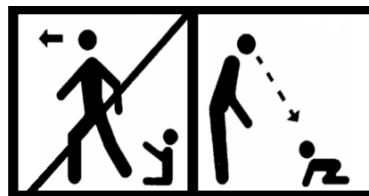

## CONSEILS DE SÉCURITÉ PROPRES AUX COUVERTURES

### AVERTISSEMENT :

**Attention, la sécurité n'est assurée qu'avec une couverture fermée, verrouillée et correctement installée conformément aux instructions du fabricant.**

- Cette couverture ne substitue pas au bon sens, ni à la responsabilité individuelle elle n'a pas pour but non plus de substituer à la vigilance des parents et/ou des adultes responsables qui demeure le facteur essentiel pour la protection des jeunes enfants.
- La couverture doit être systématiquement installée en cas d'absence même momentanée du domicile.
- Seul un adulte responsable doit effectuer les manœuvres d'ouverture et de fermeture de la couverture.
- Contrôler l'absence de baigneur ou de corps étrangers dans le bassin avant et pendant la manœuvre.
- Ranger les outils nécessaires pour actionner les couvertures hors de portée des enfants.
- Interdire de monter, marcher ou de sauter sur une couverture de sécurité.
- Lors d'un constat de dysfonctionnement empêchant la fermeture et la sécurisation du bassin ou en cas d'indisponibilité temporaire de l'équipement ou du bassin, prendre toutes les mesures afin d'empêcher l'accès au bassin jusqu'à la réparation de la couverture.
- Respecter les hauteurs d'eau préconisées.

# FLUIDRA

NOTICE ORIGINALE. NOUS NOUS RESERVONS LE DROIT DE MODIFIER TOTALEMENT OU EN PARTIE LES CARACTERISTIQUES DE NOS ARTICLES OU LE CONTENU DE CE DOCUMENT SANS PREAVIS.