

TECHNICAL CHARACTERISTICS
 RENSEIGNEMENTS TECHNIQUES
 CARACTERÍSTICAS TÉCNICAS
 DATI TECNICI
 TECHNISCHE ANGABEN
 CARACTERISTICAS TECNICAS

SELF-PRIMING PUMP FOR SWIMMING POOLS
 POMPES AUTOAMORÇANTES POUR PISCINES
 BOMBAS AUTOASPIRANTES PARA PISCINAS
 POMPE AUTODESCANTI PER PISCINE
 SELBSTANSAUGENDEPUMPEN FÜR SCHWIMMBÄDER
 BOMBAS AUTOASPIRANTES PARA PISCINAS

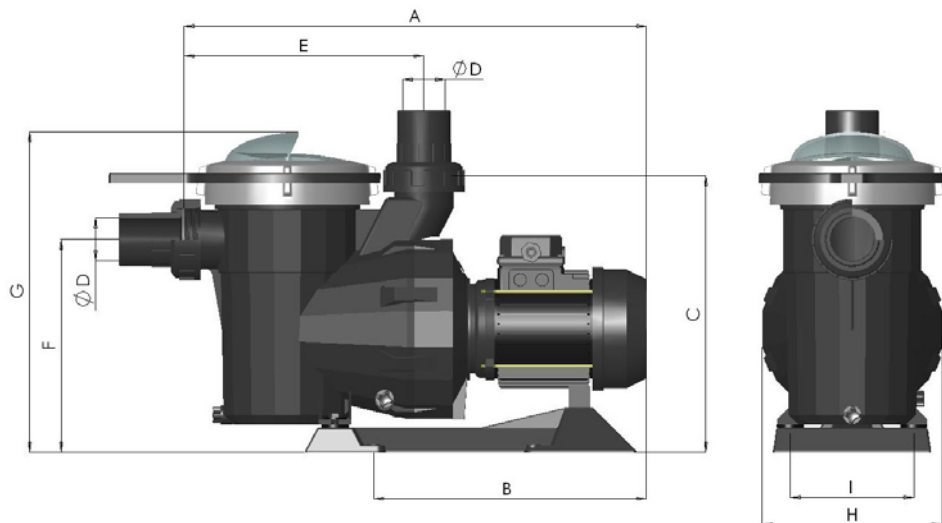

CODI	Cv	A	B	C	E	F	G	H	I	D
24337	1/3 II	562	335	323	281	243	366	210	144,5	50
20597	1/2 II	562	335	323	281	243	366	210	144,5	50
20598	1/2 III	562	335	323	281	243	366	210	144,5	50
20599	3/4 II	562	335	323	281	243	366	210	144,5	50
20600	3/4 III	562	335	323	281	243	366	210	144,5	50
20601	1 II	562	335	323	281	243	366	210	144,5	50
20602	1 III	562	335	323	281	243	366	210	144,5	50
20603	1,5 II	592	366	323	281	243	366	210	144,5	63
20604	1,5 III	592	366	323	281	243	366	210	144,5	63
20605	2 II	592	366	323	281	243	366	210	144,5	63
20606	2 III	592	366	323	281	243	366	210	144,5	63
23045	3 II	674	414	323	281	243	366	210	144,5	75
20607	3 III	592	366	323	281	243	366	210	144,5	75

Cod. 24337-0009 Rev. 0

- WE RESERVE THE RIGHT TO CHANGE ALL OR PART OF THE FEATURES OF THE ARTICLES OR CONTENTS OF THIS DOCUMENT, WITHOUT PRIOR NOTICE.
- NOUS NOUS RÉSERVONS LE DROIT DE MODIFIER TOTALEMENT OU EN PARTIE LES CARACTERISTIQUES DE NOS ARTICLES OU LE CONTENU DE CE DOCUMENT SANS PRÉAVIS.
- NOS RESERVAMOS EL DERECHO DE CAMBIAR TOTAL O PARCIALMENTE LAS CARACTERÍSTICAS DE NUESTROS ARTÍCULOS O CONTENIDO DE ESTE DOCUMENTO SIN PREVIO AVISO.
- CI RISERVIAMO IL DIRITTO DI CAMBIARE TOTALMENTE O PARZIALMENTE LE CARATTERISTICHE TECNICHE DEI NOSTRI PRODOTTI ED IL CONTENUTO DI QUESTO DOCUMENTO SENZA NESSUN PREAVVISO.
- WIR BEHALTEN UNS DAS RECHT VOR, DIE MERKMALE UNSERER PRODUKTE UND DEN INHALT DIESER BESCHREIBUNG OHNE VORHERIGE UNKÜNDIGUNG GANZ ODER TEILWEISE ZU ÄNDERN.
- RESERVAMO-NOS NO DIREITO DE ALTERAR, TOTAL OU PARCIALMENTE CARACTERISTICAS DOS NOSSOS ARTIGOS OU O CONTEUDO DESTE DOCUMENTO SEM AVISO PRÉVIO.



VICTORIA MANUAL
 MANUEL VICTORIA
 MANUAL VICTORIA
 VICTORIA MANUELL
 MANUAL VICTORIA





C/ Passeig de Sanllehy, 25
08213 POLINYÀ – BARCELONA (SPAIN)
Telf. +34 93 713 18 55 - Fax. +34 93 713 41 44



**EVIDENCE OF CONFORMITY / DÉCLARATION DE CONFORMITÉ / DECLARACIÓN DE CONFORMIDAD /
DICHIARAZIONE DI CONFORMITÀ / KONFORMITÄTSEKTLÄRUNG / DECLARAÇÃO DE CONFORMIDADE**

- Declares under their own responsibility that all the pumps: **ASTRAL VICTORIA, Single-phase and Three-phase.**
Manufactured since 01/01/1996, independent of the serial number, are in compliance with:

- 89/392/CEE Machine Directive Safety prescriptions, modified by the 91/368/CEE.
- 89/336/CEE Electromagnetic compatibility Directive, modified by the 91/263 CEE, 92/31/CEE Directive
- 73/23/CEE, Low voltage Directive, modified by the 93/68/CEE Directive.
- 2000/14/EC Noise emission Directive.
- EN 60335-2-41/A1:2004.

- Déclare sous sa seule responsabilité que toutes les pompes model: **ASTRAL VICTORIA, Monophasée et Triphasée.**
Fabriquées à partir du 01/01/1996, indépendamment du numéro de série, sont conformes avec:

- Directive de sécurité de machines 89/392/CEE, modifiée pour les directives: 91/368/CEE.
- Directive de compatibilité électromagnétique 89/336/CEE, modifiée pour les directives: 91/263/CEE, 92/31/CEE.
- Directive d'équipés de basse tension 73/23/CEE, modifiée pour la Directive 93/68/CEE.
- Directive d'émission sonore 2000/14/EC.
- EN 60335-2-41/A1:2004.

- Declara bajo su única responsabilidad que todas las bombas del tipo: **ASTRAL VICTORIA, Monofásicas y Trifásicas.**
Producidas a partir del 01/01/1996, independientemente del número de serie, son conformes con:

- Directiva de seguridad de máquinas 89/392/CEE, modificada por las directivas 91/368/CEE.
- Directiva de compatibilidad electromagnética 89/336/CEE, modificada por las directivas: 91/263 CEE, 92/31/CEE
- Directiva de equipos de baja tensión 73/23/CEE, modificada por la directiva 93/68/CEE.
- Directiva de emisión sonora 2000/14/EC.
- EN 60335-2-41/A1:2004.

- Dichiaro sotto la sua diretta responsabilità che tutte le pompe del tipo: **ASTRAL VICTORIA, Monofase e Trifase.**
Prodotte a partire dal 01/01/1996, indipendentemente dal numero di serie, sono conformi a:

- Direttiva sulla sicurezza delle macchine 89/392/CEE, modificata dalle direttive: 91/368/CEE.
- Direttiva sulla compatibilità elettromagnetica 89/336/CEE, modificata dalle direttive: 91/263 CEE, 92/31/CEE.
- Direttiva apparecchiatura in bassa tensione 73/23/CEE, modificata dalla direttiva 93/68/CEE.
- Direttiva sulle emissioni sonore 2000/14/EC.
- EN 60335-2-41/A1:2004.

- Bescheinigt in alleiniger Verantwortung, dass alle Pumpen des Typs: **ASTRAL VICTORIA, Einphasig und Dreiphasig.**
Ab 01/01/1996 produziert wurden, unabhängig von der Seriennummer, konform sind mit:

- Richtlinie 89/392/EWG über die Sicherheit von Maschinen, geändert durch die Richtlinien: 91/368/EWG.
- Richtlinie 89/336/EWG über elektromagnetische Verträglichkeit, geändert durch die Richtlinien: 91/263 EWG, 92/31/EWG.
- Richtlinie 73/23/EWG über die Sicherheit von elektrischen Betriebsmitteln (Niederspannungsrichtlinie), geändert durch die Richtlinie 93/68/EWG.
- Richtlinie 2000/14/EG über Geräuschemissionen.
- EN 60335-2-41/A1:2004.

- Declara sob sua única responsabilidade que todas as bombas do tipo: **ASTRAL VICTORIA, Monofásicas e Trifásicas.**
Produzidas a partir de 01/01/1996, independentemente do número de série, são conformes com:

- Directiva de segurança de máquinas 89/392/CEE, modificada pelas directivas: 91/368/CEE.
- Directiva de compatibilidade electromagnética 89/336/CEE, modificada pelas directivas: 91/263 CEE, 92/31/CEE.
- Directiva de equipamentos de baixa tensão 73/23/CEE, modificada pela directiva 93/68/CEE.
- Directiva de emissão sonora 2000/14/EC.
- EN 60335-2-41/A1:2004.

Signed the present conformity evidence/ Signe la présente déclaration/ Firma la presente declaración/ Firma la seguente dichiarazione/ Unterzeichnet diese Erklärung / Assina a presente declaração:

Polinyà, 02/01/2006

Signature / Firma/ Unterschrift / Assinatura

D. José Manuel Aquilue Ferrer, Managing Director of Metalast S.A.U.

ENGLISH

ASTRAL VICTORIA PUMP SPECIFICATIONS

PRODUCT AND ACCESSORY DESCRIPTION

The pump body is built from state of the art thermoplastics. The pumps are of a self-suction type from 0,33 CV to 3 CV and are provided with both single-phase and three-phase motors. A pre-filter has been incorporated into the pump body to prevent the foreign bodies entering and damaging the pump's hydraulic parts.

The motors supplied with the motor pump unit have been protected by IP-55 and are prepared to withstand hot atmospheres and high humidity levels. The motors are also provided with a heat protector that avoids damage to the pump due to excess current.

FRANÇAIS

PRESTATIONS DES POMPES ASTRAL VICTORIA

DESCRIPTION DU PRODUIT ET DE SES ACCESSOIRES

Le corps de la pompe est conçu à base de thermoplastiques de dernière génération. Les pompes sont auto-aspirantes, d'entre 0,33 CV et 3 CV, et sont aussi bien fournies avec des moteurs monophasés qu'avec des moteurs triphasés. Un pré-filtre a été intégré au corps de la pompe de façon à éviter l'entrée de corps étrangers susceptibles d'endommager les parties hydrauliques de la pompe.

Les moteurs livrés dans le cadre du bloc moteur-pompe ont été protégés selon l'IP-55 et conditionnés pour supporter des ambiances chaudes et des niveaux d'humidité élevés. Les moteurs monophasés sont également dotés d'un protecteur thermique destiné à éviter que la pompe ne soit endommagée par d'éventuels excès de courant.

ESPAÑOL

PRESTACIONES DE LAS BOMBAS ASTRAL VICTORIA

DESCRIPCIÓN DEL PRODUCTO Y SUS ACCESORIOS

El cuerpo de la bomba está construido con termoplásticos de última generación. Las bombas son autoaspirantes de 0,33 CV hasta 3 CV, y se proporcionan tanto con motores monofásicos como trifásicos. En el cuerpo de la bomba se ha integrado un prefiltro para evitar la entrada de objetos extraños que pudieran dañar las partes hidráulicas de la bomba.

Los motores que se suministran con el conjunto motor bomba han sido protegidos con IP-55 y acondicionados para soportar ambientes calurosos y niveles de humedad elevados.

DEUTSCH

EIGENSCHAFTEN DER PUMPEN ASTRAL VICTORIA

PRODUKTBESCHREIBUNG UND ZUBEHÖR.

Das Gehäuse der Pumpe besteht aus thermoplastischem Kunststoff der neuesten Generation. Die Pumpen sind selbstansaugend mit 0,33 PS (0,22 kw) bis 3 PS (2,2 kw) und werden sowohl mit Einphasen- als auch mit Dreiphasen-Motoren geliefert. Die Pumpe hat einen Vorfilter um das Eindringen von Fremdkörpern zu verhindern, die die hydraulischen Teile beschädigen könnten.

Die Motoren, die mit der Pumpe geliefert werden, sind mit Schutzklasse IP-55 geschützt und für die Verwendung auch bei grosser Hitze und hoher Luftfeuchtigkeit geeignet.

ITALIANO

PRESTAZIONI DELLE BOMBE ASTRAL VICTORIA

DESCRIZIONE DEL PRODOTTO E DEI SUOI ACCESSORI

Il corpo della bomba è costruito con termoplastiche di ultima generazione. Le bombe sono autoaspiranti da 0,33 CV fino a 3 CV, e vengono fornite con motori tanto monofase come a tre fasi. Nel corpo della bomba è stato integrato un prefiltro per evitare l'entrata di oggetti estranei che potrebbero danneggiare le parti idrauliche della bomba.

I motori che vengono forniti con l'insieme motore bomba sono stati protetti con IP-55 e condizionati per resistere in ambienti caldi e con livelli di umidità elevati. I motori monofase sono anche provvisti di un protettore termico che eviterà i danni che un eventuale eccesso di corrente potrebbe provocare alla bomba.

PORTUGUÊS

SERVIÇOS DAS BOMBAS ASTRAL VICTORIA

DESCRICHÃO DO PRODUTO E SEUS ACESSÓRIOS

O corpo da bomba está construído com termoplásticos de última geração. As bombas são auto-aspirantes de 0,33 CV até 3 CV, e são fornecidas tanto com motores monofásicos com motores trifásicos. No corpo da bomba integrou-se um pré-filtro para evitar a entrada de objectos estranhos que possam danificar as partes hidráulicas da bomba.

Os motores que se fornecem com o conjunto motor bomba foram protegidos com IP-55 e acondicionados para suportar ambientes quentes e níveis de humidade elevados. Os motores monofásicos também estão munidos de um protector térmico que evitará danos na bomba devido a um possível excesso de corrente.