**Kit encastré - Remplacement d'un Sirocco 80 par un SIROCCO² 3M**

Notice Pièces Détachées / Accessoires - Français
Instructions originales

FR**Through-the-wall kit - Replacing Sirocco 80 with SIROCCO² 3M**

Spare Parts/Accessories Instructions Manual - English
Translation of the original instructions in french

EN**Bausatz für den Hinterwandanschluss - Austausch eines Sirocco 80 gegen einen SIROCCO² 3M**

Bedienungsanleitung für Ersatzteile / Zubehör - Deutsch
Übersetzung der Originalanleitung in französischer Sprache

DE**Inbouwkit - SIROCCO² 3M - Vervanging van een Sirocco 80 door een SIROCCO² 3M**

Handleiding losse onderdelen / accessoires - Nederlands
Vertaling van de originele Franse instructies

NL**Kit encastrado - Reemplazo de un Sirocco 80 por un SIROCCO² 3M**

Aviso sobre piezas y accesorios - Español
Traducción de las instrucciones originales en francés

ES**Kit encastrado - Substituição de um Sirocco 80 por um SIROCCO² 3M**

Manual Peças Sobresselentes/ Acessórios - Português
Tradução das instruções originais em francês

PT**Kit a incasso - Sostituzione di uno Sirocco 80 con uno SIROCCO² 3M**

Manuale pezzi di ricambio/ Accessori -Italiano
Traduzione delle istruzioni originali in francese

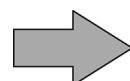
IT



FR : AVERTISSEMENT - Ce produit doit être installé et entretenu par un professionnel qualifié dans l'installation et l'entretien du matériel de piscine de façon à ce que toutes les instructions du manuel d'installation et d'utilisation puissent être suivies correctement. Toutes les consignes de sécurité figurant dans le manuel doivent être scrupuleusement suivies afin de prévenir tout risque de blessure. Toute installation et/ou utilisation incorrecte annulera la garantie.

EN: WARNING - This product must be installed and serviced by a qualified professional with sufficient experience in pool equipment installation and maintenance so that all of the instructions in the product's complete installation and operations manual can be followed exactly. All safety instructions in the complete manual must be followed explicitly in order to prevent injury hazards. Improper installation and/or operation will void the warranty.

DE: WARNUNG - Dieses Produkt muss von einem qualifizierten Fachmann mit ausreichend Erfahrung im Bereich der Installation und Wartung von Schwimmbeckenegeräten installiert und gewartet werden, sodass alle Anweisungen im vollständigen Installations- und Betriebshandbuch des Produkts streng eingehalten werden können. Alle Sicherheitshinweise im vollständigen Handbuch müssen ausdrücklich eingehalten werden, um Verletzungsgefahren zu vermeiden. Eine unsachgemäße Installation und/oder ein unsachgemäßer Betrieb führt zum Erlöschen der Garantieansprüche.

NL: WAARSCHUWING - Dit product moet worden geïnstalleerd en onderhouden door een gekwalificeerde professional met voldoende ervaring met het installeren en onderhouden van zwembadapparatuur, zodat alle instructies in de volledige installatie- en bedieningshandleiding van het product exact kunnen worden gevolgd. Alle veiligheidsinstructies in de volledige handleiding moeten expliciet worden opgevolgd om letselgevaaren te voorkomen. Onjuiste installatie en/of bediening maakt de garantie ongeldig.

ES: ADVERTENCIA - Este dispositivo debe ser instalado y revisado por un profesional cualificado con suficiente experiencia en instalación y mantenimiento de equipos de piscina para que se puedan seguir todas las instrucciones en el manual de instalación y funcionamiento del dispositivo. Asimismo, se deberán respetar escrupulosamente todas las normas de seguridad del manual para evitar riesgos de lesiones. Toda instalación o uso indebidos anularán la garantía.

PT: AVISO - Este produto deve ser instalado e mantido por um profissional qualificado com experiência suficiente na instalação e manutenção de equipamentos de piscina, para que todas as instruções do manual completo de instalação e operação possam ser seguidas exatamente. Todas as instruções do manual completo precisam ser seguidas explicitamente para evitar riscos de lesões. A instalação e/ou operação inadequada provocará a anulação da garantia.

IT: AVVERTENZA - Questo prodotto deve essere installato e manipolato da un professionista qualificato con un livello di esperienza sufficiente in materia di installazione e manutenzione del materiale per piscina in modo da rispettare scrupolosamente tutte le istruzioni descritte nel manuale di installazione e di funzionamento completo del prodotto. Tutte le istruzioni di sicurezza enunciate nel manuale completo devono essere rispettate alla lettera per prevenire danni corporali. L'installazione/l'uso non corretti comporteranno l'annullamento della garanzia.



FR : AVERTISSEMENT/DANGER - Éteignez tous les interrupteurs et le disjoncteur principal du circuit électrique de l'appareil avant de commencer la procédure d'installation. Le non-respect de cette consigne peut provoquer un choc électrique ou entraîner des blessures graves voire la mort. Lors de la connexion/déconnexion du câblage électrique de l'appareil, veillez à ne pas endommager ou user le câblage.

EN: WARNING/SHOCK HAZARD - Turn off all switches and the main circuit breaker of the electric circuit for the appliance before beginning the installation. Failure to comply may cause a shock or hazard resulting in severe personal injury or death. While disconnecting and/or connecting any electrical wiring in the appliance, be careful not to damage or abrade any of the wiring.

DE: WARNUNG/GEFAHR EINES STROMSCHLAGS - Schalten Sie alle Schalter sowie den Haupttrennschalter (Sicherung) des Stromkreises des Gerätes aus, bevor Sie mit der Installation beginnen. Durch eine Nichteinhaltung kann ein Stromschlag oder Gefahren verursacht werden, die zu schweren bis tödlichen Verletzungen führen können. Achten Sie beim Trennen und/oder Anschließen einer elektrischen Verkabelung im Gerät darauf, keine Kabel zu beschädigen oder verletzen.

NL: WAARSCHUWING / SCHOKGEVAAR - Schakel alle schakelaars en de hoofdstroomonderbreker van het elektrisch circuit van het apparaat uit alvorens met de installatieprocedure te gaan beginnen. Het niet naleven hiervan kan een schok of gevaar veroorzaken met ernstig persoonlijk letsel of de dood tot gevolg. Zorg ervoor dat u tijdens het loskoppelen en/of aansluiten van elektrische bedrading in het apparaat de bedrading niet beschadigt of schuurt.

ES: ADVERTENCIA / PELIGRO DE ELECTROCUCIÓN - Antes de comenzar el procedimiento de instalación, apague todos los interruptores y el disyuntor principal del circuito eléctrico del aparato. De lo contrario, existe peligro de electrocución que puede ocasionar lesiones personales graves o incluso la muerte. Al desconectar o conectar cualquier cableado eléctrico del aparato, tenga cuidado de no dañar ni desgastar ninguno de los cables.

PT: AVISO/RISCO DE CHOQUE - Desligue todos os interruptores e o disjuntor principal do circuito elétrico do aparelho antes de começar o procedimento de instalação. O não respeito destas instruções pode causar um choque ou perigo, podendo resultar em ferimentos graves ou morte. Ao desconectar e/ou conectar os cabos elétricos no aparelho, ter cuidado para não deteriorar ou desgastar algum cabo.

IT: AVVERTENZA/PERICOLO DI SCOSSA ELETTRICA - Prima di iniziare la procedura di installazione spegnere tutti gli interruttori e il disgiuntore principale del circuito elettrico dell'apparecchio. Il mancato rispetto delle istruzioni può comportare scossa elettrica o pericoli e causare gravi lesioni se non addirittura il decesso. Quando si sconnette e/o si collega un impianto elettrico all'apparecchio, accertarsi di non danneggiare o abradere i cavi.



FR : Le technicien qualifié intervenant sur l'appareil doit utiliser/porter un équipement de protection individuel (tels que lunettes de sécurité, gants de protection, etc...) afin de réduire tout risque de blessure qui pourrait survenir lors de l'intervention sur l'appareil.

EN: The qualified technician working on the appliance must use/wear personal protective equipment (such as safety goggles and protective gloves, etc.) in order to reduce the risk of injury occurring when working on the appliance.

DE: Der qualifizierte Techniker muss beim Eingriff am Gerät eine persönliche Schutzausrüstung (z. B. Schutzbrille, Schutzhandschuhe usw.) tragen, damit jede mit dem Eingriff am Gerät verbundene Verletzungsgefahr vermieden wird.









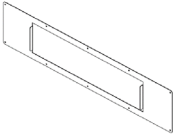
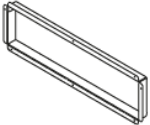
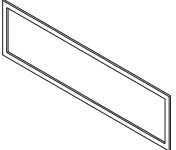
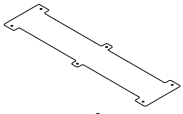
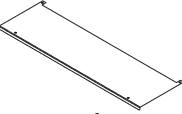
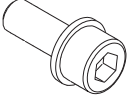
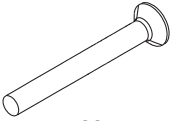
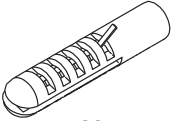
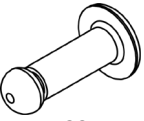

NL: De gekwalificeerde technicus die werkzaamheden op het apparaat uitvoert, moet persoonlijke beschermingsmiddelen gebruiken / dragen (zoals een veiligheidsbril, handschoenen, etc ...) om het risico op verwondingen te voorkomen tijdens werkzaamheden op het apparaat.

ES: El técnico cualificado que intervenga sobre el aparato deberá utilizar/llevar un equipo de protección individual adecuado (gafas de seguridad, guantes, etc.) para reducir el riesgo de lesiones que pudieran producirse durante dicha intervención.

PT: O técnico qualificado que intervém no aparelho deve utilizar/usar um equipamento de proteção individual (como por exemplo óculos de segurança, luvas de proteção, etc...) a fim de reduzir qualquer risco de ferimento que possa ocorrer durante a sua intervenção no aparelho.

IT: Il tecnico qualificato che interviene sull'apparecchio deve utilizzare/indossare un dispositivo di protezione individuale (quali occhiali di sicurezza, guanti di protezione, ecc.) per ridurre il rischio di lesioni che potrebbero verificarsi durante l'intervento sull'apparecchio.

	A  x2	B  x2	C  x2
	D  x1	E  x1	F  x10
	G  x20	H  x20	I  x20
<p>A : Couvercle arrière Sirocco 80_II/Rear Cover Sirocco 80_II/Hintere Abdeckung Sirocco 80_II/Achterpaneel Sirocco 80_II/Tapa Trasera Sirocco 80_II/Capa Traseira Sirocco 80_II/Coperchio posteriore Scirocco 80_II</p> <p>B : Cadre de fixation / Attachment frame / Befestigungsrahmen / Bevestigingslijst / Marco de fijación / Quadro de fixação / Telaio di fissaggio</p> <p>C : Joint d'étanchéité / Gasket / Dichtung / Afdichtingsring / Junta de estanqueidad / Junta de vedação / Giunto a tenuta</p> <p>D : Obturateur supérieur / Top closure plate / Obere Abdeckplatte / Afsluiter boven / Obturador superior / Obturador superior / Otturatore superiore</p> <p>E : Obturateur inférieur / Bottom closure plate / Untere Abdeckplatte / Afsluiter onder / Obturador inferior / Obturador inferior / Otturatore inferiore</p> <p>F : Vis à 6 pans creux (DIN 912 M6x20) + rondelle / Hex cap screw (DIN 912 M6x20) + washer / Innensechskantschraube (DIN 912 M6x20) + Unterlegscheibe / 6-kante inbusschroef (DIN 912 M6x20) + sluitring / Tornillo Allen (DIN 912 M6x20) + arandela / Parafuso sextavado oco (DIN 912 M6x20) + anilha / Viti con esagono incassato (DIN 912 M6x20) + rondella</p> <p>G : Vis tirefond (M4x20) / Lag screw (M4x20) / Zugschraube (M4x20) / Kraagschroef (M4x20) / Tornillo de tracción (M4x20) / Parafuso tira-fundos (M4x20) / Tirafondo (M4x20)</p> <p>H : Cheville / Wall plug / Dübel / Plug / Clavija / Cavilha / Tassello</p> <p>I : Rivet (DIN 7981 M4x10) / Rivet (DIN 7981 M4x10) / Niet (DIN 7981 M4x10) / Klinknagel (DIN 7981 M4x10) / Remache (DIN 7981 M4x10) / Rebite (DIN 7981 M4x10) / Rivetto (DIN 7981 M4x10)</p>			

	J 	K 	L 	M 
	N 	O 	P 	Q 
	R 			
<p>J : Clé Allen 5 mm (fournie) / 5 mm Allen key (included) / Inbusschlüssel 5 mm (mitgeliefert) / Inbussleutel 5 mm (meegeleverd) / Llave Allen 5 mm (suministrada) / Chave Allen 5 mm (fornecida) / Chiave Allen 5 mm (fornita)</p> <p>K : Tournevis cruciforme (non fourni) / Cross-head screwdriver (not included) / Kreuzschlitzschraubendreher (nicht mitgeliefert) / Kruiskopschroevendraaier (niet meegeleverd) / Destornillador cruciforme (no suministrado) / Chave de fenda cruciforme (não fornecida) / Cacciavite a croce (non fornito)</p> <p>L : Scie (non fournie) / Saw (not included) / Kreissäge (nicht mitgeliefert) / Cirkelzaag (niet meegeleverd) / Sierra circular (no suministrada) / Serra circular (não fornecida) / Sega circolare (non fornita)</p> <p>M : Clé plate (non fournie) / Open-end wrench (not included) / Maulschlüssel (nicht mitgeliefert) / Steeksleutel (niet meegeleverd) / Llave plana (no suministrada) / Chave de boca (não fornecida) / Chiave piatta (non fornita)</p> <p>N : Perceuse (non fournie) / Drill (not included) / Bohrmaschine (nicht mitgeliefert) / Boormachine (niet meegeleverd) / Taladro (no suministrado) / Berbequim (não fornecido) / Trapano (non fornito)</p> <p>O : Masse (non fournie) / Sledge hammer (not included) / Vorschlaghammer (nicht mitgeliefert) / Moker (niet meegeleverd) / Maza (no suministrada) / Martelo (não fornecido) / Mazza (non fornita)</p> <p>P : Tronçonneuse à disque (non fournie) / Circular cut off saw (not included) / Scheibensäge (nicht mitgeliefert) / Afkortzaag met schijf (niet meegeleverd) / Tronzadora de disco (no suministrada) / Motosserra de disco (não fornecida) / Troncatrice a dischi (non fornita)</p> <p>Q : Pince à riveter (non fournie) / Riveter's pliers (not included) / Nietzange (nicht mitgeliefert) / Klinknageltang (niet meegeleverd) / Remachadora (no suministrada) / Alicates de rebitar (não fornecido) / Pinza per rivetti (non fornita)</p> <p>R : Spray de protection anticorrosion (non fourni) / Corrosion-inhibiting spray (not included) / Korrosionsschutzspray (nicht mitgeliefert) / Beschermende spray tegen corrosie (niet meegeleverd) / Spray de protección anticorrosión (no suministrado) / Spray de proteção anti-corrosão (não fornecido) / Spray protettivo anti-corrosione (non fornito)</p>				



FR : Cette procédure permet le remplacement d'un modèle **Sirocco 80 encastré** par un modèle **Sirocco² 3M encastré**.
EN : The following procedure describes how to replace a **through-the-wall Sirocco 80 model** for a **through-the-wall Sirocco² 3M model**.
DE : Dieses Verfahren ermöglicht den Austausch eines **Sirocco 80-Einbaumodells** gegen ein **Sirocco² 3M-Einbaumodell**.
NL : Met deze procedure kan een inbouwmodel **Sirocco 80** vervangen worden door een inbouwmodel **Sirocco² 3M**.
ES : Este procedimiento describe cómo sustituir un **modelo Sirocco 80 empotrado** por un **modelo Sirocco² 3M empotrado**.
PT : Este procedimento permite a **substituição de um modelo Sirocco 80 encastrado por um modelo Sirocco² 3M encastrado**.
IT : Questa procedura permette la sostituzione di un modello **Sirocco 80 ad incasso** con un modello **Sirocco² 3M ad incasso**.



FR : Attention, pour les modèles encastrés avec option de chauffage de l'air (appoint électrique ou batterie eau chaude) : commencer par assembler les tôles d'obturation du "kit encastré" à l'intérieur de l'appareil avant de monter les options de chauffage.
EN : Important information for through-the-wall models with an optional air heater (electric heater or hot water coil): begin by assembling the metal cover sheets of the "through-the-wall kit" inside the appliance before mounting the optional heating system.
DE : Achtung, bei Einbaumodellen mit Luftheizungsoption (Elektroheizregister oder Warmwasserbatterie): Montieren Sie zuerst die Abdeckplatten des „Einbausatzes“ im Inneren des Gerätes, bevor Sie die Heizoptionen installieren.
NL : Opgelet, voor inbouwmodellen met optionele luchtverwarming (extra verwarming of warmwaterbatterij): monteer eerst de afdekplaten van de "inbouwkit" aan de binnenzijde van het apparaat, voordat u de verwarmingsopties monteert.
ES : Atención: para modelos empotrados con opción de calentamiento de aire (alimentación eléctrica o batería de agua caliente), coloque las placas de obturación del kit empotrado dentro del aparato antes de montar las opciones de calefacción.
PT : Atenção, para os modelos encastrados com opção de aquecimento do ar (complemento eletricidade ou bateria de água quente): começar por montar as chapas de obturação do "kit encastrado" no interior do aparelho antes de montar as opções de aquecimento.
IT : Attenzione, per i modelli a incasso con opzione di riscaldamento dell'aria (integrazione elettrica o batteria acqua calda): iniziare assemblando le lamiere d'otturazione del "kit a incasso" all'interno dell'apparecchio prima di montare le opzioni di riscaldamento.

1

FR : Retirer le Sirocco 80 : des pièces en plastique existantes restent en place dans le mur.
EN : Remove the Sirocco 80 : existing plastic parts stay in place in the wall.
DE : Den Sirocco 80 ausbauen: Vorhandene Kunststoffteile verbleiben in der Wand.
NL : Verwijder de Sirocco 80: de bestaande plastic onderdelen blijven op hun plaats in de muur.
ES : Retirar el Sirocco 80 : piezas de plástico existentes permanecen colocadas en la pared.
PT : Retirar o Sirocco 80: as peças em plástico existentes permanecem posicionadas na parede.
IT : Togliere lo Sirocco 80: i componenti di plastica presenti restano al loro posto sulla parete.

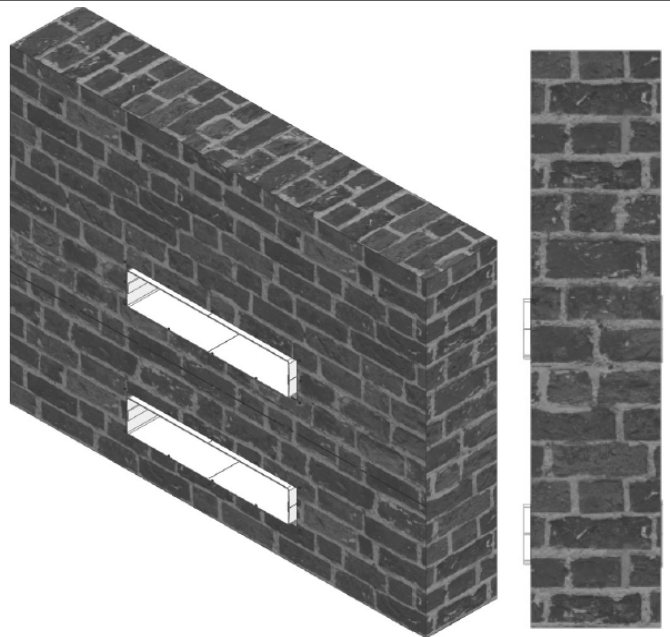

2

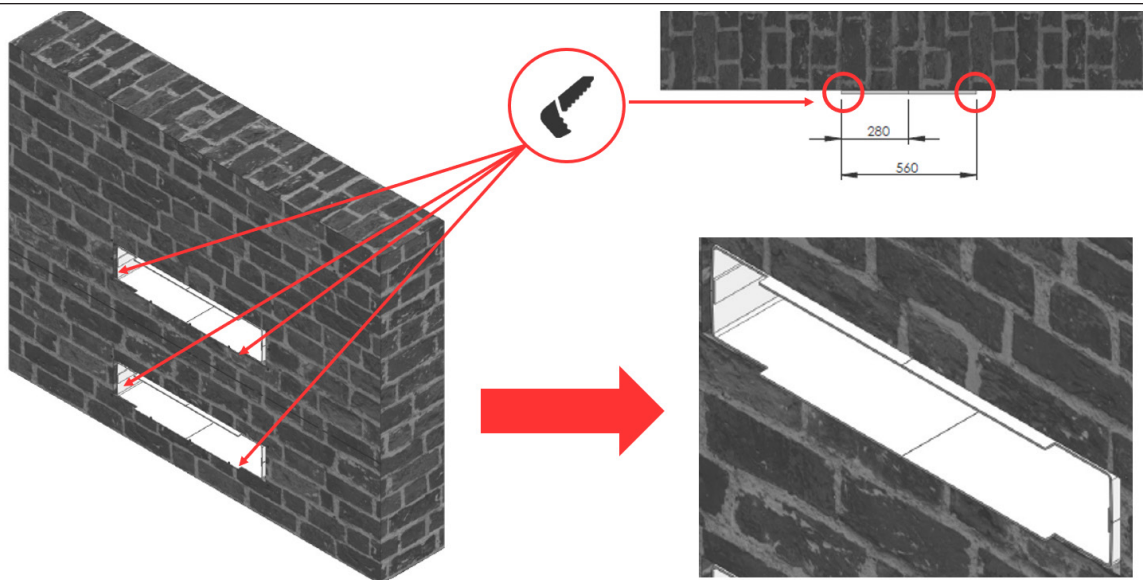

FR : Découper l'excédent de plastique pour adapter le trou au modèle Sirocco² 3M.
EN : Make the cuts in the excess plastic to adapt the hole to the Sirocco² 3M model.
DE : Überschüssigen Kunststoff wegschneiden, damit das 3M Sirocco²-Modell in das Loch passt.
NL : Snijd het overtollige plastic weg om het gat aan het model Sirocco² 3M aan te passen.
ES : Realizar los cortes en el plástico sobrante para adaptar el agujero al modelo Sirocco² 3M.
PT : Cortar o excesso de plástico para adaptar o furo ao modelo Sirocco² 3M.
IT : Tagliare la plastica in eccesso per adattare il foro al modello Sirocco² 3M.

3

- FR :** Positionner les trous du support Sirocco² en utilisant les trous existants du Sirocco 80 (T) et en se référant aux dimensions suivantes.
- EN:** Position the support plate holes for Sirocco² in relation with the existing holes for Sirocco 80 (T) using the following dimensions.
- DE:** Die Bohrungen der Sirocco²-Halterung anhand der vorhandenen Bohrungen des Sirocco 80 (T) und unter Berücksichtigung der folgenden Maße positionieren.
- NL:** Plaats de gaten van de houder Sirocco² met behulp van de bestaande gaten van de Sirocco 80 (T) en laat u daarbij leiden door de volgende afmetingen.
- ES:** Colocar los agujeros del soporte Sirocco² en relación con los agujeros existentes del modelo Sirocco 80 (T) utilizando las siguientes dimensiones.
- PT:** Posicionar os furos do suporte Sirocco² utilizando os furos existentes do Sirocco 80 (T) e referindo-se às seguintes dimensões.
- IT:** Posizionare i fori del supporto Sirocco² utilizzando i fori esistenti dello Sirocco 80 (T) e facendo riferimento alle dimensioni seguenti.

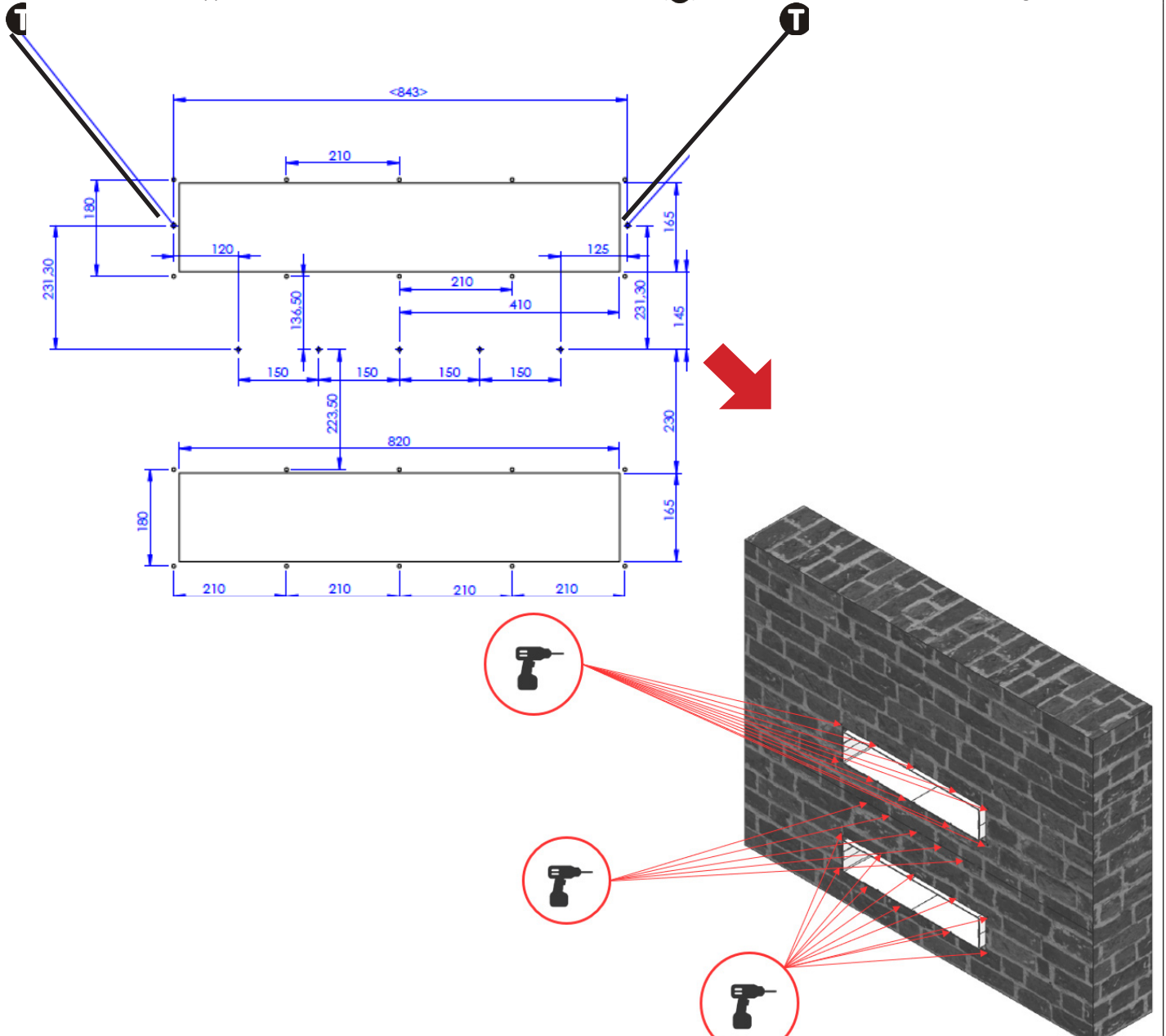
**4**

- FR :** Fixer la baguette de fixation murale (fournie avec l'appareil) sur le mur préalablement préparé pour l'installation du kit encastré.
- EN:** Attach the wall-mounting rod (included with the appliance) to the wall previously prepared for installing the through-the-wall kit.
- DE:** Die Wandbefestigungsleiste (im Lieferumfang des Geräts enthalten) an der Wand, die zuvor für die Installation des Bausatzes für den Hinterwandanschluss vorbereitet wurde, befestigen.
- NL:** De lat voor bevestiging aan de muur (met het apparaat meegeleverd) bevestigen op de reeds voor de installatie van de inbouwkit voorbereide muur.
- ES:** Coloque la tira de fijación mural (suministrada) en la pared previamente preparada para la instalación del kit encastrado.
- PT:** Fixe a régua de fixação mural (fornecida com o aparelho) na parede previamente preparada para a instalação do kit encastrado.
- IT:** Fissare il listello di fissaggio a parete (fornito con l'apparecchio) sul muro precedentemente preparato per l'installazione del kit a incasso.

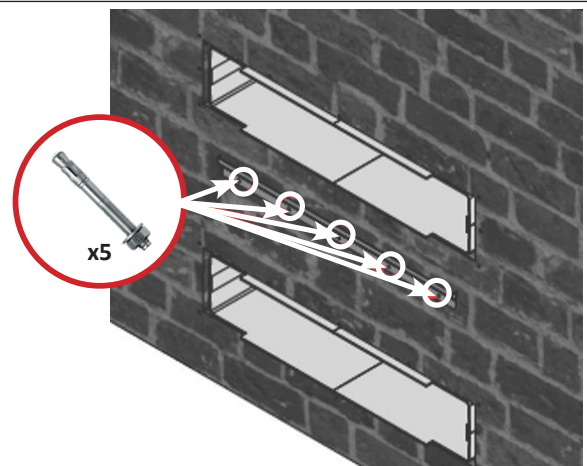

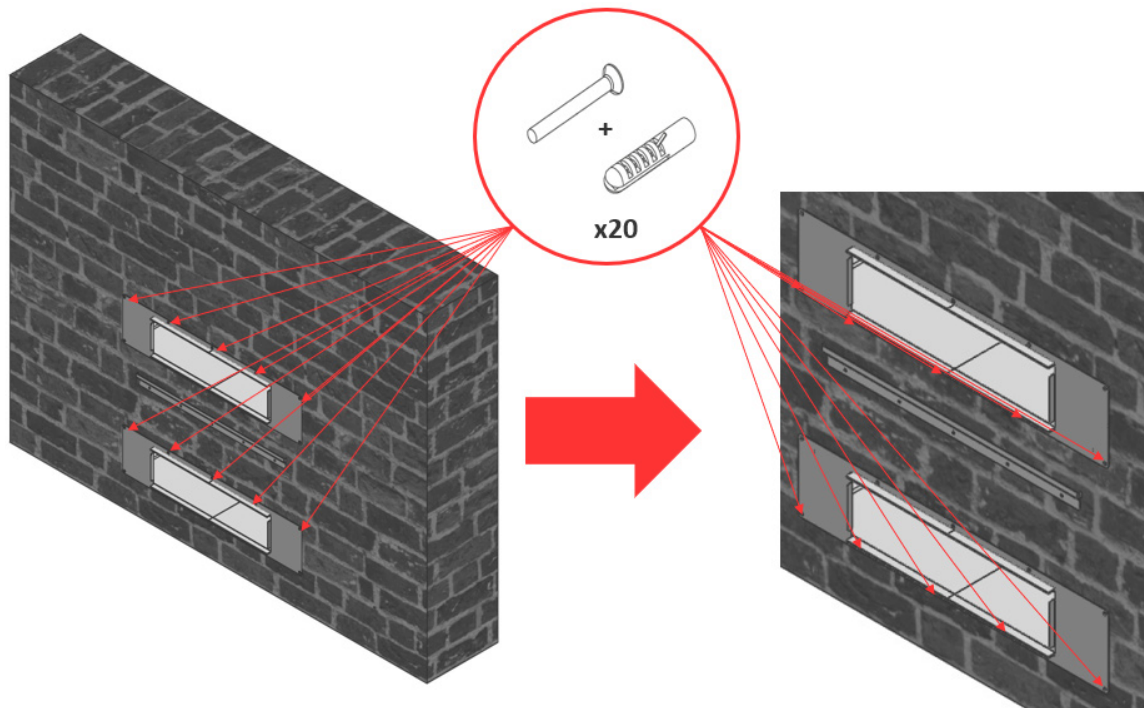
5

FR: Fixer les couvercles arrière du kit de montage mural Sirocco 80_II (fourni avec l'appareil) sur le mur préalablement préparé pour l'installation du kit encastré.

EN: Attach the rear covers of the Sirocco 80_II wall mounting kit (included with the appliance) to the wall previously prepared for installing the through-the-wall kit.

DE: Befestigung der hinteren Abdeckungen des Wandmontagekits Sirocco 80_II (im Lieferumfang des Geräts enthalten) an der Wand, die zuvor für die Installation des Bausatzes für den Hinterwandanschluss vorbereitet wurde, befestigen.

NL: Bevestiging van de achterpanelen van de wandmontageset Sirocco 80_II (met het apparaat meegeleverd) bevestigen op de reeds voor de installatie van de inbouwkit voorbereide muur.

ES: Coloque las tapas traseras del Sirocco 80_II (suministrada) en la pared previamente preparada para la instalación del kit encastrado.

PT: Fixação das tampas traseiras do kit de montagem na parede Sirocco 80_II (fornecida com o aparelho) na parede previamente preparada para a instalação do kit encastrado.

IT: Fissare le coperture posteriori del kit di montaggio a parete Sirocco 80_II (fornito con l'apparecchio) sul muro precedentemente preparato per l'installazione del kit a incasso.

6

FR: Dévisser les 2 vis en dessous de l'appareil comme indiqué ci-contre.

EN: Unscrew the 2 screws beneath the appliance as shown in the drawing opposite.

DE: Die 2 Schrauben an der Unterseite des Geräts wie nebenstehend abgebildet lösen.

NL: De 2 schroeven onder het apparaat losschroeven zoals hiernaast staat aangegeven.

ES: Suelte los 2 tornillos situados debajo del aparato como se muestra en la imagen adjunta.

PT: Desaparafuse os 2 parafusos em baixo do aparelho como indicado ao lado.

IT: Svitare le 2 viti sotto l'apparecchio come indicato a fianco.

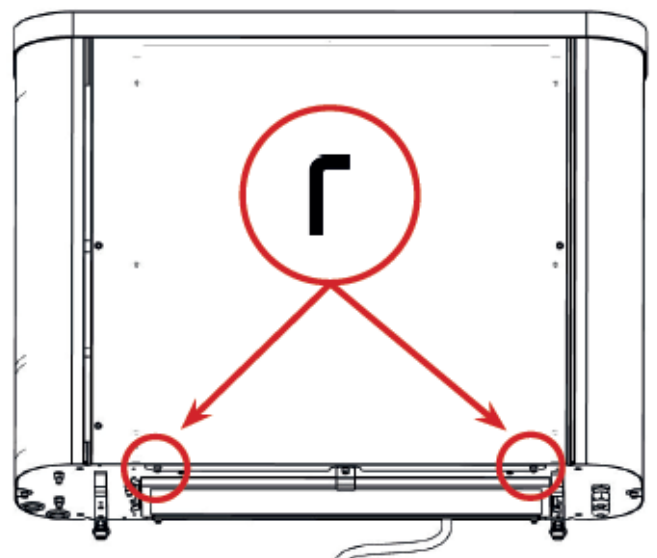

7

FR : Retirer la façade avant et la mettre de côté.
EN: Remove the front panel and set aside.
DE: Die Frontplatte entfernen und beiseite legen.
NL: Het voorpaneel verwijderen en wegzetten.
ES: Retire el panel frontal y déjelo a un lado.
PT: Retire a fachada frontal e deixe-a em espera.
IT: Togliere il pannello frontale e metterlo da parte.

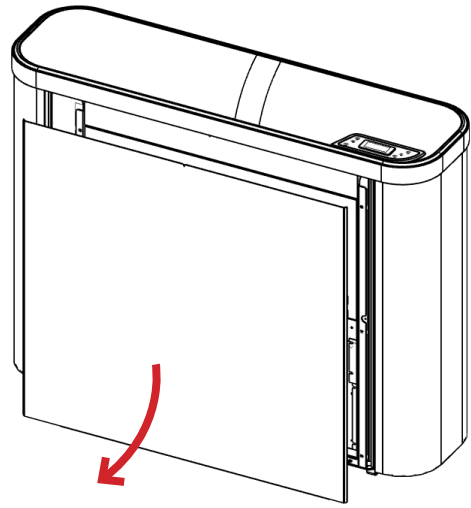
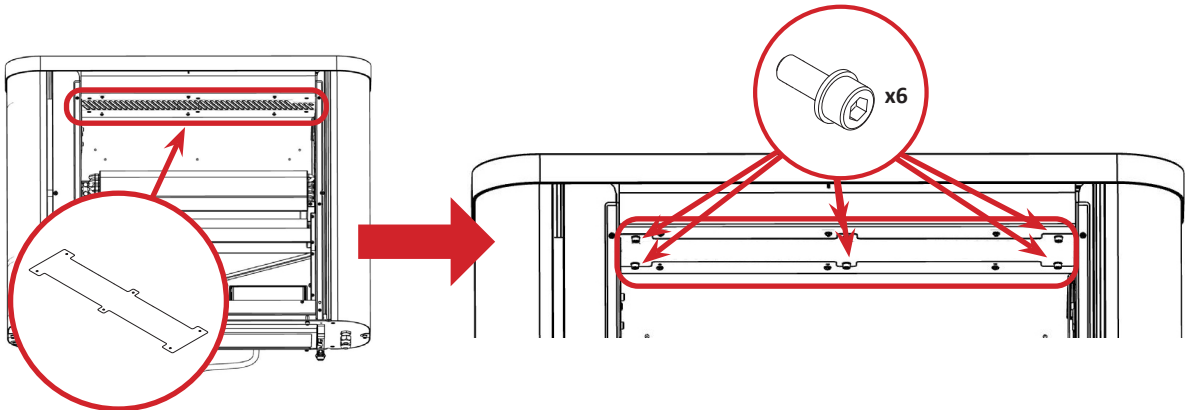
**8**

FR : A l'aide de vis à 6 pans creux, fixer à plat l'obturateur supérieur sous la grille de soufflage comme indiqué ci-dessus puis remettre en place la façade avant comme initialement installée.
EN: Using hex cap screws, attach the top closure plate such that it lays flat beneath the blower grid as shown above, then reassemble the front panel as originally installed.
DE: Die obere Abdeckplatte mit Innensechskantschrauben flach unter dem Gebläsegitter, wie oben abgebildet, befestigen, dann die Frontplatte wie ursprünglich installiert wieder anbringen.
NL: Met behulp van 6-kante inbusschroeven de bovenste afsluiter plat onder het blaasrooster bevestigen en vervolgens het voorpaneel terugplaatsen zoals dit oorspronkelijk geïnstalleerd was.
ES: Con los tornillos Allen, fije el obturador superior plano debajo de la rejilla de soplado como se indica en la imagen arriba y luego coloque de nuevo el panel frontal como se instaló inicialmente.
PT: Utilizando parafusos sextavados ocos, fixe o obturador superior deitado sob a grelha de sopragem, como indicado abaixo, depois reinstale a fachada frontal como inicialmente instalada.
IT: Con le viti con esagono incassato, fissare di piatto l'otturatore superiore sotto la griglia di soffiaggio come indicato sopra poi riposizionare il pannello frontale come installato inizialmente.

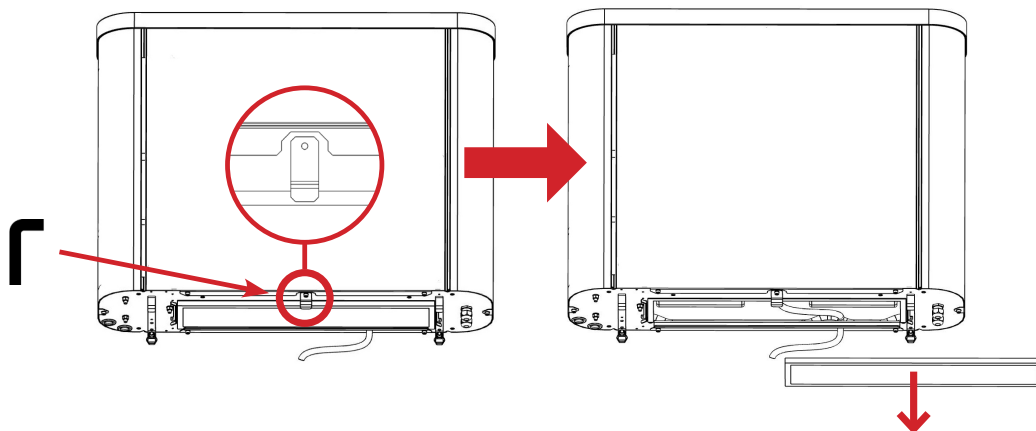
9

FR : Retirer le filtre en dévissant la patte de serrage et le mettre de côté.
EN: Remove the filter by unscrewing the fastening tab and set aside.
DE: Den Filter durch Abschrauben der Befestigungslasche entfernen und beiseite legen.
NL: Het filter verwijderen door het spanlijpje los te schroeven en dit wegzetten.
ES: Afloje la patilla de fijación, retire el filtro y déjelo a un lado.
PT: Retire o filtro desparafusando a tira de aperto e deixe-o em espera.
IT: Togliere il filtro svitando la linguetta di fissaggio e metterlo da parte.

10

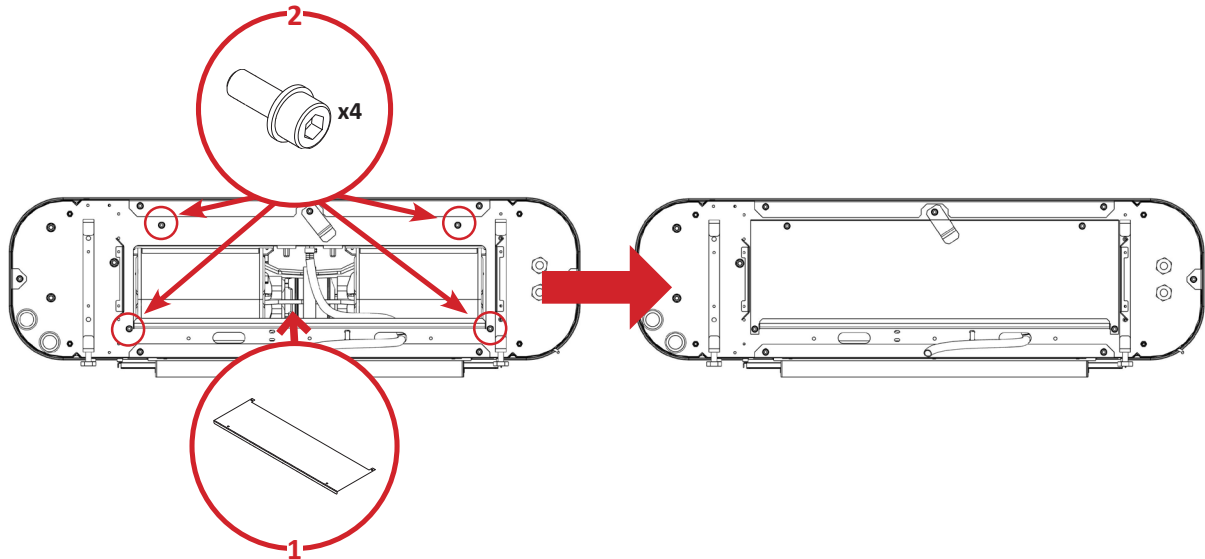

- FR :** A l'aide de vis à 6 pans creux, fixer l'obturateur inférieur comme indiqué ci-dessus puis remettre le filtre en place comme initialement installé.
- EN:** Using hex cap screws, attach the bottom closure plate as shown above, then reassemble the filter as originally installed.
- DE:** Die untere Abdeckplatte mit Innensechskantschrauben wie oben abgebildet befestigen, dann den Filter wie ursprünglich installiert wieder anbringen.
- NL:** Met behulp van 6-kante inbusschroeven de onderste afsluiter bevestigen zoals hierboven is aangegeven en vervolgens het filter terugplaatsen zoals dit oorspronkelijk geïnstalleerd was.
- ES:** Con los tornillos Allen, fije el obturador inferior como se indica en la imagen arriba y luego coloque de nuevo el filtro como se instaló inicialmente.
- PT:** Utilizando parafusos sextavados ocós, fixe o obturador inferior como indicado abaixo, depois reinstale o filtro como inicialmente instalado.
- IT:** Con le viti con esagono incassato, fissare l'otturatore inferiore come indicato sopra poi riposizionare il filtro come installato inizialmente.

11



- FR :** Lors de la découpe de la tôle arrière avec la scie, faire attention à ne pas endommager les composants à l'intérieur de l'appareil.
- EN:** When cutting the rear metal sheet with the saw, be careful not to damage the components inside the appliance.
- DE:** Achten Sie beim Sägen des hinteren Blechs darauf, dass die Komponenten im Inneren des Gerätes nicht beschädigt werden.
- NL:** Bij het uitzagen van de achterplaat met de zaag moet u erop letten dat u de componenten aan de binnenzijde van het apparaat niet beschadigt.
- ES:** Al cortar la placa trasera con la sierra, tenga cuidado de no dañar los componentes internos del aparato.
- PT:** Ao cortar a chapa traseira com a serra, ter cuidado para não danificar os componentes no interior do aparelho.
- IT:** Al momento del taglio della lamiera posteriore con la sega, fare attenzione a non danneggiare i componenti all'interno dell'apparecchio.

- FR :** Au niveau de la façade arrière, découper les parties pré-découpées puis appliquer un traitement de protection anticorrosion sur les arêtes comme indiqué ci-contre.
- EN:** At the back panel, cut out the pre-cut parts then apply a corrosion inhibiting treatment to the edges as shown in the drawing opposite.
- DE:** An der Rückseite die vorgeschrittenen Teile ausschneiden, dann eine Korrosionsschutzbehandlung an den Kanten auftragen, wie nebenstehend abgebildet.
- NL:** Ter hoogte van het achterpaneel de voorgesneden delen lossnijden en een corrosiewerend middel aanbrengen op de ribben zoals hiernaast is aangegeven.
- ES:** En la parte trasera, recorte las piezas precortadas y aplique un tratamiento de protección anticorrosión en los bordes como se muestra en la imagen adjunta.
- PT:** Na fachada traseira, corte as partes pré-cortadas e aplique um tratamento de proteção anti-corrosão sobre as arestas como indicado ao lado.
- IT:** A livello del pannello posteriore, tagliare le parti pretagliate poi applicare un trattamento di protezione anticorrosione sugli spigoli come indicato a fianco.

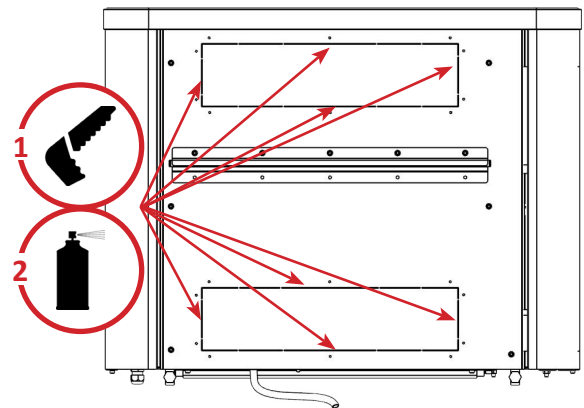

12

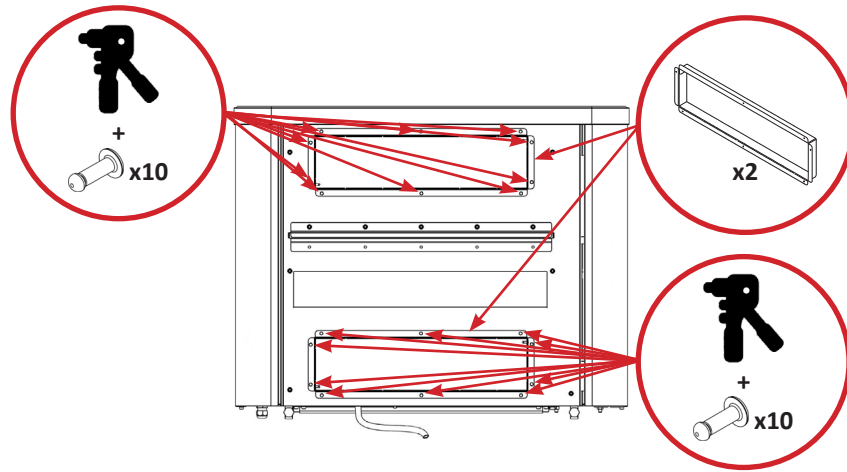

FR : A l'aide des rivets, fixer les cadres à l'arrière de l'appareil comme indiqué ci-dessus.

EN : Attach the frames to the back of the appliance using the rivets, as shown above.

DE : Die Rahmen mit den Nieten an der Rückseite des Geräts wie oben abgebildet befestigen.

NL : Met behulp van klinknagels de lijsten aan de achterkant van het apparaat bevestigen zoals hierboven is aangegeven.

ES : Con remaches, fije los marcos en la parte trasera del aparato como se muestra en la imagen arriba.

PT : Utilizando os rebites, fixe os quadros na parte traseira do aparelho como acima indicado.

IT : Con i rivetti, fissare i telai nella parte posteriore dell'apparecchio come indicato sopra.

13

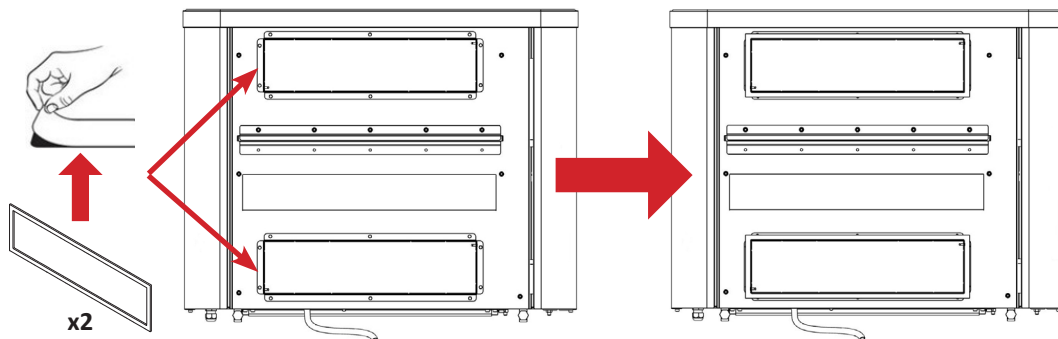

FR : Après avoir retiré la protection, coller les joints d'étanchéité sur les cadres préalablement installés à l'arrière de l'appareil comme indiqué ci-dessus.

EN : After removing the protection, bond the gaskets to the previously installed frames on the back of the appliance as shown above.

DE : Nach dem Entfernen der Schutzabdeckung die Dichtungen wie oben abgebildet auf die zuvor an der Rückseite des Geräts installierten Rahmen kleben.

NL : Na de bescherming verwijderd te hebben, de afdichtingsringen op de vooraf aan de achterkant van het apparaat geïnstalleerde lijsten vastplakken zoals hierboven is aangegeven.

ES : Tras quitar la protección, pegue las juntas de estanqueidad en los marcos previamente instalados en la parte trasera del aparato como se muestra en la imagen arriba.

PT : Após ter retirado a proteção, cole as juntas de vedação nos quadros previamente instalados na parte traseira do aparelho como acima indicado.

IT : Dopo aver tolto la protezione, unire i giunti a tenuta sui telai installati in precedenza nella parte posteriore dell'apparecchio come indicato sopra.

14

FR : Accrocher l'appareil sur la baguette de fixation murale préalablement fixée au mur et le mettre de niveau en venant jouer sur les vis de vérin se trouvant en bas de l'appareil.

EN : Hook the appliance onto the wall-mounting rod previously attached to the wall and level by adjusting the jack screws located at the bottom of the appliance.

DE : Das Gerät an der zuvor an der Wand befestigten Wandbefestigungsleiste einhängen und mit den Zylinderschrauben an der Unterseite des Geräts waagrecht ausrichten.

NL : Het apparaat op de lat voor muurbevestiging bevestigen die van tevoren op de muur bevestigd is en dit waterpas zetten met behulp van de vijzelschroeven die zich aan de onderkant van het apparaat bevinden.

ES : Cuelgue el aparato en la tira de fijación mural previamente instalada en la pared y nivélelo con el gato situado en la parte inferior del aparato.

PT : Prenda o aparelho na régua de fixação mural previamente fixada na parede e nivele-o, ajustando os parafusos de cilindro que se encontram em baixo do aparelho.

IT : Appendere l'apparecchio sul listello di fissaggio a parete precedentemente fissato sul muro e metterlo in piano agendo sulle viti di sollevamento che si trovano nella parte inferiore dell'apparecchio.

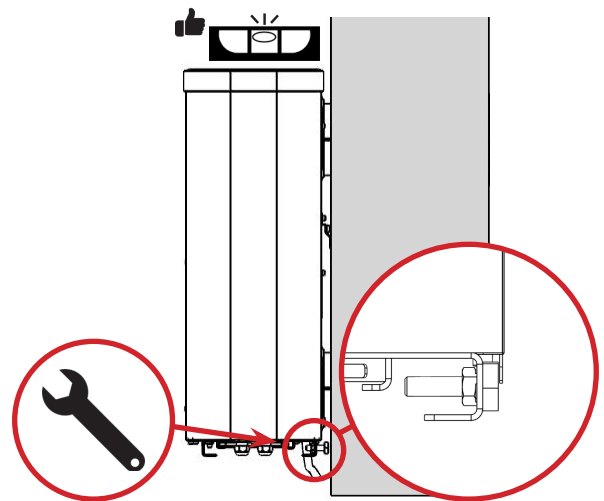

www.zodiac.com

©2021 Zodiac Pool Systems LLC. All rights reserved. ZODIAC® is a registered trademark of Zodiac International, S.A.S.U., used under license. All other trademarks are the property of their respective owners