



## **AQUASPHERE SSP 200 SSP300**

**EN** - INSTRUCTIONS MANUAL

**FR** - MANUEL D'INSTRUCTIONS **ES**

- MANUAL DE INSTRUCCIONES **IT** -

MANUALE D'ISTRUZIONI

**DE** - BETRIEBSANLEITUNG

**PT** - MANUAL DE INSTRUÇÕES

**NL** - INSTRUCTIEHANDLEIDING

**SV** - BRUKSANVISNING

**PL** - INSTRUKCJE OBSŁUGI

**EL** - ΕΓΧΕΙΡΙΔΙΟ ΧΡΗΣΗΣ



APPLICATIONS – APPLICATIONS – APLICACIONES – APPLICAZIONI - ANWENDUNGEN – APLICAÇÕES -  
TOEPASSINGEN – ANVÄNDNING – ZASTOSOWANIA – ΕΦΑΡΜΟΓΕΣ

WARNINGS – AVERTISSEMENTS – ADVERTENCIAS – AVVERTENZE – HINWEISE –  
ADVERTÊNCIAS - RICHTLIJNEN - VARNINGAR – OSTRZEŻENIA - ΠΡΟΕΙΔΟΠΟΙΗΣΕΙΣ

INSTALLATION - INSTALLATION – INSTALACIÓN – INSTALLAZIONE – INSTALLATION  
– INSTALAÇÃO – INSTALLATIE - ANLÄGGNINGEN – INSTALACJE - ΕΓΚΑΤΑΣΤΑΣΗ

---



## EN) IMPORTANT SAFETY, INSTALLATION AND MAINTENANCE INFORMATION

> The complete manual can be read and downloaded as a PDF file from the website: [www.aquaspheremanuals.com](http://www.aquaspheremanuals.com)

- The appliance described in this manual is specially designed for the pre-filtering and recirculation of water in swimming pools, with clean water at temperatures that do not exceed 35° C.
- This appliance is not intended for use by persons (including children) with reduced physical, sensory or mental capabilities, or lack of experience and knowledge, unless they have been given supervision or instruction concerning use of the appliance by a person responsible for their safety. Children should be supervised to ensure that they do not play with the appliance.
- This appliance can be used by children aged from 8 years and above and persons with reduced physical, sensory or mental capabilities or lack of experience and knowledge if they have been given supervision or instruction concerning use of the appliance in a safe way and understand the hazards involved. Children shall not play with the appliance. Cleaning and user maintenance shall not be made by children without supervision.
- Our pumps may only be assembled and installed in pools compliant with standards IEC/HD 60364-7-702 and required national rules. The installation should follow standard IEC/HD 60364-7-702 and required national rules for swimming pools. Consult your local dealer for more information.
- If a self-priming pump is to be fitted above the water level, the pressure differential to the pump suction pipe should not be higher than 0,015 MPa (1,5 mH<sub>2</sub>O). Ensure that the suction pipe is as short as possible as a longer pipe would increase suction time and the installation's load losses.
- The pump is intended to be used while fastened to a support or while secured in a specific location in a horizontal position.
- Place a sump with an adequate outlet for the liquid where flooding is likely to occur.
- The pump cannot be installed in Zone 0 (Z0) or Zone 1 (Z1). To see drawings, refer to pages 8 and 9.
- See the maximum total head (H max), in meters in page 33.
- The unit should be connected to an alternating current supply (see data on the pump's plate) with an earth connection, protected by a residual current device (RCD) with a rated residual operating current that does not exceed 30 mA.
- A disconnecter must be fitted to the fixed electrical installation in accordance to the installation regulations.

## FR) INFORMATIONS IMPORTANTES DE MAINTENANCE, MONTAGE ET SÉCURITÉ

> Le manuel complet est consultable et téléchargeable sous format PDF sur le site Web: [www.aquaspheremanuals.com](http://www.aquaspheremanuals.com)

- Le dispositif décrit dans ce manuel est tout particulièrement conçu pour la préfiltration et la recirculation de l'eau dans les piscines, à l'aide d'eau propre à une température ne dépassant pas les 35° C.
- Ce dispositif ne peut pas être utilisé par des personnes (enfants compris) présentant des capacités physiques, sensorielles ou mentales réduites, ou ayant peu d'expériences ou de connaissances en la matière, à moins qu'elles n'aient été informées de la manière d'utiliser le dispositif par une personne responsable de la sécurité. Surveillez les enfants pour vous assurer qu'ils ne jouent pas avec le dispositif.
- Ce dispositif peut être manipulé par des enfants à partir de 8 ans et plus et par des personnes présentant des capacités physiques, sensorielles ou mentales réduites ou ayant peu d'expériences ou de connaissances en la matière, s'ils ont été préalablement informés de la manière d'utiliser le dispositif par une personne responsable de la sécurité et qu'ils sont conscients des risques encourus. Les enfants ne doivent pas jouer avec le dispositif. Les tâches de maintenance et de nettoyage ne doivent pas être effectuées par des enfants sans surveillance.
- Nos pompes peuvent uniquement être montées et installées dans des piscines conformes aux normes IEC/HD 60364-7-702 et aux dispositions nationales en vigueur. L'installation doit être en conformité avec la norme IEC/ HD 60364-7-702 et les dispositions nationales en vigueur relatives aux piscines. Pour tout renseignement à ce sujet, veuillez consulter votre vendeur.
- S'il est nécessaire de placer une pompe à auto-amorçage au-dessus du niveau de l'eau, la pression différentielle vers le tuyau d'aspiration de la pompe ne devra pas dépasser les 0,015 MPa (1,5 mH<sub>2</sub>O). Assurez-vous que le tuyau d'aspiration soit le plus court possible, puisqu'un tuyau trop long peut augmenter le temps d'aspiration et entraîner des pertes de charge de l'installation.
- La pompe est destinée à être utilisée en étant fixée à un support ou en étant située dans un endroit sécurisé spécifique en position horizontale.
- Placer un puisard équipé d'une sortie d'écoulement des liquides dans tous les endroits susceptibles d'être inondés.
- La pompe ne peut pas être installée dans la Zone 0 (Z0) ni dans la Zone 1 (Z1). Pour voir les dessins, reportez-vous à la pages 8 et 9.
- Voir la hauteur manométrique totale (H max), exprimée en mètres page 33.
- L'appareil doit être branché sur une prise de courant (voir informations sur la plaque de caractéristiques de la pompe) avec prise de terre, protégé par un interrupteur différentiel (RCD) avec un courant de fonctionnement résiduel assigné qui n'excède pas 30mA.
- Un sectionneur doit être intégré à l'installation

électrique fixe conformément à la réglementation en vigueur relative aux installations.

## ES) INFORMACION IMPORTANTE DE SEGURIDAD, INSTALACION Y MANTENIMIENTO

> Se puede consultar y descargar el manual completo en PDF en el sitio web: [www.aquaspheremanuals.com](http://www.aquaspheremanuals.com)

- El aparato descrito en este manual esta especialmente diseñado para el prefiltrado y la recirculación del agua de las piscinas con agua limpia a temperaturas que no superen los 35 °C.
- Este aparato no ha sido diseñado para que lo utilicen personas (incluidos niños) con capacidades físicas, sensoriales o mentales reducidas, o con falta de conocimiento y experiencia, a menos que estén bajo supervisión o hayan recibido instrucciones sobre el uso del aparato de una persona que se responsabilice de su seguridad. Los niños deben estar supervisados para que no jueguen con el aparato.
- Este producto pueden utilizarlo niños a partir de los 8 años en adelante y personas con facultades físicas, sensoriales o mentales reducidas o con falta de experiencia y conocimiento, siempre que lo hagan bajo supervisión o siguiendo las instrucciones relativas al uso del producto de forma segura y que tengan conocimiento de los riesgos que entraña. Los niños no deben jugar con el producto. La limpieza y el mantenimiento del usuario no deben realizarlos niños sin supervisión.
- Nuestras bombas únicamente se pueden montar e instalar en piscinas que cumplan con las normas IEC/HD 60364-7-702 y con la normativa nacional requerida. La instalación debe realizarse de conformidad con la norma IEC/ HD 60364-7-702 y la normativa nacional requerida para piscinas. Contacte con su distribuidor local para obtener más información.
- Si se instalase una bomba autoaspirante por encima del nivel del agua, el diferencial de presión con el tubo de aspiración de la bomba no deberá ser superior a los 0,015 MPa (1,5 mH<sub>2</sub>O). Asegúrese de que el tubo de aspiración sea lo más corto posible, ya que un tubo más largo aumenta el tiempo de aspiración y la pérdida de carga de la instalación.
- La bomba ha sido diseñada para usarla estando sujeta a un soporte o fijada en una ubicación específica, y en posición horizontal.
- Coloque un sumidero con una salida adecuada de líquidos si está en un lugar donde es probable que se produzcan inundaciones.
- La bomba no se puede instalar en las zonas 0 (Z0) y 1 (Z1). Puede ver un diagrama en las páginas 8 y 9.
- Ver la altura manométrica (H max), en metros en la página 33.
- El equipo se debe conectar a una toma de corriente (ver datos en chapa característica de la bomba) con conexión a tierra, protegida con un interruptor diferencial (RCD) con una corriente de funcionamiento residual asignada que no exceda de 30 mA.
- Se deben incorporar medios de desconexión a la instalación eléctrica fija de acuerdo con las reglamentaciones de instalación.

## IT) INFORMAZIONI IMPORTANTI RELATIVE A SICUREZZA, INSTALLAZIONE E MANUTENZIONE

> La versione integrale del manuale può essere consultata e scaricata in formato PDF dal sito Web: [www.aquaspheremanuals.com](http://www.aquaspheremanuals.com)

- Il dispositivo descritto in questo manuale è stato appositamente concepito per il pre-filtraggio e il ricircolo dell'acqua nelle piscine, con acqua pulita a temperature non superiori ai 35 °C.
- Il dispositivo non è destinato all'uso da parte di persone (bambini inclusi) con limitate capacità fisiche, sensoriali o mentali, o che non dispongano dell'esperienza e delle conoscenze necessarie, tranne qualora siano state istruite in merito all'uso del dispositivo o siano sotto la supervisione di una persona responsabile della loro sicurezza. È necessaria sempre la presenza di un adulto per evitare che i bambini giochino con il dispositivo.
- Il dispositivo può essere utilizzato dai bambini di almeno 8 anni di età e da persone con limitate capacità fisiche, sensoriali o mentali o che non dispongano dell'esperienza e delle conoscenze necessarie, qualora siano state istruite in merito all'uso sicuro del dispositivo e siano consapevoli dei rischi che comporta, o qualora sia stato assegnato loro un supervisore. I bambini non devono giocare con il dispositivo. La pulizia e la manutenzione non dovranno essere effettuate da bambini senza supervisione.
- È possibile assemblare e installare le nostre pompe esclusivamente in piscine conformi agli standard IEC/HD 60364-7-702 e alle normative nazionali applicabili. L'installazione deve essere effettuata ai sensi dello standard IEC/ HD 60364-7-702 e delle normative nazionali applicabili per le piscine. Per ulteriori informazioni, rivolgersi al proprio rivenditore di zona.
- Se è necessario installare una pompa autoadescante sopra il livello dell'acqua, la pressione differenziale rispetto al tubo di aspirazione della pompa non dovrà essere superiore a 0,015 MPa (1,5 mH<sub>2</sub>O). Bisogna assicurarsi che il tubo di aspirazione sia il più corto possibile, poiché un tubo più lungo aumenterebbe i tempi di aspirazione e le perdite di carico dell'impianto.
- La pompa è concepita per essere usata attaccata a un supporto o fissata a un punto specifico in posizione orizzontale.
- Utilizzare un pozzetto con uno scarico adeguato per il liquido nei punti in cui è probabile che si verifichino straripamenti.
- La pompa non può essere installata nella Zona 0 (Z0) o nella Zona 1 (Z1). Per consultare gli schemi, andare alla pagina 8 e 9.
- Consultare la prevalenza massima della pompa in metri (H max) a pagina 33.
- La macchina va collegata ad una presa di tensione a corrente alternata (Vedi dati su coperchio delle caratteristiche della pompa), con una connessione a terra, protetta con un interruttore differenziale (RCD) con una corrente di servizio residua assegnata che non ecceda i 30 mA.
- È necessario installare un sezionatore nell'impianto

elettri- co fisso conformemente alle norme di  
installazione.



## DE) WICHTIGE SICHERHEITS-, INSTALLATIONS- UND WARTUNGSINFORMATIONEN

> Die komplette Betriebsanleitung kann als PDF-Datei auf der Website [www.aquaspheremanuals.com](http://www.aquaspheremanuals.com)

- Das in dieser Anleitung beschriebene Gerät wurde speziell für das Vorfiltrieren und Zirkulieren von Wasser in Schwimmbädern entwickelt, für sauberes Wasser bei Temperaturen von höchstens 35 °C.
- Dieses Gerät darf nicht von Personen (einschließlich Kindern) mit eingeschränkten körperlichen, sensorischen oder geistigen Fähigkeiten, oder mit Mangel an Erfahrung und Wissen benutzt werden, es sei denn, sie erhalten Beaufsichtigung oder Anleitung hinsichtlich der Benutzung des Geräts durch eine für ihre Sicherheit verantwortliche Person. Kinder müssen beaufsichtigt werden, um sicherzustellen, dass sie nicht mit dem Gerät spielen.
- Dieses Gerät kann von Kindern im Alter von mindestens 8 Jahren und Personen mit eingeschränkten körperlichen, sensorischen oder geistigen Fähigkeiten oder Mangel an Erfahrung und Wissen benutzt werden, wenn sie dabei beaufsichtigt werden oder eine Anleitung hinsichtlich der sicheren Benutzung des Geräts erhalten und die damit verbundenen Gefahren verstanden haben. Kinder dürfen nicht mit dem Gerät spielen. Reinigung und Benutzerwartung darf nicht von Kindern ohne Aufsicht ausgeführt werden.
- Die Montage und Installation unserer Pumpen ist nur in Schwimmbädern zulässig, die Normen IEC/HD 60364-7-702 und die vorgeschriebenen nationalen Regelungen erfüllen. Die Installation hat gemäß der Norm IEC/HD 60364-7-702 und den vorgeschriebenen nationalen Regelungen für Schwimmbäder zu erfolgen. Für weitere Informationen wenden Sie sich bitte an Ihren lokalen Händler.
- Wenn eine selbstansaugende Pumpe über dem Wasserspiegel installiert werden soll, darf der Druckunterschied zur Saugleitung der Pumpe nicht mehr als 0,015 MPa (1,5 mH<sub>2</sub>O) betragen. Stellen Sie sicher, dass die Saugleitung so kurz wie möglich ist, da eine längere Leitung zu einer längeren Ansaugzeit und größeren Ladeverlusten der Anlage führt.
- Die Pumpe muss vor ihrer Benutzung an einer Halterung oder an einem bestimmten Aufstellungsort in horizontaler Position befestigt werden.
- Wenn am Aufstellungsort Überflutungen wahrscheinlich sind, muss ein Bodenablauf mit angemessenem Auslass vorgesehen werden.
- Die Pumpe darf nicht in Zone 0 (Z0) oder Zone 1 (Z1) installiert werden. Zeichnungen sehen Sie auf den Seiten 8 und 9.
- Siehe maximaler Gesamtdruck (H max) in Metern auf Seite 33.
- Das Gerät muss an einen Wechselstromanschluss mit Erdung angeschlossen werden (siehe Daten auf der Plakette mit den Eigenschaften der Pumpe). Dieser muss durch ein Differential (RCD) mit höchstens 30 mA gesichert sein.
- An der festen Elektroinstallation müssen Trennvorrichtungen gemäß den Installationsvorschriften eingebaut werden.

## PT) INFORMAÇÃO IMPORTANTE DE SEGURANÇA, INSTALAÇÃO E MANUTENÇÃO

> O manual completo (ficheiro PDF) pode ser consultado e descarregado no site: [www.aquaspheremanuals.com](http://www.aquaspheremanuals.com)

- O aparelho descrito neste manual foi especialmente desenhado para a pré-filtração e para a recirculação da água das piscinas com água limpa a temperaturas que não excedam os 35 °C.
- Este aparelho não foi concebido para ser utilizado por pessoas (incluindo crianças) com capacidades físicas, sensoriais ou mentais reduzidas, ou com falta de conhecimento e experiência, salvo se estiverem sob supervisão ou se tiverem recebido instruções sobre o uso do aparelho de uma pessoa que se responsabilize pela sua segurança. As crianças devem ser supervisionadas para não brincarem com o aparelho.
- Este produto pode ser utilizado por crianças a partir dos 8 anos de idade e pessoas com faculdades físicas, sensoriais ou mentais reduzidas ou com falta de experiência e conhecimento, sempre que o façam sob supervisão ou seguindo as instruções relativas à utilização do produto de forma segura e que tenham conhecimento dos riscos que isso acarreta. As crianças não devem brincar com o produto. A limpeza e a manutenção do utilizador não devem ser realizadas por crianças sem supervisão.
- As nossas bombas só se podem montar e instalar em piscinas que cumpram as normas IEC/HD 60364-7-702 e a legislação nacional requerida.
- A instalação deve ser efetuada em conformidade com a norma IEC/HD 60364-7-702 e a legislação nacional requerida para piscinas. Contacte o seu distribuidor local para obter mais informações.
- Se se instalar uma bomba autoaspirante acima do nível da água, o diferencial de pressão com o tubo de aspiração da bomba não deverá exceder os 0,015 MPa (1,5 mH<sub>2</sub>O). Assegure-se de que o tubo de aspiração seja o mais curto possível, já que um tubo mais longo aumenta o tempo de aspiração e a perda de carga da instalação.
- A bomba foi concebida para ser utilizada presa a um suporte ou fixada numa localização específica, e em posição horizontal.
- Coloque um ralo com uma saída de líquidos adequada se estiver num lugar onde é provável produzirem-se inundações.
- A bomba não pode ser instalada nas zonas 0 (Z0) e 1 (Z1). Pode ver um diagrama nas páginas 8 e 9.
- Ver a altura manométrica (H máx.) em metros na página 33.
- O equipamento deve ser ligado a uma tomada de corrente (ver dados na placa de características da bomba) com ligação à terra, protegida com um interruptor diferencial (RCD) com uma corrente de funcionamento residual atribuída que não exceda os 30 mA.
- Devem-se incluir meios de desconexão na instalação elétrica fixa de acordo com as regulamentações de instalação.

## NL) BELANGRIJKE VEILIGHEIDS-, INSTALLATIE- EN ONDERHOUDSINFORMATIE

> De volledige handleiding kan worden geraadpleegd en gedownload als pdf-bestand op de website: [www.aquaspheremanuals.com](http://www.aquaspheremanuals.com)

- Het product dat beschreven wordt in deze handleiding is ontworpen voor het voorfilteren en recirculeren van water in zwembaden met schoon water en waarvan de temperatuur niet hoger is dan 35°C.
- Dit product is niet bedoeld voor gebruik door personen (inclusief kinderen) met verminderde lichamelijke, zintuiglijke of geestelijke vermogens, of met een gebrek aan kennis en ervaring, tenzij dit onder toezicht van en aan de hand van instructies gebeurt door een persoon die verantwoordelijk is voor hun veiligheid. Op kinderen moet toezicht worden gehouden om er zeker van te zijn dat ze niet spelen met het product.
- Dit product mag worden gebruikt door kinderen vanaf 8 jaar oud en door personen met verminderde lichamelijke, zintuiglijke of geestelijke vermogens, of met een gebrek aan kennis en ervaring, op voorwaarde dat zij onder toezicht staan of instructies hebben ontvangen met betrekking tot een veilig gebruik van het product en de eventuele gevaren van het product begrijpen. Kinderen mogen niet spelen met het product. Kinderen mogen geen reinigings- en onderhoudswerkzaamheden verrichten zonder toezicht.
- Onze pompen kunnen uitsluitend worden gemonteerd en geïnstalleerd in zwembaden die voldoen aan de normen IEC/HD 60364-7-702 en de vereiste nationale regels. De installatie moet voldoen aan de norm IEC/HD 60364-7-702 en de vereiste nationale regels voor zwembaden. Raadpleeg uw plaatselijke dealer voor meer informatie.
- Als een zelfaanzuigende pomp boven het waterniveau moet worden geplaatst, dan mag het drukverschil naar de zuigleiding van de pomp niet hoger zijn dan 0,015 MPa (1,5 mH<sub>2</sub>O). Wees er zeker van dat de zuigleiding zo kort mogelijk is, aangezien een langere leiding de zuigtijd en de belastingsverliezen van de installatie verhoogt.
- De pomp moet voor gebruik worden bevestigd aan een drager of vastgezet op een specifieke plaats, in horizontale positie.
- Plaats een opvangbak met een adequate uitlaat voor vloeistof waar een eventuele overstroming kan plaatsvinden.
- De pomp kan niet worden geïnstalleerd in Zone 0 (Z0) of Zone 1 (Z1). Voor de tekeningen raadpleeg pagina 's 8 en 9.
- Op pagina 33 vindt u de maximale totale opvoerhoogte uitgedrukt in meter (H<sub>max</sub>).
- Het apparaat moet worden aangesloten op een wisselstroomvoeding met aardverbinding (zie de gegevens op het typeplaatje van de pomp), beschermd door een zekeringstroomtoemaat met een nominale reststroom van maximaal 30 mA.
- De vaste elektrische installatie moeten worden voorzien van een ontkoppelingssysteem in overeenstemming met de installatievoorschriften.

## SV) VIKTIG INFORMATION OM SÄKERHET, INSTALLATION OCH UNDERHÅLL

> Den fullständiga bruksanvisningen kan läsas och hämtas som en PDF-fil från webbplatsen: [www.aquaspheremanuals.com](http://www.aquaspheremanuals.com)

- Apparaten som beskrivs i denna bruksanvisning är speciellt designad för förfiltrering och återcirkulation av vatten i simbassänger, med rent vatten vid temperaturer som inte överstiger 35 °C.
- Denna apparat är inte avsedd för användning av personer (inklusive barn) med nedsatt fysisk, sensorisk eller mental förmåga, eller som saknar erfarenhet och kunskap, såvida de inte har fått övervakning eller instruktioner om användning av apparaten av en person som är ansvarig för deras säkerhet. Barn bör övervakas så att de inte leker med apparaten.
- Denna apparat kan användas av barn från 8 år och uppåt och personer med nedsatt fysisk, sensorisk eller mental förmåga eller bristande erfarenhet och kunskap om de har fått tillsyn eller instruktioner om hur apparaten används på ett säkert sätt och förstår de inblandade farorna. Barn får inte leka med apparaten. Rengöring och användarunderhåll får inte utföras av barn utan tillsyn.
- Våra pumpar får endast monteras och installeras i pooler som överensstämmer med standarderna IEC/HD 60364-7-702 och de krävda nationella reglerna. Installationen ska följa standard IEC/HD 60364-7-702 och de krävda nationella reglerna för simbassänger. Kontakta din lokala återförsäljare för mer information.
- Om en självsugande pump ska monteras över vattennivån, bör tryckskillnaden till pumpens sugrör inte vara högre än 0,015 MPa (1,5 mH<sub>2</sub>O). Se till att sugröret är så kort som möjligt eftersom ett längre rör skulle öka sugtiden och installationens lastförluster.
- Pumpen är avsedd att användas när den är fäst på ett stöd eller när den sitter fast på en specifik plats i vågrätt läge.
- Placera en sump med ett lämpligt utlopp för vätskan där översvämning troligtvis kan hända.
- Pumpen kan inte installeras i zon 0 (Z0) eller zon 1 (Z1). För att se ritningar se sida 8 och 9.
- Se det manometriska huvudet (H<sub>max</sub>), i meter på sidan 33.
- Utrustningen ska anslutas till ett eluttag (se data på pumpens märkskylt) med jordanslutning, skyddad av en differentialomkopplare (RCD) med en märkdraftsström som inte överstiger 30 mA.
- En avbrytare bör monteras på den fasta installationen enligt installeringsföreskrifterna.





## PL) WAŻNE INFORMACJE DOTYCZĄCE BEZPIECZEŃSTWA, INSTALACJI I KONSERWACJI

> Pełne instrukcje można przeczytać i pobrać w postaci pliku PDF z następującej strony internetowej: [www.aquaspheremanuals.com](http://www.aquaspheremanuals.com)

- Urządzenie opisane w niniejszej instrukcji jest specjalnie zaprojektowane do wstępnego filtrowania i recykulacji wody w basenach z czystą wodą o temperaturze nieprzekraczającej 35 °C.
- Niniejsze urządzenie nie jest przeznaczone do użytku przez osoby (w tym dzieci) o ograniczonej sprawności fizycznej, sensorycznej lub umysłowej albo nieposiadające doświadczenia i wiedzy, chyba że są one pod nadzorem lub zostały poinstruowane w zakresie użytkowania urządzenia przez osobę odpowiedzialną za ich bezpieczeństwo. Należy pilnować dzieci, aby nie bawiły się urządzeniem.
- Urządzenie może być używane przez dzieci w wieku od 8 lat oraz przez osoby o ograniczonej sprawności fizycznej, sensorycznej lub umysłowej albo nieposiadające doświadczenia i wiedzy, jeśli są one pod nadzorem lub zostały poinstruowane w zakresie bezpiecznego korzystania z urządzenia oraz są świadome istniejących zagrożeń. Dzieci nie mogą bawić się urządzeniem. Czyszczenie i czynności konserwacyjne urządzenia nie powinny być przeprowadzane przez dzieci pozostawione bez nadzoru.
- Nasze pompy mogą być montowane i instalowane wyłącznie w basenach zgodnych z normami IEC/HD 60364-7-702 oraz wymaganymi przepisami krajowymi. Instalacja powinna być zgodna z normą IEC/HD 60364-7-702 i wymaganymi przepisami krajowymi w zakresie basenów. Skontaktuj się z lokalnym sprzedawcą, aby uzyskać więcej informacji.
- Jeżeli pompa samozasysająca ma być zamontowana powyżej poziomu wody, różnica ciśnień na rurze ssawnej pompy nie powinna przekraczać 0,015 MPa (1,5 mH<sub>2</sub>O). Upewnij się, że rura ssawna jest jak najkrótsza, ponieważ dłuższa rura wydłużyłaby czas ssania i spowodowałaby straty ciśnienia w instalacji.
- Pompa jest przeznaczona do użytku po zamocowaniu jej do wspornika lub po zabezpieczeniu jej w określonym miejscu w pozycji poziomej.
- Umieść zbiornik ściekowy z odpowiednim odpływem w miejscu, gdzie może wystąpić zalanie.
- Pompy nie można zainstalować w strefie 0 (Z0) ani w strefie 1 (Z1). Patrz rysunki na str. 8 i 9.
- Patrz głowica manometryczna (H max), w metrach na stronie 33.
- Sprzęt musi być podłączony do gniazdka sieciowego (patrz dane na tabliczce znamionowej pompy) z uziemieniem, zabezpieczonego wyłącznikiem różnicowym (RCD) o znamionowym prądzie różnicowym nieprzekraczającym 30 mA.
- Wyłącznik musi zostać wbudowany w stałą instalację elektryczną zgodnie z przepisami dotyczącymi instalacji.

## EL) ΣΗΜΑΝΤΙΚΗ ΑΝΑΚΟΙΝΩΣΗ ΓΙΑ ΤΗΝ ΑΣΦΑΛΕΙΑ, ΠΛΗΡΟΦΟΡΙΕΣ ΕΓΚΑΤΑΣΤΑΣΗΣ ΚΑΙ ΣΥΝΤΗΡΗΣΗΣ

> Μπορείτε να κατεβάσετε το εγχειρίδιο σε PDF στην ιστοσελίδα: [www.aquaspheremanuals.com](http://www.aquaspheremanuals.com)

- Οι μηχανές που αναφέρονται σε αυτό το εγχειρίδιο είναι ειδικά σχεδιασμένες για το προφιλτράρισμα και επανακυκλοφορία νερού σε πισίνες και είναι σχεδιασμένες για λειτουργία με καθαρό νερό με 35°C μέγιστης θερμοκρασίας.
- Η παρούσα συσκευή δεν προορίζεται για χρήση από άτομα (συμπεριλαμβανομένων των παιδιών) με μειωμένη σωματική, αισθητηριακή ή διανοητική ικανότητα ή έλλειψη εμπειρίας και γνώσης, εκτός εάν επιβλέπονται ή τους έχουν δοθεί οδηγίες σχετικά με τη χρήση της συσκευής από άτομο που είναι υπεύθυνο για την ασφάλειά τους. Τα παιδιά πρέπει να επιβλέπονται για να διασφαλιστεί ότι δεν παίζουν με το προϊόν.
- Αυτό το μηχάνημα μπορεί να χρησιμοποιηθεί από παιδιά ηλικίας άνω των 8 ετών και από άτομα με μειωμένες σωματικές, αισθητηριακές ή διανοητικές ικανότητες ή έλλειψη εμπειρίας και γνώσης, εφόσον τους έχουν δοθεί οδηγίες για την ασφαλή χρήση της συσκευής και βρίσκονται υπό επίβλεψη ή καθοδήγηση και να κατανοούν τους κινδύνους που συνεπάγονται. Μην αφήνετε τα παιδιά να παίζουν με τη συσκευή. Ο καθαρισμός και η συντήρηση του μηχανήματος δεν επιτρέπονται στα παιδιά, χωρίς επίβλεψη.
- Η συναρμολόγηση και εγκατάσταση των αντλιών μας επιτρέπεται μόνο σε πισίνες ή σε δεξαμενές σύμφωνα με τα πρότυπα IEC/HD 60364-7-702 και τους εθνικούς κανόνες. Η εγκατάσταση πρέπει να γίνει σύμφωνα με το πρότυπο IEC/HD 60364-7-702 για πισίνες. Συμβουλευτείτε τον τοπικό σας αντιπρόσωπο για περισσότερες λεπτομέρειες.
- Αν πρέπει να εγκαταστήσετε μια αντλία αυτόματης αναρρόφησης επάνω από το επίπεδο νερού, η διαφορική πίεση αναρρόφησης της αντλίας δεν πρέπει να είναι άνω των 0,015 MPa (1,5 mH<sub>2</sub>O). Βεβαιωθείτε ότι αυτό γίνεται με το πιο σύντομο αγωγό αναρρόφησης αντλίας δυνατόν, επειδή οι μακροί σωλήνες αυξάνουν τον χρόνο αναρρόφησης και απώλειες φορτίου στην εγκατάσταση.
- Η αντλία προορίζεται για χρήση στερεωμένη σε υποστήριγμα ή τοποθετημένη με ασφάλεια σε μια συγκεκριμένη οριζόντια θέση.
- Τοποθετήστε ένα κάρτερ με κατάλληλη έξοδο για το υγρό όπου σε περίπτωση πλημύρισης.
- Η αντλία δεν μπορεί να εγκατασταθεί στην Περιοχή 0 (Z0) ή στην Περιοχή 1 (Z1). Για να δείτε τα σχέδια, ανατρέξτε στη σελίδα 8 και 9.
- Δείτε τη μέγιστη συνολική κεφαλή σε μέτρα (H max), στη σελίδα 33.
- Η συσκευή πρέπει να συνδεθεί σε μία πρίζα εναλλασσόμενου ρεύματος (βλ. λεπτομέρειες στην πινακίδα σήμανσης της αντλίας) με γείωση, προστατευμένη με διάταξη παραμένουστος ρεύματος (RCD), ο οποίος έχει μέγιστο ονομαστικό παραμένον ρεύμα λειτουργίας 30 mA.

- Πρέπει να τοποθετηθεί διακόπτης στη μόνιμη ηλεκτρική εγκατάσταση, σύμφωνα με τους κανονισμούς περί εγκαταστάσεων.

**INSTALLATION ZONES** - Areas highlighted: the pump cannot be installed here.  
**ZONES D'INSTALLATION** - Zones marquées : la pompe ne peut pas y être installée.  
**ZONAS DE INSTALACIÓN** - Zonas marcadas: la bomba no puede instalarse aquí.  
**ZONE DI INSTALLAZIONE** - Aree evidenziate: qui non è possibile installare la pompa.  
**INSTALLATIONSBEREICHE** - Markierte Bereiche: Hier kann die Pumpe nicht installiert werden.  
**ZONAS DE INSTALAÇÃO** - Zonas destacadas: a bomba não pode ser instalada aqui.  
**INSTALLATIEZONES** - Gemarkeerde zones: de pomp kan hier niet worden geïnstalleerd.  
**INSTALLATIONSZONER** - Markerade områden: pumpen kan inte installeras här.  
**STREFY INSTALACJI** - Obszary wyróżnione: tutaj nie można zamontować pompy.  
**ΖΩΝΕΣ ΕΓΚΑΤΑΣΤΑΣΗΣ** - Περιοχές που επισημαίνονται: η αντλία δεν μπορεί να εγκατασταθεί εδώ

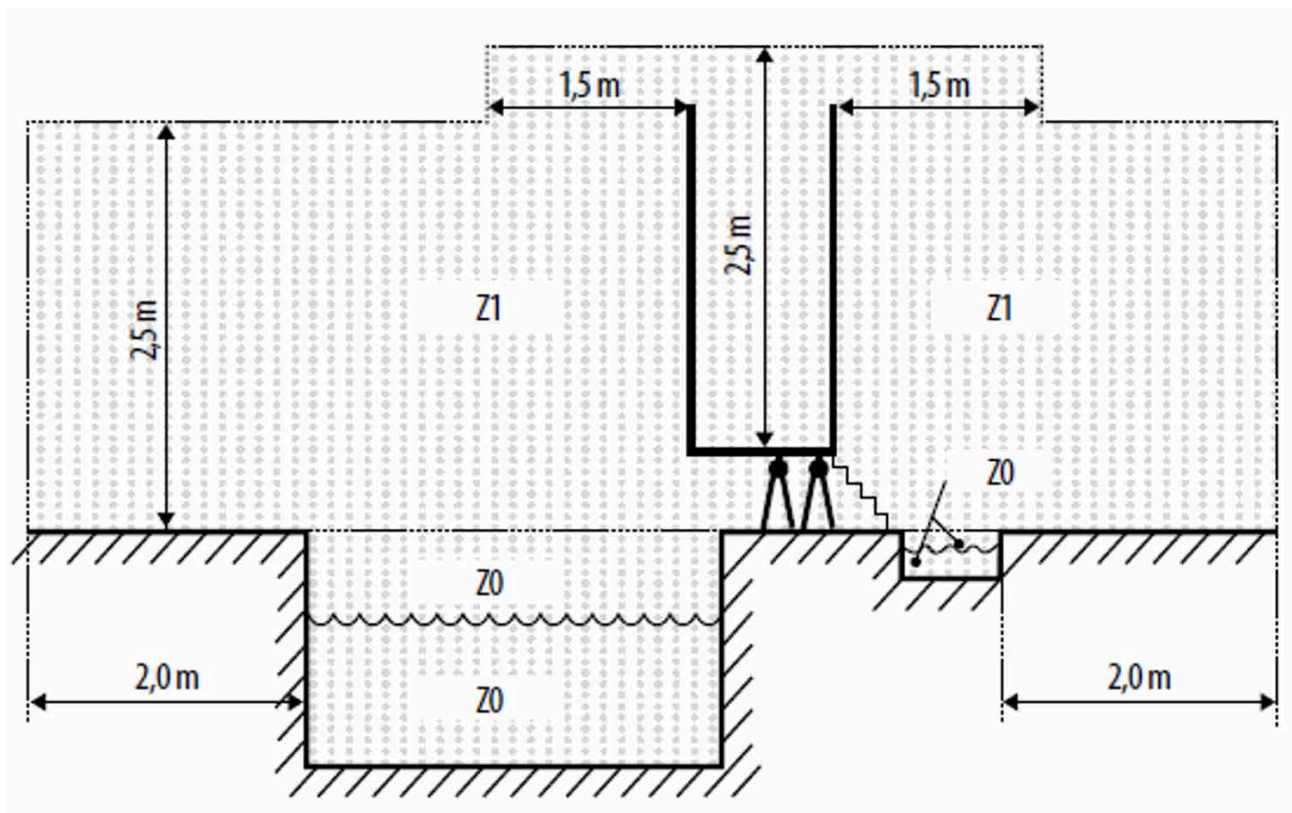

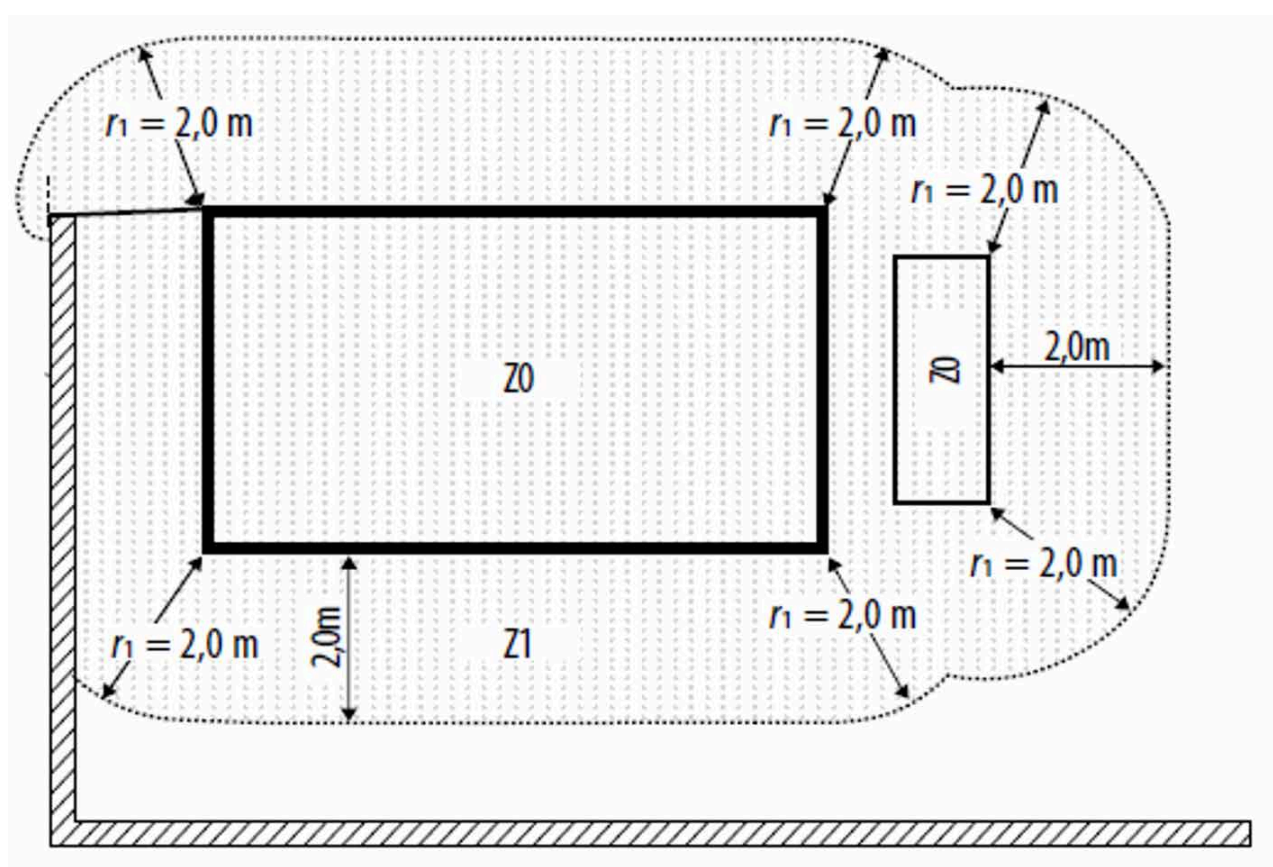
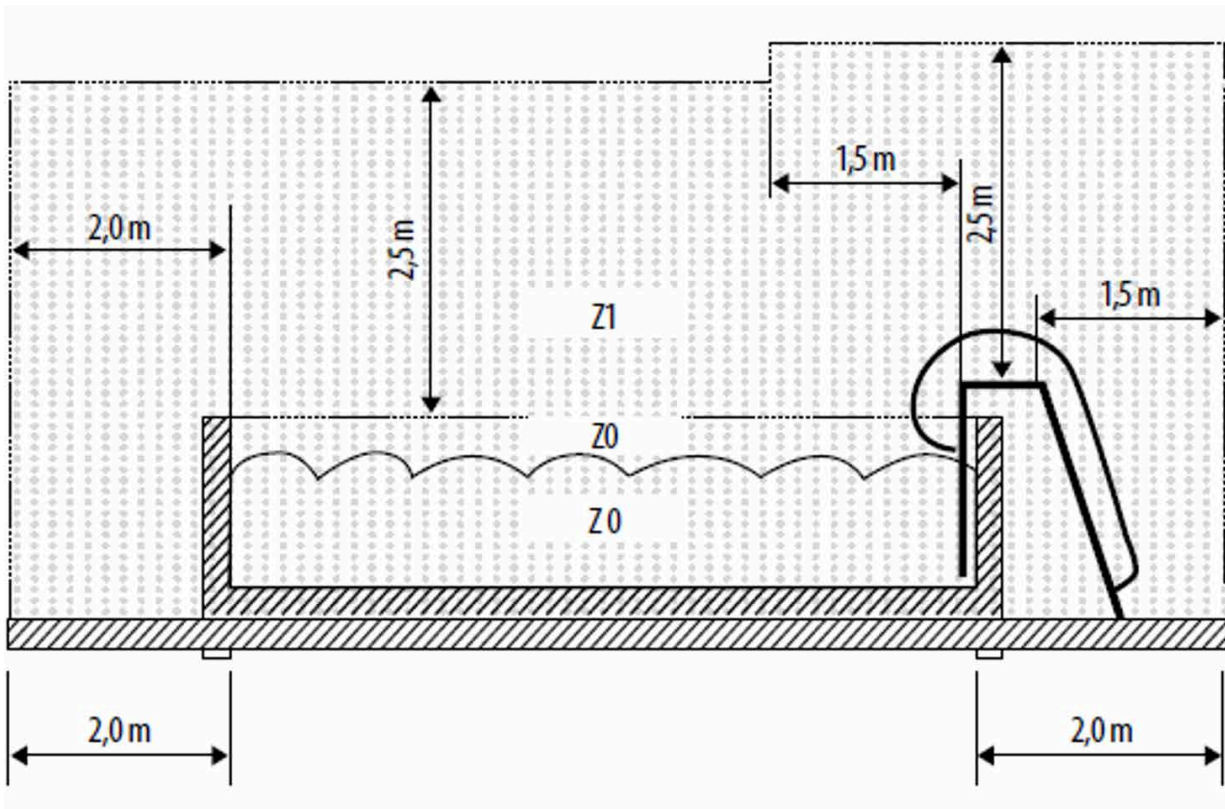

---

**EN** Installation, electrical connection and commissioning must be carried out by skilled personnel in compliance with the general and local safety regulations in force. Failure to comply with these instructions not only causes risk to personal safety and damage to the equipment, but invalidates every right to assistance under guarantee.

**FR** L'installation, branchement électrique et la mise en service doivent être effectués par du personnel spécialisé dans le respect des normes de sécurité générales et locales en vigueur. Le non-respect de ces instructions fera perdre tout droit à la garantie en plus de mettre en danger les personnes et les choses.

**ES** Tanto la instalación como la conexión eléctrica y la puesta en ejercicio serán llevadas a cabo por personal cualificado en el cumplimiento de las normas de seguridad generales y locales en vigor. El incumplimiento de las presentes instrucciones anulará todo derecho a intervenciones cubiertas por la garantía, además de poner en peligro tanto a las personas como a las cosas.

**IT** L'installazione, l'allacciamento elettrico e la messa in esercizio devono essere eseguite da personale specializzato nel rispetto delle norme di sicurezza generali e locali vigenti. Il mancato rispetto delle presenti istruzioni farà decadere ogni diritto di garanzia, oltre a mettere in pericolo le persone e le cose.

**DE** Installation, Elektroanschluss und Inbetriebsetzung müssen von Fachpersonal unter Einhaltung der allgemeinen und örtlichen Sicherheitsvorschriften erfolgen. Die Nichteinhaltung dieser Anweisungen kann Personen- und Sachschäden verursachen und lässt außerdem jeden Garantieanspruch verfallen.

**PT** Tanto a instalação como a ligação elétrica e a colocação em funcionamento serão levadas a cabo por pessoal qualificado em conformidade com as normas de segurança gerais e locais em vigor. O incumprimento das presentes instruções anulará qualquer direito a intervenções cobertas pela garantia, além de pôr em perigo tanto pessoas como coisas.

**NL** De installatie, de elektrische aansluiting en de inbedrijfstelling moeten worden uitgevoerd door gespecialiseerd personeel. overeenkomstig de geldende algemene en plaatselijke veiligheidsvoorschriften. Het veronachtzamen van deze voorschriften doet ieder recht op garantie vervallen en brengt bovendien gevaar met zich mee voor personen en voorwerpen.

**SV** Installation, elanslutning och idrifttagande ska endast göras av specialiserad personal enligt gällande allmänna och lokala säkerhetsföreskrifter. Försummelse av dessa anvisningar gör att garantin upphävs. Försummelse kan även utsätta personer och saker för fara.

**PL** Instalacja, podłączenie elektryczne i uruchomienie muszą być wykonane przez wyspecjalizowany personel z poszanowaniem obowiązujących, ogólnych krajowych norm bezpieczeństwa. Nie stosowanie się do niniejszych instrukcji stanowi przyczynę utraty praw do gwarancji, oraz przyczynę narażenia na niebezpieczeństwo osób i rzeczy.

**EL** Η εγκατάσταση, η ηλεκτρική σύνδεση και η θέση σε λειτουργία της αντλίας, πρέπει να εκτελεστούν από εξειδικευμένους τεχνικούς, σύμφωνα με τους ισχύοντες τοπικούς και γενικούς κανόνες ασφαλείας. Η μη τήρηση των



παρακάτω οδηγιών θέτει σε κίνδυνο την ακεραιότητα ατόμων και αντικειμένων και έχει σαν επακόλουθο

**EN** The pumps may contain small quantities of residual water from testing. We advise flushing them briefly with clean water before their final installation.

**FR** Les pompes peuvent contenir des petites quantités d'eau résiduelle provenant des essais de fonctionnement. Nous conseillons de les laver rapidement avec de l'eau propre avant l'installation définitive.

**ES** Tras las pruebas pueden quedar pequeñas cantidades de agua dentro de las bombas, por lo que se aconseja lavarlas un poco con agua limpia antes de su instalación definitiva.

**IT** Le pompe possono contenere piccole quantità di acqua residua proveniente dai collaudi. Consigliamo di lavarle brevemente con acqua pulita prima dell'installazione definitiva.

**DE** Die Pumpen können noch geringfügige Mengen Wassers von den Proben enthalten. Sie sollten daher vor der endgültigen Installation kurz mit sauberem Wasser gespült werden.

**PT** Após os testes podem ficar pequenas quantidades de água dentro das bombas, pelo que se aconselha lavá-las com um pouco de água limpa antes da sua instalação definitiva.

**NL** De pompen kunnen wat water bevatten dat achtergebleven is na het testen. Wij adviseren om de pompen kort uit te spoelen met schoon water, alvorens hen definitief te installeren.

**SV** Små vattenrester kan finnas kvar i pumparna efter slutkontrollerna. Det rekommenderas därför att skölja pumparna med rent vatten innan den slutgiltiga installationen görs.

**PL** Pompy mogą zawierać niewielką ilość pozostałej wody pochodzącej z badań. Zalecamy przemyć je czystą wodą przed ostateczną instalacją.

**EL** Οι αντλίες μπορεί να περιέχουν μικρές ποσότητες υπολειμματικού νερού που προέρχεται από την δοκιμαστική λειτουργία. Συνιστούμε να τις πλένετε με καθαρό νερό, πριν ολοκληρώσετε την εγκατάστασή τους.

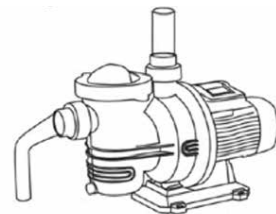





**EN** Respect the technical data shown on the data plate.  
**FR** Respecter les caractéristiques techniques figurant sur la plaquette des données.  
**ES** Respetar los datos técnicos de la placa de características.  
**IT** Rispettare i dati tecnici riportati in targhetta dati.  
**DE** Die am Typenschild angeführten technischen Daten beachten.  
**PT** Respeitar os dados técnicos da placa de características.  
**NL** Neem de technische gegevens op het typeplaatje in acht. **SV** Respektera tekniska data på märkplåtarna.  
**PL** Przestrzegać danych technicznych podanych na tabliczce danych.  
**EL** Τηρήστε τα τεχνικά χαρακτηριστικά που αναγράφονται στην πινακίδα της αντλίας.

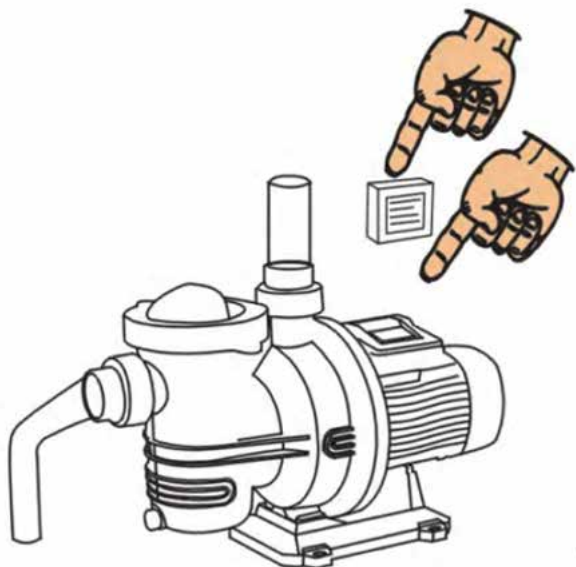

**EN** Follow the wiring diagrams.  
**FR** Respecter les schémas électriques.  
**ES** Respetar los esquemas eléctricos.  
**IT** Rispettare gli schemi elettrici.  
**DE** Die Schaltpläne einhalten.  
**PT** Respeitar os esquemas elétricos.  
**NL** Neem de schakelschema's in acht.  
**SV** Respektera elscheman.  
**PL** Przestrzegać schematów elektrycznych.  
**EL** Τηρήστε τα ηλεκτρικά διαγράμματα.

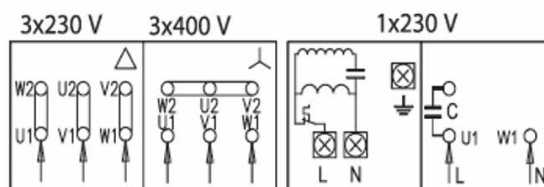

**EN** Voltage must be the same as shown the motor plate.  
**FR** La tension de secteur doit correspondre à celle de la plaque du moteur.  
**ES** La tensión de la línea corresponderá al dato indicado en la placa del motor. **IT** La tensione di rete deve corrispondere a quella di targa del motore.  
**DE** Die Netzspannung muss dem Wert des Motor -Typenschildes entsprechen.  
**PT** A tensão da linha irá corresponder ao dado indicado na placa do motor.  
**NL** De netspanning moet overeenkomen met de spanning die is aangegeven op het motorplaatje.  
**SV** Nätspänningen ska överensstämma med motorns märkdata.  
**PL** Napięcie sieciowe musi odpowiadać napięciu podanemu na tabliczce silnika.  
**EL** Η τάση του ηλεκτρικού δικτύου πρέπει να αντιστοιχεί στην τάση που αναγράφεται στην πινακίδα του κινητήρα.

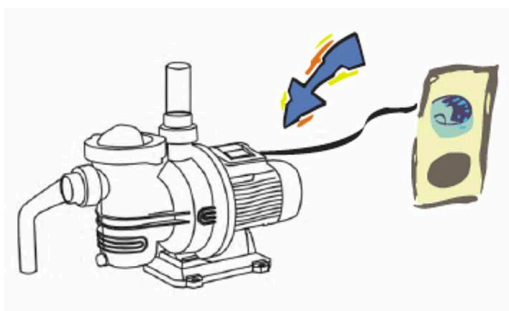

**EN** Make a good earth connection.  
**FR** Effectuer une bonne mise à la terre.  
**ES** Ejecutar una buena conexión a tierra.  
**IT** Eseguire un buon collegamento a terra.  
**DE** eine ausreichende Erdung sorgen.  
**PT** Executar uma boa ligação à terra.  
**NL** Zorg voor een degelijke aarding.  
**SV** Se till att jordanslutningen är effektiv.  
**PL** Wykonać należyte uziemienie.  
**EL** Κάντε μία καλή συνδεσμολογία γείωσης.

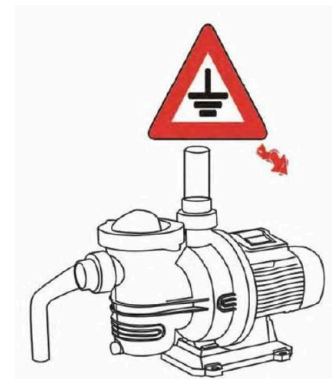

**EN** Install the filter and the pump in a protected, well ventilated, place. **FR** Installer le filtre et la pompe dans un endroit protégé et bien ventilé. **ES** Instalar el filtro y la bomba en un lugar protegido y bien ventilado. **IT** Installare il filtro e la pompa in un luogo protetto e ben ventilato.

**DE** Den Filter und die Pumpe an einem geschützten und gut belüfteten Ort installieren.

**PT** Instalar o filtro e a bomba num local protegido e bem ventilado.

**NL** Installeer het filter en de pomp op een beschermde, goed geventileerde plaats.

**SV** Installerafiltret och elpumpen på en skyddad och välventilerad plats.

**PL** Zainstalować filtr i pompę w miejscu chronionym i dobrze przewietrzonym.

**EL** Τοποθετήστε το φίλτρο και την αντλία σε ένα προστατευμένο και καλά αεριζόμενο χώρο.



**EN** Never let the pump run dry.

**FR** Ne jamais faire fonctionner la pompe à sec.

**ES** La bomba nunca girará en seco.

**IT** Non far mai funzionare la pompa a secco.

**DE** Die Pumpe auf keinen Fall trocken laufen lassen.

**PT** A bomba nunca irá rodar em seco.

**NL** Laat de pomp nooit droog werken.

**SV** Torrkör aldrig elpumpen.

**PL** Nigdy nie wprowadzać w ruch pompy na sucho.

**EL** Μη θέτετε σε λειτουργία την αντλία χωρίς νερό.



**EN** Protect the electro pump against inclement weather.

**FR** Protéger l'électropompe contre les

intempéries. **ES** Proteger la electrobomba contra

la intemperie. **IT** Proteggere la pompa dalle

intemperie.

**DE** Die Elektropumpe gegen Witterungseinflüsse schützen.

**PT** Proteger a eletrobomba contra a intempérie.

**NL** Bescherm de elektropomp tegen weer en

wind. **SV** Skydda lpumpen mot väder och vind.

**PL** Należy osłaniać pompę elektryczną od złych

czynników atmosferycznych.

**EL** Προστατεύετε την αντλία από τις καιρικές συνθήκες.

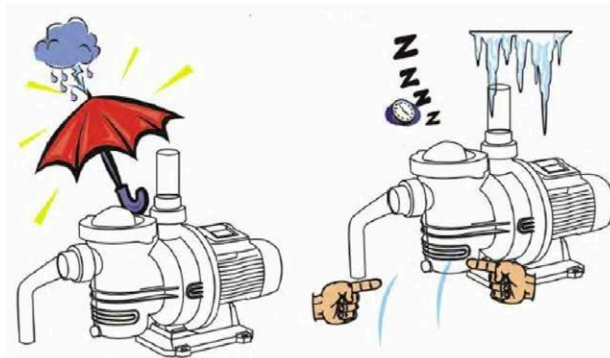

**EN** For long periods of inactivity or frost, remove all the caps and completely drain the pump body. Keep the caps!

**FR** En cas de longues périodes d'inactivité ou de gel, enlever tous les bouchons et vider complètement le corps de la pompe. Conserver les bouchons !

**ES** En caso de largos periodos de inactividad o de hielo, quitar todos los tapones y vaciar completamente el cuerpo de la bomba. ¡Guardar los tapones!

**IT** Per lunghi periodi di inattività o di gelo, rimuovere tutti i tappi e svuotare completamente il corpo pompa. Conservare i tappi!

**DE** Bei längerem Nichtgebrauch oder Frostgefahr alle Deckel ausbauen und den Pumpenkörper vollständig entleeren. Die Deckel sorgfältig aufbewahren!

**PT** Durante longos períodos de inatividade ou geadas, remover todas as tampas e drenar completamente o corpo da bomba. Guardar as tampas!

**NL** Voor lange inactieve periodes of bij vorst moeten alle doppen worden verwijderd en moet het pomphuis helemaal worden gelegegd. Bewaar de doppen!

**SV** Ta bort samtliga pluggar och töm pumphuset helt i samband med längre driftuppehåll eller frost. Behåll pluggarna!

**PL** Przez długie okresy nieużywania lub podczas mrozu należy zdjąć wszystkie zakrętki i opróżnić całkowicie wnętrze pompy. Zachować zakrętki!

**EL** Για μακροχρόνια διαστήματα αδράνειας ή παγετού, να αφαιρείτε όλες τις τάπες και να αδειάζετε τελείως το σώμα της αντλίας. Φυλάξτε τις τάπες!





**EN** Store the pumps in a dry covered area, with constant air humidity.

**FR** Remiser la pompe dans un endroit couvert, sec et avec une humidité de l'air constante.

**ES** Almacenar la bomba en lugar cubierto, seco y con humedad del aire constante.

**IT** Immagazzinare la pompa in un luogo coperto, asciutto e con un'umidità dell'aria costante.

**DE** Die Pumpe an einem überdachten, trockenen Ort mit konstanter Luftfeuchtigkeit einlagern.

**PT** Armazenar a bomba num local coberto, seco e com humidade do ar constante.

**NL** Sla de pomp op een overdekte, droge plaats met een constante luchtvochtigheid op.

**SV** Förvara elpumpen på en plats som är övertäckt, torr och har en konstantluftfuktighet.

**PL** Przechowywać pompę w miejscu zamkniętym, suchym i o stałej wilgotności powietrza.

**EL** Αποθηκεύστε την αντλία σε ένα σκεπαστό, στεγνό χώρο με σταθερή υγρασία του αέρα.

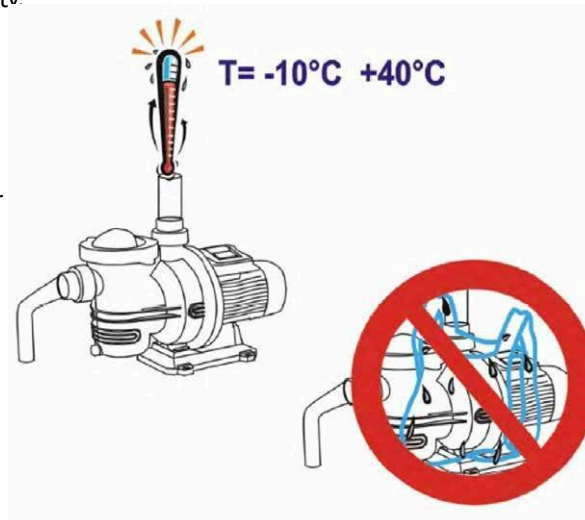

**EN** Do not wrap the motor in plastic bags! Risk of condensation!

**FR** Ne pas envelopper le moteur dans des sacs en plastique! Risque de condensation!

**ES** No envolver el motor en bolsas de plástico: ¡Peligro de condensación!

**IT** Non avvolgere il motore in sacchetti di plastica! Pericolo di condensa!

**DE** Der Motor darf nicht in Plastikbeutel eingepackt werden! Kondensierungsgefahr!

**PT** Não envolver o motor em sacos de plástico: perigo de condensação!

**NL** Wikkel de motor niet in plastic zakken! Gevaar voor condens! SE Linda inte in motorn i platspar! Risk for kondens!

**PL** Nie zawiązać silnika w woreczki z tworzywa sztucznego! Niebezpieczeństwo skroplin!

**EL** Μην τυλίγετε τον κινητήρα σε πλαστικές σακούλες! Κίνδυνος σχηματισμού συμπυκνώματος!

**EN** Phase motors are provided with overload protection: they are connected directly to the power mains.

**FR** Les moteurs monophasés sont munis de protection thermo-ampèremétrique: ils doivent être branchés directement sur le secteur.

**ES** Los motores monofásicos están dotados de termo amperimétrica: se conectan directamente a la red eléctrica.

**IT** I motori monofase sono muniti di protezione termo amperometrica: si collegano direttamente alla rete di alimentazione.

**DE** Die einphasigen sind Motoren mit und Spannungsschutz ausgestattet und werden direkt an das Versorgungsnetz angeschlossen.

**PT** Os motores monofásicos estão dotados de termoamperimétrica: ligam-se diretamente à rede elétrica.

**NL** De eenfase motoren zijn voorzien van een thermische stroombeveiliging: zij kunnen rechtstreeks met het voedingsnet worden verbonden.

**SV** Enfasmotornerna är utrustade med värmskydd som ansluts direkt till elnätet.

**PL** Silniki jednofazowe posiadają zabezpieczenie termiczno-amperometryczne: podłączane są one bezpośrednio do sieci zasilania.

**EL** Οι μονοφασικοί κινητήρες είναι εφοδιασμένοι με θερμοαμπερομετρική διάταξη προστασίας: συνδέονται απευθείας στο ηλεκτρικό δίκτυο.

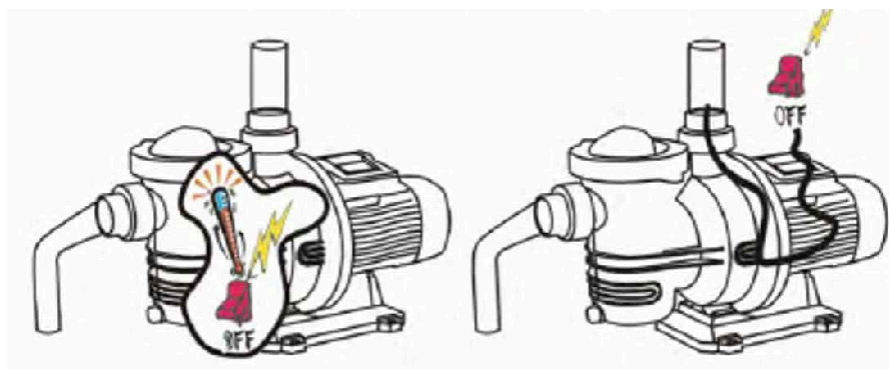

- EN** Three -phase motors must be protected with an automatic switch (e.g circuit breaker) calibrated at the values shown on the data plate of the electro pump.
- FR** Les moteurs triphasés doivent être protégés par un interrupteur automatique (par ex. magnétothermique) étalonné suivant les données de la plaque de l'électropompe.
- ES** Hay que proteger los motores trifásicos con un interruptor automático (por ej. magnetotérmico) regulado conforme las características nominales de la electrobomba.
- IT** I motori trifase devono essere protetti con interruttore automatico (es. magnetotermico) tarato ai dati di targa dell'elettro pompa.
- DE** Drehstrommotoren müssen durch einen auf die Typenschilddaten der Elektropumpe geeichten Schutzschalter (z.B. Übers tromausröser) geschützt werden.
- PT** É necessário proteger os motores trifásicos com um interruptor automático (p. ex., magnetotérmico) regulado conforme as características nominais da eletrobomba.
- NL** De driefase motoren moeten beveiligd worden met een automatische schakelaar (bijv. magneto thermische schakelaar) die is afgesteld op grond van de gegevens van de elektropomp.
- SV** Trefasmotorerna ska skyddas med en automatisk brytare (t.ex. termomagnetisk) kalibrerad enligt elpumpens tekniska data på märkplåten.
- PL** Silniki trójfazowe powinny posiadać samoczynny wyłącznik zabezpieczający (np. Magneto termiczny) wykalibrowany zgodnie z danymi na tabliczce pompy elektrycznej.
- EL** Οι τριφασικοί κινητήρες πρέπει να προστατεύονται με αυτόματο διακόπτη (π.χ.μαγνητοθερμικό ) ,βαθμονομημένο με τα χαρακτηριστικά που αναφέρονται στην πινακίδα της ηλεκτροκίνητης αντλίας .

- EN** Connect to the mains by means of an omni polar switch with a distance of at least 3 mm from the contacts.
- FR** Effectuer la connexion au secteur en prévoyant un interrupteur omnipolaire avec distance entre les contacts d'au moins 3 mm. **ES** Para la conexión a la red eléctrica hay que utilizar un interruptor unipolar con distancia de los contactos de por lo menos 3 mm. **IT** Collegarsi alla rete tramite un interruttore omni polare con distanza di apertura dei contatti di almeno 3 mm.
- DE** Den Netzanschluss mit einem allpoligen Schalter mit einer Kontaktöffnung von mindestens 3 mm herstellen.
- PT** Para a ligação à rede elétrica é necessário utilizar um interruptor unipolar com uma distância dos contactos de, pelo menos, 3 mm.
- NL** De aansluiting op het net moet tot stand worden gebracht via een meerpolige schakelaar met een afstand van de antecton contacten van tenminste 3 mm.
- SV** Elanslutningen ska göras med en all polig brytare med en öppning mellan kontakterna på minst 3 mm.
- PL** Podłączyć się do sieci za pomocą wyłącznika pełnobiegunowego w odstępnie od styków wynoszącym co najmniej 3 mm.
- EL** Συνδέστε στο δίκτυο διαμέσου ενός διακόπτη προς όλους τους πόλους , με ελάχιστη απόσταση επαφών 3 mm.

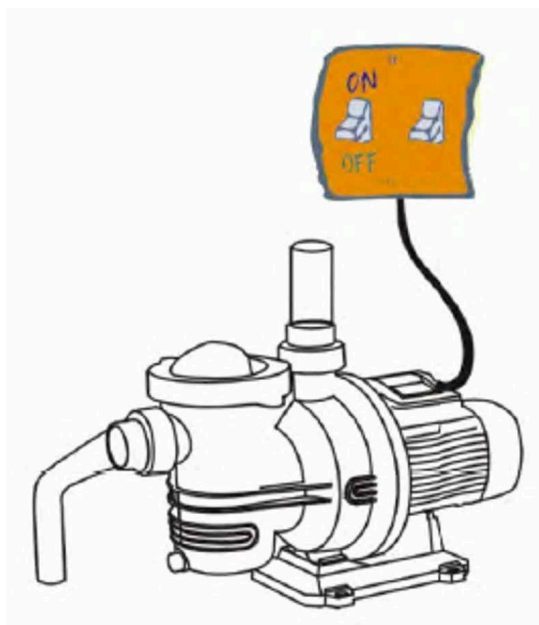



**EN** INSTALLATION BELOW WATER LEVEL  
**FR** INSTALLATION EN CHARGE  
**ES** INSTALACIÓN BAJO EL NIVEL DEL AGUA  
**IT** INSTALLAZIONE SOTTO BATTENTE  
**DE** INSTALLATION UNTER DEM GEFÄLLE  
**PT** INSTALAÇÃO ABAIXO DO NÍVEL DA ÁGUA **NL**  
INSTALLATIE ONDER DE VLOEISTOFHOOGTE **SV**  
INSTALLATION UNDER SUGHÖJD  
**PL** INSTALACJA POD SPADEM  
**EL** ΤΟΠΟΘΕΤΗΣΗ ΚΑΤΩ ΑΠΟ ΤΗ ΣΤΑΘΜΗ ΑΝΑΡΡΟΦΗΣΗΣ

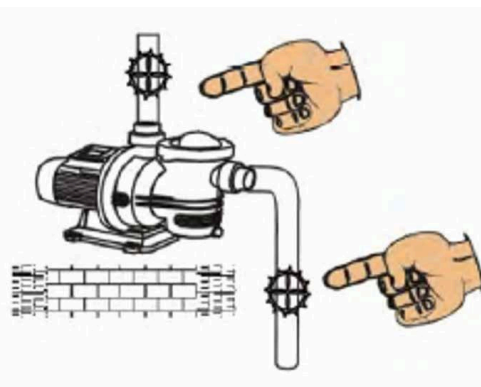

**EN** Fit one gate valve in the suction pipe and one in the delivery pipe to isolate the pump.  
**FR** Monter une vanne sur le tuyau d'aspiration et une autre sur le tuyau de refoulement pour isoler la pompe.  
**ES** Instalar una válvula de compuerta en la tubería de aspiración y otra en la de impulsión, con el fin de aislar la bomba.  
**IT** Inserire una saracinesca nella tubazione di aspirazione ed una nella tubazione di mandata per isolare la pompa.  
**DE** An der Saugleitung und an der Druckleitung je einen Schieber zwischenschalten, um die Pumpe abzutrennen.  
**PT** Instalar uma válvula de comporta na tubagem de aspiração e outra na de impulsão, com o fim de isolar a bomba.  
**NL** Breng een schuifafsluiter aan in de aanzuigleiding en een in de persleiding, om de pomp te isoleren.  
**SE** Montera en slussventil i sugledning och en annan i tryckledning för att isolera el pumpen.  
**PL** Wprowadzić zawór zasurowy do przewodów rurowych ssących i jeden do przewodów rurowych wlotu, aby oddzielić pompę.  
**EL** Τοποθετήστε μια συρταρωτή δικλείδα στο σωλήνα αναρρόφησης και μια στο σωλήνα κατάθλιψης για να απομονώσετε την αντλία.

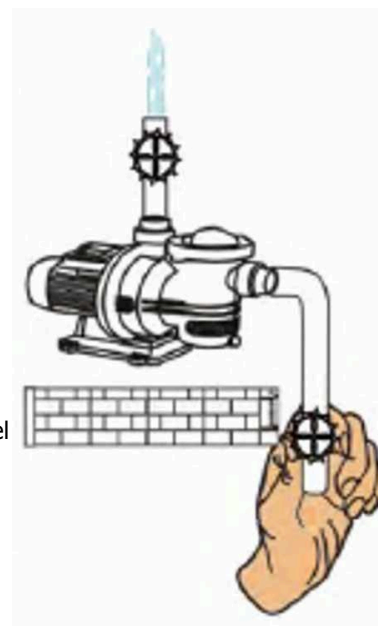

**EN** Fill the pump, slowly and completely opening the gate valve in the suction pipe, and keeping the gate valve on delivery open to let the air out.  
**FR** Remplir la pompe en ouvrant lentement et complètement la vanne sur l'aspiration, et en maintenant ouverte celle sur le refoulement pour faire sortir l'air.  
**ES** Llenar la bomba abriendo lenta y completamente la válvula de compuerta situada en la tubería de aspiración, dejando abierta la válvula de compuerta instalada en la impulsión para que salga el aire.  
**IT** Riempire la pompa aprendo lentamente e completamente la saracinesca nella tubazione di aspirazione, tenendo aperta la saracinesca in mandata per far uscire l'aria.  
**DE** Die Pumpe füllen, indem der Schieber an der Saugleitung allmählich vollkommen geöffnet wird, während der Schieber an der Druckleitung geöffnet bleibt, damit die Luft entweichen kann.  
**PT** Encher a bomba abrindo lenta e completamente a válvula de comporta situada na tubagem de aspiração, deixando aberta a válvula de comporta instalada na tubagem de impulsão para sair o ar.  
**NL** Vul de pomp door de schuifafsluiter in de aanzuigleiding langzaam helemaal te openen, en houd de schuifafsluiter in de persleiding open om de lucht af te voeren.  
**SV** Öppna långsamt slussventilen helt i sugledningen för att fylla elpumpen. Låt slussventilen i tryckledning vara öppen för att avlufta.  
**PL** Napełnić pompę otwierając powoli i całkowicie zawór zasurowy w przewodach rurowych ssących, trzymając otwarty zawór zasurowy wlotowy, aby wypuścić powietrze.  
**EL** Γεμίστε την αντλία ανοίγοντας αργά και τελείως τη συρταρωτή δικλείδα στο σωλήνα αναρρόφησης, αφήνοντας ανοικτή τη συρταρωτή δικλείδα στο σωλήνα κατάθλιψης για να απομακρύνεται ο αέρας.

**EN** INSTALLATION ABOVE WATER LEVEL  
**FR** INSTALLATION EN ASPIRATION  
**ES** INSTALACIÓN SOBRE EL NIVEL DEL AGUA  
**IT** INSTALLAZIONE SOPRA BATTENTE  
**DE** INSTALLATION ÜBER DEM GEFÄLLE  
**PT** INSTALAÇÃO ACIMA DO NÍVEL DA ÁGUA  
**NL** INSTALLATIE BOVEN DE VLOEISTOFHOOGTE  
**SV** INSTALLATION ÖVER SUGHÖJD  
**PL** INSTALACJA NAD SPADEM  
**EL** ΤΟΠΟΘΕΤΗΣΗ ΠΑΝΩ ΑΠΟ ΤΗ ΣΤΑΘΜΗ ΑΝΑΡΡΟΦΗΣΗΣ

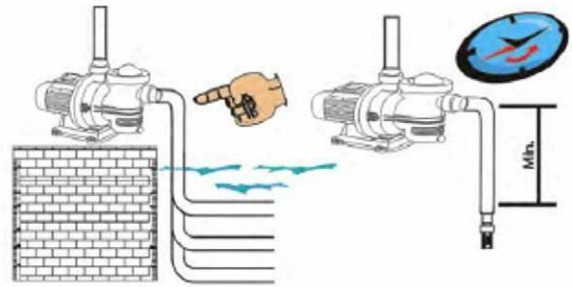

**EN** If there are several suction pipes, arrange the pipes and the manifold below water level and reach the pump with only one vertical pipe.  
**FR** En présence de plusieurs tuyaux d'aspiration, disposer les tuyaux et le collecteur sous le niveau de l'eau et raccorder le collecteur à la pompe avec un seul tuyau vertical.  
**ES** Con varios tubos de aspiración, instalar tanto los tubos como el colector bajo el nivel del agua y empalmar la bomba solamente con un tubo vertical.  
**IT** Con più tubi aspiranti, disporre i tubi e il collettore sotto il livello dell'acqua e raggiungere la pompa con un solo tubo verticale.  
**DE** Bei mehreren Saugleitungen die Leitungen und das Sammelrohr unter dem Wasserspiegel anordnen und die Verbindung zur Pumpe mit vertikalen Rohrherstellen.  
**PT** Com vários tubos de aspiração, instalar tanto os tubos como o coletor abaixo do nível da água e unir a bomba apenas – com um tubo vertical.  
**NL** Als er meerdere aanzuigleidingen zijn, moeten de leidingen en het verdeelstuk onder het waterniveau worden geplaatst, en moeten ze de pomp bereiken met één verticale leiding.  
**SV** Vid flera sugledningarna ska ledningarna och samlingsröret placeras under vattennivån och anslutas till el pumpen med en enda vertikal ledning.  
**PL** Przy większej ilości przewodów wchłaniających należy usytuować przewody i kolektor poniżej poziomu wody i dotrzeć do pompy przez jeden pionowy przewód.  
**EL** Όταν υπάρχουν περισσότεροι από ένα σωλήνες αναρρόφησης, τοποθετήστε τους σωλήνες και τον συλλεκτήρα κάτω από τη στάθμη του νερού και ενώστε την αντλία μονάχα με έναν κατακόρυφο σωλήνα.

**EN** Reduction of priming time with a shorter suction pipe.  
**FR** Réduction du temps d'amorçage avec un tuyau d'aspiration plus court.  
**ES** El tiempo de cebado se reduce con un tubo de aspiración más corto.  
**IT** Riduzione del tempo di adescamento con un tubo d'aspirazione più corto.  
**DE** Reduzierung der Füllzeit mittels kürzerem Saugrohr.  
**PT** O tempo de ferragem reduz-se com um tubo de aspiração mais curto.  
**NL** Verkorting van de aanzuigtijd met een kortere aanzuigleiding.  
**SV** Minska tiden som det tar att fylla el pumpen genom att använda en kortare sugledning.  
**PL** Redukcja czasu zalania pompy za pomocą najkrótszego przewodu ssącego.  
**EL** Μείωση του χρόνου πλήρωσης με έναν πιο κοντό σωλήνα αναρρόφησης.

**EN** Fill the pump with water up to the level of the suction mouth, through the opening of the filling cap.  
**FR** Remplir la pompe avec de l'eau jusqu'au niveau de l'orifice d'aspiration, à travers l'ouverture du bouchon de remplissage.  
**ES** Llenar la bomba de agua a través de la abertura del tapón de carga, hasta alcanzar el nivel de la boca de aspiración.  
**IT** Riempire la pompa con acqua fino al livello della bocca aspirante, attraverso l'apertura del tappo di carico.  
**DE** Über die Öffnung des Fülldeckels die Pumpe bis auf Höhe der Saugmündung auffüllen.  
**PT** Encher a bomba de água através da abertura da tampa de carga, até alcançar o nível da boca de aspiração.  
**NL** Vul de pomp met water tot het niveau van de aanzuigopening, door de vuldop te openen.  
**SV** Fyll el pumpen med vatten upp till sugmunstyckets nivå. Fyll på via påfyllningspluggens öppning.  
**PL** Napełnić pompę wodą do poziomu otworu ssącego przez otwór, gdzie znajduje się korek wlotu.  
**EL** Γεμίστε την αντλία με νερό μέχρι τη στάθμη του στομίου αναρρόφησης, μέσω του ανοίγματος της τάπας φόρτωσης.



- EN** Centrifugal electro pump for circulating clean swimming pool water or slightly dirty water with suspended solid bodies.  
**FR** Électropompe centrifuge pour la circulation d'eau de piscine propre ou légèrement sale avec corps solides en suspension.  
**ES** Electrobomba centrífuga para la circulación del agua de piscina limpia o ligeramente sucia, con cuerpos sólidos en suspensión.  
**IT** Elettropompa centrifuga per la circolazione di acqua di piscina pulita o leggermente sporca con corpi solidi in sospensione.  
**DE** Elektrische Kreiselpumpe zur Umwälzung von sauberem oder leicht mit schwebenden Festkörpern verunreinigten Schwimmbeckenwasser.  
**PT** Eletrobomba centrífuga para a circulação da água da piscina limpa ou ligeiramente suja, com corpos sólidos em suspensão.  
**NL** Elektrische centrifugaalpomp voor circulatie van schoon of licht vervuild zwembadwater met zwevende vaste delen.  
**SV** Elektrisk centrifugalpump för cirkulation av rent eller lätt smutsat simbassängsvatten med fasta partiklar i SUCDO suspension.  
**PL** Elektro pompa odśrodkowa do cyrkulacji wody czystej lub lekko zabrudzonej w basenie z ciałami stałymi w zawieszeniu.  
**EL** Ηλεκτροκίνητη φυγοκεντρική αντλία για την κυκλοφορία νερού πισίνας καθαρού ή ελαφρώς ακάθαρτου , με λίγα αιωρούμενα στερεά.

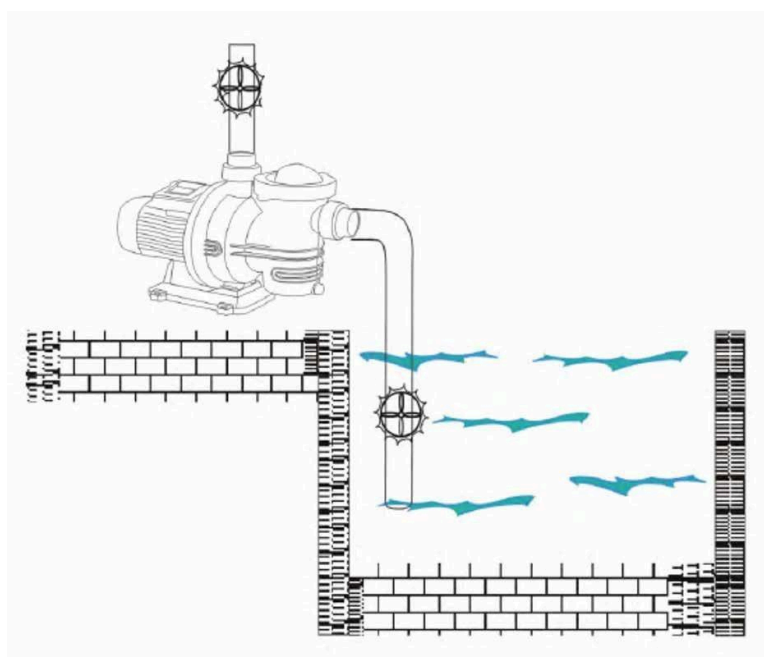

- EN** The pump is able to overcome a maximum difference in level of 1,5 m.  
**FR** La pompe est en mesure de surmonter un dénivelé de 1,5 m maximum.  
**ES** La bomba ha sido fabricada para poder superar un desnivel máximo de 1,5 m.  
**IT** La pompa è in grado di superare un dislivello massimo di 1,5 m.  
**DE** Die Pumpe kann einen Höhenunterschied von max. 1,5 m überwinden. **PT** A bomba foi fabricada para poder superar um desnível máximo de 4 m. **NL** De pomp kan een niveauverschil van maximaal 1,5 m overbruggen.  
**SV** El pumpen klarar en nivåskillnad på max. 1,5 m.  
**PL** Pompa jest w stanie przekroczyć maksymalną różnicę poziomów 1,5 m.  
**EL** Η αντλία μπορεί να λειτουργήσει με μέγιστη υψομετρική διαφορά 1,5 μέτρων.

- EN** Provide adequate support for the suction and delivery pipes so that they do not weight down on the pump. Do not make the couplings between the pipes too tight.
- FR** Prévoir des supports adéquats pour les tuyaux d'aspiration et de refoulement de manière à ne pas peser sur la pompe. Ne pas trop serrer les raccords entre les tuyaux.
- ES** Equipar las tuberías tanto de aspiración como de impulsión con soportes adecuados, con el fin de que no carguen su peso sobre la bomba. No apretar demasiado los racores entre los tubos.
- IT** Supportare adeguatamente le tubazioni di aspirazione e mandata in modo da non gravare sulla pompa. Non serrare troppo i raccordi tra i tubi.
- DE** Die Saug- und Druckleitungen so stützen, dass sie nicht auf der Pumpe lasten. Die Anschlüsse nicht zu fest anziehen.
- PT** Equipar as tubagens tanto de aspiração como de impulsão com suportes adequados, com o fim de não carregarem o seu peso sobre a bomba. Não apertar demasiado os racords entre os tubos.
- NL** Ondersteun de aanzuig- en persleiding goed, zodat ze niet op de pomp drukken. Span de verbindingen tussen de leidingen niette zeer.
- SE** Fäst upp sug- och tryckledningarna på lämpligt sätt så att de inte belastar el pumpen. Dra inte åt slangkopplingarna för hårt för hårt.
- PL** Podtrzymywać odpowiednio rury ssące i wlotowe w taki sposób, aby nie przeciążać pompy. Nie dokręcać zbyt mocno łączników między rurami.
- EL** Στηρίξτε κατάλληλα τους σωλήνες αναρρόφησης και κατάθλιψης ώστε να μην καταπονούν την αντλία με το βάρος τους. Μη συσφίξετε πολύ τα ρακόρ ανάμεσα στους σωλήνες.

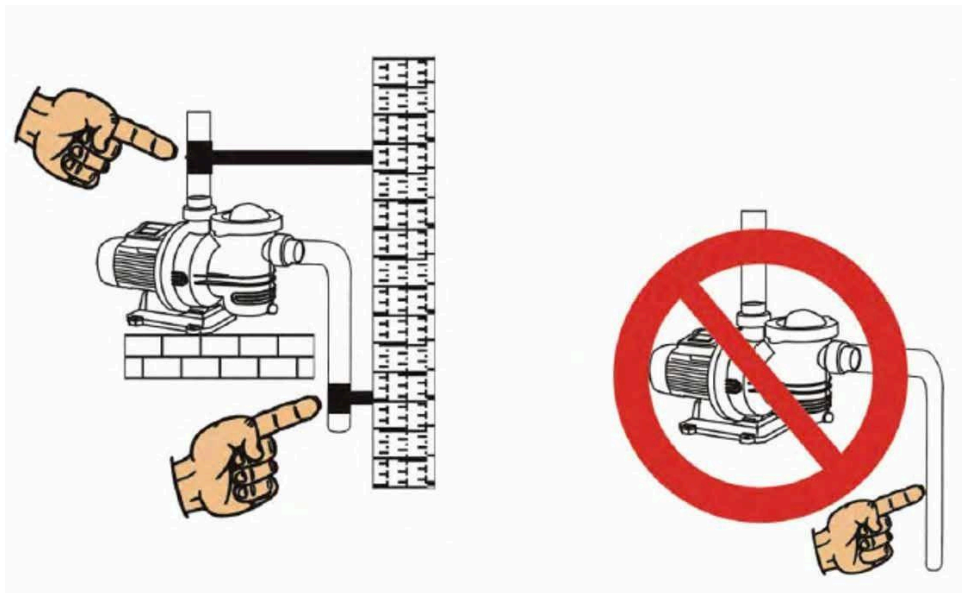

- EN** Suction pipe diameter > = diameter of the electro pump opening.
- FR** Diamètre tuyau d'aspiration > = diamètre bouche de l'électropompe.
- ES** Diámetro del tubo de aspiración > = diámetro de la boca de la electrobomba.
- IT** Diametro tubo aspirante > = diametro bocca dell'elettropompa.
- DE** Saugrohrdurchmesser > = Durchmesser der Pumpenmündung.
- PT** Diâmetro do tubo de aspiração > = diâmetro da boca da eletrobomba.
- NL** Diameter zuigleiding > = diameter zuigopening elektropomp.
- SV** Diameter för sugledning > = diameter för el pumpens munstycke.
- PL** Rednica rury ssącej > = średnica otworu wlotowego pompy elektrycznej.
- EL** Διάμετρος σωλήνα αναρρόφησης > = διάμετρος στομίου αντλίας.





**EN** Installation on a sturdy flat base. Avoid letting the motor be immersed in water.  
**FR** Installation sur socle plat et robuste. Éviter que le moteur se trouve immergé dans l'eau.  
**ES** Instalación sobre base plana y robusta. Evitar que el motor esté sumergido en el agua.  
**IT** Installazione su basamento piatto e robusto. Evitare che il motore si trovi immerso nell'acqua.  
**DE** Auf einem flachen, robusten Untergestell installieren. Der Motor soll nicht in das Wasser eingetaucht sein.  
**PT** Instalação numa base plana e robusta. Evitar que o motor esteja submergido na água.  
**NL** Installatie op platte, stevige ondergrond. Voorkom dat de motor ondergedompeld raakt in het water.  
**SV** Installera el pumpen på en plan och stabil bas. Undvik att placera motorn nedsänkt i vattnet.  
**PL** Instalacja na płaskiej i solidnej podstawie. Unikać, aby silnik nie był zanurzony w wodzie.  
**EL** Τοποθέτηση σε επίπεδη και εύρωστη βάση. Ο κινητήρας δεν πρέπει να βρεθεί βυθισμένος στο νερό

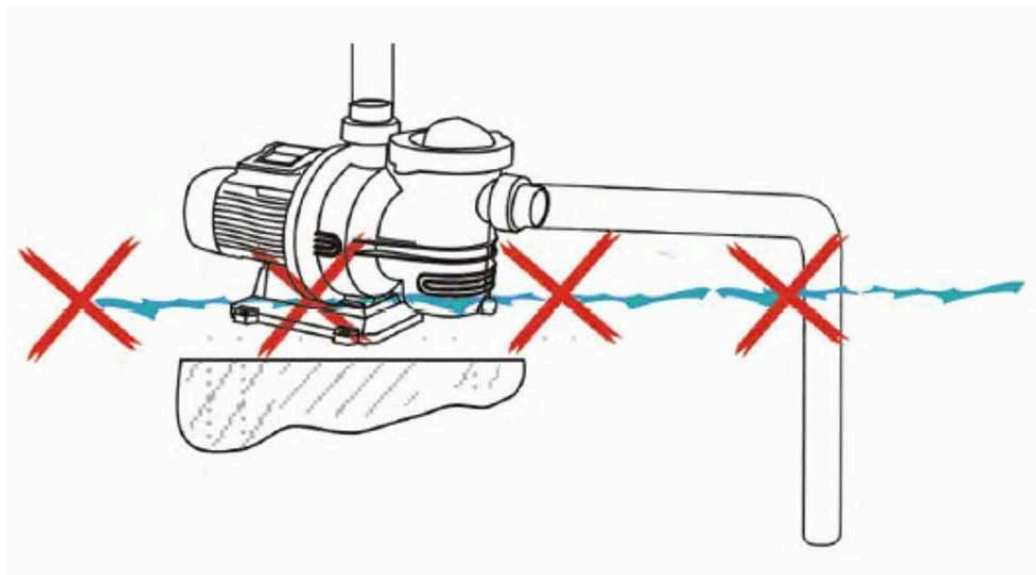

**EN** For the connections use only adhesives suitable for plastics.  
**FR** Pour les raccordements n'utiliser que des substances adhésives adaptées aux matières plastiques.  
**ES** Para los empalmes, utilizar solamente sustancias adhesivas aptas para materiales plásticos.  
**IT** Per i collegamenti utilizzare solo sostanze adesive adatte a materiali plastici.  
**DE** Für die Verbindungen ausschließlich Klebstoffe für Plastikmaterial benutzen.  
**PT** Para as uniões, utilizar apenas substâncias adesivas indicadas para materiais plásticos.  
**NL** Gebruik voor de verbindingen uitsluitend kleefstoffen die geschikt zijn voor kunststoffen.  
**SV** Använd endast häftmedel som lämpar sig för plastmaterial i samband med anslutningarna.  
**PL** Dla połączeń stosować jedynie substancje samoprzylepne odpowiednie do materiałów wykonanych z tworzywa sztucznego.  
**EL** Για τις συνδέσεις χρησιμοποιήστε μονάχα κολλητικές ουσίες κατάλληλες για πλαστικά.

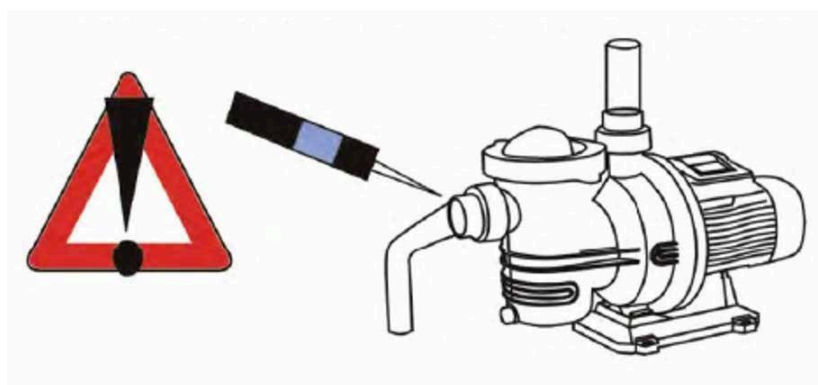

- EN** For three-phase motors check the correct direction of rotation of the motor which must be clockwise. Otherwise invert any two phase leads, after having disconnected the electro pump from the power mains.
- FR** Pour des moteurs triphasés, contrôler le bon sens de rotation du moteur qui devra être dans le sens des aiguilles d'une montre. Dans le cas contraire, inverser deux conducteurs de phase quelconques, après avoir débranché l'électropompe du secteur.
- ES** Respecto a los motores trifásicos, comprobar el correcto sentido de rotación del motor, que deberá ser en el sentido de las agujas del reloj. De no ser así, primero desconectar la electrobomba de la red eléctrica y luego invertir entre sí dos con ductores de fase cualesquiera.
- IT** Per motori trifase controllare il giusto senso di rotazione del motore che dovrà avvenire in senso orario. In caso contrario invertire tra loro due qualsiasi conduttori di fase, dopo aver scollegato l'elettropompa dalla rete di alimentazione.
- DE** Bei dreiphasigen Motoren die korrekte Drehrichtung kontrollieren, die im Uhrzeigersinn sein muss. Im gegenteiligen Fall die Elektropumpe vom Versorgungsnetz abhängen und zwei beliebige Phasenleiter austauschen.
- PT** Relativamente aos motores trifásicos, verificar o correto sentido de rotação do motor, que deverá ser no sentido dos ponteiros do relógio. Caso contrário, desligar primeiro a eletrobomba da rede elétrica e, depois, inverter entre si dois condutores de fase quaisquer.
- NL** Controleer voor driefase motoren de draairichting van de motor; deze moet met de klok mee zijn. Als die niet zo is moeten twee willekeurige fasegeleiders onderling worden verwisseld; koppel om dit te doen de elektropomp eerst van het voe dingsnet.
- SV** Kontrollera att trefasmotorerna roterar medsols. I motsatt fall, koppla först el pumpen från elnätet och kasta sedan om två av fasledarna.
- PL** W przypadku silników trójfazowych należy sprawdzić prawidłowość kierunku obrotów silnika, który musi być zgodny z ruchem wskazówek zegara. W przeciwnym razie przestawić między sobą dwa jakiegokolwiek przewody fazowe, oczywiście po uprzednim wyłączeniu pompy elektrycznej z sieci zasilania.
- EL** Στους τριφασικούς κινητήρες ελέγξτε αν είναι σωστή η φορά περιστροφής τους (πρέπει να είναι ίδια με τη φορά των δεικτών του ρολογιού). Σε αντίθετη περίπτωση , αντιστρέψτε δύο οποιουσδήποτε αγωγούς φάσης , αφού αποσυνδέσετε την αντλία από το δίκτυο ηλεκτροδότησης.

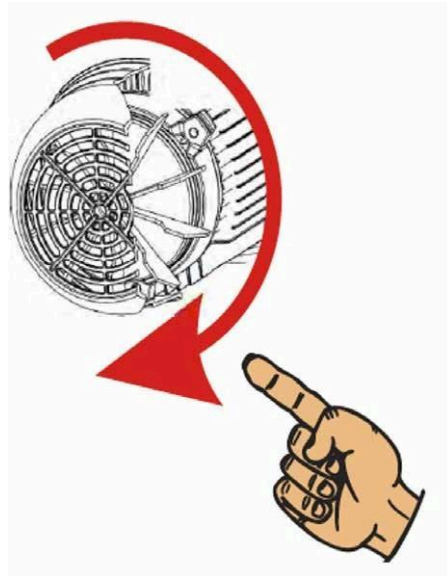

- EN** The electro-pump can only be dismantled by specialized, qualified personnel.
- FR** L'électropompe ne peut être démontée que par du personnel spécialisé et qualifié.
- ES** La electrobomba será desmontada única y exclusivamente por personal especializado y cualificado.
- IT** L'elettropompa non può essere smontata se non da personale specializzato e qualificato.
- DE** Die Elektropumpe darf nur von qualifiziertem Fachpersonal demontiert werden.
- PT** A eletrobomba será desmontada única e exclusivamente por pessoal especializado e qualificado.
- NL** De elektropomp mag uitsluitend gedemonteerd worden door gespecialiseerd en gekwalificeerd personeel.
- SV** El pumpen ska endast nedmonteras av specialiserad och kvalificerad personal.
- PL** Demontować pompę elektryczną mogą wyłącznie kwalifikowani specjaliści.
- EL** Η αποσυναρμολόγηση της αντλίας πρέπει να γίνει αποκλειστικά από εξειδικευμένους τεχνικούς.





- EN** Any modification without prior authorization relieves the manufacturer of any kind of responsibility.
- FR** Toute modification non autorisée au préalable dégage le constructeur de toute responsabilité.
- ES** Toda modificación sin previa autorización liberará al fabricante de cualquier tipo de responsabilidad.
- IT** Qualsiasi modifica non autorizzata preventivamente solleva il costruttore da ogni tipo di responsabilità.
- DE** Jede nicht ausdrücklich genehmigte Änderung enthebt den Hersteller von jeder Haftpflicht.
- PT** Todas as modificações sem autorização prévia exonerarão o fabricante de qualquer tipo de responsabilidade.
- NL** Iedere wijziging waarvoor niet vooraf toestemming is verleend, ontheft de fabrikant van iedere mogelijke aansprakelijkheid.
- SV** Oauktoriserade ändringar befriar tillverkaren från allt ansvar.
- PL** Wniesienie jakiegokolwiek poprawki bez uprzedniej autoryzacji zwalnia konstruktora z wszelkiej odpowiedzialności.
- EL** Οπιαδήποτε μη εγκεκριμένη τροποποίηση απαλλάσσει τον Κατασκευαστικό οίκο από κάθε ευθύνη.



- EN** All repair and maintenance jobs must be carried out only after having disconnected the electro-pump from the power mains.
- FR** Toutes les interventions de réparation et de maintenance ne doivent être effectuées qu'après avoir débranché l'électropompe du secteur.
- ES** Todas las intervenciones de reparación y mantenimiento serán realizadas una vez desconectada la electrobomba de la red eléctrica.
- IT** Tutti gli interventi di riparazione e manutenzione si devono effettuare solo dopo aver scollegato l'elettropompa dalla rete di alimentazione.
- DE** Alle Arbeiten für Reparatur und Wartung dürfen in jedem Fall erst ausgeführt werden, nachdem die Elektropumpe vom Versorgungsnetz abgehängt wurde.
- PT** Todas as intervenções de reparação e manutenção serão realizadas uma vez desligada a eletrobomba da rede elétrica.
- NL** Reparatie- en onderhoudswerkzaamheden mogen slechts uitgevoerd worden na de elektropomp van het voedingsnet te hebben losgekoppeld.
- SV** El pumpen ska alltid kopplas från elnätet före reparation eller underhåll.
- PL** Wszelkie naprawy i prace konserwacyjne należy wykonywać po uprzednim odłączeniu pompy elektrycznej od sieci.
- EL** Όλες οι επεμβάσεις επισκευής ή συντήρησης , πρέπει να εκτελούνται μετά την αποσύνδεση της αντλίας από το δίκτυο ηλεκτροδότησης .

- EN** We suggest special maintenance at least once a year by qualified personnel.
- FR** Nous conseillons une maintenance générale au moins une fois par an par du personnel qualifié.
- ES** Aconsejamos realizar un mantenimiento extraordinario por lo menos 1 vez al año, empleando personal cualificado.
- IT** Sugeriamo una manutenzione straordinaria almeno 1 volta all'anno da parte di personale qualificato.
- DE** Wir empfehlen mindestens einmal jährlich eine von Fachpersonal durchzuführende außerordentliche Wartung.
- PT** Aconselhamos realizar uma manutenção extraordinária pelo menos 1 vez por ano, empregando pessoal qualificado.
- NL** Wij adviseren minstens eenmaal per jaar buitengewoon onderhoud te laten uitvoeren door gekwalificeerd personeel.
- SV** Vi rekommenderar att kvalificerad personal minst en gång om året ombesörjer extra underhåll.
- PL** Proponujemy konserwację nadzwyczajną przynajmniej 1 raz w roku przez wykwalifikowany personel.
- EL** Συνιστούμε την εκτέλεση της έκτακτης συντήρησης τουλάχιστον μια φορά το χρόνο, από έναν εξειδικευμένο τεχνικό.



- EN** Prevent unauthorized access to the electro-pump.  
**FR** Empêcher l'accès à l'électropompe de la part des personnes étrangères au service.  
**ES** Impedir acceso a la electrobomba a las personas no encargadas.  
**IT** Impedire l'accesso all'elettropompa ai non addetti.  
**DE** Die Elektropumpe gegen den Zugriff von unbefugten Personen schützen.  
**PT** Impedir o acesso à eletrobomba às pessoas não encarregadas.  
**NL** Laat niet geautoriseerde personen niet bij de pomp komen.  
**SV** Se till att obehöriga inte har tillträde till el pumpen.  
**PL** Wzbroniony jest dostęp do pompy elektrycznej osobom nie upoważnionym.  
**EL** Απαγορεύστε την πρόσβαση στην αντλία , σε μη αρμόδια άτομα.

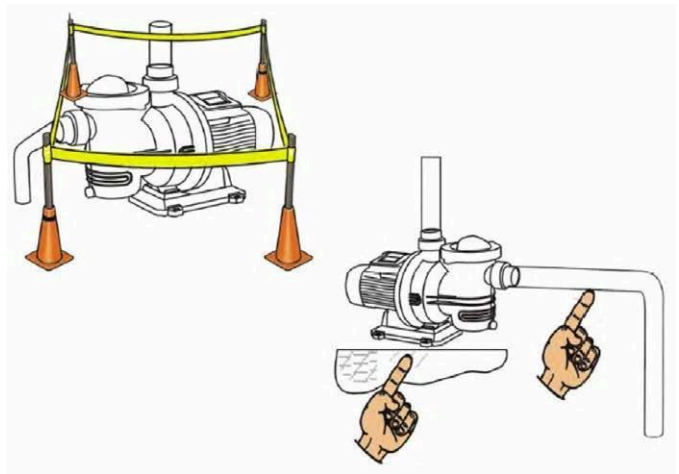

- EN** To avoid problems in suction, make a positive slope of the suction pipe towards the pump.  
**FR** Pour éviter les problèmes en aspiration réaliser une pente positive du tuyau d'aspiration vers la pompe.  
**ES** Para evitar problemas en la aspiración, realizar una inclinación positiva del tubo de aspiración hacia la bomba.  
**IT** Per evitare problemi in aspirazione, installare una valvola di fondo e realizzare una pendenza positiva del tubo di aspirazione verso la pompa.  
**DE** Damit Probleme beim Ansaugen vermieden werden, soll das Saugrohr mit einem positiven Gefälle in Richtung Pumpe verlegt werden.  
**PT** Para evitar problemas na aspiração, realizar uma inclinação positiva do tubo de aspiração até à bomba.  
**NL** Om problemen in de aanzuiging te voorkomen, moet een positieve helling van de aanzuigleiding naar de pomp worden gerealiseerd.  
**SV** Undvik problem med insuget genom att se till att sugledningarna lutar lätt uppåt mot el pumpen.  
**PL** Aby uniknąć problemów związanych ze ssaniem należy wykonać dodatniego nachylenia przewodu rurowego ssącego w kierunku pompy.  
**EL** Για να αποφύγετε προβλήματα στην αναρρόφηση , δώστε μια θετική κλίση στο σωλήνα αναρρόφησης προς την αντλία.

- EN** Periodically inspect and clean the pump filter.  
**FR** Contrôler et nettoyer périodiquement le filtre de la pompe. **ES** Inspeccionar y limpiar periódicamente el filtro de la bomba. **IT** Ispezionare e pulire periodicamente il filtro della pompa.  
**DE** Den Pumpenfilter regelmäßig reinigen und kontrollieren. **PT** Inspeccionar e limpar periodicamente o filtro da bomba. **NL** Inspecteer en reinig het pompfilter regelmatig. |  
**SV** Kontrollera och rengör regelbundet pumpfiltret.  
**PL** Sprawdząć i czyścić okresowo filtr pompy.  
**EL** Να ελέγχετε και να καθαρίζετε περιοδικά το φίλτρο της αντλίας.





- EN** The disinfectants and chemicals for water treatment must not be added directly to the pump.
- FR** Les produits désinfectants et chimiques pour le traitement de l'eau ne doivent pas être ajoutés directement à la pompe.
- ES** No hay que echar directamente en la bomba productos desinfectantes o químicos para el tratamiento del agua.
- IT** I prodotti disinfettanti e chimici per il trattamento dell'acqua non devono venire aggiunti direttamente alla pompa.
- DE** Desinfizierende und chemische Mittel zur Wasseraufbereitung dürfen nicht direkt in die Pumpe gegeben werden. →
- PT** Não se devem deitar diretamente na bomba produtos desinfectantes ou químicos para o tratamento da água.
- NL** De desinfecterende en chemische producten voor de behandeling van het water mogen niet rechtstreeks in de pomp worden toegevoegd.
- SV** Desinficeringsmedel och kemikalier för behandling av vattnet får inte tillsättas el pumpen direkt.
- PL** Produkty dezynfekujące i chemiczne do oczyszczania wody nie powinny być dodawane bezpośrednio do pompy.
- EL** Δεν πρέπει να βάζετε απευθείας στην αντλία τα απολυμαντικά και χημικά προϊόντα για την επεξεργασία του νερού.



- EN** With the pump under the water level, close the gate valves on suction and delivery before removing the filter cover.
- FR** Quand la pompe est montée en charge, sous le niveau de l'eau, avant le démontage du couvercle filtre, fermer les vannes sur l'aspiration et le refoulement.
- ES** Hay que cerrar las válvulas de compuerta en aspiración e impulsión antes de desmontar la tapa del filtro de la bomba instalada bajo el nivel del agua.
- IT** Con la pompa sotto il livello dell'acqua, prima dello smontaggio del coperchio filtro, chiudere le saracinesche in aspirazione e mandata.
- DE** Bei Pumpe unter dem Wasserspiegel müssen die Schieber an der Saug- und Druckleitung geschlossen werden, bevor der Filterdeckel ausgebaut wird.
- PT** Devem-se fechar as válvulas de comporta na aspiração e na impulsão antes de desmontar a tampa do filtro da bomba instalada abaixo o nível da água.
- NL** Met de pomp onder het waterniveau moeten, voordat het filterdeksel wordt gedemonteerd, de schuifafsluiters in de aanzuig- en persleiding worden gesloten.
- SV** Om el pumpen är nedsänkt i vattnet, stäng slussventilen i sug- respektive tryckledninggen innan filterlocket tas bort.
- PL** Przy pompie o niskim poziomie wody, przed rozmontowaniem pokrywy filtra, należy zamknąć zawory zasuwowe ssące i zawory wlotowe.
- EL** Όταν η αντλία είναι κάτω από τη στάθμη του νερού, πριν αποσυναρμολογήσετε το καπάκι του φίλτρου, πρέπει να κλείνετε τις συρταρωτές δικλείδες στην αναρρόφηση και την κατάθλιψη.

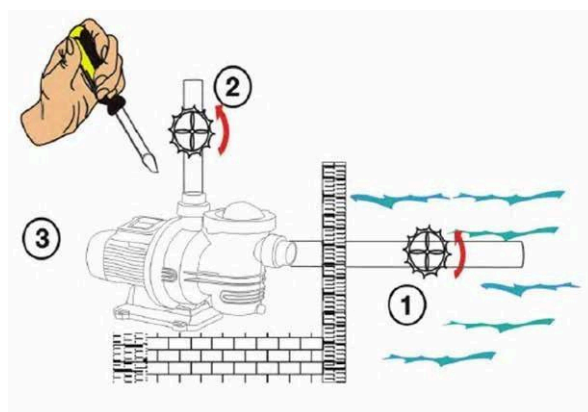

- EN** In the case of electro-pumps without a cable, provide power cables type H05 RN- F for internal use and type H07 RN-F for external use, complete with plug (EN 60335-2-41).
- FR** Dans le cas d'électropompes dépourvues de câble, prévoir des câbles d'alimentation type H05 RN- F pour usage à l'intérieur et type H07RN -F pour usage à l'extérieur, munis de fiche (EN 60335-2-41).
- ES** Si la bomba no se suministra con cable, dotarla de cables de alimentación tipo H05 RN - F para el empleo en interiores y tipo H07RN-F para el uso exterior, con enchufe (EN 60335-2-41).
- IT** Nel caso di elettropompe sprovviste di cavo prevedere cavi di alimentazione tipo H05 RN -F per uso interno e tipo H07 RN-F per uso esterno, completi di spina (EN 60335-2-41).
- DE** Bei unverkabelten Elektropumpen sind Kabel des Typs H05 RN -F für Innenräume, und des Typs H07 RN-F für Außenräume , komplett mit Stecker zu verwenden ( EN 60335-2-41 ).
- PT** Se a bomba não for fornecida com cabo, deverá equipá-la com cabos de alimentação tipo H05 RN - F para o emprego em interiores e tipo H07RN-F para o uso exterior, com ficha (EN 60335-2-41).
- NL** Voor elektropompen zonder kabel, dienen voedingskabels met stekker van het type H05 RN- F voor gebruik binnen en van het type H07 RN-F voor gebruik buiten te worden gebruikt (EN 60335-2-41).
- SV** Om el pumpen inte är utrustad med elkabel ska elkablar av typ H05 RN - F för inomhusbruk och typ H07RN - F för utomhusbruk användas. Elkablarna ska vara kompletta med stickkontakt (EN 60335-2-41).
- PL** W przypadku pomp elektrycznych bez przewodu, należy zapewnić im przewód zasilania elektrycznego typu H05 RN-F do użytku wewnętrznego i typu H07 RN-F do użytku zewnętrznego, zakończony wtyczką (EN 60335-2 41).
- EL** Σε περίπτωση που οι αντλίες δεν έχουν καλώδιο ηλεκτροδότησης , εφοδιάστε τις με ένα καλώδιο τύπου H05 RN - F για εσωτερική χρήση και τύπου H07 RN - F για υπαίθρια χρήση , κομ-πλέ με φics ( EN 60335-2-41).

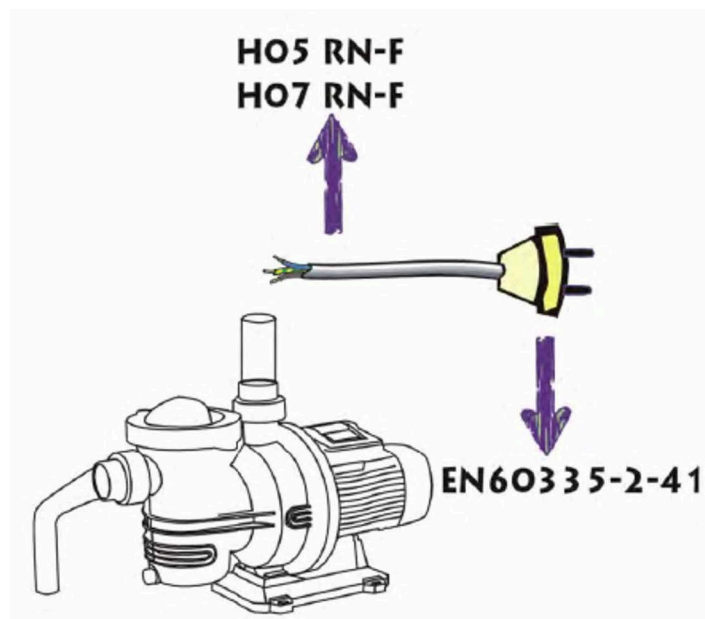



**EN** The pump is not sucking.  
**FR** La pompe n'aspire pas.  
**ES** La bomba no aspira.  
**IT** La pompa non aspira.  
**DE** Die Pumpe saugt nicht an.  
**PT** A bomba não aspira.  
**NL** De pomp zuigt niet aan.  
**SV** El pumpen suger inte.  
**PL** Pompa nie wchłania.  
**EL** Η αντλία δεν' απορροφάει.

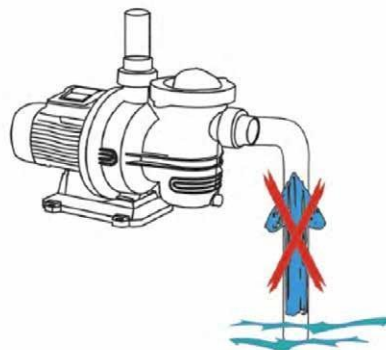

**EN** No water in the prefilter or clogged prefilter.  
**FR** Manque d'eau dans le préfiltre ou préfiltre bouché.  
**ES** Falta agua en el pre-filtro o pre-filtro obstruido.  
**IT** Mancanza d'acqua nel prefiltra o prefiltra intasato.  
**DE** Kein Wasser im Vorfilter oder Vorfilter verstopft.  
**PT** Falta água no pré-filtro ou pré-filtro obstruído.  
**NL** Geen water in het voorfilter, of het voorfilter is verstopt.  
**SV** Vattenbrist i förfiltret eller igensatt förfilter.  
**PL** Brak wody w filtrze wstępny lub filtr wstępny jest zatkany.  
**EL** Έλλειψη νερού στο προ-φίλτρο ή φραγμένο προ-φίλτρο .

**EN** Closed valve in the pipes.  
**FR** Vanne fermée sur les tuyaux.  
**ES** Válvula de las tuberías cerrada.  
**IT** Valvola chiusa nelle tubazioni.  
**DE** Ventil der Leitung geschlossen.  
**PT** Válvula das tubagens fechada.  
**NL** Klep in de leidingen gesloten.  
**SV** Ventilen är stängd i ledningarna.  
**PL** Zamknięty zawór w przewodach rurowych.  
**EL** Κλειστή βαλβίδα στους σωλήνες.

**EN** Air getting into the suction pipe.  
**FR** Entrée d'air dans le tuyau d'aspiration.  
**ES** Entra aire en la tubería de aspiración.  
**IT** Entrata d'aria nella tubazione di aspirazione.  
**DE** Eindringen von Luft in die Saugleitung.  
**PT** Entra ar na tubagem de aspiração.  
**NL** Er komt lucht in de aanzuigleiding.  
**SV** Det är luft i sugledning.  
**PL** Wejście powietrza do przewodów rurowych ssących.  
**EL** Εισροή αέρα στο σωλήνα αναρρόφησης.



**EN** The motor is not working.  
**FR** Le moteur ne fonctionne pas.  
**ES** El motor no funciona.  
**IT** Il motore non funziona.  
**DE** Der Motor funktioniert nicht.  
**PT** O motor não funciona.  
**NL** De motor functioneert niet.  
**SV** Motorn fungerar inte.  
**PL** Silnik nie działa.  
**EL** Ο κινητήρας δεν λειτουργεί.



**EN** The electric power supply or switch are turned off.  
**FR** Absence d'alimentation électrique ou interrupteur déclenché.  
**ES** La alimentación eléctrica del interruptor de la corriente están deshabilitados.  
**IT** L'alimentazione elettrica o l'interruttore della corrente sono disinseriti.  
**DE** Stromversorgung oder Stromunterbrecher ausgeschaltet.  
**PT** A alimentação elétrica do interruptor da corrente está desativada. **NL** De elektrische voeding of de stroomschakelaar zijn uitgeschakeld. **SV** Eltillförseln eller strömbrytaren är frånslagen.  
**PL** Zasilanie elektryczne lub wyłącznik prądu są wyłączone.  
**EL** Είναι απενεργοποιημένη η ηλεκτρική τροφοδοσία ή ο διακόπτης λειτουργίας.

**EN** Motor electrical connections are faulty.  
**FR** Connexions électriques du moteur défectueuses.  
**ES** Las conexiones eléctricas del motor son defectuosas.  
**IT** Collegamenti elettrici del motore difettosi.  
**DE** Elektroanschlüsse des Motors defekt.  
**PT** As ligações elétricas do motor são defeituosas.  
**NL** Elektrische verbindingen van de motor defect.  
**SV** Motorns elanslutningar är defekta.  
**PL** Połączenia elektryczne silnika wadliwe.  
**EL** Ελαττωματικές ηλεκτρικές συνδέσεις του κινητήρα.

**EN** Motor shaft blocked by a faulty ball bearing.  
**FR** Arbre moteur bloqué par un roulement à billes défectueux. **ES** Un cojinete de bolas defectuoso bloquea el eje del motor. **IT** Albero motore bloccato da un cuscinetto a sfera difettoso. **DE** Motorwelle durch ein schadhafes Kugellager blockiert.  
**PT** Um retentor de esferas defeituoso bloqueia o eixo do motor.  
**NL** Motoras geblokkeerd door een defect kogellager.  
**SV** Motoraxeln är blockerad av ett defekt kullager.  
**PL** Wał napędowy zablokowany przez wadliwe łożysko kulkowe.  
**EL** Ο άξονας του κινητήρα έχει μπλοκαριστεί από ένα ελαττωματικό ρουλεμάν.

TA 0°C+40°C

TF 0°C+40°C

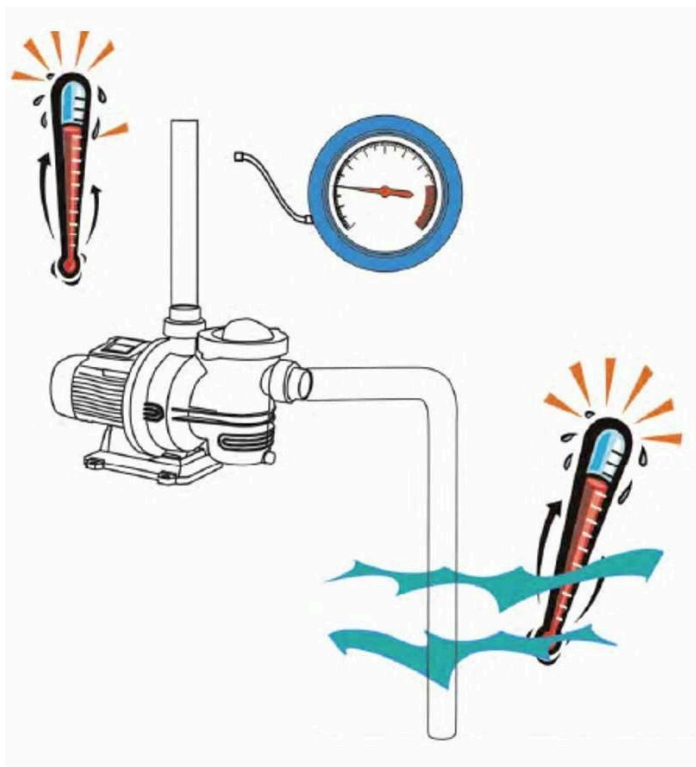

	Q	H				
		6(m)	8(m)	10(m)	12(m)	15(m)
75942	m <sup>3</sup> /h	33,0	30,7	28,5	25,8	21,0
75943	m <sup>3</sup> /h	40,7	38,4	35,7	33,1	28,5
CODE	MODEL	dB(A)				
75942	SSP 200M	77				
75943	SSP 300M	77				



**EN** Noisy pump.  
**FR** Pompe bruyante.  
**ES** Bomba ruidosa.  
**IT** Pompa rumorosa.  
**DE** Laute Pumpe.  
**PT** Bomba ruidosa.  
**NL** Pomp maakt lawaai.  
**SV** El pumpen väsnas.  
**PL** Pompa hałaśliwa.  
**EL** Η αντλία κάνει θόρυβο.



**EN** Air getting into the suction pipe.  
**FR** Entrée d'air dans le tuyau d'aspiration.  
**ES** Entra aire en la tubería de aspiración.  
**IT** Entrata d'aria nella tubazione di aspirazione.  
**DE** Eindringen von Luft in die Saugleitung.  
**PT** Entra ar na tubagem de aspiração. **NL** Er komt lucht in de aanzuigleiding. **SV** Det är luft i sugledning.  
**PL** Wejście powietrza do przewodów rurowych ssących.  
**EL** Εισροή αέρα στο σωλήνα αναρρόφησης.

**EN** Presence of foreign bodies in the pump body.  
**FR** Présence de corps étrangers dans le corps de la pompe.  
**ES** Hay objetos extraños en el cuerpo de la bomba.  
**IT** Presenza di oggetti estranei nel corpo della pompa.  
**DE** Präsenz von Fremdkörpern im Körper der Pumpe.  
**PT** Há objetos estranhos no corpo da bomba.  
**NL** Vreemde voorwerpen in het pomphuis.  
**SE** Det finns främmande föremål i pumphuset.  
**PL** Obecność ciał obcych we wnętrzu pompy.  
**EL** Παρουσία ξένων σωμάτων στο σώμα της αντλίας.

**EN** Cavitation.  
**FR** Cavitation.  
**ES** Cavitación  
**IT** Cavitazione.  
**DE** Kavitation.  
**PT** Cavitação  
**NL** Cavitatie  
**SV** Kavitation.  
**PL** Kawitacja.  
**EL** Σπηλαιώση.

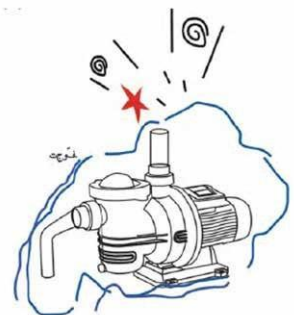





**EN** Low flow rate: low pressure in the filter.  
**FR** Bas débit : basse pression dans le filtre.  
**ES** Bajo caudal: baja presión en el filtro.  
**IT** Bassa portata: bassa pressione nel filtro.  
**DE** Niedrige Fördermenge: Niedriger Druck im Filter.  
**PT** Baixo caudal: baixa pressão no filtro.  
**NL** Laag debiet: lage druk in het filter.  
**SE** Låg kapacitet: Lågt tryck i filtret.  
**PL** Niskie natężenie przepływu: niskie ciśnienie w filtrze.  
**EL** Χαμηλή παροχή: χαμηλή πίεση στο φίλτρο.

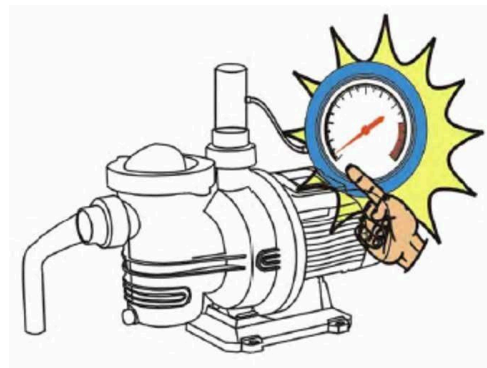

**EN** Basket or impeller clogged.  
**FR** Panier filtre ou roue bouchés.  
**ES** Cesto o rotor obturado.  
**IT** Cestello o girante otturata.  
**DE** Korb oder Laufrad verstopft.  
**PT** Cesto ou rotor obturado.  
**NL** Korf of rotor verstoppt.  
**SV** Filterhuset eller rotorn är igensatt.  
**PL** Kosz lub wirnik zatkany.  
**EL** Φραγμένη φτερωτή ή καλάθι.

**EN** Air getting into the suction pipe.  
**FR** Entrée d'air dans le tuyau d'aspiration.  
**ES** Entra aire en la tubería de aspiración.  
**IT** Entrata d'aria nella tubazione di aspirazione.  
**DE** Eindringen von Luft in die Saugleitung.  
**PT** Entra ar na tubagem de aspiração. **NL** Er komt lucht in de aanzuigleiding. **SE** Det är luft i sugledning.  
**PL** Wejście powietrza do przewodów rurowych ssących.  
**EL** Εισροή αέρα στο σωλήνα αναρρόφησης.

**EN** Motor turning in the opposite direction. **FR** Le moteur tourne dans le sens opposé. **ES** El motor gira en dirección contraria.  
**IT** Il motore gira nella direzione opposta.  
**DE** Der Motor dreht in die falsche Richtung. **PT** O motor roda na direção contrária.  
**NL** De motor draait in tegengestelde richting.  
**SE** Motorn roterar i motsatt riktning.  
**PL** Silnik obraca się w przeciwnym kierunku.  
**EL** Ο κινητήρας περιστρέφεται ανάποδα.



**EN DECLARATION OF CONFORMITY CE**

We, FLUIDRA GLOBAL DISTRIBUTION, declare under our responsibility that the products to which this declaration refers are in conformity with the following directives:

- 2014/30/EU Electromagnetic Compatibility Directive (EMC)
- 2014/35/EU Low Voltage Directive (LVD)
- 2011/65/EU Restriction of the use of certain hazardous substances in electrical and electronic equipment RoHS Directive
- 2009/125/EC Ecodesign Directive
- 2000/14/EC Noise emission Directive

**FR DÉCLARATION DE CONFORMITÉ CE**

Nous, FLUIDRA GLOBAL DISTRIBUTION, déclarons sous notre responsabilité que les produits auxquels cette déclaration se réfère sont conformes aux directives suivantes :

- 2014/30/EU Directive sur la Compatibilité Électromagnétique (CEM)
- 2014/35/EU Directive basse tension (LVD)
- 2011/65/EU Limitation de l'utilisation de certaines substances dangereuses dans les équipements électriques et électroniques
- 2009/125/EC Directive Éco-conception
- 2000/14/EC Emissions sonores des matériels utilisés à l'extérieur des bâtiments

**ES DECLARACIÓN DE CONFORMIDAD CE**

Nosotros, FLUIDRA GLOBAL DISTRIBUTION, declaramos bajo nuestra exclusiva responsabilidad que los productos a los que se refiere esta declaración cumplen con las directivas siguientes:

- 2014/30/UE Directiva Compatibilidad electromagnética (EMC)
- 2014/35/UE Directiva Límites de tensión (LVD)
- 2011/65/UE Directiva RoHS: Restricciones a la utilización de determinadas sustancias peligrosas en aparatos eléctricos y electrónicos
- 2009/125/EC Directiva de Ecodiseño
- 2000/14/EC Emisiones sonoras equipos al aire libre

**IT DICHIARAZIONE DI CONFORMITÀ CE**

Noi di FLUIDRA GLOBAL DISTRIBUTION, dichiariamo sotto la nostra esclusiva responsabilità che i prodotti cui si riferisce la presente dichiarazione sono conformi alle seguenti direttive:

- Direttiva Compatibilità Elettromagnetica (EMC) 2014/30/UE
- Direttiva Bassa Tensione (LVD) 2014/35/UE
- Direttiva RoHS. Restrizione all'uso di determinate sostanze pericolose nelle apparecchiature elettriche ed elettroniche 2011/65/UE
- Direttiva Ecodesign 2009/125/EC
- Emissione Acustica destinate a funzionare all'aperto 2000/14/EC

**DE CE-KONFORMITÄTSEKTLÄRUNG**

Wir, FLUIDRA GLOBAL DISTRIBUTION, erklären als Verantwortliche, dass die Produkte, auf die sich diese Konformitätserklärung bezieht, folgenden Richtlinien entspricht:

- 2014/30/EU Richtlinie über die elektromagnetische Verträglichkeit. (EMV)
- 2014/35/EU Niederspannungsrichtlinie (NSR)
- 2011/65/EU Beschränkung der Verwendung bestimmter gefährlicher Stoffe in Elektro- und Elektronikgeräten, RoHS-Richtlinie
- 2009/125/EC Ecodesign-Richtlinie
- 2000/14/EC Richtlinie über Lärmemissionen

**PT DECLARAÇÃO DE CONFORMIDADE CE**

A FLUIDRA GLOBAL DISTRIBUTION declara sob a sua exclusiva responsabilidade que os produtos aos quais se refere esta declaração são conformes as diretivas seguintes:

- Diretiva de compatibilidade eletromagnética (EMC) 2014/30/EU
- Diretiva de baixa voltagem (LVD) 2014/35/EU
- Diretiva RoHS relativa à restrição do uso de determinadas substâncias perigosas em equipamentos elétricos e eletrônicos 2011/65/EU
- Diretiva de Ecodesign 2009/125/EC
- Emissões sonoras para utilização no exterior 2000/14/EC

**NL EG-VERKLARING VAN OVEREENSTEMMING**

Wij, FLUIDRA GLOBAL DISTRIBUTION, verklaren onder onze verantwoordelijkheid dat de producten waarop deze verklaring betrekking heeft, in overeenstemming zijn met de volgende richtlijnen:

- 2014/30/EU Richtlijn inzake elektromagnetische compatibiliteit (EMC)
- 2014/35/EU Laagspanningsrichtlijn (LVD)
- 2011/65/EU Beperking van het gebruik van bepaalde gevaarlijke stoffen in elektrische en elektronische apparatuur RoHS-richtlijn
- 2009/125/EC Richtlijn Ecodesign
- 2000/14/EC Geluidsemisatie voor gebruik buitenshuis

**SV EG- FÖRSÄKRAN OM ÖVERENSSTÄMMELSE**

VI, FLUIDRA GLOBAL DISTRIBUTION, försäkrar under eget ansvar att produkterna som denna försäkran avser är i överensstämmelse med följande direktiv:

- 2014/30/EU-direktivet om elektromagnetisk kompatibilitet (EMC)
- 2014/35/EU-direktivet om lågspänning (LVD)
- 2011/65/EU Begränsning av användningen av vissa farliga ämnen i elektriska och elektronisk utrustning RoHS-direktivet
- 2009/125/EC Ekodesigndirektivet
- 2000/14/EC Ljudemissioner från utomhusutrustning

**PL DEKLARACJA ZGODNOŚCI WE**

My, FLUIDRA GLOBAL DISTRIBUTION, oświadczamy, że jesteśmy w pełni odpowiedzialni za to, że produkty będące przedmiotem niniejszej deklaracji są zgodne z poniższymi dyrektywami:

- 2014/30/EU Dyrektywa o kompatybilności elektromagnetycznej (EMC)
- 2014/35/EU Dyrektywa niskonapięciowa (LVD)
- 2011/65/UE Ograniczenie stosowania niektórych substancji niebezpiecznych w sprzęcie elektrycznym i elektronicznym Dyrektywa RoHS
- 2009/125/EC Dyrektywa w sprawie ekoprojektu
- 2000/14/EC Emisje hałasu z urządzeń znajdujących się na zewnątrz

**EL ΔΗΛΩΣΗ ΣΥΜΜΟΡΦΩΣΗΣ ΕΚ**

Η εταιρεία FLUIDRA GLOBAL DISTRIBUTION, δηλώνει υπεύθυνα πως τα προϊόντα στα οποία αναφέρεται η παρούσα δήλωση, συμμορφώνονται με τις προδιαγραφές των παρακάτω οδηγιών:

- Οδηγία 2014/30/ΕΕ για την Ηλεκτρομαγνητική Συμβατότητα (EMC)
- Οδηγία 2014/35/ΕΕ για τη Χαμηλή Τάση (LVD)
- Οδηγία 2011/65/ΕΕ (ΑΗΗΕ) για τον περιορισμό της χρήσης ορισμένων επικίνδυνων ουσιών σε ηλεκτρικό και ηλεκτρονικό εξοπλισμό
- Οδηγία 2009/125/ΕΚ για τον οικολογικό σχεδιασμό
- Οδηγία 2000/14/ΕΚ για τις εκπομπές θορύβου



**EN** - The appliance is not intended for use by persons (including children) with reduced physical, sensory or mental capabilities, or lack of experience and knowledge, unless they have been given supervision or instruction concerning use of the appliance by a person responsible for their safety. - Children should be supervised to ensure that they do not play with the appliance.

**FR** - L'appareil n'est pas destiné utilisé par des personnes (enfants compris) dont les capacités physiques, sensorielles ou mentales sont réduites, ou manquant d'expérience ou de connaissance, à moins qu'elles aient pu bénéficier, à travers l'intervention d'une personne responsable de leur sécurité, d'une surveillance ou d'instructions concernant l'utilisation de l'appareil.

- Il faut surveiller les enfants pour s'assurer qu'ils ne jouent pas avec l'appareil.

**ES** - El aparato no deberá ser utilizado por personas (tampoco niños) con capacidades físicas, sensoriales o mentales reducidas, o bien sin la debida experiencia o conocimientos, salvo que un responsable de su seguridad les haya explicado las instrucciones y supervisado el manejo de la máquina.

- Se deberá prestar atención a los niños para que no jueguen con el aparato

**IT** - L'apparecchio non è destinato ad essere usato da persone (bambini compresi) le cui capacità fisiche sensoriali e mentali siano ridotte, oppure con mancanza di esperienza o di conoscenza, a meno che esse abbiano potuto beneficiare, attraverso l'intermediazione di una persona responsabile della loro sicurezza, di una sorveglianza o di istruzioni riguardanti l'uso dell'apparecchio.

- I bambini devono essere sorvegliati per sincerarsi che non giochino con l'apparecchio.

**DE** - Das Gerät darf nicht von Personen (einschließlich Kinder) benutzt werden, deren physische, sensorische oder mentale Fähigkeiten eingeschränkt sind, oder denen es an Erfahrung oder Kenntnissen mangelt, sofern ihnen nicht eine für ihre Sicherheit verantwortliche Personen zur Seite steht, die sie überwacht oder beim Gebrauch des Gerätes anleitet.

- Kinder nicht unbeaufsichtigt in die Nähe des Gerätes lassen und sicherstellen, dass sie nicht damit herumspielen.

**PT** - O aparelho não deverá ser utilizado por pessoas (nem crianças) com capacidades físicas, sensoriais ou mentais reduzidas, ou então sem a devida experiência ou conhecimentos, salvo se uma pessoa responsável pela sua segurança lhes tiver explicado as instruções e supervisionado a utilização da máquina.

- Dever-se-á prestar atenção às crianças para não brincarem com o aparelho.

**NL** — Het apparaat is niet bedoeld voor gebruik door personen (waaronder kinderen) met beperkte lichamelijke, sensorische of mentale vermogens, of die onvoldoende ervaring of kennis ervan hebben, tenzij zij bij het gebruik van het apparaat onder toezicht staan van of geïnstrueerd worden door iemand die verantwoordelijk is voor hun veiligheid.

- Kinderen moeten in het oog gehouden worden om erop toe te zien dat ze niet met het apparaat spelen.

**SV** - Apparaten får inte användas av barn eller personer med nedsatt fysisk eller psykisk förmåga eller utan erfarenhet och kunskap. Det måste i sådana fall ske under översyn av en person som ansvarar för deras säkerhet och som kan visa hur apparaten används på korrekt sätt.

- Håll barn under uppsikt för att säkerställa att de inte leker med apparaten.

**PL** - Urządzenie nie jest przeznaczone do użytku przez osoby (w tym dzieci) o ograniczonych zdolnościach fizycznych, sensorycznych i umysłowych lub przez osoby nie posiadające odpowiedniego doświadczenia i wiedzy, chyba że będą one nadzorowane lub zostaną poinstruowane na temat korzystania z urządzenia przez osobę odpowiedzialną za ich bezpieczeństwo.

- Dzieci powinny znajdować się pod nadzorem, aby mieć pewność, że nie bawią się urządzeniem.

**EL** - Η συσκευή δεν προορίζεται για χρήση από άτομα (και παιδιά) με περιορισμένες σωματικές, κινητικές ή ψυχικές ικανότητες, ή που δεν διαθέτουν την απαιτούμενη πείρα και γνώσεις, εκτός και αν είναι είναι παρόν ένα άτομο υπεύθυνο για την ασφάλειά τους που επιτηρεί και δίνει οδηγίες για τη χρήση της συσκευής.

– Τα παιδιά πρέπει να επιτηρούνται για να αποφεύγεται το ενδεχόμενο να παίξουν με τη συσκευή.

**EN** Low flow rate: high pressure in the filter.  
**FR** Bas débit: haute pression dans le filtre. **ES**  
Bajo caudal: alta presión en el filtro.  
**IT** Bassa portata: alta pressione nel filtro.  
**DE** Niedrige Fördermenge: Hoher Druck im Filter.  
**PT** Baixo caudal: alta pressão no filtro. **NL**  
Laag debiet: hoge druk in het filtret. **SV**  
Låg kapacitet: Högt tryck i filtret.  
**PL** Niskie natężenie przepływu: wysokie ciśnienie w filtrze.  
**EL** Χαμηλή παροχή: υψηλή πίεση στο φίλτρο.

**EN** Pump filter clogged.  
**FR** Filtre de la pompe bouché. **ES** Filtro de la bomba obstruido. **IT** Filtro della pompa intasato. **DE** Pumpenfilter verstopft. **PT** Filtro da bomba obstruído. **NL** Pompfilter verstoppt. **SV** Pumpfiltret är igensatt. **PL** Filtr pompy zatkany. **EL** Φραγμένο φίλτρο αντλίας.

**EN** Delivery pipe choked.  
**FR** Étranglement sur le tuyau de refoulement.  
**ES** Estrangulamiento en el tubo de impulsión. **IT**  
Strozzatura nel tubo di mandata.  
**DE** Verengung an der Druckleitung.  
**PT** Estrangulamento no tubo de impulsão.  
**NL** Toevoerleiding afgekneld.  
**SV** Sugledning är strypt.  
**PL** Dławienie przepływu w przewodzie rurowym wlotowym.  
**EL** Στραγγαλισμός στο σωλήνα κατάθλιψης.

**EN** Motor overheating.  
**FR** Surchauffe du moteur.  
**ES** Recalentamiento del motor. **IT**  
Riscaldamento del motore. **DE**  
Heißlaufen des Motors.  
**PT** Reaquecimento do motor. **NL**  
Verhitting van de motor. **SV**  
Motorn är överhettad.  
**PL** Rozgrzanie silnika.  
**EL** Θέρμανση του κινητήρα.

**EN** Bad or no ventilation.  
**FR** Ventilation insuffisante ou inexistante. **ES** Falta ventilación o no es suficiente. **IT** Cattiva o nessuna ventilazione.  
**DE** Unzureichende oder mangelnde Belüftung.  
**PT** Falta ventilação ou não é suficiente.  
**NL** Slechte of geen ventilatie. **SV** Dålig eller ingen ventilation. **PL** Zła wentylacja lub jej brak.  
**EL** Ανεπαρκής ή κανένας αερισμός.

**EN** Inadequate section of the power supply cables.  
**FR** Section des câbles d'alimentation inadéquate.  
**ES** Sección de los cables de alimentación no adecuada.  
**IT** Sezione dei cavi di alimentazione non adeguata.  
**DE** Falscher Querschnitt der Speisekabel.  
**PT** Secção dos cabos de alimentação não adequada.  
**NL** Doorsnede van de voedingskabels niet geschikt.  
**SV** Tvärsnittet för elkablarna är felaktigt.  
**PL** Przekrój przewodów zasilania nie odpowiedni.  
**EL** Ακατάλληλη διατομή καλωδίων τροφοδοσίας.





## TECHNICAL CHARACTERISTICS

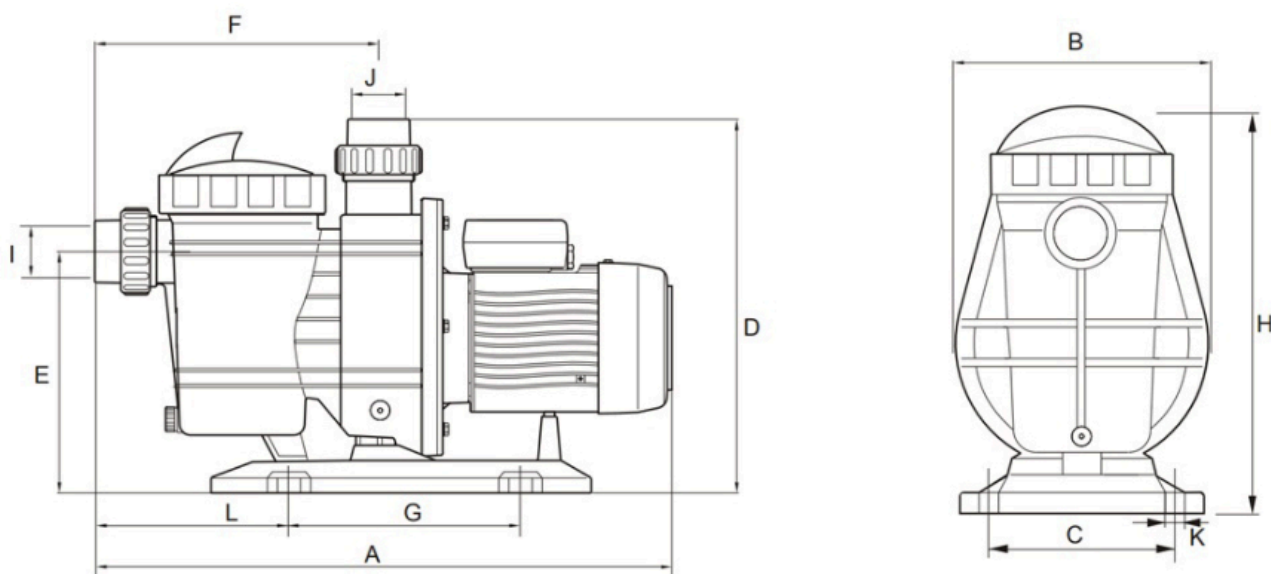

CODE	MODEL	DIMENSIONS											
		A	B	C	D	E	F	G	H	I	J	K	L
75942	200M	655	270	230	450	295	335	200	440	Ø63	Ø63	4- Ø10	270
75943	300M	655	270	230	450	295	335	200	440	Ø63	Ø63	4- Ø10	270

CODE	MODEL	POWER SUPPLY	P <sub>1</sub> MAX. (kW)	I <sub>1</sub> MAX. (A)	H <sub>MAX.</sub> (m)	Q <sub>MAX.</sub> (m <sup>3</sup> /h) (H=4m)	H <sub>N</sub> (m)	Q <sub>N</sub> (m <sup>3</sup> /h) (H=10m)	P <sub>2N</sub> (kW)
75942	200M	230 VAC-50Hz-1 ~	2,4	11,0	19,2	35	10	28,5	1,5
75943	300M	230 VAC-50Hz-1 ~	2,8	13,1	22,7	43	10	35,7	2,2

# FLUIDRA

## FLUIDRA GLOBAL DISTRIBUTION

Avda. Alcalde Barnils, 69 | 08174 - Sant Cugat del Vallés |  
Spain [www.fluidra.com](http://www.fluidra.com) / [infofgd@fluidra.com](mailto:infofgd@fluidra.com)  
Tel: +34 937133718

MAINTENANCE – MAINTENANCE – MANTENIMIENTO – MANUTENZIONE – WARTUNG - MANUTENÇÃO – ON-  
DERHOUD - UNDERHÅLL – KONSERWACJA - ΣΥΝΤΗΡΗΣΗ

TECHNICAL DATA - CARACTÉRISTIQUE TECHNIQUES - DATOS TÉCNICOS - DATI TECNICI - TECHNISCHE DATEN - DADOS  
TÉCNICOS - TECHNISCHE GEVEGENS - TEKNISKA DATA - DANE TECHNICZNE - ΤΕΧΝΙΚΑ ΧΑΡΑΚΤΗΡΙΣΤΙΚΑ

DECLARATION - DÉCLARATION – DECLARACIÓN – DICHIARAZIONE – ERKLÄRUNG – DECLARAÇÃO – VER- KLARING  
– FÖRSÄKRAN – OŚWIADCZENIE - ΔΗΛΩΣΗ