

- TECHNICAL CHARACTERISTICS
- CARACTERISTICAS TECNICAS
- CARACTERISTIQUES TECHNIQUES
- TECHNISCHE ANGABEN
- DATI TECNICI
- TECHNISCHE GEGEVENS
- CARACTERISTICAS TECNICAS

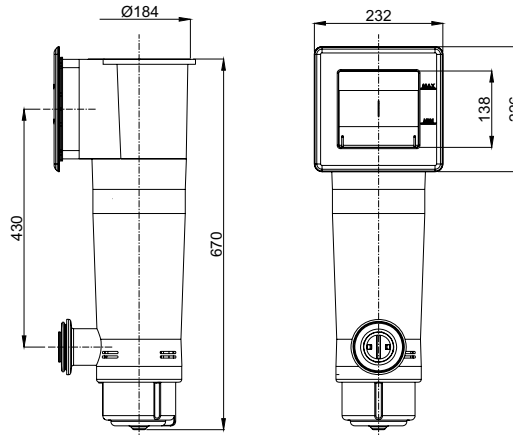

DESCRIPTION	
Filtering speed / Vitesse de Filtration / Velocidad de Filtración Velocità di filtrazione / Filtergeschwindigkeit / Velocidade de Filtração	3 m ³ /m ² /h.
Flow rate / Débit / Caudal / Portada / Durchflußmenge / Caudal	3,8 m ³ /h.
Filtration area / Surfaces de filtration / Superficie de filtración / Superficie di filtrazione / Filterfläche / Superficie de filtração	1,27 m ²
Motor / Moteur / Motor / Motore / Motor / Motor	70 W
Motor voltage / Voltage motor / Voltaje motor Votaggio motore / Spannung Motor / Voltagem motor	12 V
Transformer / Transformateur / Transformador Transformatore / Transformator / Transformador	230 / 12 V

Made in EC.
Sacopa, S.A.U
P.I. Poliger Sud – Sector I, s/n
C.P.17854 S. Jaume de Llierca

ASTRALPOOL
Avda. Francesc Macià, 38, planta 16
08208 Sabadell (Barcelona) Spain
info@astralpool.com

09928E201-06

- We reserve to change all or part of the articles or contents of this document, without prior notice.
- Nous nous reservons le droit de modifier totalment oru en partie les caracteristiques de nos articles ou le contenu de ce document san pré avis.
- Nos reservamos el derecho de cambiar total o parcialmente lñas características de nuestros articulos o contenido de este documento sin previo aviso.
- Ci riservamo il dritto di cambiare totalmente o parzialmente le caratteristiche tecniche dei nostri prodotti ed il contenuto di questo documento senza nessun preavviso
- Wir behalten uns das recht vor die eigenschatten unserer produkte oder den inhalt dieses prospektes teilweise oder vollstanding, ohne vorherige benachichtigung zu andern.
- Reservamo-nos no direito de alterar, total ou parcialmente as características dos nossos artigos ou o conteúdo deste documento sem aviso prévio