



Hydroxinator® iQ



Pokyny na inštaláciu a používanie – Slovenčina
Horčikový elektrolyzér, regulácia pH/Redox
Preklad pôvodného návodu vo francúzštine

SK

Modul pH Link/Dual Link



Viac dokumentov na lokalite:
www.zodiac.com



UPOZORNENIA

VŠEOBECNÉ UPOZORNENIA

- Nedodržanie týchto informácií by mohlo spôsobiť škody na zariadení bazéna alebo by mohlo vyvolať závažné poranenia, či dokonca smrť.
- Tento postup môže vykonávať len osoba kvalifikovaná v príslušnej technickej oblasti (elektrina, hydraulika alebo chladiarenstvo). Kvalifikovaný technik vykonávajúci zásah na zariadení musí používať/nosiť osobné ochranné pomôcky (ako sú ochranné okuliare, ochranné rukavice a pod.), aby sa znížilo riziko poranenia, ku ktorému by mohlo dôjsť počas zásahu do zariadenia.
- Pred každým zásahom do prístroja sa uistite, či je prístroj odpojený od napájania a zablokovaný.
- Toto zariadenie je určené na špecifické použitie pre bazény; nesmie sa používať na žiadne iné účely, ako na tie, na ktoré bolo určené.
- Je dôležité, aby s týmto prístrojom manipulovali kompetentné a schopné osoby (fyzicky aj psychicky), ktoré si predtým prečítali pokyny na používanie prístroja. Osoba, ktorá nedodrží tieto kritériá, sa nesmie k zariadeniu priblížiť, pretože v opačnom prípade sa vystavuje nebezpečným prvkom.
- Toto zariadenie nie je určené deťom.
- Toto zariadenie nie je určené pre používanie neskúsenými osobami (vrátane detí od 8 rokov) alebo osobami, ktorých telesné, zmyslové alebo duševné schopnosti sú znížené, s výnimkou:
 - ak sa používa pod dohľadom alebo podľa pokynov na používanie osobou zodpovednou za ich bezpečnosť a
 - ak rozumejú hroziacim rizikám.
- Dohliadnite na to, aby sa deti nehrali so zariadením.
- Čistenie a údržbu nesmú vykonávať deti bez dozoru.
- Inštalácia zariadenia sa musí vykonávať v súlade s pokynmi výrobcu, pričom sa musia dodržať platné lokálne normy. Montážny technik je zodpovedný za inštaláciu zariadenia a za dodržiavanie národných predpisov týkajúcich sa inštalácie. Výrobca nebude v žiadnom prípade niesť zodpovednosť za nedodržanie platných lokálnych noriem týkajúcich sa inštalácie.
- Akýkoľvek iný úkon ako je jednoduchá údržba opísaná v tomto návode, ktorú vykonáva používateľ, musí vykonávať kvalifikovaný odborník.
- Akákoľvek nesprávna inštalácia a/alebo používanie môžu spôsobiť materiálne škody alebo závažné telesné poranenia (vedúce až k úmrtiu),
- Náklady na prepravu akéhokoľvek materiálu, aj franco poštovné a obal, hradí príjemca. Ak príjemca zistí poškodenia, ktoré vznikli pri preprave, musí uviesť písomné výhrady na dodacom liste prepravcu (potvrdenie treba zaslať do 48 hodín doporučeným listom prepravcovi). V prípade zariadenia, ktoré obsahuje chladiacu kvapalinu, ak bolo prevrátené, písomne uveďte výhrady prepravcovi.
- V prípade nefunkčnosti zariadenia: nepokúšajte sa zariadenia opraviť vlastnoručne a kontaktujte kvalifikovaného technika.
- Pozrite si záručné podmienky, kde nájdete podrobné povolené hodnoty o rovnováhe vody potrebné na fungovanie zariadenia.
- Každá deaktivácia, odstránenie alebo zmena niektorého z bezpečnostných prvkov zabudovaných v zariadení automaticky zruší platnosť záruky, ako aj používanie náhradných dielov pochádzajúcich od tretích neschválených výrobcov.
- Do zariadenia nevstrekujte insekticíd alebo iný chemický produkt (či už horľavý alebo nehorľavý), mohlo by to poškodiť karosériu a spôsobiť požiar.
- Nedotýkajte sa ventilátora ani pohyblivých dielov a nedávajte do blízkosti pohyblivých dielov počas prevádzky prístroja žiadne tyče ani prsty. Pohyblivé diely môžu vyvolať závažné alebo dokonca smrteľné poranenia.

INFORMÁCIE TÝKAJÚCE SA ELEKTRICKÝCH ZARIADENÍ

- Elektrické napájanie zariadenia musí byť chránené prúdovým chráničom s hodnotou 30 mA, v súlade s normami platnými v krajine inštalácie.
- Nepoužívajte na zapájanie zariadenia predlžovací kábel. Zapojte zariadenie priamo do vhodného napájacieho okruhu.
- Pred každou operáciou overte, či:
 - napätie uvedené na štítku prístroja zodpovedá sieťovému napätiu,
 - napájacia sieť je vhodná pre používanie prístroja a obsahuje uzemnenie,
 - napájacia zástrčka (v prípade potreby) je kompatibilná s prúdovou zásuvkou.
- V prípade abnormálneho fungovania alebo zápachu zo zariadenia ihneď zariadenie vypnite, odpojte jeho napájanie a kontaktujte odborníka.
- Pred akýmkoľvek servisom alebo údržbou zariadenia skontrolujte, či je vypnuté a úplne odpojené od elektrického napájania.
- Zariadenie počas prevádzky neodpájajte a znovu nezapájajte.
- Napájací kábel neodpájajte ťahaním.
- Ak je napájací kábel poškodený, mal by ho vymeniť iba výrobca, jeho oprávnený zástupca alebo opravovňa.
- Údržbu zariadenia nevykonávajte vlhkými rukami ani v prípade, že je zariadenie vlhké.
- Pred pripojením zariadenia k zdroju napájania skontrolujte, či je svorkovnica alebo zásuvka, ku ktorej bude zariadenie pripojené, v dobrom stave a či nie sú poškodené alebo zhrdzavené.
- Pri každom prvku alebo podzostave, ktorá obsahuje batériu: batériu nedobíjajte, nedemontujte ani nehádzte do ohňa. Nevystavujte ho vysokým teplotám alebo priamemu slnečnému žiareniu.
- Počas búrky zariadenie odpojte, aby ste sa vyhli tomu, že sa poškodí bleskom.
- Zariadenie neponárajte do vody (okrem čistiacich robotov) alebo blata.

Recyklácia



Tento symbol označuje, že prístroj nesmiete hádzať do koša. Bude potrebné dať ho do samostatného zberu a znovu sa použije, zrecykluje alebo zhodnotí. Ak obsahuje látky potenciálne nebezpečné pre životné prostredie, odstránia sa alebo sa neutralizujú.

Informujte sa u svojho predajcu ohľadom podmienok recyklácie.

OBSAH



1 Vlastnosti

5

1.1 | Obsah balenia

5

1.2 | Technické vlastnosti

7



2 Inštalácia soľného elektrolyzéra

8

2.1 | Inštalácia jednotky

8

2.2 | Inštalácia teplotnej sondy

9

2.3 | Inštalácia detektora prietoku (iba elektrolyzér, bez modulu pH Link alebo Dual Link)

9

2.4 | Inštalácia ovládacej skrinky

10

2.5 | Elektrické prípojky

11



3 Inštalácia modulu pH Link alebo Dual Link

18

3.1 | Inštalácia modulu

18

3.2 | Inštalácia súpravy POD

19

3.3 | Inštalácia detektora prietoku na súpravu POD

22

3.4 | Inštalácia sond na súpravu POD

23

3.5 | Inštalácia vstrekovacích a nasávacích hadičiek pH mínus

24



4 Príprava bazéna

26

4.1 | Filtrácia a filtračné médium

26

4.2 | Vyváženie vody

27

4.3 | Pridanie minerálov

28



5 Použitie

29

5.1 | Používateľské rozhranie

29

5.2 | Nastavenie parametrov pred použitím

29

5.3 | Kalibrácia sond (ak je nainštalovaný voliteľný modul „pH Link“ alebo „Dual Link“)

41

5.4 | Pravidelné používanie

46



6 Ovládanie pomocou aplikácie iAquaLink™

48

6.1 | Prvá konfigurácia zariadenia

48



7 Údržba

50

7.1 | Čistenie sond

50

7.2 | Kontrola a čistenie elektród

51

7.3 | Umývanie bazénového filtra (preplachovanie alebo backwash)

52

7.4 | Zazimovanie

52

7.5 | Opätovné zapnutie bazéna

52



8 Riešenie problémov

53

8.1 | Správanie zariadenia

53

8.2 | Správanie Led kontrolky Wi-Fi

55

8.3 | Vplyv stabilizačnej látky na chlór a Redox

56

8.4 | Ponuka POMOCNÍK

56

SK



- Pred každým používaním prístroja sa musíte oboznámiť s týmto návodom na inštaláciu a používanie, ako aj s príručkou „bezpečnosť a záruka“, ktorá sa dodáva spolu s prístrojom, inak vzniknú materiálne škody, závažné, dokonca až smrteľné poranenia a zruší sa platnosť záruky.
- Uložte a pošlite tieto dokumenty na následnú konzultáciu počas životnosti prístroja.
- Bez povolenia spoločnosti Zodiac® je zakázané šíriť alebo meniť tento dokument akýmkoľvek spôsobom.
- Spoločnosť Zodiac® neustále vyvíja svoje výrobky, aby zlepšila ich kvalitu. Informácie uvedené v tomto dokumente sa môžu meniť bez predbežného oznámenia.



1 Vlastnosti

➤ 1.1 | Obsah balenia

1.1.1 Zariadenie

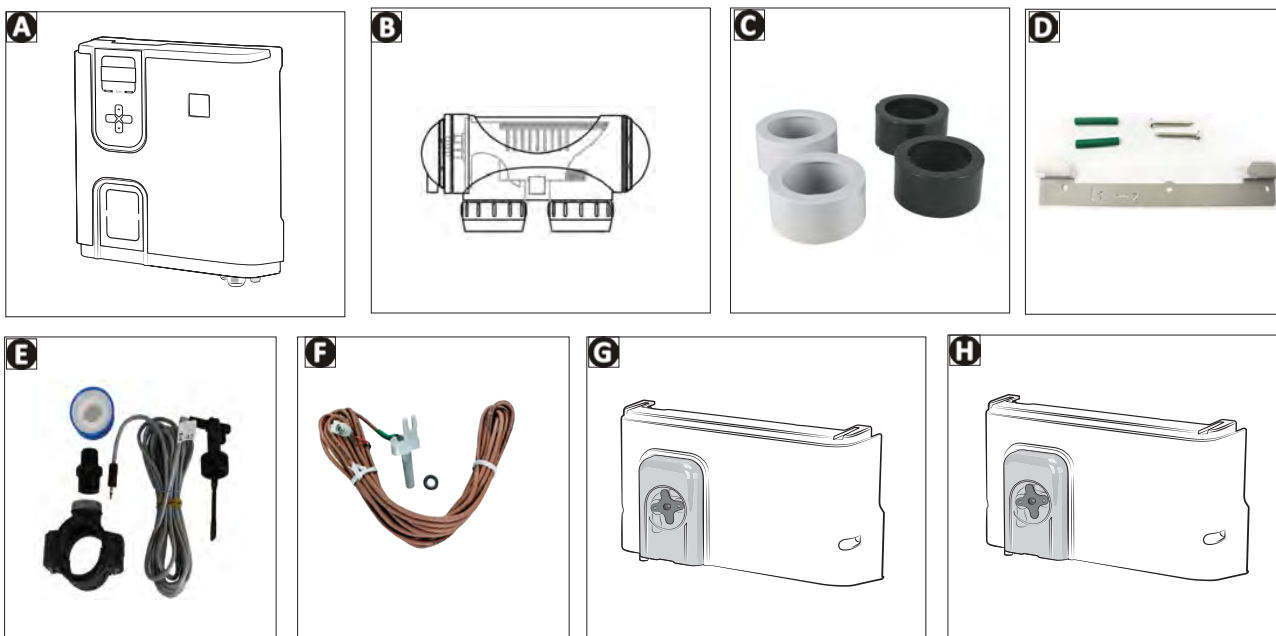

		Hydroxinator® (iQ)
A	Ovládacia skrinka	✓
B	Elektrolytická jednotka	✓
C	Nalepovacia súprava prípojok a redukčných prvkov, ktoré sa majú ktoré majú byť nalepené k elektrolytickej jednotke	✓
D	Súprava nástennej upevňovacej konzoly	✓
E	Detektor prietoku s inštalačnou súpravou	✓
F	Teplotná sonda s inštalačnou súpravou	✓
G	Modul pH Link (merania a automatická úprava pH)	+
H	Modul Dual Link (merania a automatická úprava pH a Redox)	+

✓: Súčasť dodávky

+: Dostupné voliteľné doplnky

1.1.2 Voliteľný modul pH Link alebo Dual Link



SK

		pH Link	Dual Link
A	Modul pH Link alebo Dual Link	✓	✓
B	Súprava POD	✓	✓
C	Korunkový vrták na inštaláciu súpravy POD	✓	✓
D	Závitové držiaky sond	✓ x1	✓ x2
E	Sonda pH + kalibračný roztok pH 7 (x3) a pH 4 (x3)	✓	✓
F	Sonda Redox + kalibračný roztok Redox 470 mV (x3)		✓
G	Nasávací a vstrekovacia hadička dĺžky 5 metrov	✓	✓
H	Vrečko s montážnym príslušenstvom (2 závitové uzávery, 1 keramická záťaž s pridržiavacím nadstavcom, teflónová páska)	✓	✓

✓: Súčasť dodávky

➤ 1.2 I Technické vlastnosti

1.2.1 Soľný elektrolyzér

	Hydroxinator® iQ 10	Hydroxinator® iQ 18	Hydroxinator® iQ 22	Hydroxinator® iQ 35
Nominálna výroba chlóru	10 g/h	18 g/h	22 g/h	35 g/h
Nominálna výstupná intenzita elektrického prúdu	2,8 A	3,6 A	5 A	7,2 A
Odporúčané množstvo soli – min.	min. 4 g/l – 3,3 g/l			
Napájacie napätie	110 – 240 V 50 – 60 Hz			
Elektrický výkon	Maximálne 200 W			
Index ochrany	IP43			
Prietok v jednotke (minimálny/ maximálny)	5 m ³ /h < 18 m ³ /h			
Maximálny povolený tlak v jednotke	2,75 baru			
Teplota vody počas prevádzky	5 °C < 40 °C			
Frekvenčné pásma	2,400 GHz – 2,497 GHz			
Rádiofrekvenčný vysielač výkon	+19,5 dBm			

1.2.2 Voliteľný modul pH Link alebo Dual Link

	pH Link	Dual Link
Napájacie napätie	Veľmi nízke napätie (pripojené k ovládacej skrinke)	
Prietok peristaltického čerpadla	1,2 l/h	
Max. protitlak (vstrekovanie)	1,5 baru	
Typ sondy pH a Redox	Kombinované (pH = modrá/Redox = žltá)	
Úprava pH	Iba pH mínus (kyselina chlorovodíková alebo sírová)	
Dávkovanie pH mínus	Cyklické odporúčané	
Kalibrácia sondy pH	1-stupňová alebo 2-stupňová (pH 4 a pH 7)	
Tolerancia sondy Redox	/	10 ppm, maximálne (šokové chlórovanie)
Kalibrácia sondy Redox		1-stupňová (470 mV)
Dĺžka kábla sondy	3 metre	



2 Inštalácia soľného elektrolyzéra

2.1 I Inštalácia jednotky

- Jednotka sa musí nainštalovať na potrubie za filtráciu, za prípadné meracie sondy a za prípadný ohrevný systém.

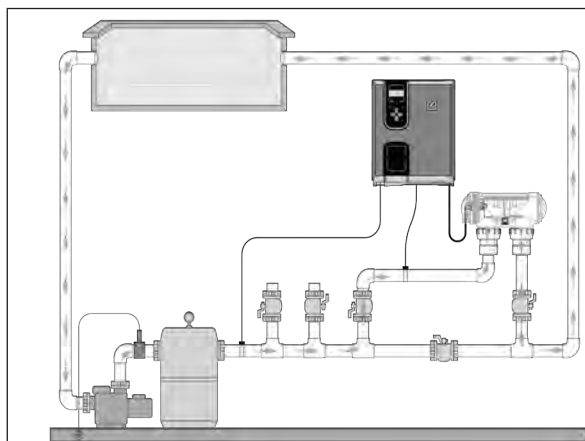

Inštalácia soľného elektrolyzéra

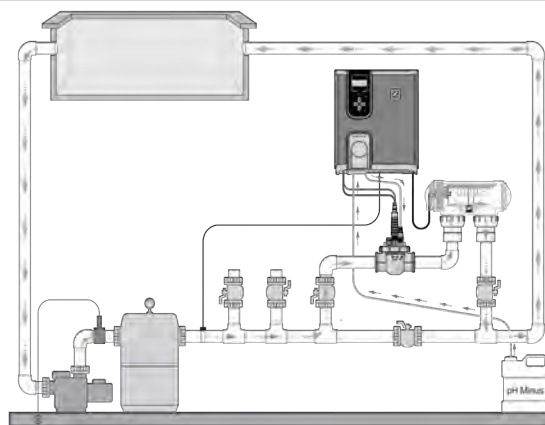

Inštalácia elektrolyzéra + voliteľného modulu

SK



- Jednotka musí byť vždy posledným prvkom umiestneným na spätnom potrubí smerom k bazénu (pozri schému).
- Vždy sa odporúča inštalovať jednotku na obtok. Táto montáž je **POVINNÁ**, ak je prietok vyšší ako 18 m³/h, aby sa zabránilo stratám tlaku.
- Ak inštalujete jednotku na obtok, odporúčame za jednotku umiestniť spätnú klapku namiesto manuálneho ventilu, aby sa predišlo riziku nesprávneho nastavenia, čo by mohlo mať za následok nesprávny prietok vody v jednotke.

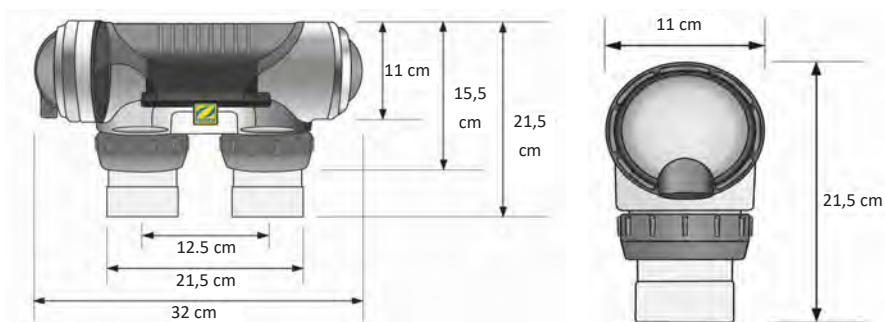

- Skontrolujte, či je jednotka umiestnená **HORIZONTÁLNE**. Voda musí prúdiť zo strany elektrických prípojok na opačnú stranu.
- Na upevnenie jednotky k potrubiu použite dodané skrutkovacie tvarovky.
- Potrubie s \varnothing 63 mm nalepte priamo na skrutkové spoje. Pri potrubí s \varnothing 50 mm je potrebné použiť redukčné prvky z PVC s príslušným priemerom určené na nalepenie (sivé modely; biele modely sú určené pre potrubia 1 1/2" UK).
- Pri zapájaní napájacieho kábla jednotky dodržujte farebné kódy vodičov (červený, čierny a modrý konektor) a napokon založte ochranný kryt. Dva červené vodiče môžu byť pripojené k niektorej z červených svoriek na elektróde.

2.2 I Inštalácia teplotnej sondy

- Sonda na meranie teploty vody umožňuje zobrazovať jej hodnotu na obrazovke zariadenia a regulovať chlôvanie v závislosti od teploty. Sonda musí merať teplotu vody pred prípadným ohrevným systémom.
- Sonda sa musí namontovať na pevné PVC potrubia \varnothing 50 mm, \varnothing 63 mm alebo \varnothing 1 1/2". Nemontujte ju na žiadny iný typ potrubia.
- Sonda sa musí namontovať buď medzi filtračné čerpadlo a filter, alebo medzi filter a akékoľvek iné výstupné zariadenie, pozrite „2.1 I Inštalácia jednotky“:
 - Vrtákom veľkosti \varnothing 9 mm (maximálne \varnothing 10 mm) vyvrtajte otvor do potrubia, a potom otvor dobre očistite.
 - Na telo sondy namontujte dodané tórické tesnenie „O-krúžok“.
 - Zastite sondu pomocou dodaného ťahovacieho krúžka z nehrdzavejúcej ocele. Neutahujte príliš.

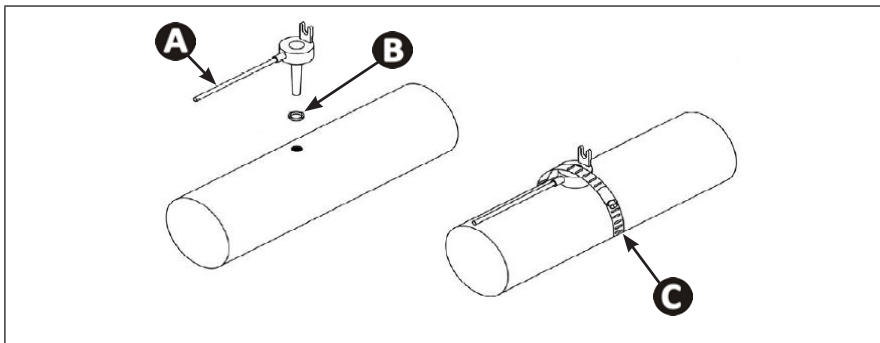

- A**: Sonda
- B**: Tórické tesnenie „O-krúžok“
- C**: Ťahovací krúžok z nehrdzavejúcej ocele

2.3 I Inštalácia detektora prietoku (iba elektrolyzér, bez modulu pH Link alebo Dual Link)



V prípade, že sa používa modul pH Link alebo Dual Link, detektor prietoku sa nainštaluje na súpravu POD, pozrite „3.3 I Inštalácia detektora prietoku na súpravu POD“

- Tesne pred jednotku a po každom prípadnom ventile **(1)** sa musí bezpodmienečne nainštalovať originálny dodaný detektor prietoku a jeho upínacia objímka s priemerom 50 mm (priemer 63 mm dostupný ako náhradný diel). Na montáž detektora prietoku a jeho upínacej objímky použite dodaný závitový adaptér a teflónovú pásku.
- Detektor prietoku zaskrutkujte len pomocou ťahovacej matice (utiahnite len rukou!). **(2)**.

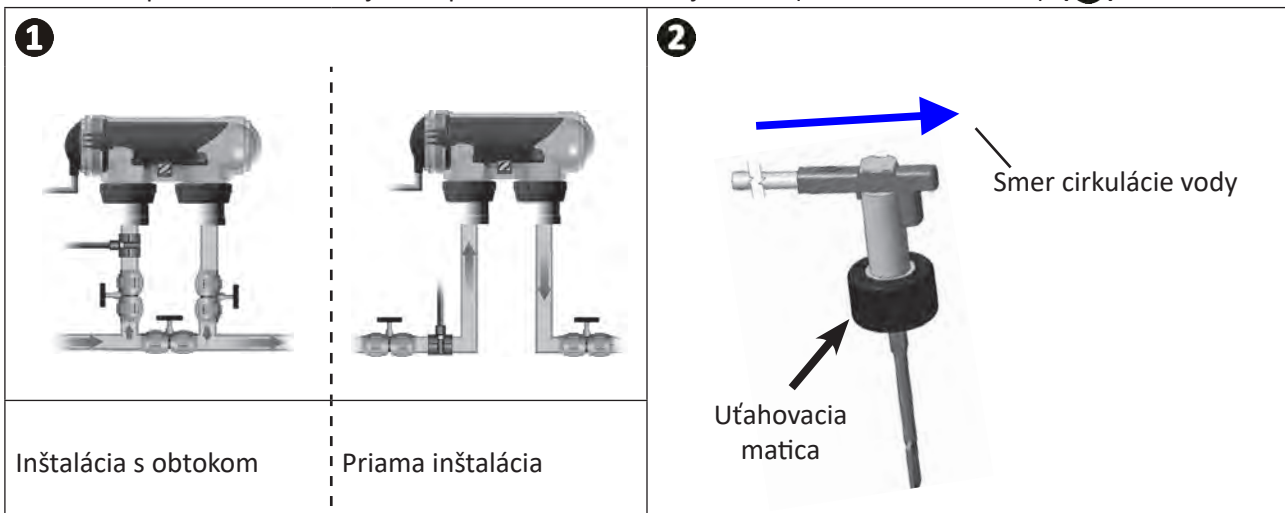

- Nedodržanie týchto pokynov môže spôsobiť zničenie jednotky! Zodpovednosť výrobcu by sa v tomto prípade neuplatňovala.
- Detektor prietoku má označený smer inštalácie (šípka hore označuje smer toku vody). Uistite sa, či je správne umiestnený na upínacej objímke, aby zastavil výrobu zariadenia, keď je filtrácia vypnutá.

2.4 I Inštalácia ovládacej skrinky

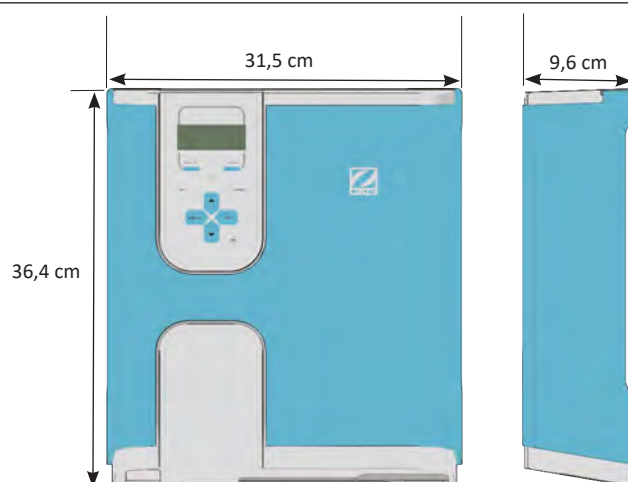

SK

- Ovládacia skrinka sa musí nainštalovať do vetranej technickej miestnosti, ktorá je chránená pred vlhkosťou a mrazom a mimo dosahu akéhokoľvek prostriedku na údržbu bazéna alebo podobného prostriedku.
- Ovládacia skrinka sa musí inštalovať vo vzdialenosti minimálne 3,5 m od vonkajšieho okraja bazéna. Vždy rešpektujte inštalačné návody a/alebo zákony platné v oblasti inštalácie.
- Nesmie sa inštalovať viac ako 1,8 metra od jednotky (maximálna dĺžka kábla).
- Ak je skrinka pripevnená k stĺpu, za ovládaciu skrinku sa musí pripevniť vodotesný panel (minimálne 350 x 400 mm):
 - Kovový držiak upevníte pod múr alebo nepriepustný panel pomocou dodaných skrutiek a rozperiek (obrázok 1).
 - Ovládaciu skrinku upevníte na kovový držiak dodržaním pohybu 1 (smerom dole) a 2 (smerom doprava), aby sa skrinka zaistila v držiaku (obrázok 2).

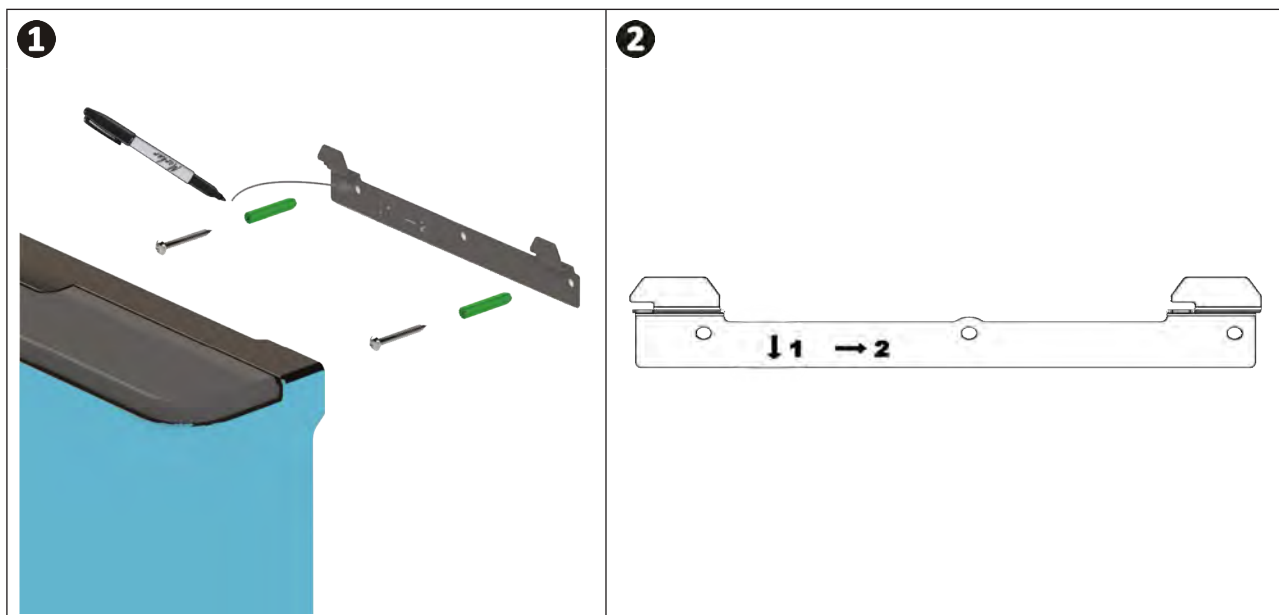

Používanie režimu Wi-Fi Direct: Pomocou smartfónu (ponuka Nastavenia/Wi-Fi) skontrolujte, či je možné nájsť domácu Wi-Fi sieť za účelom výberu najlepšieho miesta pre ovládaciu skrinku. V niektorých prípadoch môže byť potrebný zosilňovač Wi-Fi alebo prípojky CPL s prístupovým bodom Wi-Fi (nedodané).

➤ 2.5 I Elektrické prípojky

K ovládacej skrinke môže byť pripojených niekoľko zariadení, aby bolo možné ovládať zariadenia bazéna (filtračné čerpadlo, osvetlenie, pomocné zariadenia...).

Zariadenie sa musí pripojiť k permanentnému napájaciemu zdroju (napájanie chránené prúdovým chráničom 30 mA).



- **Vypnite napájanie zariadenia. Pred každou prácou odpojte od zariadenia všetky možné zdroje napájania.**

2.5.1 Prístup k elektrickým svorkovniciam

- Uistite sa, či je zariadenie odpojené od napájania.
- Z ovládacej skrinke zložte dekoračný kryt (zatlačený) (obrázok 1).
- Zo zariadenia odstráňte spodný ochranný kryt odskrutkovaním 2 bočných skrutiek (obrázok 2).

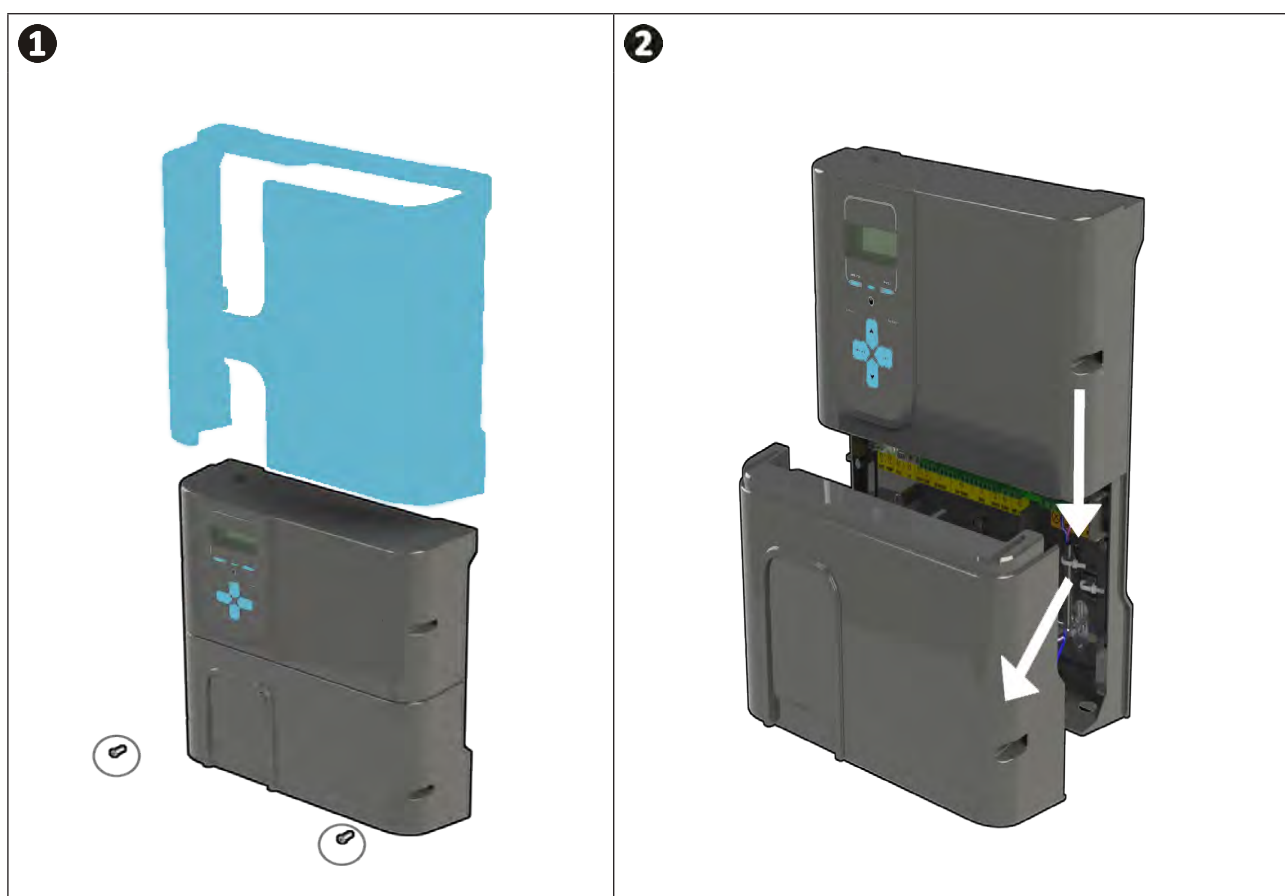

2.5.2 Označenie funkcií, ktoré sa majú pripojiť

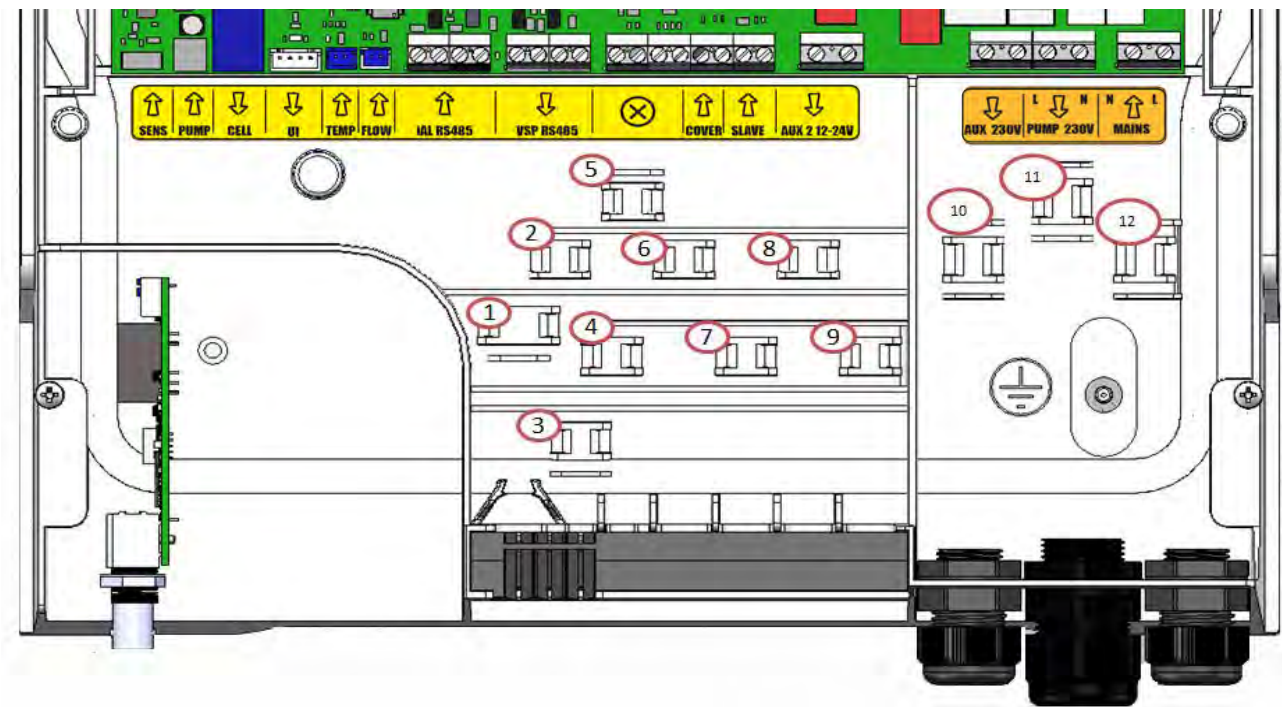

SK

Hlásenia svorkovnice	Typ	Káblková svorka	Funkcie	Hydroxinator® iQ	S pH Link alebo Dual Link
SENS (SMER)	Vstup	-	Prípojka regulačnej karty pre modul pH Link a Dual Link	/	⚠
PUMP (ČERPADLO)	Vstup	-	Prípojka čerpadla na reguláciu pH pre modul pH Link a Dual Link	/	⚠
CELL (JEDNOTKA)	Výstup	1	Prípojka jednotky na elektrolyzu	✓	✓
UI (DISPLEJ)	Výstup	-	Prípojka displeja	✓	✓
TEMP (TEPLOTA)	Vstup	3	Prípojka teplotnej sondy	✓	✓
Flow	Vstup	2	Prípojka detektora prietoku	✓	✓
iAL RS485	Vstup	4	<i>Nepoužívaná funkcia – nepripájať</i>	/	/
VSP RS485	Výstup	5	Prípojka vyhradená na kontrolu filtračného čerpadla s variabilnou rýchlosťou Zodiac®	+	+
⊗	/	-	<i>Nepoužívaná funkcia – nepripájať</i>	/	/
COVER (ROLETA)	Vstup	7	Prípojka rolety/krytu za účelom automatického riadenia funkcie LOW (Znížiť)	+	+
SLAVE (VEDĽAJŠIE ZARIADENIE)	Vstup	8	Prípojka externého zariadenia, ktoré zaručuje kontrolu ZAPNUTIA/VYPNUTIA elektrolyzéra (automatická regulácia a pod.)	+	/
AUX 2 12 – 24 V	Výstup	9	Prípojka vyhradená na kontrolu ZAPNUTIA/VYPNUTIA nízkonapätového zariadenia. Prípojka slúžiaca na ovládanie ohrevného systému. Táto prípojka neumožňuje napájať zariadenie prúdom: umožňuje spravovať funkciu ZAPNUTIA/VYPNUTIA.	+	+
AUX 1 230 V	Výstup	10	Prípojka vyhradená na kontrolu ZAPNUTIA/VYPNUTIA vysokonapätového zariadenia. Táto prípojka neumožňuje napájať zariadenie prúdom: umožňuje spravovať funkciu ZAPNUTIA/VYPNUTIA.	+	+
PUMP 230 V	Výstup	11	Prípojka vyhradená na elektrické napájanie filtračného čerpadla bazéna.	+	+
MAINS (SIĚTOVÉ NAPÁJANIE)	Vstup	12	Sieťové napájanie zariadenia 110 – 240 V AC – 50/60 Hz	✓	✓

✓: Pripojené v továrni

⚠: Musí sa nevyhnutne pripojiť

+: Funkcia, ktorá sa má pripojiť (voliteľná)

2.5.3 Etapy zapájania elektrickej siete

- Identifikujte funkcie, ktoré sa majú pripojiť, a nájdite umiestnenie káblovej svorky, **pozri „2.5.2 Označenie funkcií, ktoré sa majú pripojiť“**.
- Skontrolujte, či sú používané káble v súlade s používaním a s platnými zákonnými nariadeniami.
- V spodnej časti ovládacej skrinky identifikujte miesto vstupu každej požadovanej funkcie:

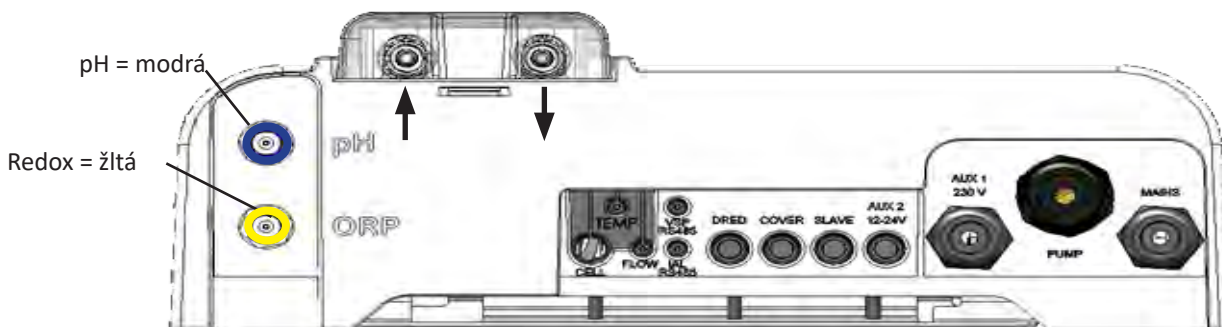

Pohľad zdola na ovládaciu jednotku s nainštalovaným modulom

- Káble prevlečte cez priradené priechodky alebo do PVC membrány (gumená) vyvrtajte otvor pomocou skrutkovača s vhodným priemerom.
- Pomocou identifikačných zón identifikujte svorkovnicu vyhradenú pre požadovanú funkciu:

	Časť pre nízke napätie
	Časť pre vysoké napätie

- Umiestnite káblovú svorku (súčasťou dodávky), ktorá umožňuje mechanicky pridržať kábel v ráme zariadenia, pričom miesto káblovej svorky je uvedené, **pozri „2.5.2 Označenie funkcií, ktoré sa majú pripojiť“**.
- Ak je filtračné čerpadlo (s jednou rýchlosťou alebo s variabilnou rýchlosťou) pripojené k elektrolyzérovi, musí sa uzemniť pomocou špecifickej uzemňovacej svorky osadením koncovkej svorky vhodného priemeru na kábel (nie je súčasťou dodávky).

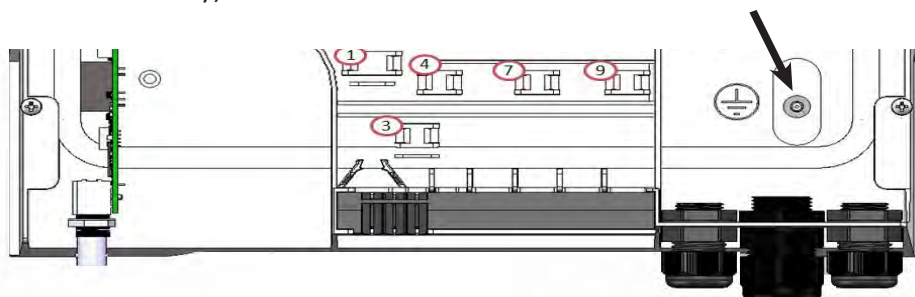

2.5.4 Vonkajšie pripojenia: ktoré výrobky sa majú pripojiť?

Elektrolyzér musí byť chránený ističom rovnakého typu, aký sa používa pre filtračné čerpadlo (napríklad filtračná skrinka).

Ak je elektrolyzér napájaný filtračnou skrinkou, jej časovače musia byť účinné v režime 24/24H-7/7D. Tento elektrolyzér riadi všetky časovače a musí byť nepretržite napájaný.

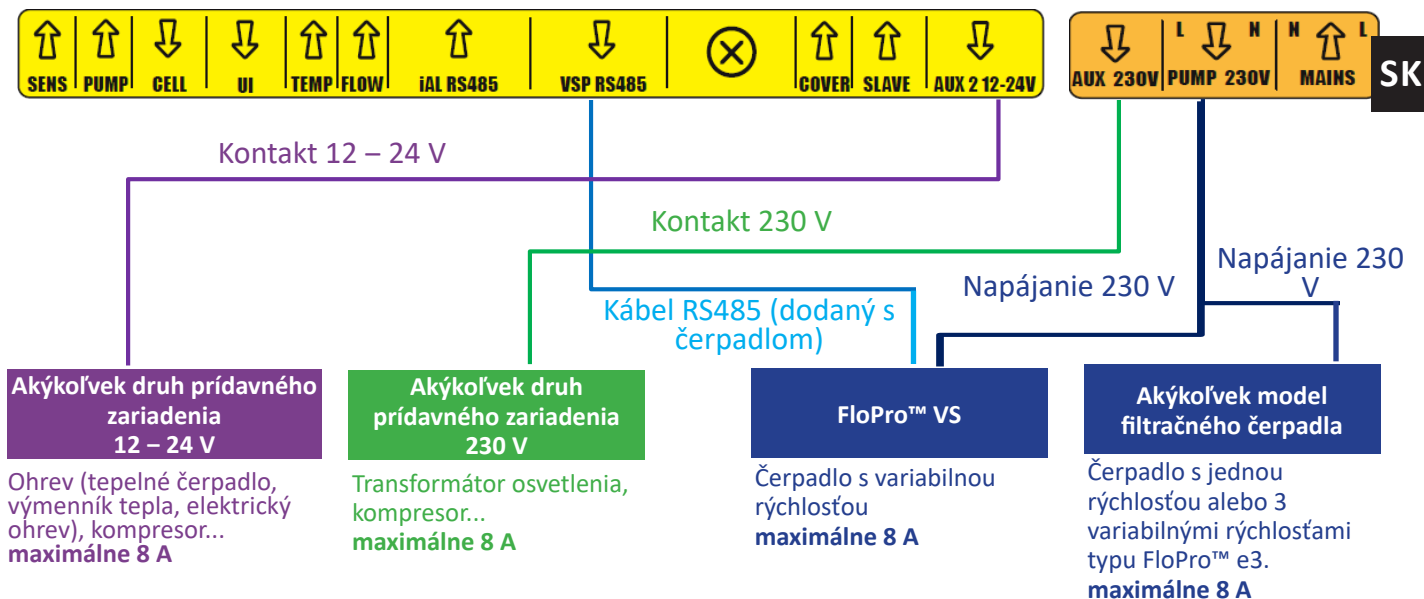

2.5.5 Pripojenie k filtračnému čerpadlu

Elektrolyzér môže napájať a riadiť filtračné čerpadlo.

V tomto prípade musí byť elektrolyzér napájaný cez kalibrovanú elektrickú ochranu filtračného čerpadla.

Možné ovládanie:

- V prípade čerpadla s jednou rýchlosťou (SSP): ZAP/VYP s 2 časovačmi,
- V prípade čerpadla s variabilnou rýchlosťou FloPro™ VS (VSP): ZAP/VYP/OT/MIN so 4 časovačmi.

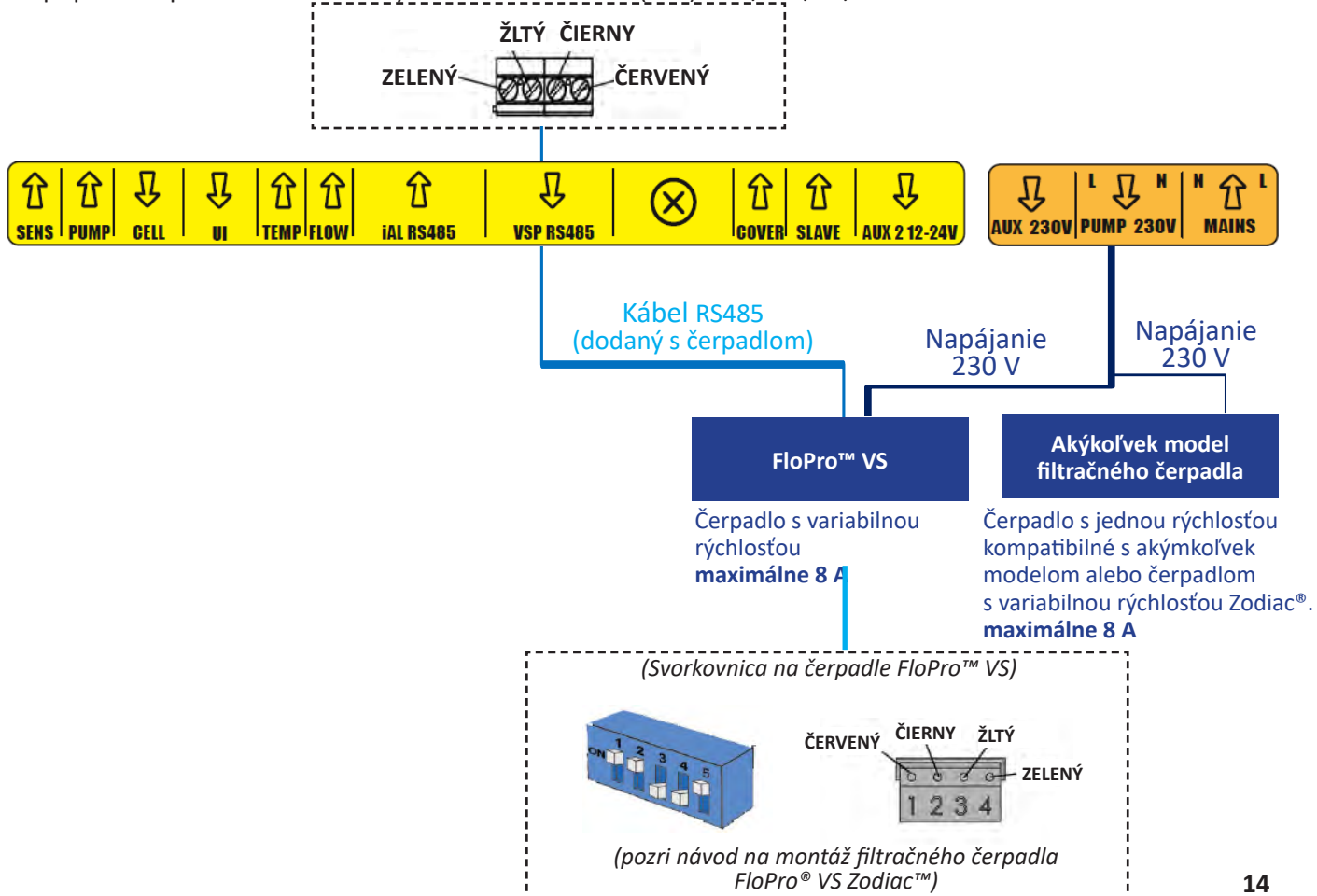

2.5.6 Pripojenie prídavného zariadenia = AUX1 - suchý kontakt určený na odpojenie 230 V

Elektrolyzér riadi kalibrováný suchý kontakt na odpájanie 230 V. Napájanie je oddelené vlastnou ochranou (istič je kalibrováný podľa riadeného zariadenia alebo jeho transformátora - max. 8 A).
Preferované pripojenie pre Led reflektory NL.

Možné ovládanie: ZAP/VYP s časovačom pre ľubovoľný jednofarebný reflektor, ZAP/VYP/farba s Led reflektormi NL RGBW

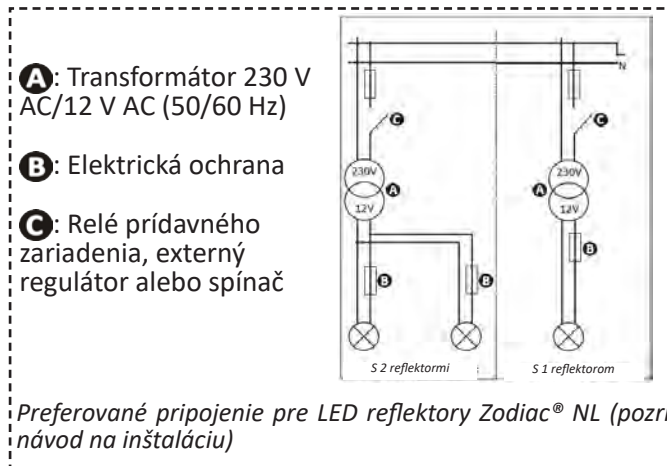

Kontakt 230 V

Akýkoľvek druh prídavného zariadenia 230 V

Transformátor osvetlenia, vysokotlakový istič...
maximálne 8 A

2.5.7 Pripojenie k ohrevnému systému = AUX2 - 12- 24 V

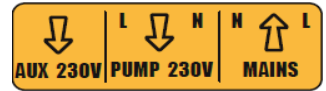
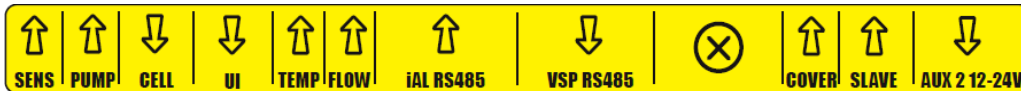

Kontakt 12 – 24 V

Akýkoľvek druh prídavného zariadenia 12 – 24 V

SK

Ohrevný systém s diaľkovým ovládaním zapnutia/vypnutia

1. použijete kábel $2 \times 0,75 \text{ mm}^2$ (nie je súčasťou dodávky) s dostatočnou dĺžkou.
2. Tento kábel použijete na pripojenie kontaktov zariadenia (AUX2) s diaľkovým ovládaním zapnutia/vypnutia ohrevného systému (pozrite podrobné informácie o pripojení v príslušnom návode na inštaláciu).
3. Spustíte ohrevný systém. Nastavíte teplotu ohrevného systému na maximum (v požadovanom režime, ak existuje niekoľko režimov ohrevu). Pomocou teploty vody nameranej sondou a v závislosti od nastavenej teploty bude elektrolyzér riadiť aktiváciu ohrevného systému.

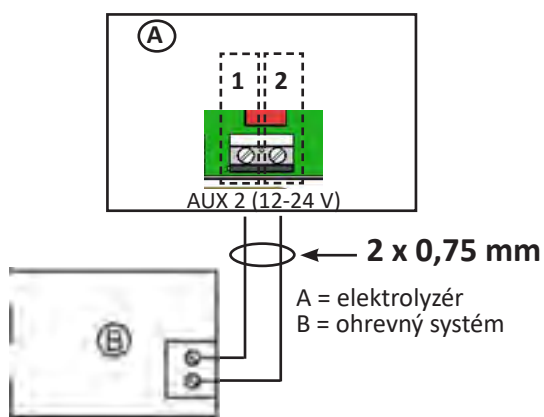

Pripojenie ohrevného systému s diaľkovým ovládaním zapnutia/vypnutia

Ohrevný systém bez diaľkového ovládania zapnutia/vypnutia

1. použijete kábel $2 \times 0,75 \text{ mm}^2$ (nie je súčasťou dodávky) s dostatočnou dĺžkou.
2. Odpojte jeden z 2 vodičov ovládača prietoku (D) svorkovnice ohrevného systému (B) (v prípade potreby si pozrite jeho návod).
3. Pripojte vodič svorky 1 elektrolyzéra (A) namiesto odpojeného vodiča na ovládači prietoku (D) svorkovnice (B) ohrevného systému.
4. Pomocou vhodnej pripojovacej svorky (C) pripojte odpojený vodič ovládača prietoku (krok 2) k vodiču na svorke 2 elektrolyzéra (A).
5. Spustíte ohrevný systém. Nastavíte teplotu ohrevného systému na maximum (v požadovanom režime, ak existuje niekoľko režimov ohrevu). Pomocou teploty vody nameranej sondou a v závislosti od nastavenej teploty bude elektrolyzér riadiť aktiváciu ohrevného systému.

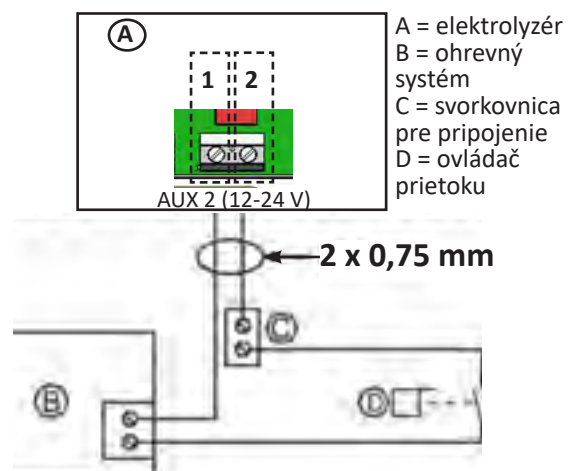

Pripojenie ohrevného systému bez diaľkového ovládania zapnutia/vypnutia

2.5.8 Opätovná montáž zariadenia

- Spodný ochranný kryt (alebo modul pHLink/Dual Link) umiestnite na zariadenie a zaskrutkujte 2 bočné skrutky (obrázok **1**).
- Z ovládacej skrinky zložte zatlačený dekoračný kryt (obrázok **2**).

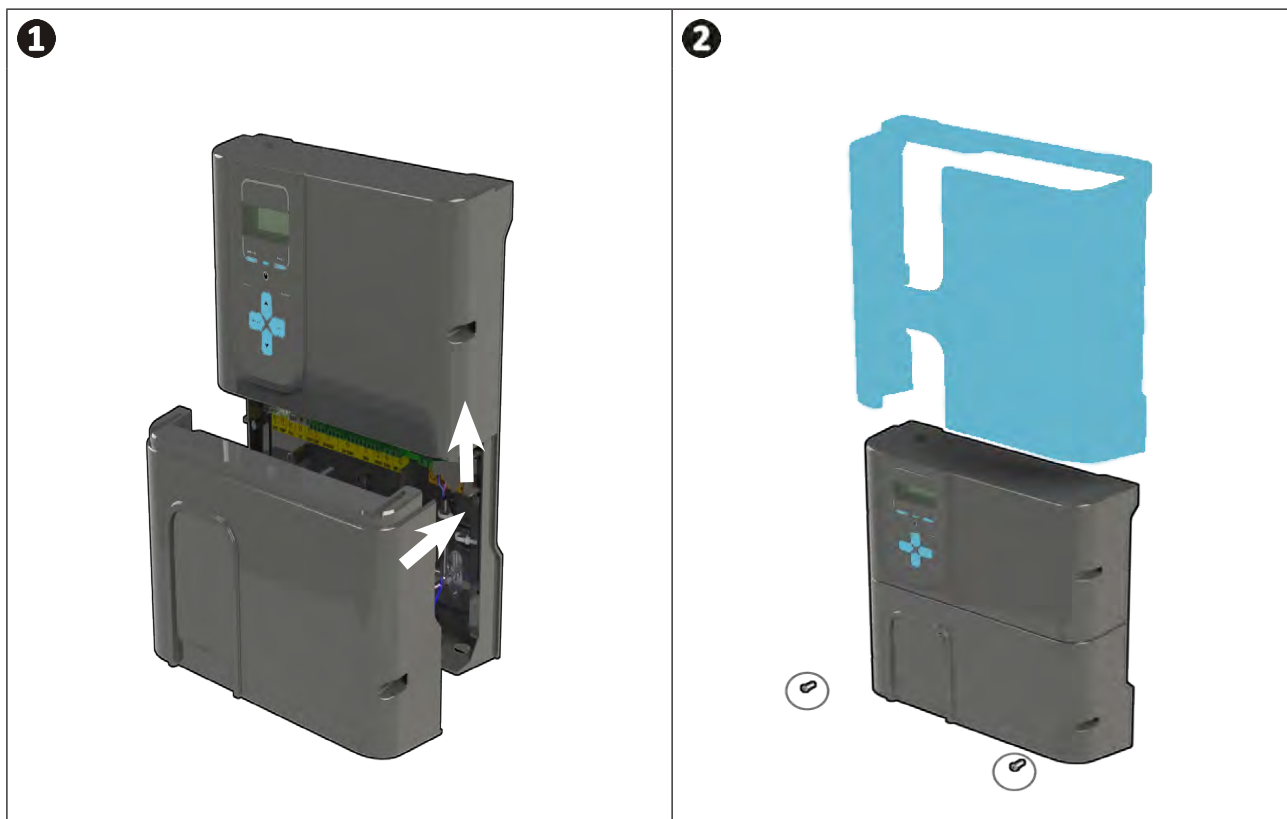

- Ak je namontovaný modul pH Link alebo Dual Link zapojený, elektrické napájanie nezapínajte dovtedy, kým nie je namontovaný modul, súprava POD a vstrekovacie potrubie pH mínus.



3 Inštalácia modulu pH Link alebo Dual Link

3.1 I Inštalácia modulu



- Vypnite napájanie zariadenia. Pred každou prácou odpojte od zariadenia všetky možné zdroje napájania.

SK

- Zatvorte uzatváracie ventily potrubia.
- Odstráňte kryt a odskrutkujte (x2) spodný modul, **pozri obrázok 1**.
- Odstráňte modul, **pozri obrázok 2**.
- Pripojte 2 káble „SENS“ (SMER) a „PUMP“ (ČERPADLO) modulu pH Link alebo Dual Link k svorkám elektrolyzéra, **pozri obrázok 3**.
- Umiestnite modul na elektrolyzér podľa kroku **C** a priskrutkujte (x2) podľa kroku **D**, **pozri obrázok 4**.
- Namontujte naspäť kryt, **pozri obrázok 1**.

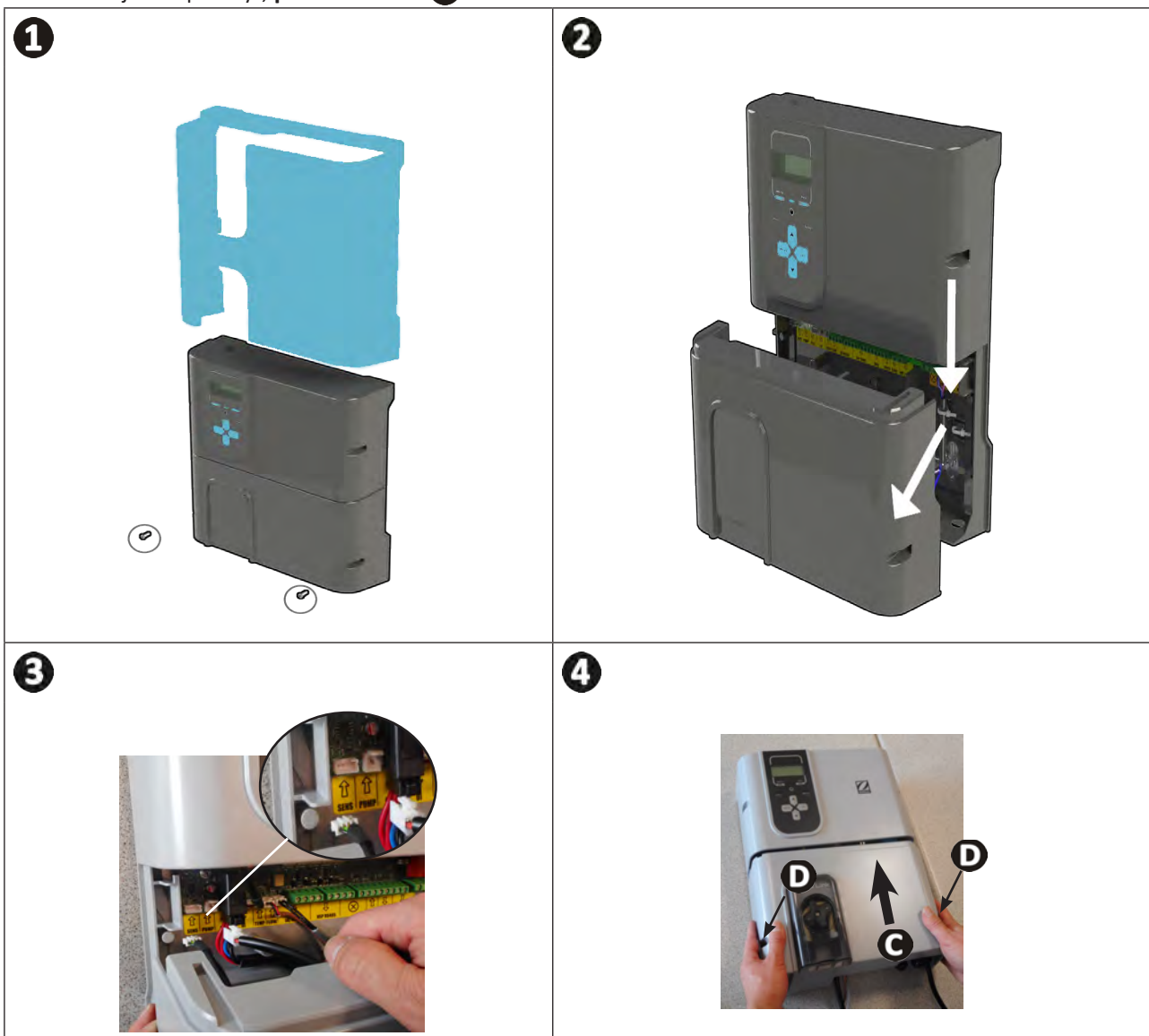

➤ 3.2 I Inštalácia súpravy POD

Súprava POD je meracou komorou, ktorá využíva patentovanú technológiu Quick Fix®, ktorá umožňuje jej montáž na pevné potrubie z PVC s priemerom 50 mm (s dodaným redukčným prvkom) alebo 63 mm (bez redukčného prvku). Skladá sa z týchto častí:

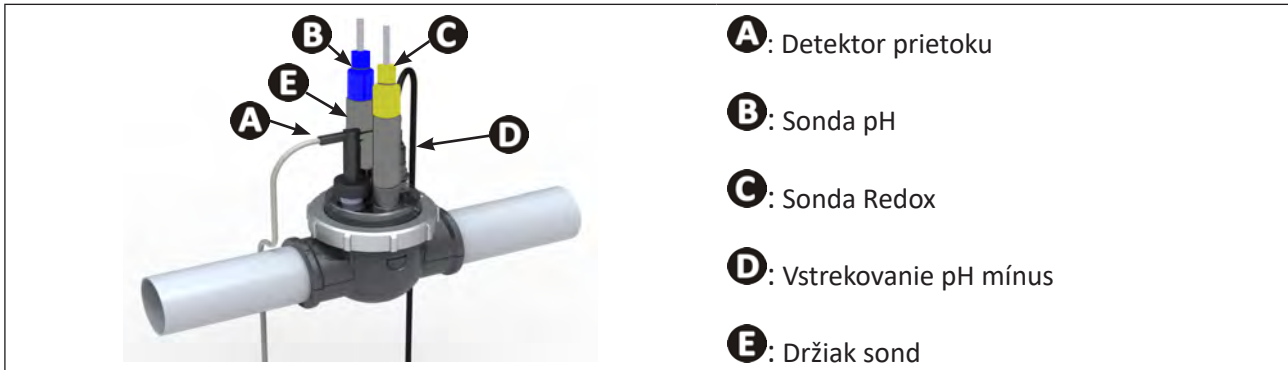

3.2.1 Odporúčané umiestnenie



- Obtokové ventily jednotky musia byť vždy otvorené.
- Súprava POD, ktorá slúži ako držiak komponentov, sa musí vždy umiestniť na horizontálne potrubie tak, aby sondy boli vertikálne.
- Súprava POD musí byť prvým komponentom po filtri bazéna.
- Ak je bazén vybavený elektrickým ohrevom, súprava POD sa musí namontovať na vstup tohto ohrievača (meranie neohriatej vody).
- Súpravu POD sa odporúča namontovať do vzdialenosti minimálne 20 cm od ohybu potrubia.
- Káble sond sa nesmú umiestniť do blízkosti vysokonapäťových sieťových káblov.

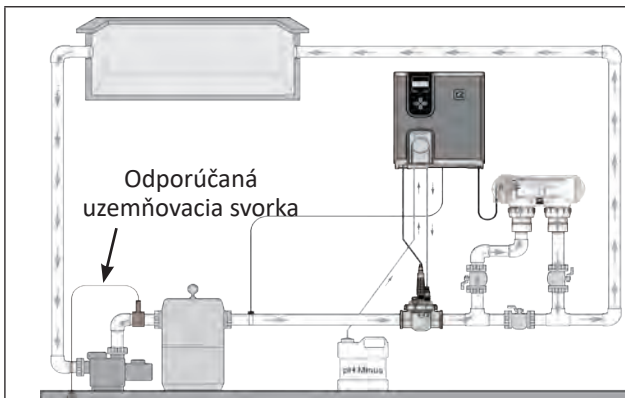

Priama inštalácia

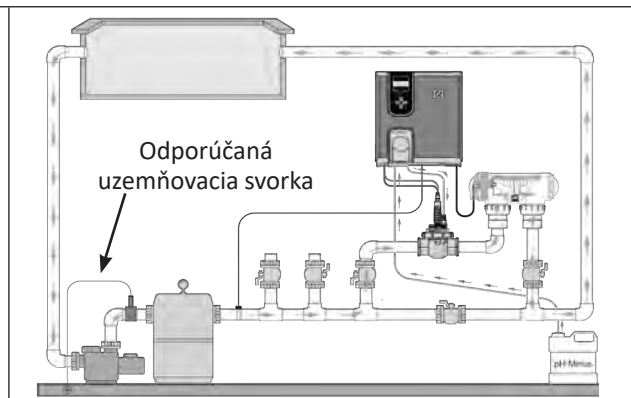

Inštalácia s obtokom

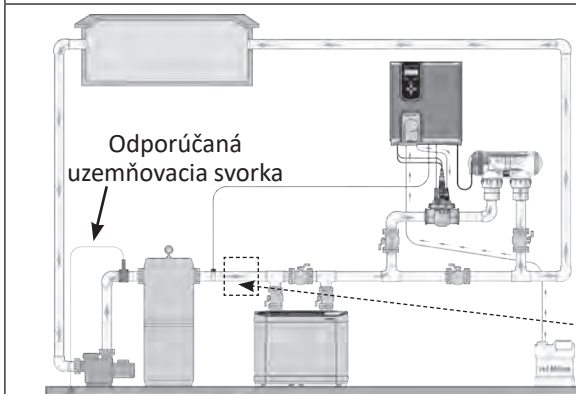

Inštalácia s ohrevným systémom



- Ak je nainštalovaný elektrický ohrev (a nie tepelné čerpadlo), súpravu POD umiestnite pred ohrev (za účelom odmerania neohriatej vody). V tomto prípade sa detektor prietoku musí umiestniť na obtok na upínaciu objímku.

3.2.2 Príprava potrubia

- Nájdite časť rovného potrubia vhodnej dĺžky (minimálne 30 cm, bez ohybu).
- Rozmontujte súpravu POD, aby ste vybrali adaptér potrubia EU (DN50 mm) vybavený 2 otvormi, **pozrite obrázok 1**.
- Pri potrubí DN50 mm používajte adaptér potrubia EU DN50 mm (v opačnom prípade použite spodnú objímku DN63 mm). Adaptér umiestnite na potrubie na odporúčané miesto, **pozrite „3.2.1 Odporúčané umiestnenie“**. Použite ihlu alebo značkovač a označte miesto, kde sa majú vyvrtávať otvory na potrubí, **pozrite obrázok 2**.
- Pomocou dodaného korunkového vrtáka vyvrtajte 2 napájacie otvory súpravy POD, **pozrite obrázok 3**.
- Dbajte na to, aby boli okraje otvorov dokonale hladké a očistené, **pozri obrázok 4**.

SK

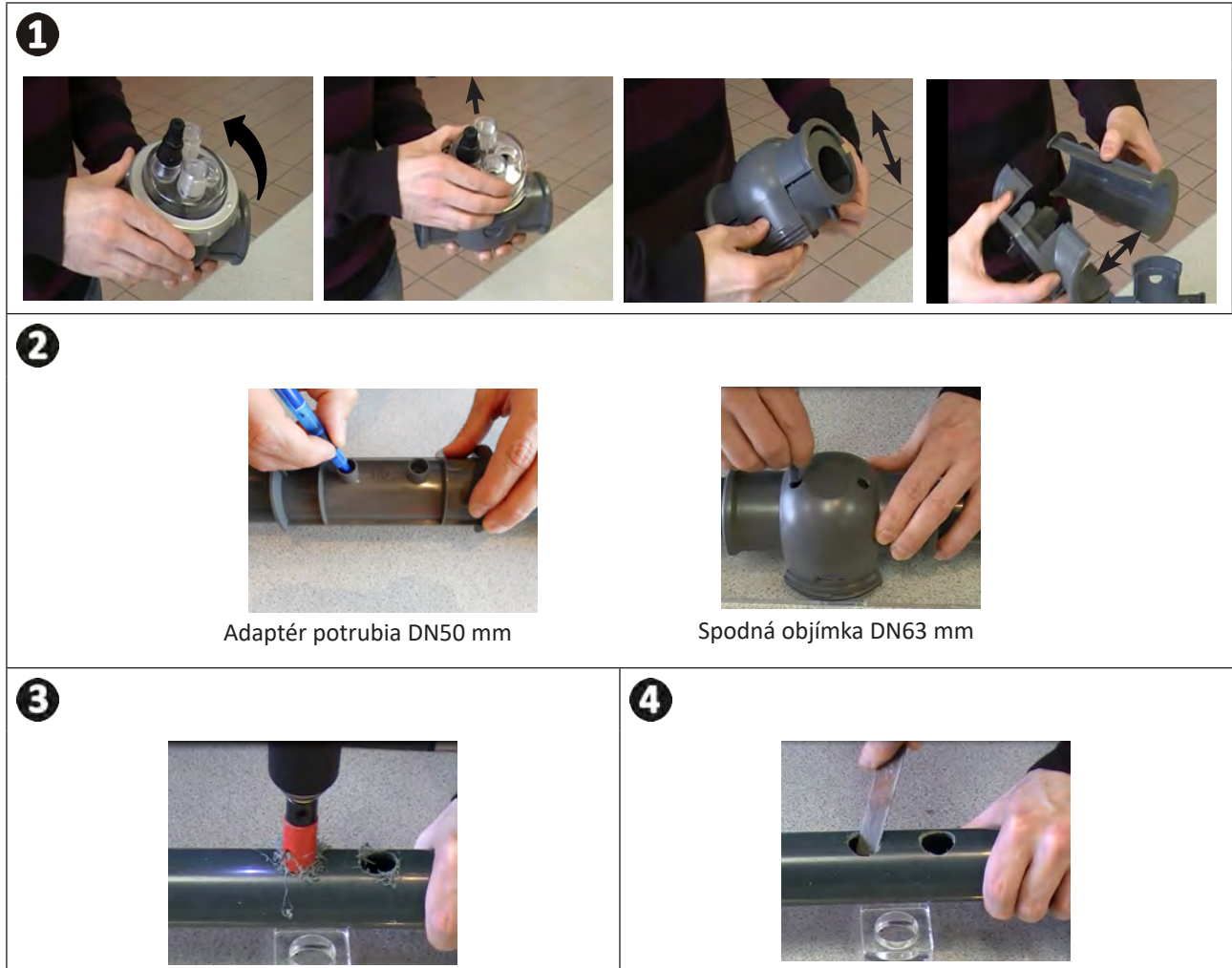

3.2.3 Inštalácia súpravy POD na potrubie

- Pri potrubí s priemerom \varnothing 50 mm použijete adaptér s označením „EU“ (EÚ). 2 časti objímky súpravy POD zasuniete na potrubie. Zabezpečíte správne vycentrovanie adaptéra v súlade s vodiacimi lištami. Keď sú všetky diely zmontované, adaptér musí zostať v tejto polohe. Pri potrubí s priemerom \varnothing 63 mm nepoužívajte tento adaptér, **pozrite obrázok 1**.
- Spodnú a vrchnú objímku súpravy POD nainštalujte na potrubie, pričom dodržte miesta pre otvory a smer toku vody (postupujte v smere šípok), **pozrite obrázok 2**.
- Vrchnú časť s rôznymi komponentmi umiestnite v smere označenom na kontrolnom prvku, bodku **C** na uťahovacom krúžku zarovnajte so šípkou **D** na spodnej objímke a dôkladne utiahnite uťahovací krúžok (uťahujte iba rukou!), **pozri obrázok 3**.
- Ak chcete zistiť, či je utiahnutie správne, skontrolujte, či je uťahovací krúžok správne vyrovnaný, **pozri obrázok 4**.

1

Adaptér potrubia \varnothing 50 mm (označený „EU“)



Spodná objímka \varnothing 63

2



VSTUP VÝSTUP

Smer cirkulácie vody

3

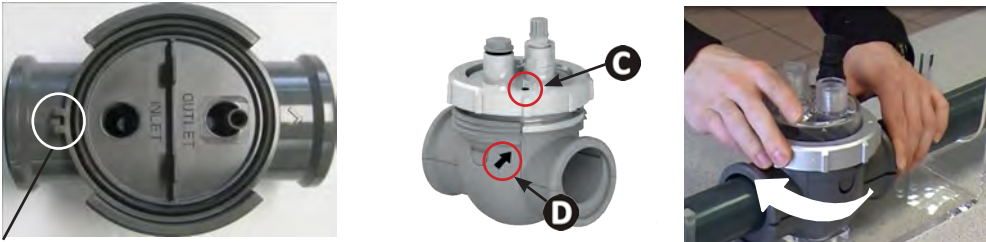

Kontrolný prvok

4



➤ 3.3 I Inštalácia detektora prietoku na súpravu POD

- Zoberte si dodaný detektor prietoku spolu s ovládacou skrinkou zariadenia.
- Vložte ho na miesto určené na tento účel na súprave POD a zaskrutkujte ho.
- Zaskrutkujte ho len pomocou uťahovacej matice (utiahnite len rukou!).



- Šípka, ktorá znázorňuje smer cirkulácie vody nad detektorom prietoku, sa musí nachádzať úplne paralelne s potrubím, na ktorom sa nachádza súprava POD.

SK

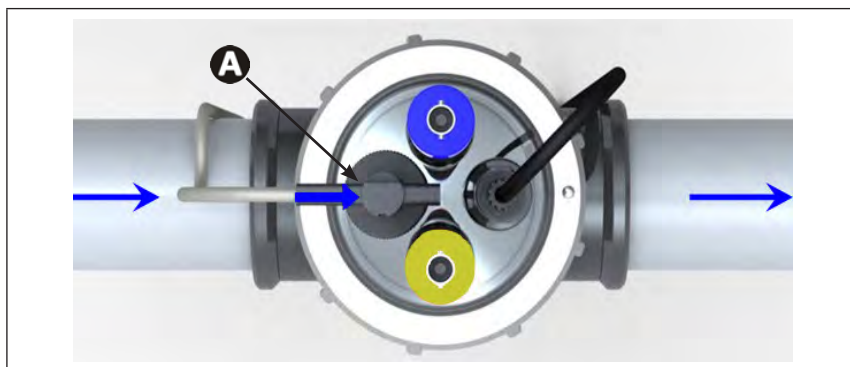

A: Detektor prietoku

➤ 3.4 I Inštalácia sond na súpravu POD

- Závitový držiak sondy alebo držiaky sondy zaskrutkujte na súpravu POD, **pozrite obrázok 1**.
- Dôkladne odskrutkujte ochrannú rúrku sondy, **pozrite obrázok 2**. Ochrannú rúrku uschovajte na skladovanie sondy počas zimnej sezóny.
- Koniec sondy dôkladne opláchnite vodou z vodovodu a potom zvyšok vody vytraste, **pozrite obrázok 3**.



- Sondu nikdy neutierajte handričkou ani papierom, pretože by mohlo dôjsť k jej poškodeniu.
- Nesprávne nainštalovaná sonda by mohla poskytovať nesprávne merania a spôsobiť nesprávnu prevádzku zariadenia. V danom prípade výrobca nepreberá žiadnu zodpovednosť za výrobok.

- Sondu zaskrutkujte do držiaka sondy, pričom jednou rukou pridržte koniec MODREJ alebo ŽLTEJ farby a druhou rukou čierny koniec, aby sa predišlo zamotaniu kábla, **pozrite obrázok 4**.
- Po nainštalovaní sondy na súpravu POD sa sonda musí zapojiť do zásuvky BNC (MODRÁ = pH, ŽLTÁ = Redox) modulu pH Link alebo Dual Link, **pozrite „2.5.2 Označenie funkcií, ktoré sa majú pripojiť“, pozrite obrázok 5**.
- Následne je potrebné sondu nakalibrovať, pozri „5.3 I Kalibrácia sond (ak je nainštalovaný voliteľný modul „pH Link“ alebo „Dual Link“)“.

1



2



3



4



5



3.5 I Inštalácia vstrekovacích a nasávacích hadičiek pH mínus



- Počas manipulácie s chemickými výrobkami vždy používajte vhodné bezpečnostné pomôcky (ochranné okuliare, rukavice a plášť).



Peristaltické čerpadlo sa otáča v smere hodinových ručičiek. V dôsledku toho nasávanie kyseliny (pH mínus) prebieha v ľavej časti čerpadla a vstrekovanie vpravo. Smer čerpania je označený na module pH Link alebo Dual Link pomocou dvoch špecifických šípok.

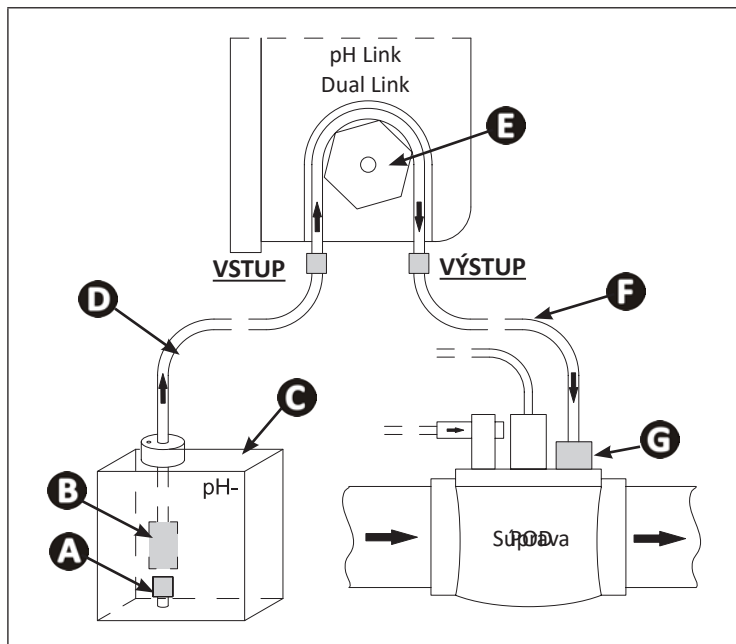

- A**: Pridržiavacia koncovka
- B**: Keramické závažie
- C**: Nádobka pH mínus
- D**: Nasávací hadica
- E**: Peristaltické čerpadlo
- F**: Vstrekovacia hadica
- G**: Spätná vstrekovacia klapka

3.5.1 Inštalácia vstrekovacej hadičky pH mínus

- Zložte ochranný kryt peristaltického čerpadla, **pozrite obrázok 1**.
- Z dodaného zvitku odrežte hadicu požadovanej dĺžky za účelom pripojenia peristaltického čerpadla k spätnej vstrekovacej klapke súpravy POD.
- Odskrutkujte uzáver prípojky a hadicu upevnite na výstup peristaltického čerpadla, **pozrite obrázok 2**.
- Druhý koniec hadice upevnite k spätnej vstrekovacej klapke súpravy POD, **pozrite obrázok 3**.



3.5.2 Inštalácia nasávacej hadice pH mínus

- Z dodaného zvitku odrežte hadicu požadovanej dĺžky za účelom pripojenia nádoby pH mínus k peristaltickému čerpadlu.
- Odskrutkujte uzáver prípojky a hadicu upevnite na vstupnú prípojku peristaltického čerpadla, **pozrite obrázok 1**. Zaskrutkujte uzáver.
- Znova založte ochranný kryt peristaltického čerpadla.
- Do uzáveru nádoby pH mínus vyvrtajte dva otvory, **pozri obrázok 2**:
 - Otvor prispôsobený hadici na nasávanie výrobku.
 - Menší otvor, aby sa predišlo deformácii nádoby počas nasávania výrobku.
- Voľný koniec hadice prevlečte cez vopred vyvrtaný uzáver a na hadicu umiestnite dodanú keramickú záťaž, ako aj pridržiavací uzáver, **pozrite obrázok 3**.
- Pred zapnutím zariadenia skontrolujte, či sú VŠETKY prípojky správne a správne tesnia.

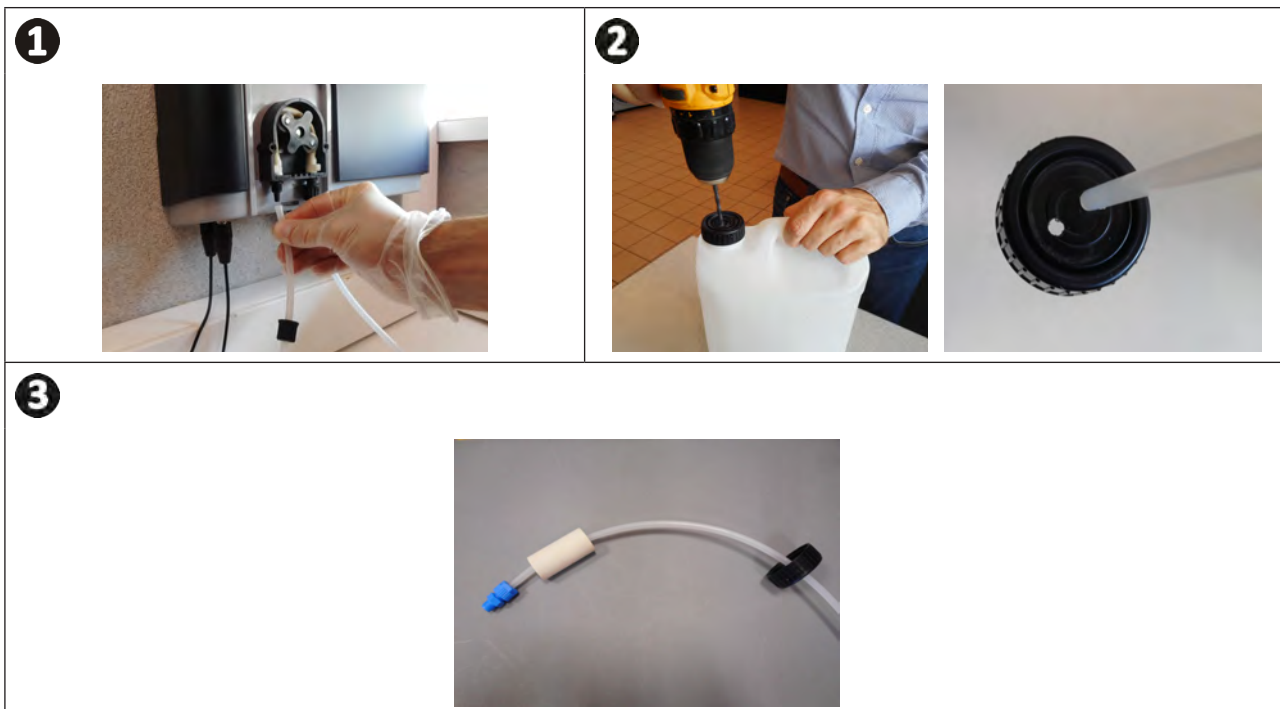

Nádoby pH mínus neukladajte priamo pod elektrické zariadenia v technickej miestnosti, aby sa predišlo akémukoľvek riziku korózie spôsobenej prípadnými výparmi z kyselín.



4 Príprava bazéna

4.1 I Filtrácia a filtračné médium

Exkluzívny systém spracovania na báze horčička je navrhnutý tak, aby bol plne účinný s riadne navrhnutou a dimenzovanou filtráciou s použitím skleneného filtračného média Zodiac Crystal Clear (a nie piesku).

Postup plnenia filtra:

- Nalievajte čistú vodu do nádržky filtra tak, aby pokrývala bočné difúzory a aby tie tlmili pád filtračného média **A**.
- Počas plnenia horného difuzéra použite na jeho zakrytie plastové vrečko (aby sa zabránilo vniknutiu filtračného média dovnútra).
- Následne nalejte filtračné médium podľa nasledovného pomeru:
 - cca 1/4 až 1/3 celkovej požadovanej hmotnosti s „hrubozrnným“ skleneným médiom Zodiac® Crystal Clear tak, aby pokrývalo bočné difúzory **B**.
 - cca 2/3 až 3/4 celkovej požadovanej hmotnosti s „jemnozrnným“ skleneným médiom Zodiac® Crystal Clear **C**.

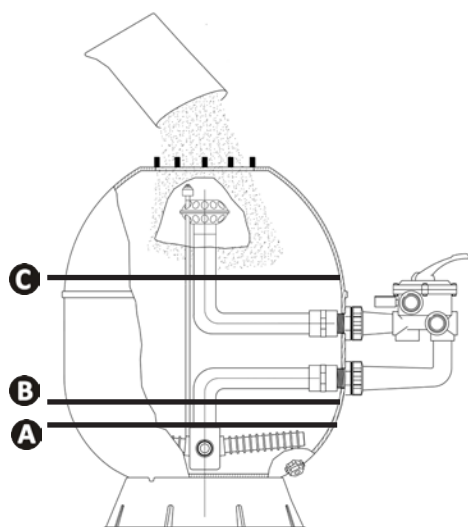

- C**: Úroveň „jemnozrnného“ Zodiac® Crystal Clear
- B**: Úroveň „hrubozrnného“ Zodiac® Crystal Clear
- A**: Úroveň vody



Rada: pripojenie filtra a filtračného čerpadla

- Pre viac informácií si pozri pokyny na inštaláciu a používanie filtra a čerpadla. V prípade potreby sa obráťte na distribútora Zodiac®.

4.2 I Vyváženie vody

Je potrebné používať vodu, ktorá pochádza z vodovodu, ktorý je v súlade so smernicou 98/83/ES o kvalite vody určenej na ľudskú spotrebu. Dbajte na to, aby ste odmerali a upravili hodnoty a dodržiavali pritom nasledujúce odporúčania, aby ste dosiahli optimálnu úpravu vody:

4.2.1 Sezónne analýzy „pri opätovnom spustení“

- **Stabilizačná látka (Kyselina kyanurová) (<30 mg/l, ppm):** stabilizačná látka chráni chlór pred jeho znehodnotením slnečným UV žiarením. Nadmerné množstvo stabilizačnej látky môže zablokovať dezinfekčný účinok chlóru a pokaziť vodu.
- **Kovy (Cu, Fe, Mn) (± 0 mg/l, ppm):** kovy poškodzujú kovové časti bazéna (jav korózie) alebo môžu spôsobovať neodstrániteľné škvrny.

4.2.2 Mesačné analýzy

- **TH (15-30 °F) alebo (150 - 300 mg/l CaCO₃, ppm):** TH (tvrdosť vody) meria tvrdosť vápnika (množstvo vápenca), táto hodnota sa môže meniť v závislosti od zemepisnej oblasti.
- **TAC (8-15 °F) alebo (80 -150 mg/L CaCO₃, ppm):** TAC (celková zásaditosť) meria alkalitu vody, táto hodnota sa používa na stabilizáciu pH. TAC je dôležité upraviť pred pH.

4.2.3 Týždenné analýzy

- **pH (7,0 - 7,4):** pH meria kyslosť alebo zásaditosť vody. pH v rozmedzí 7,0 – 7,4 umožňuje chrániť zariadenia bazéna a zachovať efektívnosť dezinfekcie. **Nižšie je uvedená Taylorova stabilizačná metóda na úpravu hodnoty pH:**

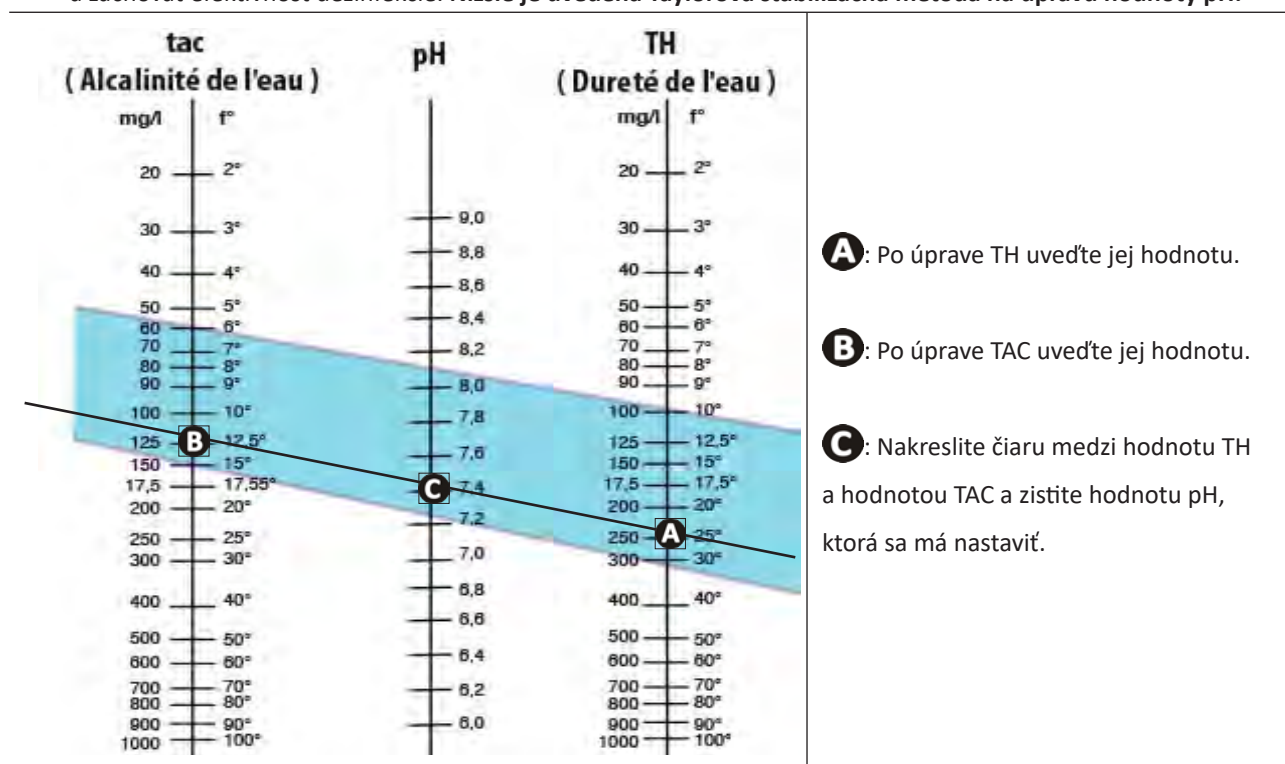

Taylorova stabilizačná metóda

- **Voľný chlór (0,5 - 2 mg/l alebo ppm):** toto množstvo voľného chlóru umožňuje získať dezinfikovanú a dezinfikujúcu vodu.



Kontaktujte svojho predajcu, ktorý vám poskytne informácie týkajúce sa typu korekčného prípravku alebo zariadenia na automatickú reguláciu, ktorý sa môže použiť na úpravu hodnôt.

4.3 I Pridanie minerálov



- Pred spustením zariadenia je dôležité pridať minerálne látky podľa postupu nižšie.
- Minerálne látky sa musia pridávať do bazénu s novou vodou (z vodovodu, je zakázané použiť vodu zo studne). V prípade inštalácie do existujúceho bazénu musí byť bazén najskôr odčerpaný a naplnený novou vodou (pri vypúšťaní dodržujte odporúčania výrobcu bazéna).
- Počas pridávania minerálov musí byť spustená filtrácia.
- Vždy vysypte celé vrecia s minerálmi, nenechávajte ich otvorené (môžu navlhnúť).

Množstvo minerálov horčíka nevyhnutné pre správnu funkciu systému musí byť 4 g/l (= 4 kg/m³, 4000 ppm alebo 0,4 %), na to je potrebné dodať 5 kg/m³ (pretože minerálne látky obsahujú trochu vody).

Objem nádrže (m ³)	20	30	40	45	50	55	60	65	70	80	90
Množstvo kg, ktoré sa má pridať	100	150	200	225	250	275	300	325	350	400	450

- Pridajte minerálne látky priamym a rovnomerným nasypáním vrecia okolo bazénu.
- Zapnite filtračnú jednotku.
- Filtráciu nechajte natvrdo spustenú po dobu 24 hodín, potom sa vráťte bežnej každodennej prevádzky.

==> Zapnutie spracovania

Tento exkluzívny systém na báze horčíka je špecifický, preto je dôležité porozumieť nasledujúcim krokom.

- Akonáhle ho nalejete do bazénovej vody, minerálne látky ju mierne zakalia a na povrchu vody sa môže objaviť neškodná pena. To je úplne normálne a je to znakom počiatkovej akcie hydroxynácie horčíka prítomného v mineráloch.
- Približne 48 hodín po pridaní minerálov bude voda dokonalo priehľadná.
- Môže sa vyžadovať krátke prepláchnutie filtra (= backwash, spätný preplach), aby sa odstránili nečistoty z inštalácie zariadenia. Pozri indikátor filtra tlaku a jeho návod na používanie.



Rada: pridanie minerálnych látok

- Mierne zakalenie s prípadne neškodnou penou na povrchu môže v závislosti od bazéna a denne používaných filtračných cyklov (filtráciu v tejto aktivačnej fáze vykonávajte najlepšie minimálne po dobu 12 hodín) trvať niekoľko dní.
- S cieľom uľahčiť aktiváciu spracovania odporúčame nekúpať sa v priebehu tohto krátkeho obdobia.
- Robotické vysávače môžu mať ťažkosti pohybovať sa po stenách bazéna. Ak je to možné, používajte ich režime „len dno“ v prípade, ak takýto režim majú. Vráti sa do štandardnej prevádzky akonáhle bude voda opäť priehľadná.



5 Použitie

5.1 I Používateľské rozhranie



- Skontrolujte, či sú minerálne látky pridané do bazéna úplne rozpustené, a až potom aktivujte funkciu chlórovania.

Svieti modré kontrolné svetlo **SALTS:**
Veľmi nízka vodivosť vody (chýba soľ, studená voda, opotrebovaná jednotka a pod.)

Aktivácia/deaktivácia režimu **LOW (Znížiť):**

Zníženie výroby chlóru od 0 % do 30 % v intervaloch po 10 % (nastavenie v špeciálnej položke PONUKA).

Zobrazí sa hlásenie „LOW MODE ON (Režim zníženia zapnutý).“

Ponuka používateľa:

Nastavenie parametrov.

Šípky :

- Slúžia na navigáciu v ponuke
- Slúžia na zvýšenie alebo zníženie parametra
- Slúžia na zablokovanie/sprístupnenie používateľského rozhrania (súčasné stlačenie 2 tlačidiel počas 4 sekúnd).

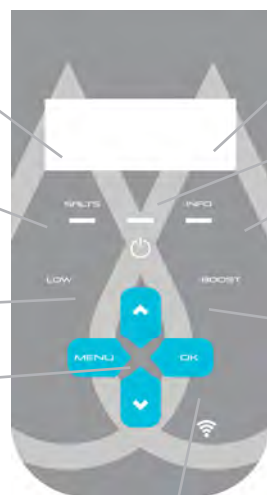

LED kontrolka Wi-Fi

Svieti alebo bliká modré kontrolné svetlo **INFO:**

Na obrazovke sú uvedené informácie alebo úkon, ktorý sa má vykonať.

Rozsvietenie-/Zhasnutie (dlhé stlačenie)/ Pohotovostný režim (krátke stlačenie)

Aktivujte režim **BOOST (Zosilniť):**

Výroba chlóru na 100% počas nasledujúcich 24 hodín. Zobrazí sa hlásenie „BOOST ON“ (Režim zosilnenia zapnutý) so zvýšnou dobou.

Tlačidlo **OK:**

- Slúži na potvrdenie výberu zvýraznenej voľby
- Slúži na odstránenie chybového hlásenia, ktoré vyžaduje zásah obsluhy (4-sekundové stlačenie)

Aktivácia režimu Wi-Fi Direct za účelom pripojenia sa k aplikácii iAqualink™
(Stlačte dve tlačidlá, kým nezačne blikáť LED)

Pozri „6.1 I Prvá konfigurácia zariadenia“.

5.2 I Nastavenie parametrov pred použitím

5.2.1 Zapnutie

- Stlačením tlačidla zapnete zariadenie.
- Pri zapnutí sa na zariadení zobrazia informácie:

```

S / N   D E V I C E
x x   x x x x   x x x x
      x x x x   x x x x
  
```

5.2.2 Nastavenie jazyka

- Pri prvom zapnutí sa zobrazí zoznam jazykov, stačí vybrať požadovaný jazyk pomocou tlačidiel . Výber potvrdíte stlačením .
- Stlačte položku a pomocou tlačidiel prechádzajte ponukou za účelom následnej zmeny jazyka.
- Výber potvrdíte stlačením .

```

M E N U
- F I L T E R   P U M P
- A U X / L I G H T S
- P R O G R A M M I N G
- P H   S E T U P
- O R P   S E T U P
- L O W / C O V E R   M O D E
- S L A V E   M O D E
- R E V E R S I N G   T I M E
- H E L P   M E N U
- L A N G U A G E
  
```

```

S E L E C T   L A N G U A G E
- E N G L I S H
- F R A N C A I S
- E S P A N O L
- I T A L I A N O
- D E U T S C H
- N E D E R L A N D S
- P O R T U G U E S
- C E S T I N A
- M A G Y A R
- S V E N S K A
- S L O V E N S K Y
  
```

5.2.3 Nastavenie času

Čas je nevyhnutné nastaviť za účelom naprogramovania dôb filtrácie „TIMERS“ (Časovače) a naprogramovania dôb chlórovania „HYDROX“.

Čas sa nastavuje pri prvom použití zariadenia. Ak je potrebné upraviť zobrazený čas, postupujte podľa postupu popísaného nižšie:

- Stlačte položku **MENU** a pomocou tlačidiel   prechádzajte ponukou za účelom nastavenia času.
- Výber potvrdíte stlačením **OK**.

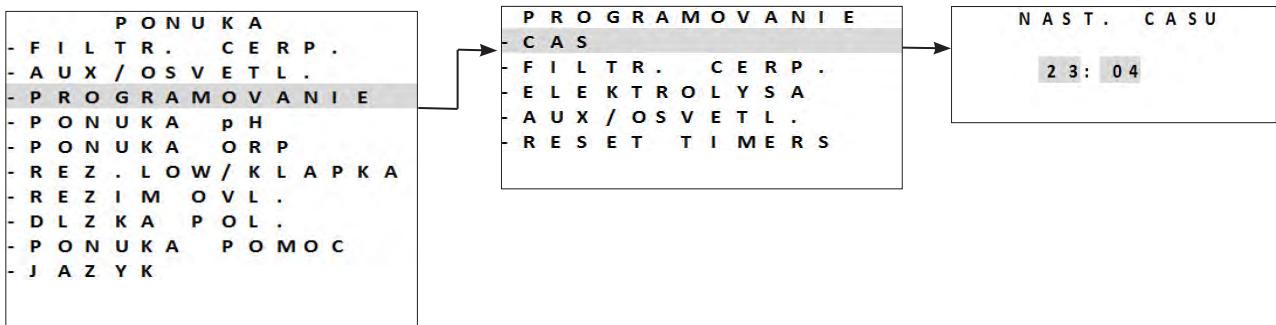

SK



- Ukončíte stlačením položky **MENU**.

5.2.4 Výber filtračného čerpadla

Filtračné čerpadlo je možné pripojiť a ovládať priamo prostredníctvom zariadenia.

- V danom prípade musí byť filtračné čerpadlo vopred pripojené k elektrickej sieti, pozrite „2.5.2 Označenie funkcií, ktoré sa majú pripojiť“.
- Prítomnosť filtračného čerpadla potvrdíte stlačením položky **MENU**. Pomocou tlačidiel   prechádzajte ponukou. Potvrdíte stlačením položky **OK**.
- Vyberte typ filtračného čerpadla a potvrdte, či je pripojenie správne:

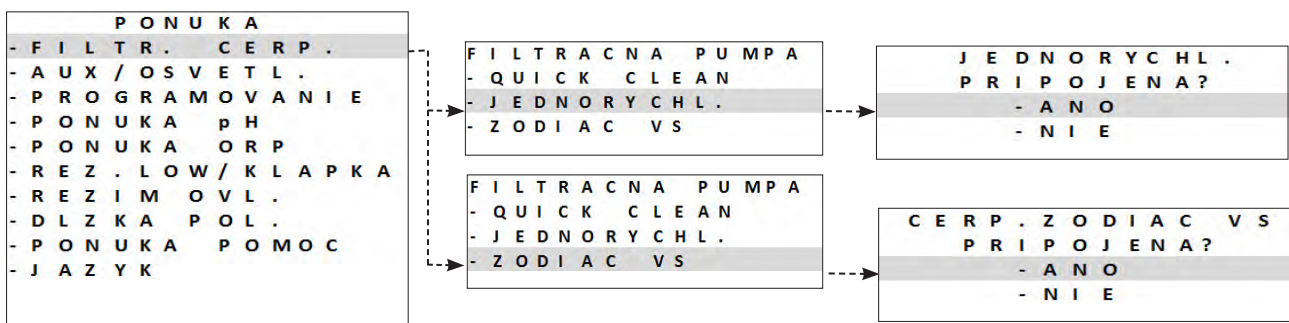

- Pokračujte v nastavovaní parametrov pomocou programovania dôb filtrácie „TIMERS“ (Časovače), pozrite „5.2.5 Naprogramujte doby filtrácie „TIMERS“ (Časovače)“

5.2.5 Naprogramujte doby filtrácie „TIMERS“ (Časovače)

Časovače sa používajú na definovanie doby prevádzky filtračného čerpadla a doby, počas ktorej zariadenie vyrába chlór. Používateľovi umožňujú zapnúť čerpadlo s variabilnou rýchlosťou na dlhšiu dobu a s menšími prietokom bez toho, aby zariadenie produkovalo chlór po celý tento čas.

Pri nastavovaní programu časovania je nevyhnutné zadať a potvrdiť časový interval zapnutia a vypnutia. Ak nie je nastavený žiaden časovač, je neustále aktívovaná filtrácia a/alebo chlórovanie.

Filtračné prevádzkové intervaly musia byť dostatočné, aby sa dosiahla správna úprava vody.

Príklady naprogramovania



- Doba filtrácie (TIMER) počas sezóny a pri teplote vody v bazéne 26°
==> **26/2 = 13 hodín filtrácie denne**
- Doba filtrácie (HYDROX) mimo sezóny (aktívne odstavenie v zime) pri teplote vody 16°
==> **16/2 = 8 hodín filtrácie denne**

==> Filtračné čerpadlo s jednou rýchlosťou

- K dispozícii sú 2 programy, **TIMER 1** a **TIMER 2**.
- Vyberte položku „**TIMER**“ (Časovač), ktorý sa má naprogramovať pomocou tlačidiel . Potvrďte stlačením položky .
- Pomocou tlačidiel nastavte čas zapnutia filtračného čerpadla „**ON**“ (Zapnúť) a čas vypnutia čerpadla „**OFF**“ (Vypnúť). Potvrďte stlačením položky .

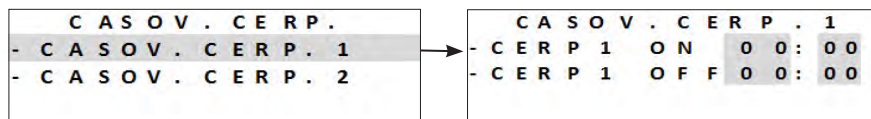

- Ukončíte stlačením položky .
- Po naprogramovaní dób filtrácie sa na obrazovke zobrazí písmeno „**P**“:

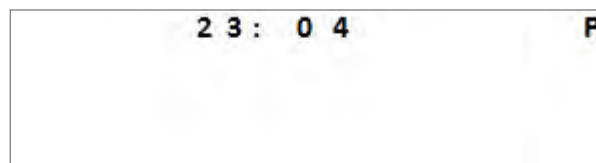







Manuálna aktivácia zariadenia (stlačením tlačidla) má prednosť pred časovačom. Ak nie je pripojené žiadne filtračné čerpadlo, zariadenie aktivuje iba chlórovanie.

Ak je pripojené filtračné čerpadlo s jednou rýchlosťou, aktivuje sa súčasne s chlórovaním.

Ak je pripojené filtračné čerpadlo s variabilnou rýchlosťou, aktivuje sa súčasne s chlórovaním pri nastavenej rýchlosti RPM 1. Všetky programy zostávajú platné a normálna prevádzka bude pokračovať pri nasledujúcom cykle.

==> Filtračné čerpadlo s variabilnou rýchlosťou Zodiac®

- Je možné naprogramovať doby filtrácie „**TIMERS**“ (Časovače) pre každú dostupnú rýchlosť.
- Pomocou tlačidiel   vyberte rýchlosť. Potvrďte stlačením položky .
- Pomocou tlačidiel   nastavte čas zapnutia filtračného čerpadla „**ON**“ (Zapnúť) a čas vypnutia čerpadla „**OFF**“ (Vypnúť). Potvrďte stlačením položky .

SK

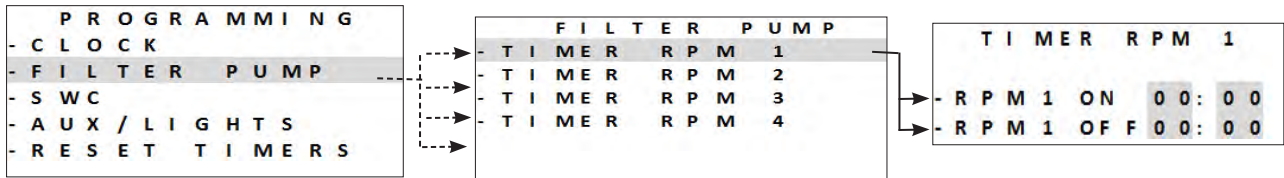

Príklady programovania (počas prevádzky pri nižších rýchlostiach)

- Doba filtrácie (TIMER) počas sezóny (využívanie bazéna) = 12 až 14 hodín denne
- Doba chlórovania (HYDROX) počas sezóny (využívanie bazéna) = 8 až 10 hodín denne
- Doba filtrácie (TIMER) mimo sezóny (aktívne odstavenie v zime) = 3 až 4 hodiny denne
- Doba chlórovania (HYDROX) mimo sezóny (aktívne odstavenie v zime) = 2 až 3 hodiny denne

- Ukončíte stlačením položky .
- Po naprogramovaní dôb filtrácie sa na obrazovke zobrazí písmeno „**P**“:

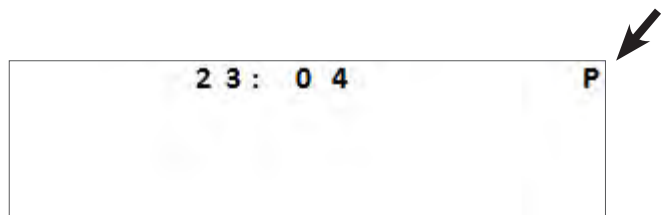





- Časovače 1 a 2 na filtráciu s variabilnou rýchlosťou sú priradené programom zariadenia, pozrite „**5.2.6 Programovanie doby chlórovania „HYDROX“**“.

5.2.6 Programovanie doby chlórovania „HYDROX“

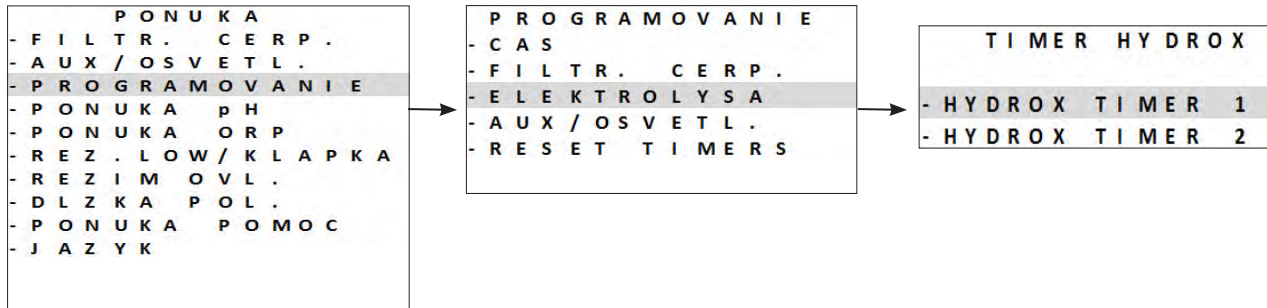
Po zadení programu filtrácie bude program chlórovania predvolene identický s programom filtrácie. Môžu sa upraviť. Avšak programy chlórovania sa z bezpečnostných dôvodov nemôžu aktivovať mimo programov filtrácie.

- Stlačte položku **MENU** a pomocou tlačidiel   prechádzajte ponukou. Výber potvrdíte stlačením .
- Vyberte položku „**HYDROX TIMER 1**“ (Časovač chlórovania) alebo „**HYDROX TIMER 2**“ (Časovač chlórovania):



- Pomocou tlačidiel   nastavte doby chlórovania „**ON**“ (Zapnúť) a „**OFF**“ (Vypnúť).
- Výber potvrdíte stlačením .



Doba chlórovania musí byť kratšia alebo rovná dobe filtrácie. Zariadenie neakceptuje časovanie chlórovania dlhšie ako je naprogramovaná doba filtrácie alebo mimo túto dobu.

- Ukončíte stlačením položky **MENU**.
- Po potvrdení naprogramovania dôb chlórovania sa na obrazovke zobrazí písmeno „**T**“:

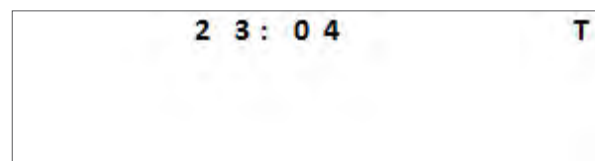

- Po potvrdení naprogramovania dôb chlórovania a filtrovania sa na obrazovke zobrazí písmeno „**P**“:

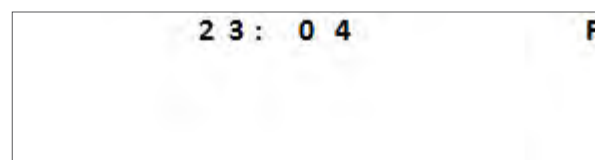

5.2.7 Dostupné doplnkové zariadenia

Zariadenie je schopné okrem filtračného čerpadla kontrolovať 2 doplnkové zariadenia. Napríklad môže ovládať monochromatické alebo viacfarebné osvetlenie Zodiac®. V každom prípade bude potrebné doplnkové zariadenie prepojiť s hlavným zariadením pomocou vhodného vstupu:

- **AUX 2** = pre zariadenia napájané **nízkym napätím (12/24 V)**
- **AUX 1** = pre zariadenia napájané **vysokým napätím (230 V)**

 • **Hlavné zariadenie na rozdiel od filtračného čerpadla neposkytuje elektrické napájanie týmto dvom externým doplnkovým zariadeniam (AUX1 a AUX2). Je potrebné dbať na správne elektrické pripojenie týchto zariadení v závislosti od platnej legislatívy.**

5.2.8 Výber osvetlenia (AUX 2)

- Stlačte položku **MENU** a pomocou tlačidiel   prechádzajte ponukou.

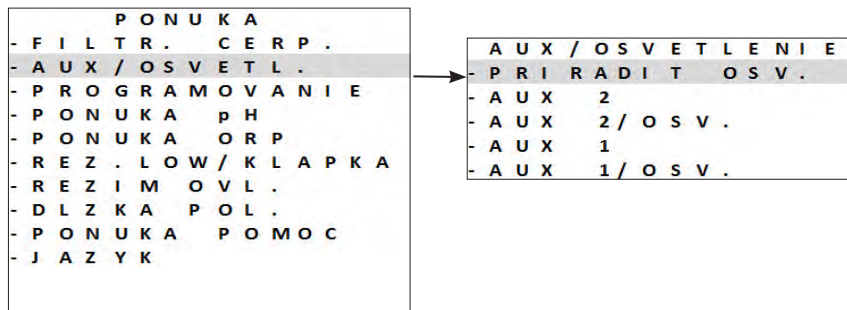

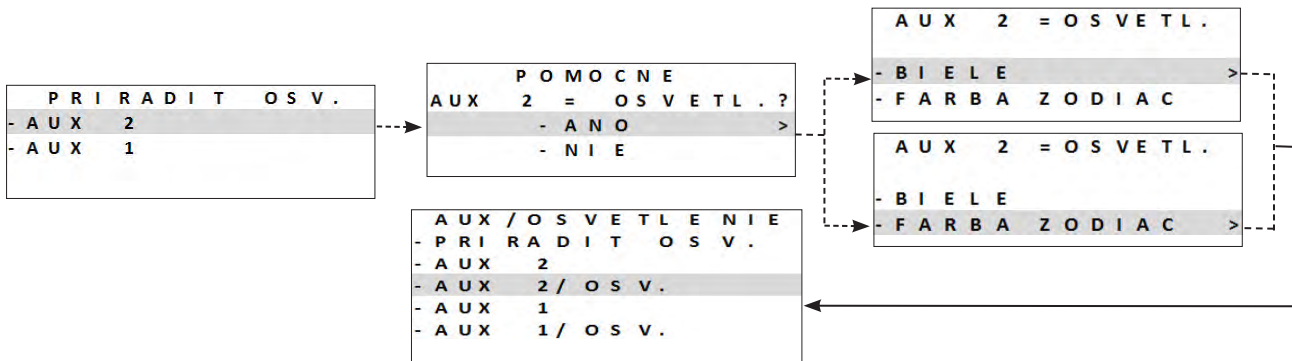

- Je možné ovládať 2 pomocné zariadenia a jednému priradiť funkciu osvetlenia:



- Potvrďte stlačením položky **OK**.
- Ukončíte stlačením položky **MENU**.

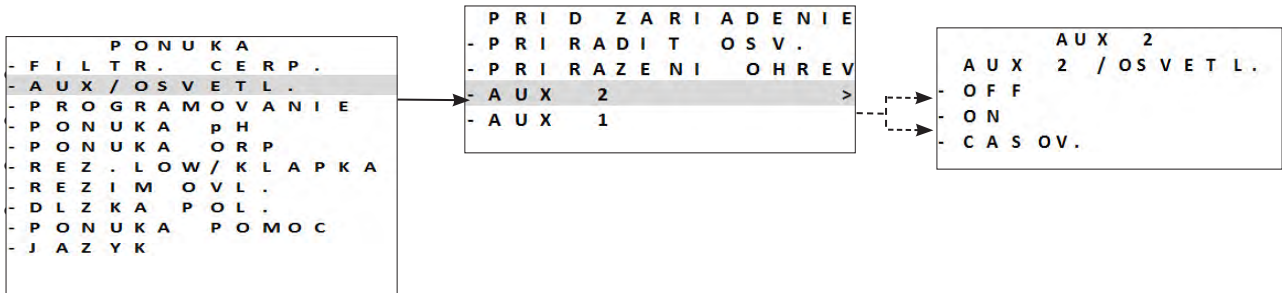

==> Monochromatické osvetlenie

- Stlačte položku **MENU** a pomocou tlačidiel   prechádzajte ponukou.
- Vyberte funkciu a stlačením položky **OK** výber potvrdíte.



- Ukončite stlačením položky **MENU**.

==> Viacfarebné osvetlenie Zodiac®

- Stlačte položku **MENU** a pomocou tlačidiel   prechádzajte ponukou.
- Vyberte funkciu alebo farbu a stlačením položky **OK** výber potvrdíte.

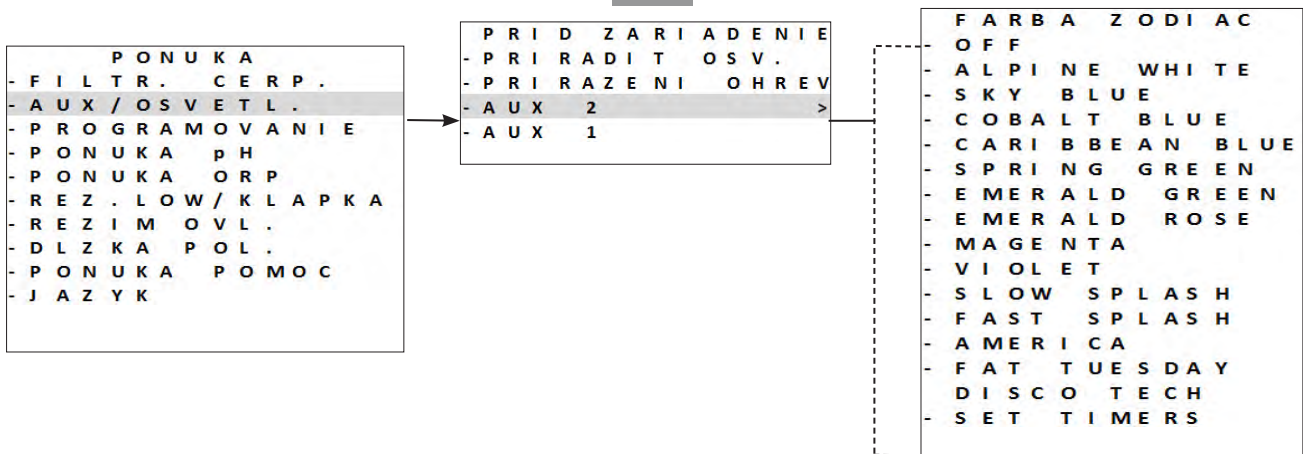



- Ukončite stlačením položky **MENU**.



Pri viacfarebnom osvetlení inej značky je možné ovládať iba „ON/OFF“ (Zapnúť/Vypnúť).

5.2.9 Potvrdenie ohrevného systému (AUX 2)

- V danom prípade musí byť ohrevný systém vopred pripojený k elektrickej sieti, **pozrite** „2.5.7 Pripojenie k ohrevnému systému = AUX2 - 12- 24 V“.
- Prítomnosť ohrevného systému potvrdíte stlačením položky **MENU**. Pomocou tlačidiel   prechádzajte ponukou. Potvrdíte stlačením položky **OK**.

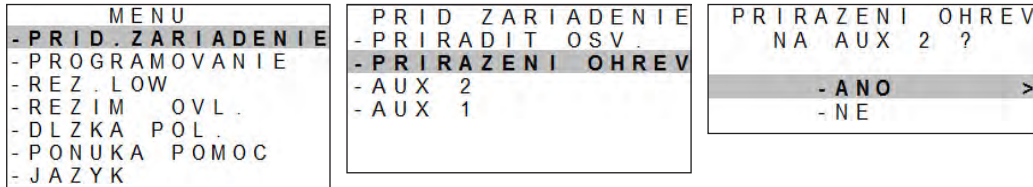

- Len čo je ohrevný systém potvrdený, v **MENU** sa zobrazí vedľajšia ponuka „TEMP CONTROL“ (RIADENIE TEPLoty).
- Potom sa automaticky aktivuje riadenie ohrevného systému. Môžete ho deaktivovať, napríklad na zimu:

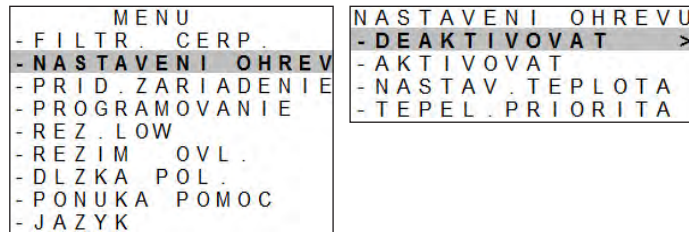



Ak je na AUX2 potvrdený ohrevný systém, časovač AUX2 už nie je k dispozícii. Ohrev bude potom funkčný v rámci prevádzkových intervalov (časovačov) filtrácie.

Nastavenie požadovanej hodnoty:



Uistite sa, že ste v ohrevnom systéme nastavili najvyššiu možnú nastavovaciu hodnotu.

Nastavte požadovanú hodnotu teploty vody. Predvolená hodnota je 28 °C. **Môže sa nastaviť od 15 do 32 °C.** V tomto prípade bude teplotu vody merať teplotná sonda elektrolyzéra.

- Stlačte tlačidlo **MENU**. Pomocou tlačidiel   prechádzajte ponukou. Potvrďte stlačením položky **OK**.

```
MENU
- FILTR. CERP.
- NASTAVENI OHREV
- PRID. ZARIADENIE
- PROGRAMOVANIE
- REZ. LOW
- REZIM OVL.
- DLZKA POL.
- PONUKA POMOC
- JAZYK
```

```
NASTAVENI OHREVV
- DEAKTIVOVAT
- AKTIVOVAT
- NASTAV. TEPLOTA >
- TEPEL. PRIORITA
```

```
NASTAVENI OHREV
NASTAVENA TEPLA
28 °C
```

- V závislosti od ohrevného systému (najmä v prípade tepelného čerpadla) môže medzi momentom, keď elektrolyzér uzavrie kontakt AUX2, aby sa aktivoval ohrev, a skutočným spustením ohrevného systému (kompresor tepelného čerpadla), uplynúť niekoľko minút.
- Elektrolyzér zobrazuje nameranú teplotu vody:

```
25 ° 00:00 OFF
```

vypnutý ohrev

```
25 ▲ 00:00 OFF
```

zapnutý ohrev



Teplota vody sa meria sondou na meranie teploty vody elektrolyzéra:

- Ak je nameraná teplota vody **nižšia ako nastavená hodnota o 1 alebo viac stupňov** (príklad 28 °C - 1 °C = 27 °C), relé sa uzavrie, aby sa aktivoval ohrevný systém.
- Ak je nameraná teplota vody **rovnaká alebo vyššia ako nastavená hodnota + 1 °C** (napr. 28 °C + 1 °C = 29 °C), potom je relé otvorené, aby sa deaktivoval ohrevný systém.

Priorita vyhrievania (voliteľná):

Funkcia „priorita vyhrievania“ sa zobrazí, iba ak boli v elektrolyzéri potvrdené ohrevný systém a filtračné čerpadlo (s jednou alebo variabilnou rýchlosťou).

- Stlačte tlačidlo **MENU**. Pomocou tlačidiel **▲** **▼** prechádzajte ponukou. Potvrďte stlačením položky **OK**.

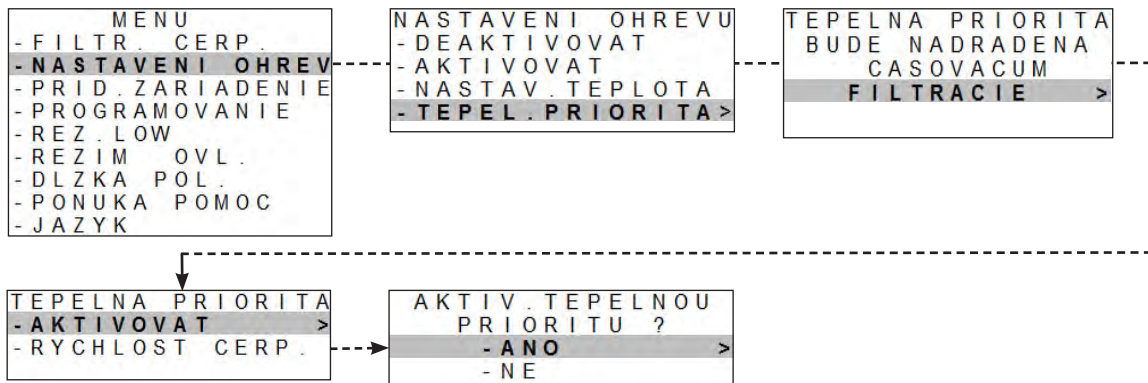

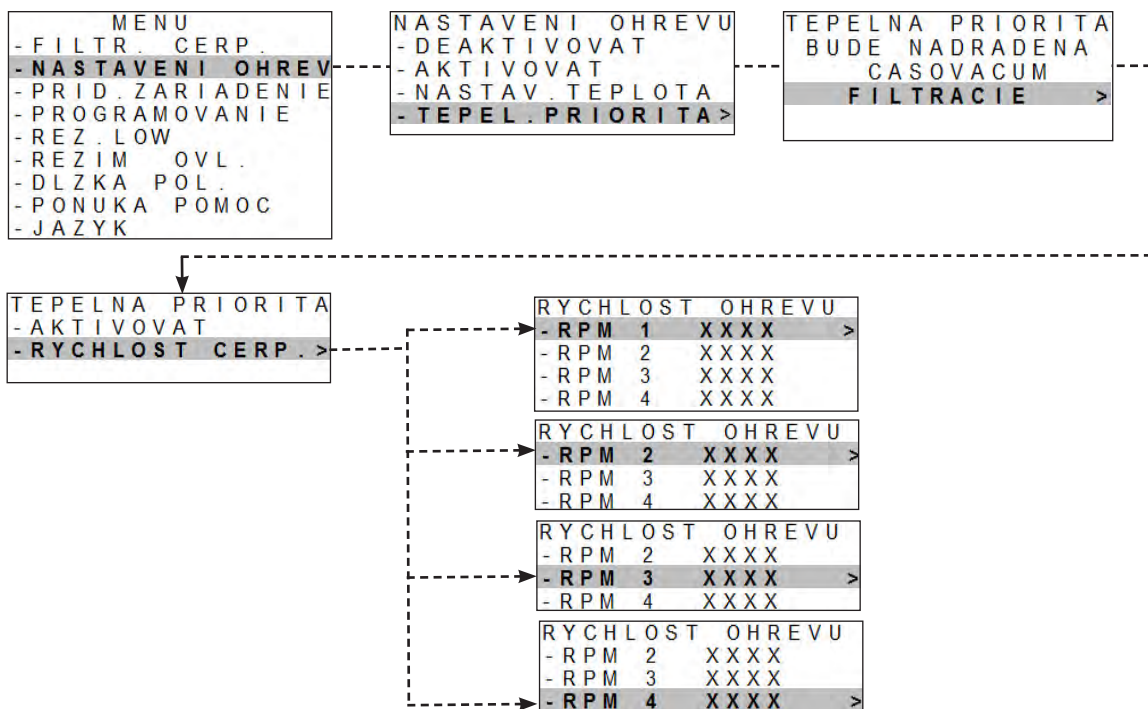

- Rýchlosť čerpadla zvolte v režime „priorita vyhrievania“ (ak je potvrdené kompatibilné čerpadlo s variabilnou rýchlosťou Zodiac®). *Použite rýchlosť menšiu alebo rovnú rýchlosti, ktorá sa obvykle používa pre časovače filtrácie:*



- Ak je potvrdené filtračné čerpadlo a priorita vyhrievania je aktivovaná mimo časovačov filtrácie: filtrácia bude prebiehať 5 minút za každých 120 minút, aby sa zmerala teplota vody.
- V prípade potreby sa filtračné čerpadlo a ohrevný systém zapnú až do dosiahnutia požadovanej teploty vody.

5.2.10 Vymazanie programov

- Stlačte položku **MENU** a pomocou tlačidiel   prechádzajte ponukou.
- Potvrďte stlačením položky **OK**.
- Programy sa nastavujú na 00:00.

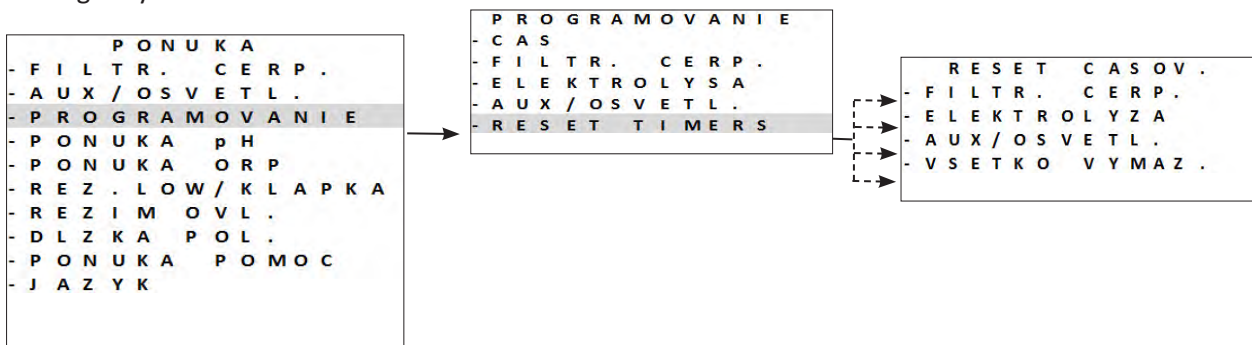

5.2.11 Použitie s riadiacou jednotkou filtrácie

Pri tejto konfigurácii zariadenie zapína alebo vypína práve riadiaca jednotka filtrácie.



- Tento pripájací režim sa neodporúča, pretože zariadenie má svoje vlastné interné časovače.

- Je nevyhnutné, aby sa programy zariadenia vynulovali, aby sa zaručila kontrola riadiacou jednotkou filtrácie, pozri „5.2.8 Vymazanie programovania“.
- Po pripojení riadiacej jednotky filtrácie zariadenie vypnite, a potom znova zapnite.

5.2.12 Režim vedľajšieho zariadenia

Režim „Vedľajšie zariadenie“ presunie kontrolu chlórovania na externé kontrolné zariadenie. Externé kontrolné zariadenie musí byť pripojené k prípojke  nízkonapäťového okruhu, pozrite „2.5 I Elektrické prípojky“.

Režimy „Boost“ (Zosilniť) a „Low“ (Znížiť) môžu byť vždy kontrolované kontrolným zariadením. Programy zariadenia sa však deaktivujú. Výroba chlóru sa zachová na 100 %.

- Externé kontrolné zariadenie pripojte k prípojke vedľajšieho zariadenia nízkonapäťového okruhu, pozri „2.5 I Elektrické prípojky“.

- Stlačte položku **MENU** a pomocou tlačidiel   prechádzajte ponukou. Potvrďte stlačením položky **OK**.

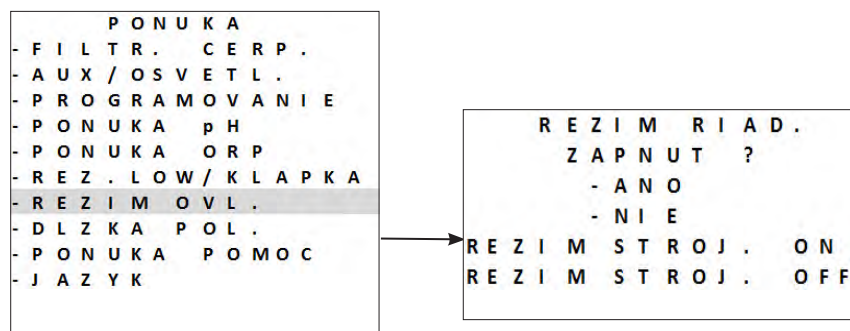

- Ukončíte stlačením položky **MENU**.

Režim „Vedľajšie zariadenie“ kontroluje iba chlórovanie. V platnosti zostáva filtračné čerpadlo, príslušenstvo, osvetlenie a iné funkcie.

Stlačenie tlačidla  má prednosť pred režimom „Vedľajšie zariadenie“.

Ak je nainštalovaný modul Dual Link, režim „Vedľajšie zariadenie“ ignoruje funkciu Redox. Regulácia pH zostáva v platnosti.

Režimy „LOW“/„VOLET“/„BOOST“ (Znížiť/Roleta/Zosilniť) majú prednosť pred režimom „Vedľajšie zariadenie“.

 Režim „Vedľajšie zariadenie“ funguje vtedy, ak je „kontakt zatvorený = chlórovanie ZAPNUTÉ/ kontakt otvorený = chlórovanie VYPNUTÉ“.

5. 2. 2013 Nastavenie doby trvania inverzie polarity





Princíp inverzie polarity umožňuje odstrániť vodný kameň, ktorý sa usadí na elektródach invertovaním elektrického prúdu na určitý čas. Predvolene sa inverzia cyklu vykonáva **každých 5 hodín**.

V závislosti od geografickej oblasti je voda tvrdšia alebo mäkšia (tvrdosť vody = TH).

Je možné upraviť dobu trvania inverzie polarity, aby sa chránili elektródy pred vodným kameňom (čím by sa znížila účinnosť elektrolytickej reakcie).

- Pred nastavením doby trvania inverzie polarity je potrebné zanalyzovať tvrdosť vody (TH) bazéna, pozrite „4.2 I Vybavenie vody“.

Tvrdosť vody (TH)	Odporúčaná doba trvania inverzie polarity (hodiny)
< 15°f (150 mg/l alebo ppm)	6 – 8
15 – 30 °f (150 – 300 mg/l alebo ppm)	5
30 – 40 °f (300 – 400 mg/l alebo ppm)	3 – 4
> 40°f (400 mg/l alebo ppm)	2 – 3

- Stlačte položku **MENU** a pomocou tlačidiel   prechádzajte ponukou. Potvrďte stlačením položky **OK**.
- Vyberte dobu trvania inverzie polarity (nastavenie možné každé 2 hodiny až 8 hodín) pomocou tlačidiel  . Potvrďte stlačením položky **OK**.

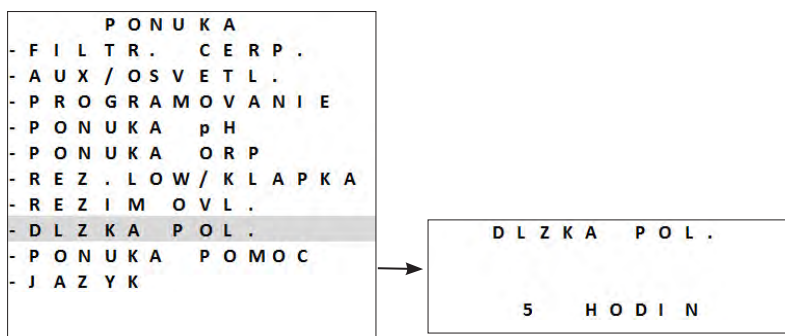

- Ukončíte stlačením položky **MENU**.

 V momente inverzie sa na niekoľko minút preruší chlórovanie. Na obrazovke sa nezobrazuje žiadne hlásenie. Normálna prevádzka sa obnoví po inverzii.



5.3 I Kalibrácia sond (ak je nainštalovaný voliteľný modul „pH Link“ alebo „Dual Link“)

5.3.1 Kalibrácia sondy pH (modrá)

Kalibrácia sondy pH môže byť 1-stupňová alebo ako 2-stupňová (pH 4 a pH 7). **Odporúča sa 2-stupňová kalibrácia za účelom získania presnejšieho merania.**

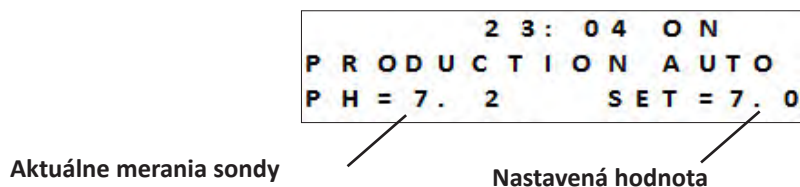
Pri zapínaní zariadenia sa na úvodnej obrazovke zobrazia nastavovacie hodnoty.



- Zapnite zariadenie.
- Vypnite čerpadlo bazéna a zatvorte potrebné ventily za účelom izolovania jednotky a sond.
- Stlačte položku **MENU** a pomocou tlačidiel   prechádzajte ponukou. Potvrďte stlačením položky **OK**.
- Vyberte 1-stupňovú alebo 2-stupňovú kalibráciu (odporúča sa 2-stupňová):

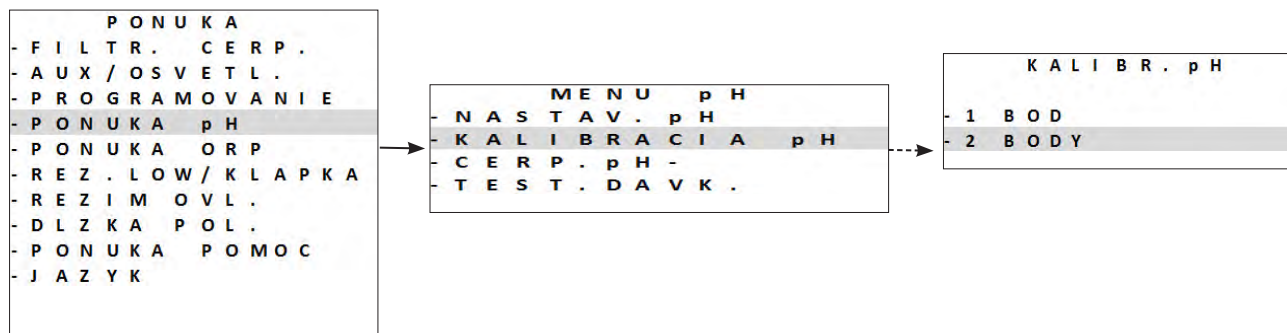

- Sondu pH odskrutkujte a vyberte zo súpravy POD.
- Koniec sondy opláchnite vodou z vodovodu.
- Sondou potraсте, aby sa odstránila zvyšná voda. Nedotýkajte sa bubliny v skle na konci sondy pH.
- Sondu pH vložte do roztoku pH 7 a postupujte podľa pokynov na obrazovke:

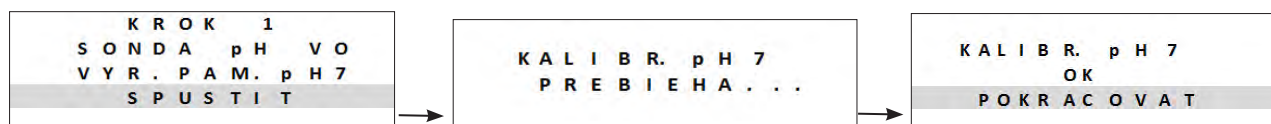

- Koniec sondy opláchnite vodou z vodovodu.
- Sondou potraсте, aby sa odstránila zvyšná voda. Nedotýkajte sa bubliny v skle na konci sondy pH.
- Sondu pH vložte do roztoku pH 4 a postupujte podľa pokynov na obrazovke:

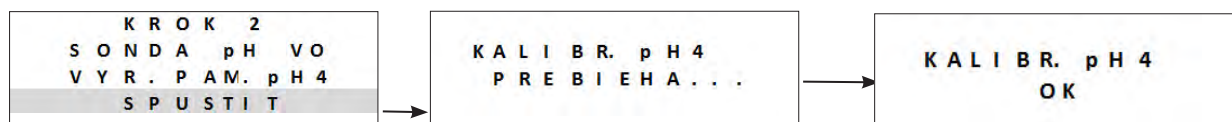

- Po vykonaní kalibrácie sondu znova umiestnite na súpravu POD.
- V prípade, že kalibrácia zlyhá, pozri „8.1 I Správanie zariadenia“.

1-stupňová kalibrácia: možné, ak už nie je k dispozícii roztok pH 7 a pH 4.

V danom prípade:

- Použite vzorku vody, ktorej hodnotu pH poznáte.

- Aktivujte 1-stupňovú kalibráciu a túto hodnotu pH zadajte na obrazovku:

A screenshot of the calibration screen showing 'VYBERTE pH KALIBRACIE' and '7.0' with a right arrow.

5.3.2 Nastavenie požadovanej hodnoty pH

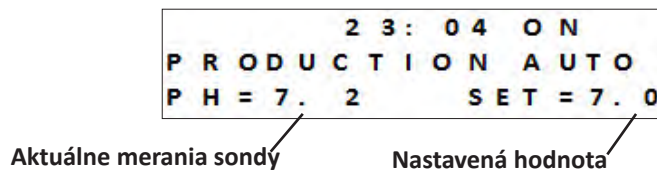

Nastavenie požadovanej hodnoty pH určí moment, kedy sa kyselina pridá do systému za účelom zníženia pH vody. **Štandardne je nastavená hodnota pH 7,2.**

Ak chcete zistiť hodnotu, ktorá sa má nastaviť, pozri Taylorovu stabilizačnú metódu, pozri „4.2.3 Týždenné analýzy“.

- Stlačte položku **MENU** a pomocou tlačidiel prechádzajte ponukou. Potvrďte stlačením položky **OK**.
- Vyberte požadovanú hodnotu (od 6,8 do 7,6):

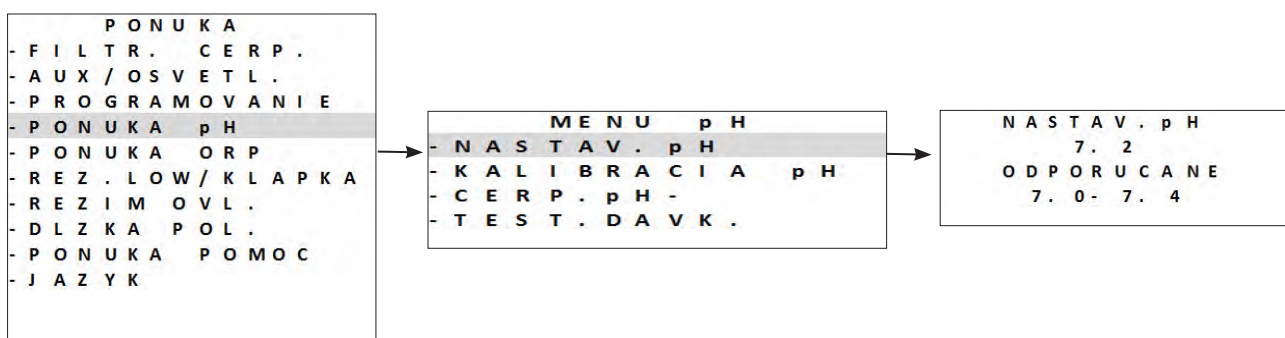

Princíp vstrekovania pH zariadenia:

Príklad pri 4 cykloch s požadovanou hodnotou 7,4 pH a reguláciou kyseliny (štandardná úroveň zásaditosti):

- pH ≥ 7,55: 20 % vstrekovanie (2 minúty) a 80 % pauza (8 minút)
- pH ≥ 7,7: 50 % vstrekovanie (5 minút) a 50 % pauza (5 minút)
- pH ≥ 7,85: 75 % vstrekovanie (7 minút 30) a 25 % pauza (2 minúty 30)
- pH > 7,9: 100 % vstrekovanie (10 minút)

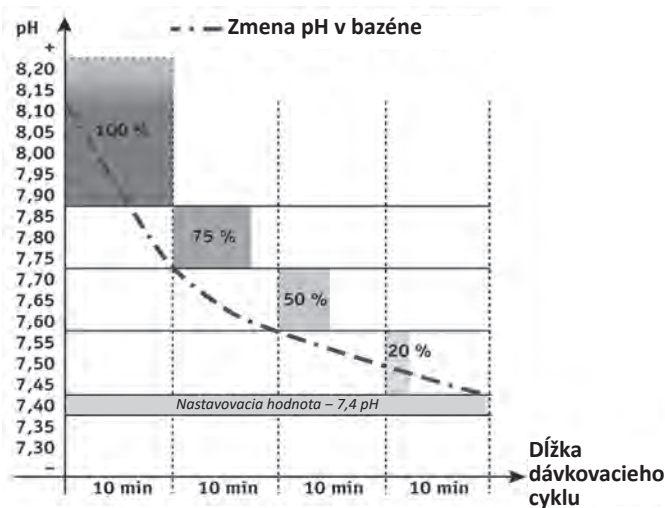

5.3.3 Kalibrácia sondy Redox

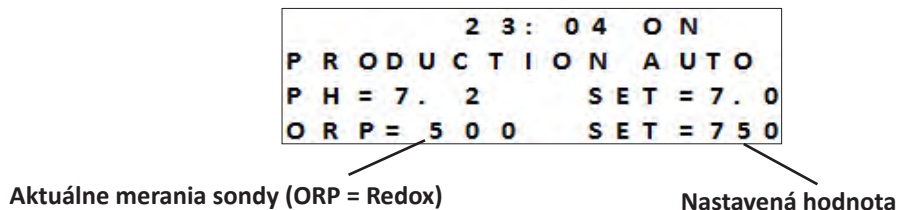

Sonda Redox sa môže kalibrovať 1-stupňovou kalibráciou (ORP 470 mV);
Pri zapnutí zariadenia sa na úvodnej obrazovke zobrazí aktuálne nastavená hodnota.

- Zapnite napájanie zariadenia.
- Vypnite čerpadlo bazéna a zatvorte potrebné ventily za účelom izolovania jednotky a sond.
- Stlačte položku **MENU** a pomocou tlačidiel **▲** **▼** prechádzajte ponukou. Potvrďte stlačením položky **OK**.

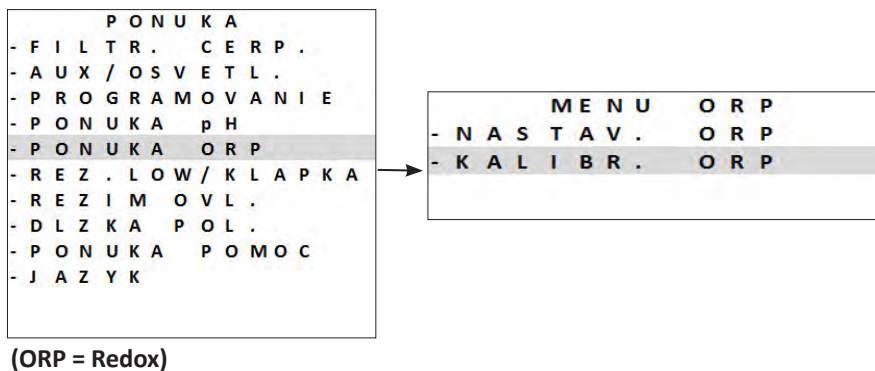

- Sondy Redox odskrutkujte a vyberte zo súpravy POD.
- Koniec sondy opláchnite vodou z vodovodu.
- Sondou potraďte, aby sa odstránila zvyšná voda. Nedotýkajte sa konca sondy Redox.
- Sondy Redox vložte do roztoku Redox 470 mV na 1 minútu a postupujte podľa krokov na obrazovke:

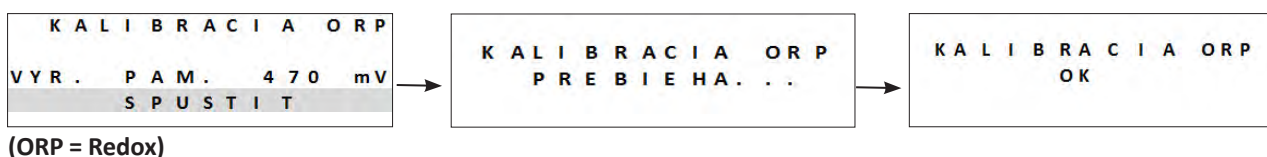

- Po vykonaní kalibrácie sondu znova umiestnite na súpravu POD.
- Ukončíte stlačením položky **MENU**.
- V prípade, že kalibrácia zlyhá, pozri „8.1 I Správanie zariadenia“.

5.3.4 Nastavenie požadovanej hodnoty Redox

Nastavenie hodnoty Redox určuje moment, kedy zariadenie vyrába chlór. Množstvo voľného chlóru sa musí po počiatkovej inštalácii kontrolovať v pravidelných intervaloch. **Štandardne je hodnota Redox nastavená na 700 mV.** Nastavovacia hodnota závisí od prostredia bazéna, návštevnosti, množstva stabilizačnej látky prítomnej vo vode bazéna.

- Stlačte položku **MENU** a pomocou tlačidiel **↑** **↓** prechádzajte ponukou. Potvrďte stlačením položky **OK**.
- Požadovanú hodnotu (od 600 mV do 900 mV) vyberte pomocou tlačidiel **↑** **↓**.
- Potvrďte stlačením položky **OK**.

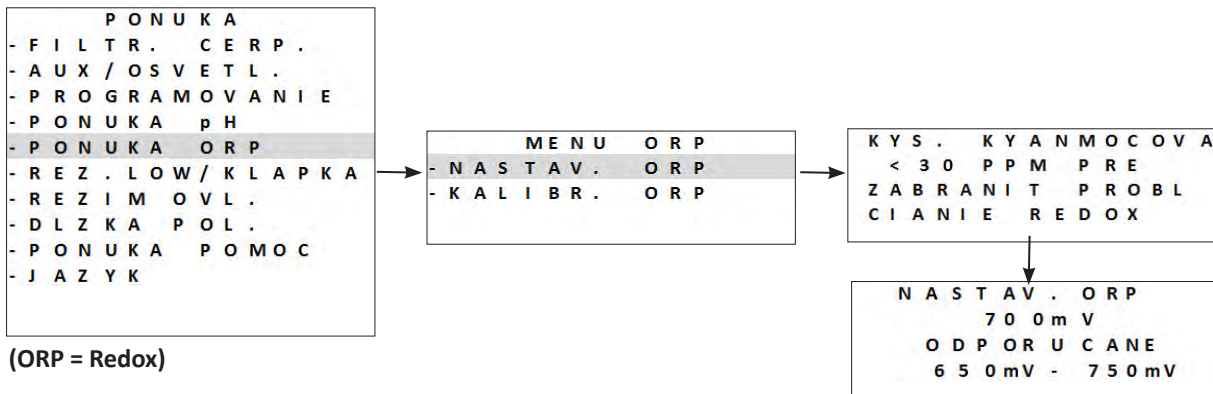

5.3.5 Aktivácia čerpadla pH

Dávkovacie čerpadlo je deaktivované počas prvých 8 prevádzkových hodín zariadenia, aby sa predišlo akémukoľvek vystaveniu kyseline počas inštalácie. Počas týchto prvých 8 hodín je hodnota pH odmeraná a zobrazená ako „----“.



- **Kyselina chlorovodíková je nebezpečný chemický výrobok, ktorý môže spôsobiť popáleniny, zranenia a podráždenie. Manipulujte s ním veľmi opatrne a používajte ochranné prostriedky (rukavice, okuliare, kombinéza). Podrobnejšie informácie nájdete v KBÚ látky.**
- **Kyselinu vždy nalievajte do vody.**
- **Po záverečnom očistení roztok odstráňte v súlade s normou platnou v krajine používania.**

- Čerpadlo pH je možné aktivovať manuálne počas tohto obdobia 8 hodín stlačením položky **MENU** a prechádzaním ponuky pomocou tlačidiel **↑** **↓**. Potvrďte stlačením položky **OK**.

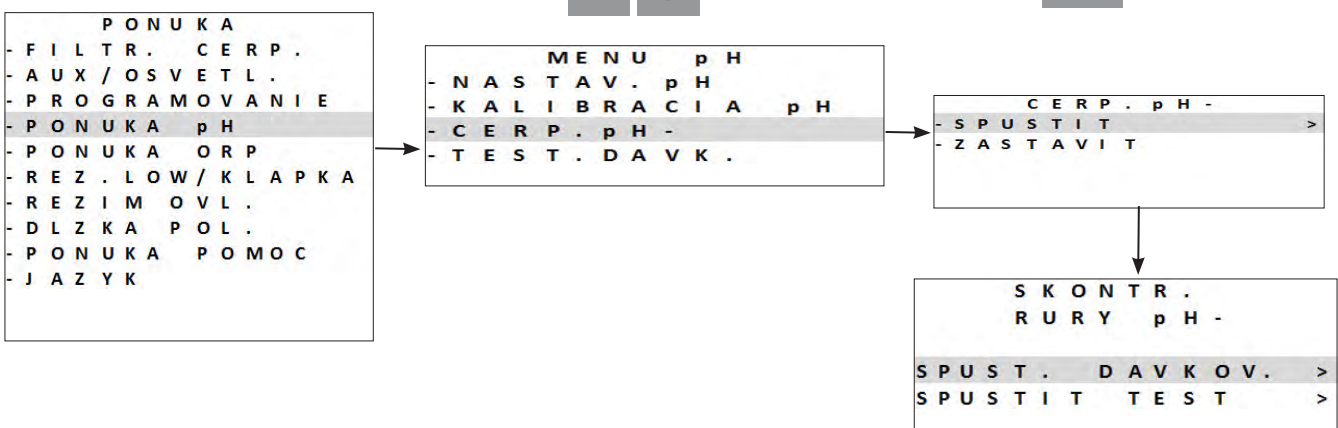

- Ukončíte stlačením položky **MENU**.

5.3.6 Pozastavenie čerpadla pH

Keď sa kyselina nevyžaduje zabráňte jej vstrekovaniu: Dávkovacie čerpadlo pH je možné počas 8 hodín aj zastaviť.

- Stlačte položku **MENU** a pomocou tlačidiel   prechádzajte ponukou. Potvrďte stlačením položky **OK**.

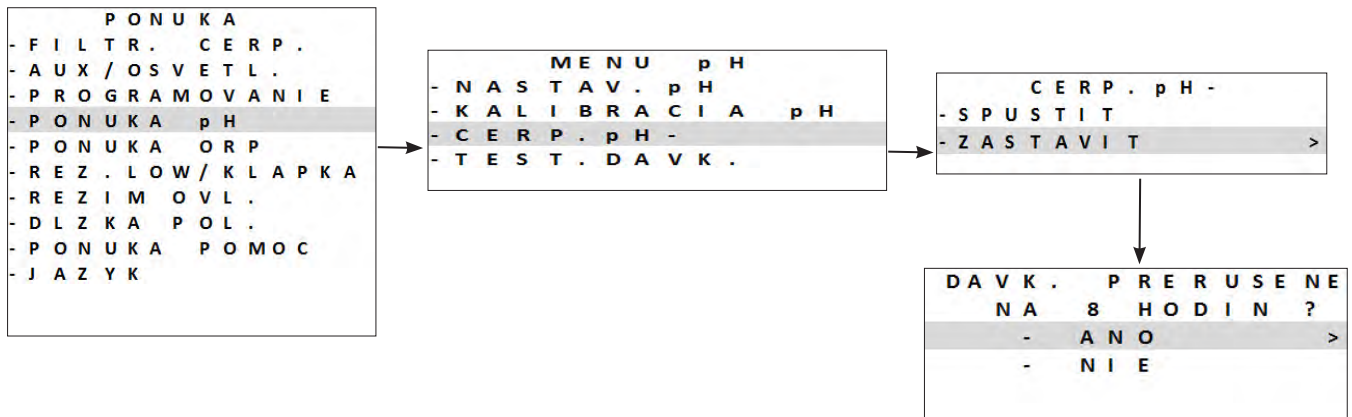

- Ukončíte stlačením položky **MENU**.

5.3.7 Test čerpadla pH

Dávkovacie čerpadlo pH sa môže aktivovať aj priamo za účelom vykonania päťminútového funkčného testu.

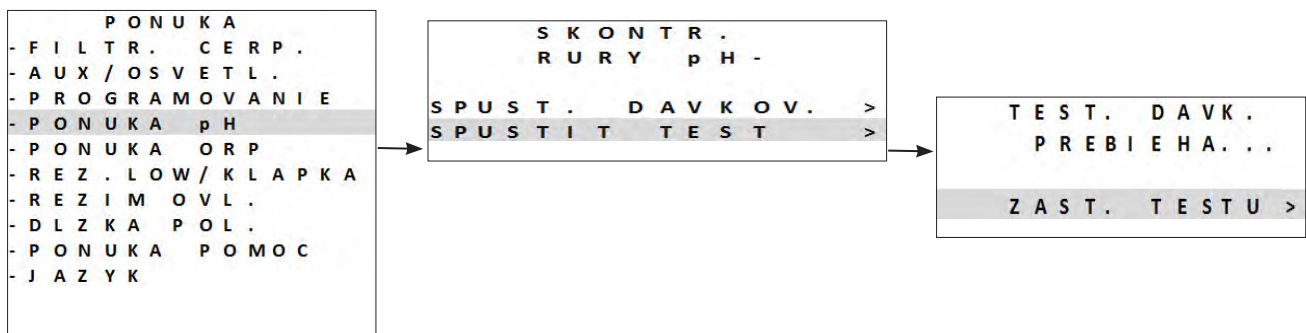

- Stlačte položku **MENU** a pomocou tlačidiel   prechádzajte ponukou. Potvrďte stlačením položky **OK**.



- Čerpadlo kyseliny vykoná päťminútový funkčný test.
- Čerpadlo sa automaticky zastaví po vykonaní päťminútového funkčného testu.
- Ukončíte stlačením položky **MENU**.

5.4 I Pravidelné používanie

5.4.1 Regulácia výroby chlóru

V továrni sa „klasické“ chlórovanie nastaví na 50 %. Môže sa manuálne upraviť v rozsahu 0 až 100 % v intervaloch po 10 % na „hlavnej obrazovke“ stlačením tlačidla  . Nastavená hodnota zostáva platná až do nasledujúcej úpravy.



O „klasickom“ chlórovaní sa hovorí vtedy, keď sa výroba chlóru reguluje manuálne (okrem režimu „Boost“ (Zosilniť) alebo režimu „Low“ (Znížiť) aktivovaný aj bez pripojenej regulácie „Redox“).

SK

5.4.2 Režim „Boost“ (Zosilniť)

V niektorých prípadoch môže bazén vyžadovať aj väčšie množstvo chlóru ako je normálna hodnota, napríklad počas nadmerného používania, v zlom počasí alebo na začiatku sezóny. Režim „Boost“ (Zosilniť) sa používa na rýchle zvýšenie množstva chlóru.

Režim „Boost“ (Zosilniť) funguje kontinuálne 24 hodín, pričom vyrobí 100 % chlóru.

Ak sa program upraví za účelom 12 hodinového chlórovania denne, režim „Boost“ (Zosilniť) sa aktivuje počas 12 hodín v prvý deň a 12 hodín v druhý deň.

Ak je k zariadeniu pripojené filtračné čerpadlo, funguje aj v režime „Boost“ (Zosilniť). Časovače chlórovania a filtrácie sa dočasne ignorujú počas celej doby aktivácie režimu „Boost“ (Zosilniť).

Po deaktivácii režimu „Boost“ (Zosilniť) zariadenie a filtračné čerpadlo pokračujú v naprogramovaných úkonoch.



Ak je zariadenie vybavené modulom Dual Link, režim „Boost“ (Zosilniť) neberie do úvahy hodnotu Redox. Režim „Boost“ (Zosilniť) má prednosť pred reguláciou Redox.
- Aktivácia režimu Boost (Zosilniť) je povolená aj v prípade príliš studenej vody (<15 °C).

- Stlačte tlačidlo .

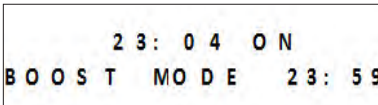

23: 04 ON
BOOST MODE 23: 59

Zvyšná doba v režime „Boost“ (Zosilniť)



- Ak je zariadenie v režime Low/Volet (Znížiť/Roleta), musíte potvrdiť, že chcete, aby režim „Boost“ (Zosilniť) zrušil nastavenia režimu „Volet“ (Roleta) alebo „Low“ (Znížiť).

5.4.3 Režim „Low“ (Znížiť)

Režim „Low“ (Znížiť) je určený na zníženie výroby chlóru, keď je bazén zatvorený alebo keď je jeho používanie obmedzené. Výrobu chlóru je potrebné znížiť, keď sa bazén používa málo a/alebo keď voda v bazéne nie je vystavená UV žiareniu a pod.

Výrobu v režime „Low“ (Znížiť) je možné upraviť v parametroch hlavnej ponuky z režimu „Low/Cover“ (Znížiť/Roleta).

Režim „Low/Volet“ (Znížiť/Roleta) je možné nastaviť v rozsahu 0 % až 30 % v intervaloch po 10 %. Programy zostávajú aktivované, keď je zariadenie v režime „Low/Cover“ (Znížiť/Roleta).

- Ak chcete zastaviť režim „Low“ (Znížiť), stlačte tlačidlo .
- Ak chcete odísť z režimu „Low“ (Znížiť), znova stlačte tlačidlo .

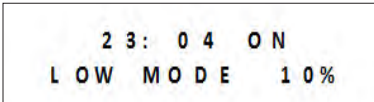

23: 04 ON
LOW MODE 10%

5.4.4 Režim „Cover“ (Roleta)

Ak je bazén vybavený kompatibilnou elektrickou roletou (kontakt zatvorený = zatvorená roleta), môže zostať pripojená k zariadeniu, aby sa automaticky znížilo chlórovanie pri jej zatvorení. Ide o režim „Volet“ (Roleta). Chlórovanie sa obnoví pri otvorení kompatibilnej elektrickej rolety v miere stanovenej v programe.

Výrobu v režime „Cover“ (Roleta) je možné upraviť v parametroch hlavnej ponuky z režimu „Low/Cover“ (Znížiť/Roleta). Režim „Low/Volet“ (Znížiť/Roleta) je možné nastaviť v rozsahu 0 % až 30 % v intervaloch po 10 %. Programy zostávajú aktívované, keď je zariadenie v režime „Low/Cover“ (Znížiť/Roleta).



Skontrolujte, či je roleta kompatibilná a či je pripojená k zariadeniu na nízkonapäťovom okruhu, pozri „2.5 I Elektrické prípojky“.

Režim „Cover“ (Roleta) sa aktivuje automaticky, keď sa roleta zatvorí. Na obrazovke sa zobrazí hlásenie režimu „Cover“ (Roleta) a percentuálna hodnota výroby.

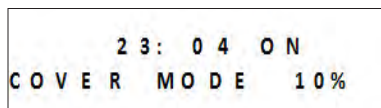

Režim „Cover“ (Roleta) sa zastaví, keď sa roleta celkom otvorí.

Ak je zariadenie vybavené modulom Dual Link, odporúčame nepripájať režim „Cover“ (Roleta). Modul Dual Link riadi chlórovanie. V týchto prípadoch, keď je pripojený režim „Cover“ (Roleta) spolu s modulom Dual Link, chlórovanie sa vykonáva pri zatvorení rolety aj napriek tomu, že je nameraná hodnota Redox vyššia ako nastavená hodnota.

5.4.5 Ochrana „studená voda“

Okrem zobrazovania teploty vody sa používa teplotná sonda na ochranu jednotky, ktorá je citlivá na studenú vodu (zníženie vodivosti medzi doskami, a teda zvýšenie napätia).

Teplota zobrazená v ľavom vrchnom rohu úvodnej obrazovky začne blikáť pri 15 °C.

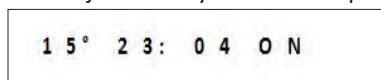

Keď je teplota vody nižšia alebo rovná 15 °C, výroba chlóru sa automaticky prepne s definovanou mierou do režimu „Low“/ „Volet“ (Znížiť/Roleta) (od 0 do 30 %).



Keď je teplota vody nižšia alebo rovná 10 °C, výroba chlóru sa preruší. Nie je problém, že pri tejto teplote chýba chlórovanie, keďže vývoj baktérií sa v studenej vode spomalí.



Okrem blikania teploty sa prerušovane zobrazuje hlásenie „NÍZKA TEPLOTA“.

Keď teplota znova stúpne nad 10 °C, percentuálna hodnota výroby sa nastaví na „Low“/„Volet“ (Znížiť/Roleta).

Keď teplota znova stúpne nad 15 °C, chlórovanie sa obnoví na prevádzkovej úrovni nakonfigurovanej pomocou programov.

5.4.6 Uzamknutie rozhrania

Zariadenie je možné uzamknúť, čím sa deaktivujú tlačidlá na paneli používateľského rozhrania. Počas 3 sekúnd súčasne stláčajte tlačidlá  a . K tejto funkcii sa dostanete z ktorejkoľvek obrazovky/ponuky.

Zamknutie zariadenia automaticky presmeruje používateľa k úvodnej obrazovke. Ak chcete zariadenie odomknúť, počas 3 sekúnd súčasne stláčajte tlačidlá  a .



6 Ovládanie pomocou aplikácie iAquaLink™

Prenosné zariadenie
(smartfón alebo tablet)



Domáca Wi-Fi
sieť

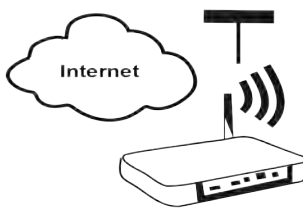

Elektrolyzér

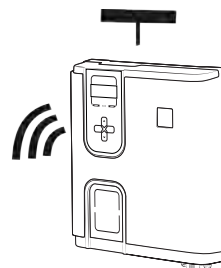

SK

Aplikácia iAquaLink™ je k dispozícii pre systémy iOS a Android.

S aplikáciou iAquaLink™ môžete elektrolyzér ovládať z ľubovoľného miesta a využívať výhody pokročilých funkcií, ako sú doplnkové programovacie funkcie a pomocník diagnostiky.









Pred začatím inštalácie aplikácie musíte:

- používať smartfón alebo tablet s Wi-Fi,
- používať smartfón alebo tablet s operačným systémom iOS 11.0 alebo vyšším alebo Android 5.0 alebo vyšším.
- na pripojenie k elektrolyzérovi používajte sieť Wi-Fi s dostatočne silným signálom.
- majte po ruke heslo domácej Wi-Fi siete.

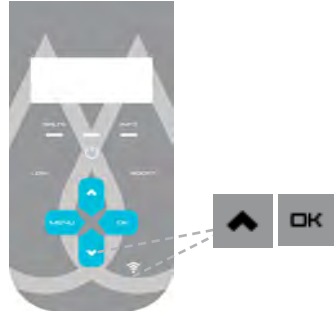
6.1 I Prvá konfigurácia zariadenia

- Stiahnite si aplikáciu iAquaLink™ z obchodu **App Store** alebo **Google Play Store**.

<p>1</p>  <p>Prihláste sa do svojho účtu iAquaLink alebo sa zaregistrujte a vytvorte si účet (prvé použitie).</p>	<p>2</p>  <p>Pridajte zariadenie, vyberte výrobok a pripojte sa.</p>	<p>3</p>  <p>Stlačte dve tlačidlá, kým nezačne blikať LED.</p>
<p>4</p>  <p>LED kontrolka Wi-Fi blinká (prebieha párovanie).</p>	<p>5</p>  <p>Vyberte sieť (smerovač/LAN) „Chlorinátor“ (Chlorátor).</p>	<p>6</p>  <p>Vyberte domácu Wi-Fi sieť a zadajte heslo Wi-Fi.</p>

7

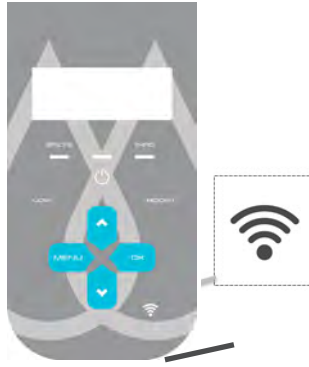

Po úspešnom pripojení k domácej sieti je zariadenie pripojené k internetu (WEB): LED kontrolka Wi-Fi sa rozsvieti.



- Pripájanie môže trvať niekoľko minút.
- Ak sa zobrazí chybové hlásenie alebo pripojenie stále nie je úspešné, **pozrite si tabuľku „8.2 | Správanie Led kontrolky Wi-Fi“**.
- Niekedy môže zariadenie po prvom pripojení vyžadovať aktualizáciu. Postup môže trvať až 65 minút. Počas tohto postupu nechajte elektrolyzér v pohotovostnom režime (chlorácia VYPNUTÁ).
- Po nakonfigurovaní sa pri nasledujúcom pripojení k aplikácii iAquaLink™ zariadenie zobrazí v časti „**Moje zariadenia**“.



7 Údržba

7.1 I Čistenie sond

Sondy sa musia očistiť každé 2 mesiace.

- Vypnite filtračné čerpadlo.
- Zatvorte všetky ventily.
- Sondu a držiak sondy vyberte z POD.
- Sondu oplachujte 1 minútu pod tečúcou vodou.
- Sondou potraсте, aby sa odstránila zvyšná voda.



Sondu nešúchajte ani neutierajte, aby sa predišlo poškodeniu jej aktívnej časti.

- Pomocou zubnej kefkы 1 minútu čistíte spoje a kovovú časť (zlato) pri sonde Redox.



- Pripravte si zriedený roztok kyseliny chlorovodíkovej – 1 ml (10 kvapiek) komerčne dostupnej kyseliny chlorovodíkovej (HCl 37 %) vlejте do 50 ml vody z vodovodu (1/2 pohára vody).



• **Kyselina chlorovodíková je nebezpečný chemický výrobok, ktorý môže spôsobiť popáleniny, zranenia a podráždenie. Manipulujte s ním veľmi opatrne a používajte ochranné prostriedky (rukavice, okuliare, kombinéza). Podrobnejšie informácie nájdete v KBÚ látky.**

• **Kyselinu vždy nalievajte do vody.**

• **Po záverečnom očistení roztok odstráňte v súlade s normou platnou v krajine používania.**

- Sondu umývajte 2 minúty v rozriedenom roztoku kyseliny chlorovodíkovej.
- Sondu oplachujte 1 minútu pod čistou tečúcou vodou.
- Sondou potraсте, aby sa odstránila zvyšná voda.
- Následne vykonajte kalibráciu sondy, pozrite „5.3 I Kalibrácia sond (ak je nainštalovaný voliteľný modul „pH Link“ alebo „Dual Link“)“.
- Sondu a držiak sondy znova založte na súpravu POD.

➤ 7.2 I Kontrola a čistenie elektród



Zariadenie je vybavené inteligentným systémom inverzie polarity, ktorý je určený na zabránenie usadzovaniu kameňa na elektródach, pričom dobu inverzie polarity je možné upraviť, pozrite „5. 2. 2013 Nastavenie doby trvania inverzie polarity“. Avšak čistenie môže byť potrebné v oblastiach, kde voda obsahuje príliš veľké množstvo vápnika (voda sa nazýva „tvrdá“).

- Vypnite zariadenie na elektrolýzu a filtráciu, zatvorte izolačné ventily, vyberte ochranný kryt a odpojte napájací kábel jednotky.
- Odskrutkujte ťahovací krúžok a vyberte jednotku, **pozrite obrázok 1**. Krúžok je vrúbkovaný, čo umožňuje použitie páky v prípade zablokovania. Časť, ktorá obsahuje dosky elektródy dajte do vhodnej nádoby s čistiacim roztokom.

1

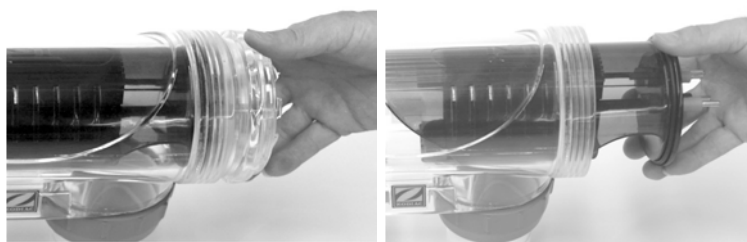



- Čistiaci roztok nechajte pôsobiť približne 15 minút, aby rozpustil vápenaté usadeniny. Čistiaci roztok zanezte do autorizovaného zberného strediska a nikdy ho nevyliievajte do odtoku dažďovej vody alebo do odpadu.
- Elektródu opláchnite čistou vodou a vráťte ju späť do upínacej objímky jednotky (prítomnosť kontrolného prvku).
- Znovu zaskrutkujte ťahovací krúžok, znovu zapojte kábel jednotky a založte ochranný kryt.
- Znovu otvorte izolačné ventily a potom znovu zapnite filtráciu a zariadenie.



Ak nepoužívate komerčne dostupný čistiaci roztok, môžete si ho vytvoriť sami dôkladným zmiešaním 1 objemu kyseliny chlorovodíkovej s 9 objemami vody (Upozornenie: vždy vliievajte kyselinu do vody a nie naopak a používajte vhodné ochranné prostriedky!).

7.3 I Umývanie bazénového filtra (preplachovanie alebo backwash)

Režim Backwash (Preplachovanie) sa používa na zapnutie/vypnutie filtračného čerpadla (čerpadlo s jednou rýchlosťou alebo s variabilnou rýchlosťou) za účelom prepláchnutia filtra.

- Stlačte položku **MENU** a pomocou tlačidiel   prechádzajte ponukou. Potvrďte stlačením položky **OK**.
- Vyberte položku **ON** za účelom aktivácie filtrácie alebo položku **OFF** za účelom vypnutia filtrácie.

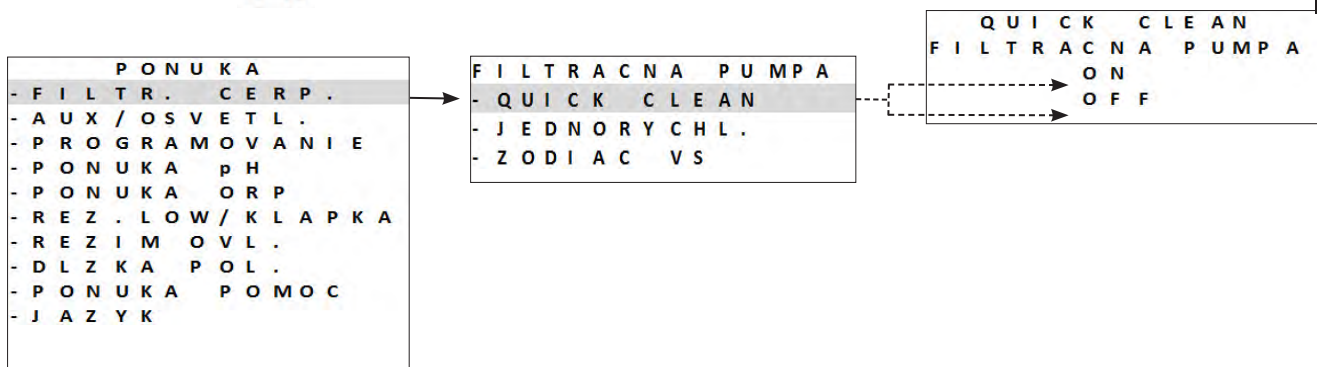

Z bezpečnostných dôvodov sa chlórovanie v režime Backwash (Preplachovanie) preruší. Režim Backwash (Preplachovanie) sa automaticky vypne po uplynutí 5 minút, aby sa zabránilo vyprázdneniu bazéna. Rýchlosť čerpadla s variabilnou rýchlosťou je predvolene nastavená na 3 450 ot./min (maximálna rýchlosť). Túto hodnotu je možné upraviť v základnej ponuke.

7.4 I Zazimovanie



Zariadenie je vybavené ochranným systémom, ktorý obmedzuje výrobu chlóru v prípade nevhodných prevádzkových podmienok, ako je napríklad studená voda (zima) alebo nedostatok minerálov.

- **Aktívne zazimovanie** = filtrácia je zapnutá aj počas zimy: pri poklese teploty pod 10 °C sa odporúča zariadenie vypnúť. Pri vyššej teplote môžete nechať zariadenie v prevádzke.
- **Pasívne zazimovanie** = hladina vody nižšia a potrubie vypustené: zariadenie vypnite a jednotku nechajte bez vody s otvorenými izolačnými ventilmi.
- **Zazimovanie sond** = Ponechajte si plastovú rúrku (ktorá obsahuje skladovací roztok) za účelom opätovného použitia počas zazimovania. Sondy sa musia skladovať vlhké (nikdy nie suché). Je potrebné ich skladovať v rúrke naplnenej skladovacím roztokom s 3 mol/l KCl alebo minimálne vodou z vodovodu.

7.5 I Opätovné zapnutie bazéna

Požadované úkony:

- Upravte množstvo vody (veľa alebo málo).
- Kontrola parametrov vody: TAC/TH/pH/Slanosť/Chlór/Stabilizačná látka/Meď/Kovy a úprava parametrov za účelom získania stabilnej a zdravej bazénovej vody, pozrite „4.2 I Vyváženie vody“.
- Kontrola stavu zariadenia (čerpadlo, filter, elektrolyzér, jednotka na elektrolyzu).
- Kontrola sond a potom čistenie a opätovná kalibrácia.
- Keď množstvo minerálnych látok dosiahne požadovanú hodnotu a keď sú úplne rozpustené vo vode, zariadenie znova zapnite.



8 Riešenie problémov







- V prípade výskytu problému, skôr, ako kontaktujete svojho predajcu, prístupte k jednoduchému overeniu pomocou nasledujúcich tabuliek.
- Ak problém pretrváva, kontaktujte svojho predajcu.
-  : Úkony vyhradené pre kvalifikovaného technika

8.1 I Správanie zariadenia

Informačné hlásenia je možné odstrániť stlačením tlačidla  po dobu 4 sekúnd. Niektoré hlásenia si vyžadujú zásah obsluhy a nie je možné ich odstrániť.





8.1.1 Zariadenie bez modulu pH Link alebo Dual Link



Hlásenie	Možná príčina	Riešenie
„ŽIADNY PRIETOK“ „KONTROLA ČERPADLA“ (rozsvietený kontrolný indikátor „INFO“ (Informácie) počas časovačov výroby)	<ul style="list-style-type: none"> • Porucha filtračného čerpadla. • Zanesenie filtra a/alebo skimmera. • Obtokový ventil zatvorený. • Odpojenie alebo porucha ovládača prietoku. 	<ul style="list-style-type: none"> • Skontrolujte čerpadlo, filter, skimmer a obtokové ventily. V prípade potreby ich očistite. • Skontrolujte pripojenia vodičov (ovládač prietoku). • Skontrolujte správne fungovanie ovládača prietoku (v prípade potreby ho vymeňte: kontaktujte predajcu) .
„CHYBA VÝR.“ (bliká kontrolný indikátor „INFO“ (Informácie))	<ul style="list-style-type: none"> • Nesprávne pripojenie napájacieho kábla jednotky k jednotke alebo vo vnútri zariadenia. • Opatrebovanie, nános vodného kameňa alebo zlomenie dosiek jednotky. • Interný elektronický problém ovládacej skrinky po externej elektrickej poruche. 	<ul style="list-style-type: none"> • Zariadenie vypnite (tlačidlo ) , vypnite elektrické napájanie ovládacej skrinky a potom skontrolujte zapojenie všetkých káblov (hlavné napájanie, jednotka a pod.). • Vymeňte jednotku. • Skontrolujte napájaciu kartu: poraďte sa s predajcom) .
„VODIVOSŤ“ (rozsvietený kontrolný indikátor „SALTS“ (Sol'))	<ul style="list-style-type: none"> • Pri modeloch s teplotnou sondou môže byť táto porucha spôsobená slabou vodivosťou vody (chýbajú minerálne látky). Ak teplotná sonda chýba: táto chyba môže byť spôsobená nízkou teplotou vody alebo nízkym množstvom minerálov. • Nedostatok minerálov v dôsledku straty alebo riedenia (prepláchnutie filtra, obnova vody, zrážky, prehánky, únik a pod.). • Môže sa meniť v závislosti od teploty a veku jednotky. Tlak na svorky jednotky sa časom mení. • Opatrebovanie, nános vodného kameňa alebo zlomenie jednotky. 	<ul style="list-style-type: none"> • Skontrolujte teplotu vody. • Skontrolujte stav dosiek jednotky. • Pomocou testera soli alebo testovacieho pásika odmerajte koncentráciu minerálnych látok a potom do bazéna pridajte minerálne látky, aby sa zachoval ich pomer 4 g/l. Ak nepoznáte koncentráciu minerálov alebo ju nevie teštestovať, obráťte sa na predajcu.
„PREHRIATIE“ (rozsvietený kontrolný indikátor „INFO“ (Informácie))	<ul style="list-style-type: none"> • Teplota vo vnútri ovládacej skrinky je veľmi vysoká, chlórovanie sa spomalí (> 85 °C), potom sa preruší (> 90 °C), ak teplota neklesne za účelom ochrany elektrických okruhov. 	<ul style="list-style-type: none"> • Ak je skrinka nainštalovaná v exteriéri, chráňte ju pred priamym slnečným žiarením. • Chlórovanie sa obnoví automaticky, keď teplota poklesne. • Problém na zariadení.
„TEP. VODY NÍZKA“ (rozsvietený kontrolný indikátor „INFO“ (Informácie), teplota bliká na obrazovke)	<ul style="list-style-type: none"> • Teplota vody nameraná teplotnou sondou zariadenia je nižšia alebo rovná 10 °C. Výroba sa preruší za účelom ochrany jednotky. 	<ul style="list-style-type: none"> • Ak sa teplota nachádza v rozsahu 10 až 15 °C, chlórovanie sa znova automaticky spustí s mierou chlórovania v režime Low (Znížiť). • Ak je teplota vyššia ako 15 °C, chlórovanie sa znova automaticky spustí s normálnou mierou chlórovania.

Hlásenie	Možná príčina	Riešenie
(ŽIADNE HLÁSENIE) Výroba chlóru nie je viditeľná na doskách jednotky	<ul style="list-style-type: none"> Chlórovanie je v reverznom intervale. Chlórovanie je nastavené na menej ako 100 % a je prerušené. 	<ul style="list-style-type: none"> Počkajte a pozorujte, chlórovanie sa musí obnoviť do 10 minút.
(ŽIADNE HLÁSENIE) Strata informácií (čas, ...)	<ul style="list-style-type: none"> Batéria je vybitá Výpadok napájania 	<ul style="list-style-type: none"> Nenastavujte znova nasledujúce informácie: čas, jazyk, typ zariadenia. Ak chcete vymeniť batériu CR1220, 3V, obráťte sa na svojho predajcu . Počkajte, kým sa napájanie neobnoví. ==> Zariadenie musí automaticky načítať informácie zaznamenané pred odpojením.

SK

8.1.2 Zariadenie s modulom pH Link alebo Dual Link



Hlásenie	Možná príčina	Riešenie
„NÍZKE pH“ (rozsvietený kontrolný indikátor „INFO“ (Informácie))	<ul style="list-style-type: none"> pH je nižšie ako 5. Chyba pripojenia alebo kalibrácie, zanesenie alebo porucha sondy pH. Slabá zásaditosť, znížené pH. 	<ul style="list-style-type: none"> Skontrolujte káblové pripojenie sondy pH k ovládacej skrinke a k držiaku sondy. Pomocou testovacej sondy skontrolujte funkčnosť sondy (poradte sa s predajcom) . Očistite a nakalibrujte sondu. Skontrolujte a upravte zásaditosť. Vymeňte sondu.
„ZAST. REGUL. pH“ (bliká kontrolný indikátor „INFO“ (Informácie))	<ul style="list-style-type: none"> Nastavená hodnota pH nebola dosiahnutá po 5 hodinách plynulého vstrekovania. Chyba pripojenia alebo kalibrácie, zanesenie alebo porucha sondy pH. Nádržka pH mínus je prázdna. Peristaltické čerpadlo sa nezaplo. Vysoká zásaditosť, vstrekovanie kyseliny neumožňuje znížiť pH. 	<ul style="list-style-type: none"> Pomocou fotometra alebo testovacieho pásika skontrolujte pH v bazéne. Skontrolujte káblové pripojenie sondy pH k ovládacej skrinke a k držiaku sondy. Pomocou testovacej sondy skontrolujte funkčnosť sondy (poradte sa s predajcom) . Očistite a nakalibrujte sondu. Vymeňte nádobu s pH. Otestujte peristaltické čerpadlo (poradte sa s predajcom) . Znížte zásaditosť (poradte sa s predajcom) . Vymeňte sondu pH.
„ZAST. VÝR. ORP“ (bliká kontrolný indikátor „INFO“ (Informácie))	<ul style="list-style-type: none"> Nastavená hodnota Redox nebola dosiahnutá po 36 hodinách plynulého chlórovania. Chyba pripojenia alebo kalibrácie, zanesenie alebo porucha sondy Redox. Keď je koncentrácia kyseliny kyanurovej veľmi vysoká, efektívnosť chlóru sa výrazne znižuje. Keď je koncentrácia kyseliny kyanurovej veľmi vysoká, znižuje sa meranie Redox vykonávané sondou. Veľmi vysoké pH. Keď je celková koncentrácia chlóru veľmi vysoká, chloramíny znižujú meranie Redox vykonávané sondou. Zariadenie nie je prispôbené veľkosti bazéna. Keď je jednotka opotrebovaná, zanesená vodným kameňom alebo poškodená, elektrolytická reakcia sa nevykonáva správne. 	<ul style="list-style-type: none"> Pomocou fotometra alebo testovacieho pásika skontrolujte množstvo chlóru v bazéne. Skontrolujte káblové pripojenie sondy Redox k ovládacej skrinke a k držiaku sondy. Pomocou testovacej sondy skontrolujte funkčnosť sondy (poradte sa s predajcom) . Očistite a nakalibrujte sondu. Bazén vypustite pomocou odtoku na dne, aby sa znížila koncentrácia kyseliny kyanurovej. Vykonajte šokové chlórovanie (pomocou chlórnanu vápenatého) za účelom zníženia koncentrácie chloramínov. Skontrolujte stav jednotiek. Vymeňte sondu Redox.

Hlásenie	Možná príčina	Riešenie
«---» zobrazí sa namiesto hodnoty ORP	<p>Príklad zobrazenia:</p> <pre> 2 3 : 0 4 O N P R O D U C T I O N A U T O P H = 7 . 2 S E T = 7 . 0 O R P = - - - S E T = 7 5 0 </pre> <ul style="list-style-type: none"> Nameraná hodnota ORP je nižšia ako 50 mV. Sonda bola automaticky blokována bezpečnostným zariadením predávkovania pH. 	<ul style="list-style-type: none"> Skontrolujte pripojenie sondy k ovládacej skrinke, v prípade potreby ju znova pripojte (poradte sa s predajcom) . Počas čakania na náhradnú sondu deaktivujte funkciu ORP v servisnej ponuke, aby ste sa vrátili do manuálneho prevádzkového režimu (obráťte sa na predajcu) .
„pH dosing STOP“ (ZASTAVENIE dávkovania pH) (bliká kontrolný indikátor „INFO“ (Informácie))	<ul style="list-style-type: none"> Nameraná hodnota pH zostáva vyššia ako nastavená hodnota pH, a to napriek cyklu vstrekovania prispôbenému bezpečnostným zariadením predávkovania pH. 	<ul style="list-style-type: none"> Skontrolujte alebo vymeňte nádobu. Skontrolujte a upravte zásaditosť (TAC) vody bazéna. Skontrolujte/vyčistite alebo vymeňte sondu pH.





Rada: Ak potrebujete pomoc, informujte svojho predajcu o stave zariadenia, aby sa ušetril čas

8.2 I Správanie Led kontrolky Wi-Fi

Stav ovládacej jednotky	Význam
<ul style="list-style-type: none"> LED kontrolka  nesvieti 	<ul style="list-style-type: none"> Zariadenie nie je pripojené alebo je problém s Wi-Fi sieťou (porucha modemu, zmenený názov siete alebo zmenené heslo...). Zopakujte krok párovania. Ak LED kontrolka naďalej nesvieti aj napriek pokusu o párovanie, odpojte a znova pripojte zariadenie k elektrickej sieti.
<ul style="list-style-type: none"> LED kontrolka  bliká 	<ul style="list-style-type: none"> Prebieha párovanie. Ak chcete párovanie zastaviť, odpojte zariadenie od elektrického napájania.
<ul style="list-style-type: none"> LED kontrolka  nepretržite svieti 	<ul style="list-style-type: none"> Zariadenie je pripojené k Wi-Fi sieti a prístupné prostredníctvom aplikácie.



Párovanie môžete opätovne spustiť bez ohľadu na stav pripojenia súčasným stlačením  +  na 4 sekundy.

8.3 I Vplyv stabilizačnej látky na chlór a Redox

Bazén má ideálne množstvo stabilizačnej látky 30 ppm a pH 7,4.

1 ppm voľného chlóru = 700 mV

V dôsledku toho môže používateľ nastaviť potrebu chlórovania na 700 mV za účelom zachovania množstva 1 ppm v bazéne.

Ak je množstvo stabilizačnej látky vyššie ako 90 ppm, hodnota Redox bude nesprávna.

1 ppm voľného chlóru = 500 mV

Ak používateľ zachová nastavovaciu hodnotu na úrovni 700 mV, získa koncentráciu chlóru 5 ppm!

Zmena merania Redox v závislosti od množstva koncentrácie stabilizačnej látky (pH 7,4, 25 °C)*.

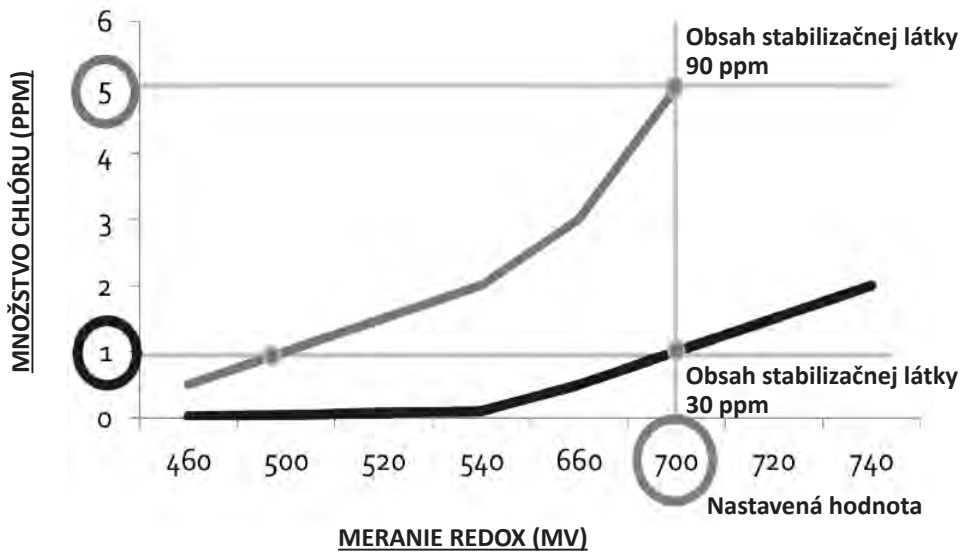

* Teoretické hodnoty s výpovednou schopnosťou. Skutočné hodnoty sa môžu mierne líšiť v závislosti od konkrétnej vody v bazéne.

8.4 I Ponuka POMOCNÍK

Zariadenie automaticky hlási akýkoľvek problém prostredníctvom informačných hlásení. Zariadenie je vybavené ponukou pomocníka pri diagnostike, ktorý poskytuje vysvetlenia a úkony, ktoré sa majú vykonať, za účelom pochopenia týchto hlásení a vyriešenia problému.

- Stlačte položku **MENU** a pomocou tlačidiel **▲** **▼** prechádzajte ponukou. Potvrďte stlačením položky **OK**.
- Pomocou tlačidiel **▲** **▼** vyberte chybové hlásenie. Potvrďte stlačením položky **OK**.

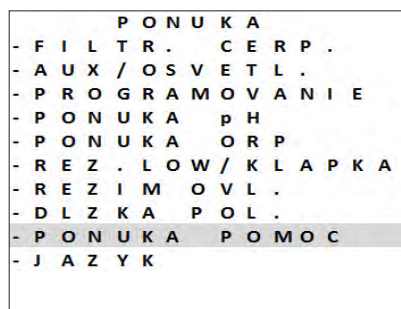

- Obrazovka automaticky prezerá istý počet ponúkaných riešení za účelom poskytnutia vysvetlení. Po ukončení automatického prezerania sa zariadenie automaticky vráti do diagnostickej ponuky.
- Ukončíte stlačením položky **MENU**.

Váš predajca
Your retailer

Model zariadenia
Appliance model

Sériové číslo
Serial number

Podrobnejšie informácie, informácie o registrácii výrobkov a podpora zákazníka:
For more information, product registration and customer support:

www.zodiac.com

