

Chlor perfect

Notice d'installation et d'utilisation - Français
Régulation Redox
Instructions originales

FR

Chlor expert

Chlor clever

Gen Chlor

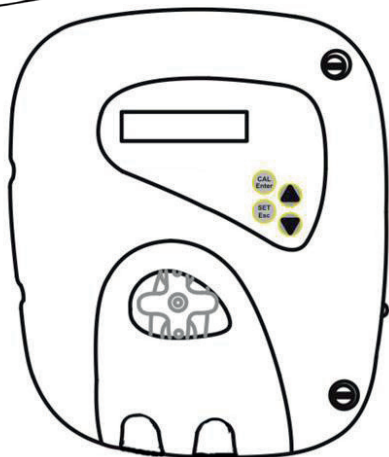
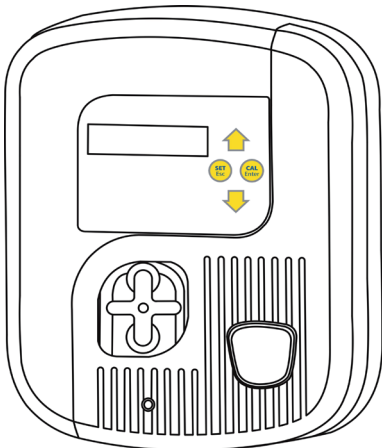

More documents on:
www.zodiac.com

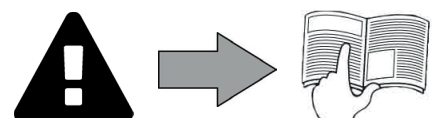

AVERTISSEMENTS

FR

AVERTISSEMENTS GÉNÉRAUX

- Le non-respect des avertissements pourrait causer des dommages à l'équipement de la piscine ou entraîner de graves blessures, voire la mort.
- Seule une personne qualifiée dans les domaines techniques concernés (électricité, hydraulique ou frigorifique), est habilitée à pratiquer cette procédure. Le technicien qualifié intervenant sur l'appareil doit utiliser/porter un équipement de protection individuel (tels que lunettes de sécurité, gants de protection, etc...) afin de réduire tout risque de blessure qui pourrait survenir lors de l'intervention sur l'appareil.
- Avant toute intervention sur la machine, s'assurer que celle-ci est hors tension et consignée.
- L'appareil est destiné à un usage spécifique pour les piscines ; il ne doit être utilisé pour aucun autre usage que celui pour lequel il a été conçu.
- Cet appareil n'est pas destiné aux enfants.
- Cet appareil n'est pas conçu pour être utilisé par des personnes (y compris les enfants, de 8 ans et plus) inexpérimentées ou dont les capacités physiques, sensorielles ou mentales sont réduites, sauf ;
 - s'il est utilisé sous surveillance ou avec des instructions d'utilisation données par une personne responsable de leur sécurité ; et
 - si elles comprennent les risques encourus.
- Les enfants doivent être surveillés pour s'assurer qu'ils ne jouent pas avec l'appareil.
- L'installation de l'appareil doit être réalisée conformément aux instructions du fabricant et dans le respect des normes locales en vigueur. L'installateur est responsable de l'installation de l'appareil et du respect des réglementations nationales en matière d'installation. En aucun cas le fabricant ne pourra être tenu pour responsable en cas de non-respect des normes d'installation locales en vigueur.
- Pour toute autre action que l'entretien simple par l'utilisateur décrit dans cette notice, le produit doit être entretenu par un professionnel qualifié.
- Toute mauvaise installation et/ou utilisation peut entraîner des dégâts matériels, ou corporels sérieux (pouvant entraîner un décès),
- Tout matériel, même franco de port et d'emballage, voyage aux risques et périls du destinataire. Celui-ci doit faire des réserves écrites sur le bordereau de livraison du transporteur s'il constate des dommages provoqués au cours du transport (confirmation sous 48 heures par lettre recommandée au transporteur).
- En cas de dysfonctionnement de l'appareil : ne pas tenter de réparer l'appareil par vous-même et contacter un technicien qualifié.
- Se référer aux conditions de garantie pour le détail des valeurs de l'équilibre de l'eau admises pour le fonctionnement de l'appareil.
- Toute désactivation, élimination ou contournement de l'un des éléments de sécurité intégrés à l'appareil annule automatiquement la garantie, tout comme l'utilisation de pièces de remplacement provenant d'un fabricant tiers non autorisé.
- Ne pas vaporiser d'insecticide ou autre produit chimique (inflammable ou non-inflammable) vers l'appareil, il pourrait détériorer la carrosserie et provoquer un incendie.
- Ne pas toucher au ventilateur ni aux pièces mobiles et ne pas avoir de tige ni vos doigts à proximité des pièces mobiles pendant le fonctionnement de l'appareil. Les pièces mobiles peuvent entraîner des blessures graves, voire mortelles.

AVERTISSEMENTS LIES A DES APPAREILS ÉLECTRIQUES

- L'alimentation électrique de l'appareil doit être protégée par un dispositif de protection à courant différentiel résiduel de 30 mA dédié, en conformité avec les normes en vigueur du pays d'installation.
- Ne pas utiliser de rallonge pour brancher l'appareil ; connecter l'appareil directement à un circuit d'alimentation adapté.
- Avant toute opération, vérifier que :
 - La tension indiquée sur la plaque signalétique de l'appareil correspond bien à celle du réseau,
 - Le réseau d'alimentation convient à l'utilisation de l'appareil, et qu'il dispose d'une prise à la terre,
 - La fiche d'alimentation (le cas échéant) s'adapte à la prise de courant.
- En cas de fonctionnement anormal, ou de dégagement d'odeur de l'appareil, arrêtez-le immédiatement, débrancher son alimentation et contacter un professionnel.
- Avant d'opérer tout entretien ou maintenance sur l'appareil, vérifier qu'il est mis hors tension et entièrement déconnecté de l'alimentation électrique.
- Ne pas débrancher et rebrancher l'appareil en cours de fonctionnement.
- Ne pas tirer sur le câble d'alimentation pour le débrancher.
- Si le câble d'alimentation est abîmé, il ne doit être remplacé que par le fabricant, un représentant autorisé ou un atelier de réparation.
- Ne pas réaliser d'entretien ou de maintenance de l'appareil les mains mouillées ou si l'appareil est mouillé.
- Avant de connecter l'appareil à la source d'alimentation, vérifier que le bloc de raccordement ou la prise d'alimentation à laquelle l'appareil sera connecté est en bon état et qu'il n'est pas endommagé ni rouillé.
- Pour tout élément ou sous ensemble contenant une pile : ne rechargez pas la pile, ne la démontez pas, ne la jetez pas dans un feu. Ne l'exposez pas à des températures élevées ou à la lumière directe du soleil.
- Par temps orageux, débrancher l'appareil pour éviter qu'il ne soit endommagé par la foudre.
- Ne pas plonger l'appareil dans l'eau (sauf pour les robots de nettoyage) ou la boue.

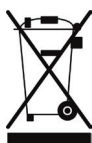

Recyclage

Ce symbole signifie que votre appareil ne doit pas être jeté à la poubelle. Il fera l'objet d'une collecte sélective en vue de sa réutilisation, de son recyclage ou de sa valorisation. S'il contient des substances potentiellement dangereuses pour l'environnement, celles-ci seront éliminées ou neutralisées. Renseignez-vous auprès de votre revendeur sur les modalités de recyclage.



- Avant toute action sur l'appareil, il est impératif que vous preniez connaissance de cette notice d'installation et d'utilisation, ainsi que du livret « avertissements et garantie » livré avec l'appareil, sous peine de dommages matériels, de blessures graves, voire mortelles, ainsi que l'annulation de la garantie.
- Conserver ces instructions pour référence pour de futures actions de mise en fonctionnement et de maintenance.
- Il est interdit de diffuser ou de modifier ce document par quelque moyen que ce soit sans autorisation de Zodiac®.
- Zodiac® fait évoluer constamment ses produits pour en améliorer la qualité, les informations contenues dans ce document peuvent être modifiées sans préavis.

SOMMAIRE



1 Caractéristiques

4

1.1 | Descriptif

4

1.2 | Caractéristiques techniques

4

1.3 | Dimensions et repérage

5



2 Installation

6

2.1 | Préparer la piscine

6

2.2 | Raccordements hydrauliques

8

2.3 | Raccordements électriques

10



3 Utilisation

11

3.1 | Présentation du boîtier

11

3.2 | Contrôles avant mise en fonctionnement

11

3.3 | Calibrage de la sonde

12

3.4 | Amorçage de la pompe péristaltique

12

3.5 | Mode "Boost"

12

3.6 | Paramétrages

13



4 Maintenance

16

4.1 | Changement du tube péristaltique

16

4.2 | Hivernage

16



5 Résolution de problème

17

5.1 | Comportements de l'appareil

17

5.2 | Affichages

18



Conseil : pour faciliter le contact avec votre revendeur

- Noter les coordonnées de votre revendeur pour les retrouver plus facilement, et compléter les informations « produit » au dos de la notice, ces informations vous seront demandées par votre revendeur.



1 Caractéristiques

1.1 I Descriptif

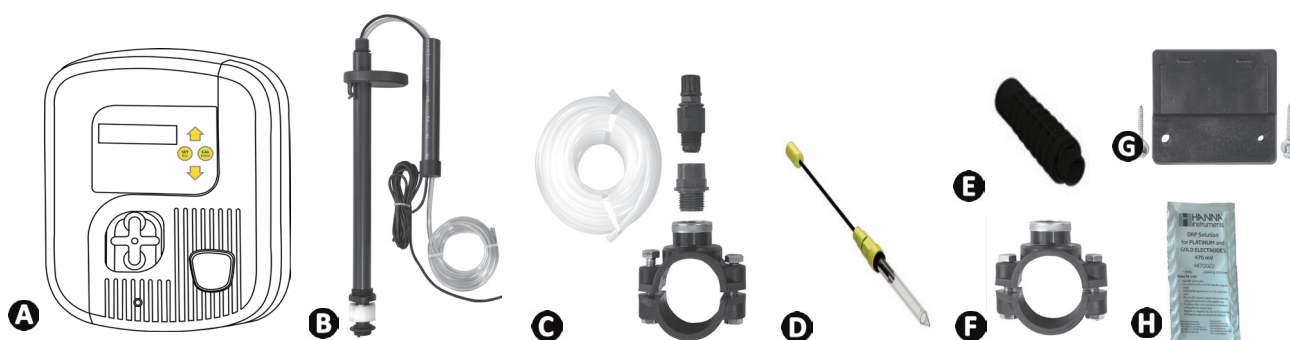

A	Boîtier
B	Canne d'aspiration
C	Kit installation tuyauterie
D	Sonde Redox
E	Porte-sonde fileté
F	Collier de prise en charge
G	Kit étrier de fixation murale
H	Solution tampon 465 mV

1.2 I Caractéristiques techniques

Tension d'alimentation	220-240 VAC-50 Hz - monophasé
Puissance électrique	9W
Indice de protection	IP65
Débit maximum pompe péristaltique	1,5L/h
Contre pression maximum au point d'injection	1,5 bar
Tolérance sonde Redox	5 bar / 60°C / vitesse maximum 2m/s
Echelle de mesure	0 - 1 000 mV (\pm mV)

1.3 I Dimensions et repérage

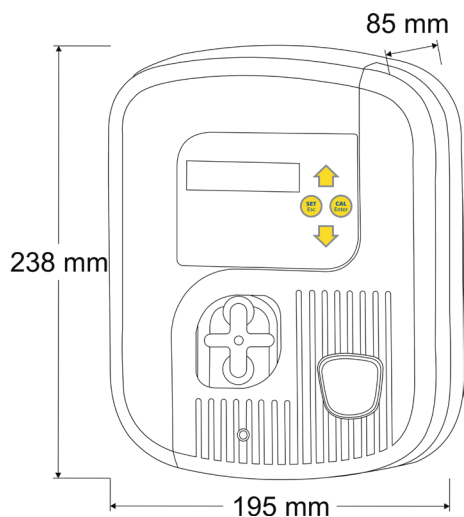

- ❶ Pompe péristaltique
- ❷ Interrupteur général
- ❸ Prise BNC de connexion de la sonde Redox
- ❹ Presse-étoupe pour le câble d'asservissement direct à la filtration
- ❺ Raccord pour tube d'aspiration
- ❻ Raccord pour tube d'injection
- ❼ Presse-étoupe pour le câble de la canne d'aspiration
- ❽ Presse-étoupe pour le câble d'alimentation 230Vac/50Hz

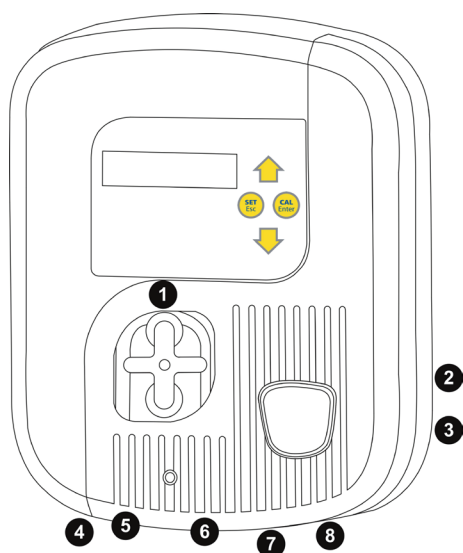



2 Installation

➤ 2.1 I Préparer la piscine

2.1.1 L'équilibre de l'eau

Il est indispensable que l'équilibre de l'eau de la piscine soit contrôlé et ajusté avant d'installer cet appareil. S'assurer que l'équilibre de l'eau de la piscine est correct dès le départ réduira la probabilité de rencontrer des problèmes lors des premières journées de fonctionnement ou lors de la saison d'utilisation de la piscine.



Même s'il s'agit d'un système de régulation automatique, il est indispensable d'effectuer des analyses d'eau régulières pour contrôler les paramètres de l'équilibre de l'eau.

	Unité	Valeurs recommandées	Pour augmenter	Pour diminuer	Fréquence des tests (en saison)
pH	/	7,2 – 7,4	Ajouter du pH+ ou une régulation pH	Ajouter du pH- ou une régulation pH	Hebdomadaire
Chlore libre	mg/L ou ppm	0,5 – 2	Augmenter le point de consigne Redox ou utiliser le mode « Boost »	Diminuer le point de consigne Redox	Hebdomadaire
TAC (alcalinité ou pouvoir tampon)	°f (ppm)	8 – 15 (80 – 150)	Ajouter du correcteur d'alcalinité (Alca+ ou TAC+)	Ajouter de l'acide chlorhydrique	Mensuelle
TH* (taux de calcaire)	°f (ppm)	10 – 30 (100 – 300)	Ajouter du chlorure de calcium	Ajouter du séquestrant calcaire ou faire une décarbonatation	Mensuelle
Acide cyanurique (stabilisant)	mg/L ou ppm	< 30	/	Vider la piscine partiellement et la remplir à nouveau	Trimestrielle
Métaux (Cu, Fe, Mn...)	mg/L ou ppm	± 0	/	Ajouter du séquestrant métaux	Trimestrielle

2.1.2 Loi d'injection de l'appareil

Exemple sur 4 cycles d'injection avec un point de consigne à 650 mV :

- Redox ≥ 580 mV : 20% injection (2 minutes) & 80% pause (8 minutes)
- Redox ≥ 510 mV : 50% injection (5 minutes) & 50 % pause (5 minutes)
- Redox ≥ 530 mV : 75% injection (7 minutes 30) & 25% pause (2 minutes 30)
- Redox < 530 mV : 100% injection (10 minutes)

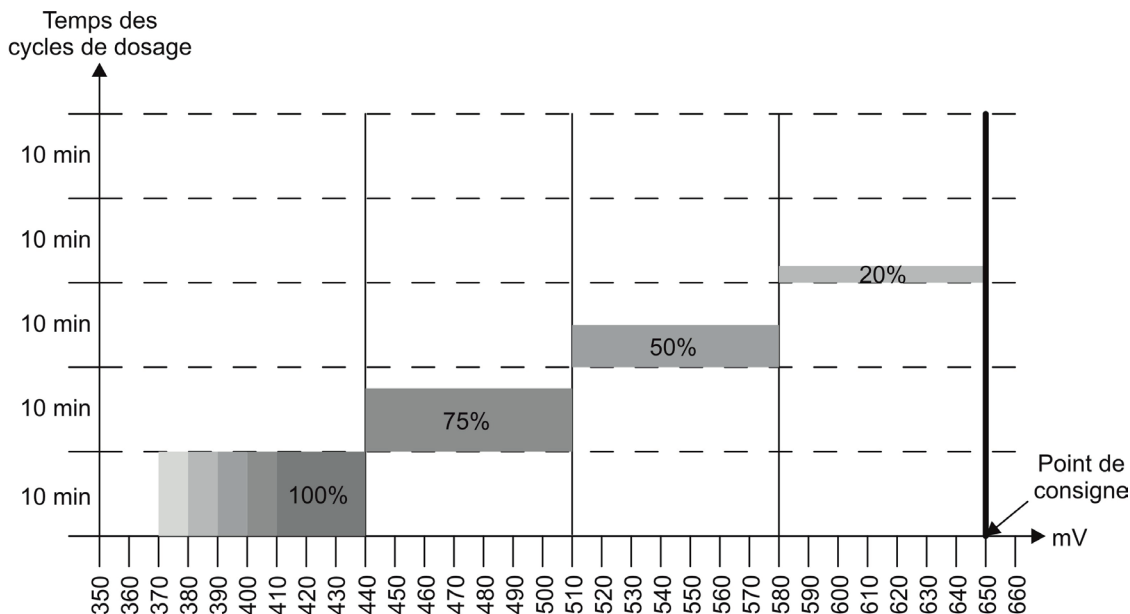

i Cette injection proportionnelle est cyclique et la durée des cycles est de 10 minutes. Ce qui va changer le dosage est la répartition des temps d'injection et de pause. La proportionnalité s'ajuste automatiquement et la répartition entre les différents dosages se fait par étape de 70 mV.

L'appareil utilise la mesure de la capacité désinfectante de l'eau (= potentiel Redox) pour déterminer s'il faut injecter du chlore ou non. Cependant, 2 paramètres influencent fortement le potentiel Redox :

- le pH de l'eau : il doit être compris idéalement entre 7,2 et 7,4.
- le taux de stabilisant de chlore dans l'eau (= acide cyanurique) : ne pas dépasser 30 mg/L, sinon, le potentiel Redox sera fortement réduit (et le point de consigne devra être ajusté en conséquence).

Graphiques montrant l'influence du pH et du stabilisant sur le potentiel Redox (valeurs indicatives) :

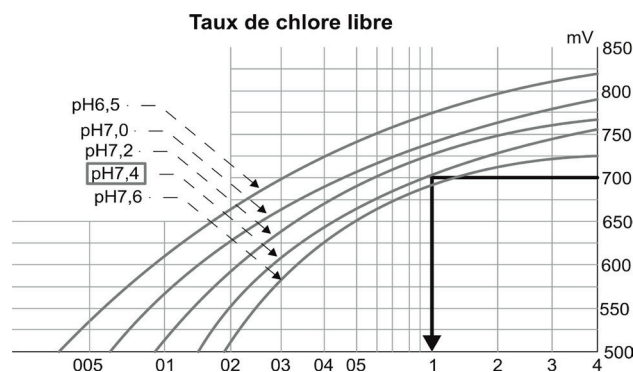
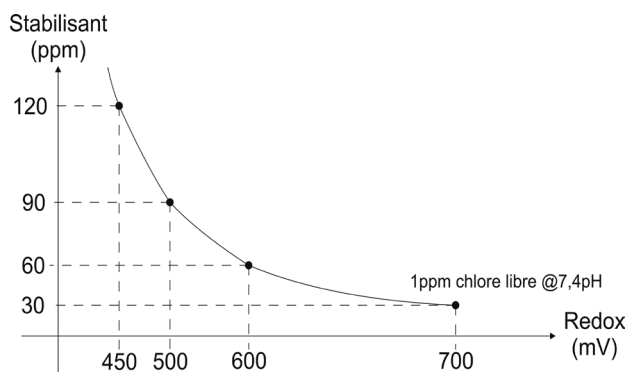

2.2 I Raccordements hydrauliques

2.2.1 Emplacement de la sonde et du point d'injection



- La sonde Redox doit être installée à plus de 30 cm avant ou après coude sur la tuyauterie. Utiliser le kit POD optionnel le cas échéant. Le non respect de ce positionnement peut entraîner une mesure fautive ou instable.
- L'extrémité de la sonde Redox ne doit pas être en contact avec le tuyau.
- Ne jamais installer une sonde redox avant la pompe de filtration ou entre la pompe et le filtre. Il en résulterait une lecture aléatoire et une durée de vie écourtée.

- La sonde Redox doit être positionnée après le filtre et avant le système de chauffage,
- Elle doit être positionnée verticalement ou penchée à 45° maximum, elle ne doit jamais avoir la tête en bas.

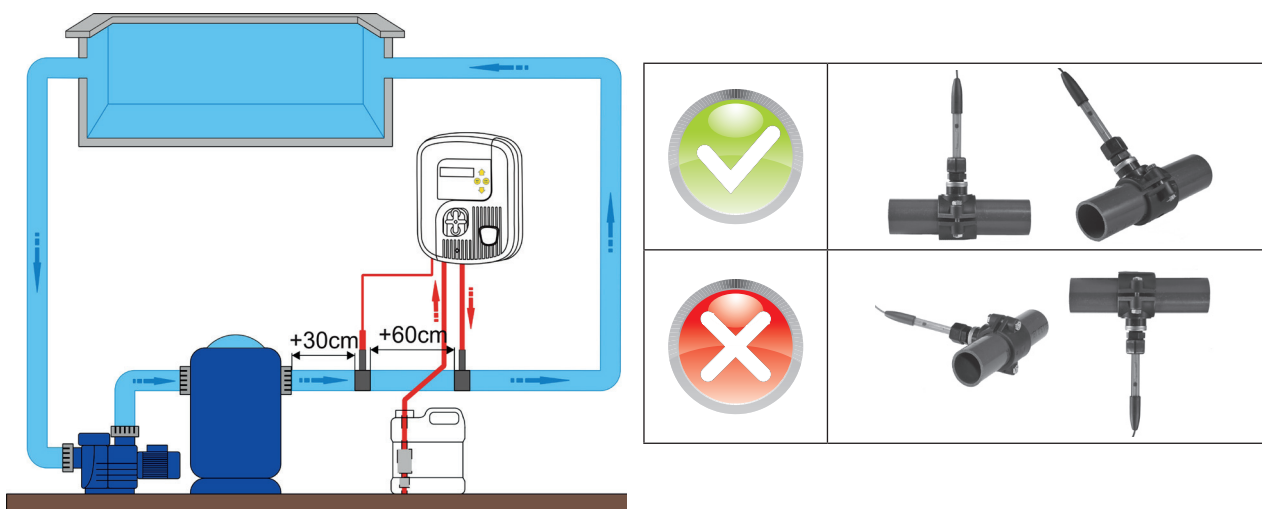

- L'injection de chlore liquide doit être placée avant une injection de correcteur pH et après le système de chauffage.

2.2. Installation de la sonde et du point d'injection

- Il doit y avoir au moins 60 cm linéaire entre la sonde et le point d'injection. Si ce n'est pas possible, utiliser le kit POD disponible en option ou un clapet anti-retour.
- L'installation des colliers de prise en charge (ou du kit POD) doit se faire sur des tuyaux PVC rigides Ø50. Une adaptation Ø63 est disponible en option.
- Le kit POD est conseillé si une régulation pH est également installée.
- La pression maximum ne doit pas être supérieure à 1,5 bar.
- Percer un trou d'un diamètre compris entre 16 et 22 mm sur le tuyau aux emplacements choisis pour la sonde Redox et pour le point d'injection.
- Fixer ensuite les colliers de prise en charge.
- Utiliser de la bande Téflon pour assurer l'étanchéité des filetages du porte sonde, du clapet d'injection et de son réducteur.
- Visser le porte-sonde fileté sur le collier de prise en charge ou sur un Kit POD (optionnel), **voir image ①**.
- Dévisser soigneusement le tube de protection de la sonde, **voir image ②**. **Conserver le tube de protection pour le stockage de la sonde pendant l'hivernage.**
- Rincer l'extrémité de la sonde avec de l'eau du robinet puis secouer l'excédent d'eau, **voir image ③**.



- **Ne jamais essayer la sonde avec un chiffon ou du papier, cela risquerait de l'endommager.**
- **Une sonde mal installée sera susceptible de donner de fausses mesures et de créer un fonctionnement inapproprié de l'appareil. Dans ce cas, la responsabilité du fabricant ou de l'appareil ne saurait être engagée.**

- Visser la sonde dans le porte-sonde en maintenant l'embout JAUNE d'une main et l'embout noir dans l'autre main pour éviter d'emmêler le câble, **voir image ④**.
- Une fois la sonde installée, elle pourra être branchée sur la prise BNC du boîtier de commande, **voir "1.3 I Dimensions et repérage"**.

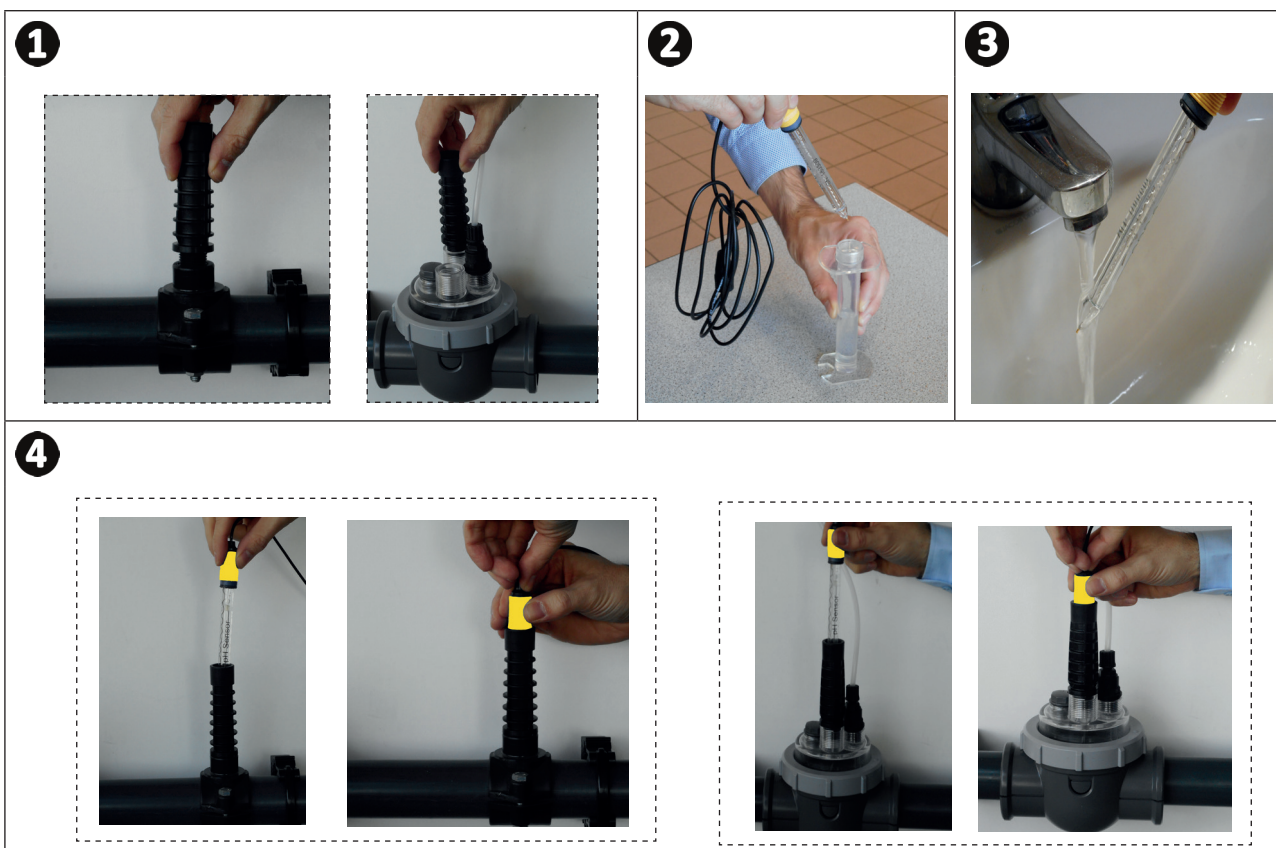

2.3 | Raccordements électriques



- Ne mettre sous tension l'appareil qu'une fois tous les raccordements (électriques et hydrauliques) effectués.

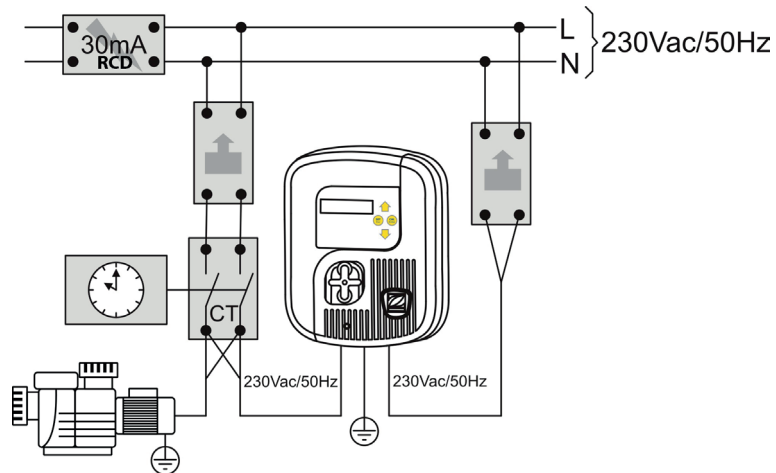

- Installer le boîtier sur une surface rigide verticale, à l'aide du kit de fixation fourni, dans un endroit facilement accessible.
- Brancher le câble d'alimentation sur une prise de courant 230Vac.
- Brancher le câble dénudé pour l'asservissement de la pompe de filtration sur le contacteur 230Vac de la pompe de filtration, via un relais pour éviter tout retour de courant lors de l'arrêt de la pompe.



3 Utilisation

FR

3.1 I Présentation du boîtier



- Activation du mode calibrage de la sonde (appui 5 secondes)
- Valider un choix dans le menu «Paramètres»
- Annuler la sécurité de surdosage «OFA»



- Visualisation de la valeur du point de consigne (appui 5 secondes)
- Sortir du menu «Paramètres»



- Navigation vers le haut ou le bas dans le menu «Paramètres»
- Activation de la fonction «Amorçage» (appui prolongé sur le bouton haut)
- Activation du mode «Boost» (appui simultané sur les 2 boutons)

0-1

- Interrupteur général pour la mise sous tension ou l'arrêt de l'appareil



Grâce à sa double alimentation électrique, l'appareil est toujours sous tension même si la filtration est arrêtée, ce qui permet de visualiser à tout moment la capacité désinfectante de l'eau (potentiel Redox). On peut de plus effectuer un calibrage de la sonde en ayant la filtration arrêtée. L'appareil peut être éteint à tout moment à l'aide de l'interrupteur 0-1 sur le côté de l'appareil..

3.2 I Contrôles avant mise en fonctionnement



- Afin d'assurer un fonctionnement optimal de la canne d'aspiration, veillez à serrer fermement les deux parties de la canne d'aspiration avant de la plonger dans le bidon correcteur de pH.

- Le tube d'aspiration doit être plongé avec la canne d'aspiration dans le bidon de produit à injecter et connecté sur la pompe péristaltique (côté gauche).
- Le tube d'injection sera connecté d'une part à la pompe péristaltique (côté droit), et d'autre part sur la conduite de refoulement vers la piscine par l'intermédiaire du clapet d'injection.
- Le capot de la pompe péristaltique doit être remis en place avec sa vis de maintien.

3.3 I Calibrage de la sonde





• Pour que l'appareil fonctionne de manière précise et fiable, la sonde Redox doit être impérativement calibrée régulièrement (à l'installation, à la remise en route après chaque hivernage et tous les 2 mois pendant la période d'utilisation).

• Ne pas essayer la sonde ni toucher son extrémité !

- Rincer l'extrémité de la sonde Redox à l'eau du robinet.
- La secouer pour enlever l'excédent d'eau.
- Plonger la sonde dans la solution tampon 465 mV.

• Presser le bouton  pendant 5 secondes jusqu'à ce que s'affiche **Calibrage**, puis **465 Presser CAL**,

- Appuyer sur , la barre de progression s'affiche : **465** ,
- Après environ 60 secondes, la fiabilité de mesure de la sonde Redox apparaît.
- Selon le message qui s'affiche, effectuer les manipulations correspondantes :

Message	465 Sonde Err	465 Sonde OK
<ul style="list-style-type: none"> • Action(s) 	<ul style="list-style-type: none"> • éteindre l'appareil avec l'interrupteur général 0-1 • remplacer la solution tampon et/ou la sonde Redox • recommencer le calibrage 	<ul style="list-style-type: none"> appuyer sur  pour terminer le calibrage

- Rincer l'extrémité de la sonde Redox à l'eau du robinet.
- La secouer pour enlever l'excédent d'eau.
- Replacer la sonde sur son porte sonde.

3.4 I Amorçage de la pompe péristaltique

La pompe péristaltique est auto-amorçante. Cependant, il est possible de la faire tourner manuellement en appuyant sur . La pompe péristaltique va alors tourner pour injecter du produit correcteur tant que la touche sera maintenue enfoncée.

3.5 I Mode "Boost"

Cet appareil est équipé d'une fonction qui permet d'augmenter rapidement le taux de chlore libre dans le bassin (en cas de temps orageux, d'un nombre de baigneurs élevé, etc...). La durée du mode «Boost» est réglée par défaut sur 10 minutes.

Lorsque l'appareil est allumé, presser simultanément sur  et  pendant 5 secondes pour activer le mode «Boost»

Lorsque le mode « Boost » est actif, l'écran affiche par exemple :

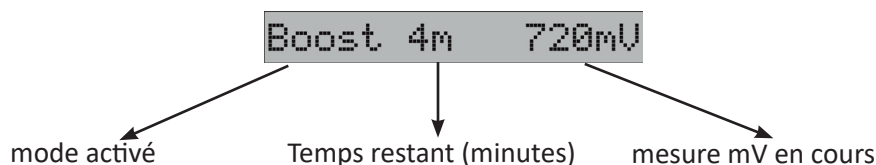



➤ 3.6 I Paramétrages

3.6.1 Menu «Paramètres»



Menu	Paramètres par défaut
Langue	Français
Point de consigne	650 mV
Durée mode "Boost"	10 minutes
Sécurité de surdosage "OFA"	4 heures
Calibrage	Activé "On"
Détection marche filtration	Activée "On"

FR

- Appuyer simultanément sur  et  pendant 5 secondes lorsque l'appareil est allumé :

Parametres

- Pour sortir de ce menu, appuyer sur  : Sauvegarde Oui

- Sélectionner «Oui» ou «Non» à l'aide des touches  et ,

- Valider en appuyant sur .

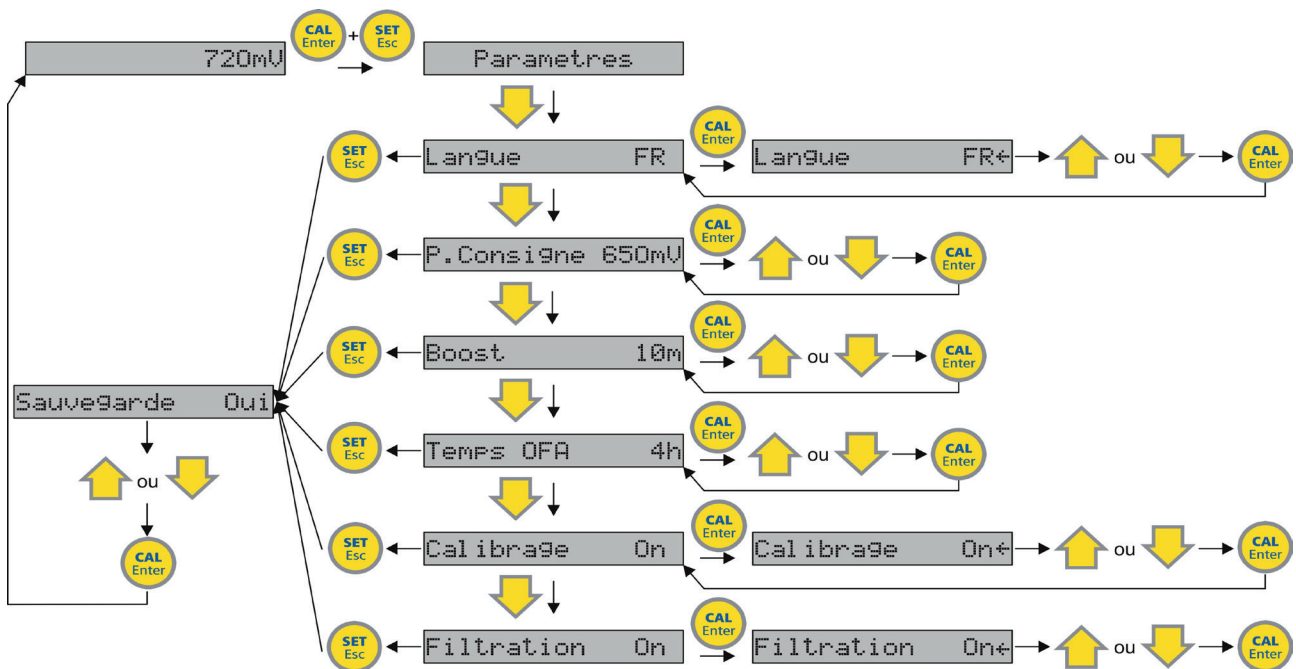

3.6.2 Menu "Langue"

Six langues sont disponibles pour l'interface :







- EN = Anglais,
- FR = Français,
- ES = Espagnol,
- DE = Allemand,
- IT = Italien,
- NL = Néerlandais.

3.6.3 Menu "Point de consigne"

2 méthodes pour régler le point de consigne :

- voir § "3.6.1 Menu «Paramètres»"

Ou :

- Appuyer sur  lorsque l'appareil fonctionne : ,
- Maintenir  appuyé et régler le point de consigne avec  et .
- Relâcher la touche  pour sortir.

3.6.4 Menu "Boost"



- **Ne pas régler le mode « Boost » sur un temps élevé (> à 10 minutes) si le volume du bassin est faible (< à 40 m³).**

Permet de régler le temps du mode « Boost ».

Le mode « Boost » est réglé par défaut sur 10 minutes (ce qui correspond à 250 mL de produit correcteur injecté).

3.6.5 Menu "Temps OFA"

L'appareil est équipé d'une sécurité évitant tout risque de surdosage de produit correcteur, en cas de problème sur la sonde par exemple. Cette sécurité appelée «OFA» (=Over Feed Alarm) met l'appareil en pause s'il n'a pas atteint le point de consigne à l'issue d'un temps défini. Une valeur élevée est fortement recommandée pour éviter tout déclenchement intempestif et/ou injustifié (un réglage supérieur à 4 heures sera adapté pour les grands bassins et/ou à une fréquentation élevée).

La sécurité au surdosage fonctionne en 2 étapes principales :

-  clignote après 75% du temps programmé sans avoir atteint le point de consigne

-  s'affiche lorsque le temps est écoulé. L'appareil se met alors en sécurité.

Si la filtration s'arrête puis redémarre (= cycles journaliers) alors que l'appareil était en sécurité «Stop OFA», l'appareil activera alors un mode «Test OFA» durant 1 heure pour s'assurer que la mesure donnée par la sonde est correcte.





A l'issue de ce mode «Test OFA» :



- si le point de consigne a été atteint = l'appareil reste en marche en mode normal
- si le point de consigne n'a pas été atteint : l'appareil passe en mode «Alarme OFA» avec injection de produit correcteur.
- si le point de consigne n'est toujours pas atteint à l'issue du mode «Alarme OFA» (= 25% du temps total OFA réglé), l'appareil se met alors en sécurité «Stop OFA» et le restera jusqu'à intervention humaine.

Pour acquiescer cette sécurité et remettre l'appareil en fonctionnement, presser la touche . Assurez-vous au préalable que la sonde est en bon état et calibrée.

Fonction spéciale de la sécurité au surdosage :

De manière à prévenir de fausses alarmes juste après l'installation de l'appareil, la sécurité au surdosage peut être désactivée pour 24 ou 48 heures :

- Appuyer sur ,  et  simultanément pour désactiver la sécurité pendant 24 heures

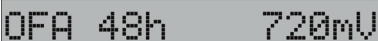
- Appuyer sur ,  et  simultanément pour désactiver la sécurité pendant 48 heures

3.6.6 Menu "Calibrage"

Il est possible de supprimer cette fonction (fortement déconseillé, sauf dans le cas de piscines avec contrat d'entretien).

3.6.7 Menu "Filtration"





Cet appareil est équipé d'une double alimentation électrique permettant de maintenir l'appareil sous tension pour effectuer le calibrage de la sonde Redox quand la filtration est arrêtée. Il est cependant possible de désactiver cette fonction dans le cas d'un raccordement électrique différent (réalisé par un professionnel uniquement).



- **L'appareil ne tiendra plus compte de l'état de marche de la filtration et sera susceptible d'injecter du produit correcteur alors qu'il n'y a pas de débit dans la tuyauterie. Cette désactivation n'est valable que si le câble d'alimentation secteur est asservi à la filtration.**

3.6.8 Réinitialisation de l'appareil

Il est possible de restaurer tous les paramètres d'origine.

- Éteindre l'appareil
- Rallumer l'appareil tout en appuyant simultanément sur  et  : `Param.Default Oui`
- Sélectionner «Oui» ou «Non» à l'aide des touches  et , puis valider en appuyant sur .



4 Maintenance

4.1 | Changement du tube péristaltique

- Retirer le capot de la pompe péristaltique,
- Positionner le porte galet à 10h20 en le tournant dans le sens des aiguilles d'une montre,
- Dégager complètement le raccord de gauche en le maintenant tendu vers l'extérieur,
- Puis tourner le porte galet dans les sens des aiguilles d'une montre afin de dégager le tube jusqu'au raccord de droite.
- S'assurer que le porte galet soit en position 10h20.
- Insérer le raccord de gauche du nouveau tube péristaltique dans son logement.
- Puis passer le tube sous le guide du porte galet.
- Tourner le porte galet dans le sens des aiguilles d'une montre en accompagnant le tube jusqu'au raccord de droite.
- Remettre en place le capot de la pompe péristaltique.

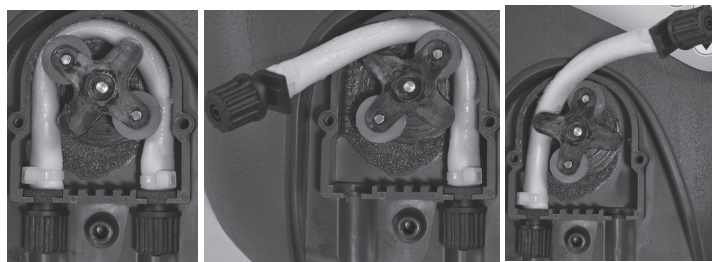

4.2 | Hivernage



- Conserver la sonde toujours dans l'eau, et à l'abri du gel.

- Lors de l'hivernage, il est conseillé de laisser pomper de l'eau propre afin de rincer le tube péristaltique en effectuant un amorçage manuel (voir §3.4).
- Positionner ensuite le porte galet à 6h00 pour faciliter la remise en route.
- Retirer la sonde Redox de son porte sonde et la stocker dans son flacon d'origine ou dans un gobelet rempli d'eau du robinet.
- Obturer le porte sonde si nécessaire.

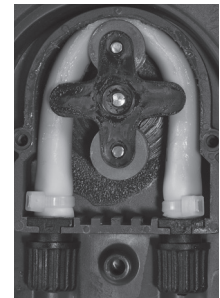



5 Résolution de problème









- Avant de contacter votre revendeur, nous vous invitons à procéder à de simples vérifications en cas de dysfonctionnement à l'aide des tableaux suivants.
- Si le problème persiste, contacter votre revendeur.
-  : Actions réservées à un technicien qualifié

FR

5.1 I Comportements de l'appareil

Comportement	Causes possibles	Solutions
La valeur qui s'affiche sur l'appareil est bloquée et proche de 0 mV.	Problème sur le câble et/ou le connecteur BNC	<ul style="list-style-type: none"> • Vérifier que le raccordement entre la sonde et le boîtier n'est pas en court circuit (entre l'âme centrale du câble et le blindage extérieur) • Vérifier qu'il n'y a pas d'humidité et/ou de condensation au niveau de la prise BNC
L'appareil affiche toujours une valeur inadaptée ou constamment instable	<ul style="list-style-type: none"> • Le câble de raccordement de la sonde Redox est endommagé 	<ul style="list-style-type: none"> • Vérifier le câble et/ou la prise BNC
	<ul style="list-style-type: none"> • La sonde Redox est usée 	<ul style="list-style-type: none"> • Remplacer la sonde Redox
	<ul style="list-style-type: none"> • Le câble de la sonde Redox est trop près d'un câble électrique donnant des perturbations 	<ul style="list-style-type: none"> • Réduire la distance entre l'appareil et la sonde • Placer la sonde à un endroit plus adapté (voir § "2.2. Installation de la sonde et du point d'injection")
Réponse lente de la sonde Redox	Sonde Redox chargée électrostatiquement	La sonde ne doit pas être essuyée avec un chiffon ou du papier, la secouer légèrement
Le taux de chlore libre est trop faible (eau trouble)	<ul style="list-style-type: none"> • L'équilibre de l'eau est incorrect (pH haut, etc...) 	<ul style="list-style-type: none"> • Contrôler et corriger les paramètres l'équilibre de l'eau (voir §"2.1.1 L'équilibre de l'eau").
	<ul style="list-style-type: none"> • Le point de consigne Redox est trop faible 	<ul style="list-style-type: none"> • Utiliser le mode «Boost» • S'assurer que le point de consigne est supérieur à 650mV
	<ul style="list-style-type: none"> • Le temps de filtration journalier est trop faible 	<ul style="list-style-type: none"> • Le temps de filtration journalier doit être d'au moins 12 heures par jour en saison
Le taux de chlore libre est trop élevé	<ul style="list-style-type: none"> • L'équilibre de l'eau est incorrect (pH bas, etc...) 	<ul style="list-style-type: none"> • Contrôler et corriger les paramètres l'équilibre de l'eau (voir "2.1.1 L'équilibre de l'eau")
	<ul style="list-style-type: none"> • Le point de consigne Redox est trop élevé 	<ul style="list-style-type: none"> • S'assurer que le point de consigne ne soit pas trop élevé • Eteindre l'appareil

5.2 I Affichages

Message	Causes possibles	Solutions
«Niveau Bas»	• Bidon de produit correcteur vide	• Remplacer le bidon de produit correcteur
	• Flotteur bloqué	• Vérifier le bon fonctionnement du flotteur blanc sur la canne d'aspiration
	• Capteur de niveau hors circuit.	• Changer la canne d'aspiration
«Alarme OFA»	Première étape de la sécurité de surdosage activée (temps > à 75%)	 <ul style="list-style-type: none"> • Presser  pour arrêter l'alarme • Contrôler la sonde et/ou le taux de chlore du bassin
«Stop OFA»	Deuxième étape de la sécurité de surdosage activée (temps = 100%)	 <ul style="list-style-type: none"> • Presser  pour arrêter l'alarme • Contrôler la sonde et/ou le taux de chlore du bassin
«Test OFA»	Test de mesure de la sonde Redox lorsque le «Stop OFA» a été activé lors du précédent cycle de filtration.	• Attendre la fin de la procédure (1 heure) puis contrôler la sonde et/ou le taux de chlore du bassin.
«Filtration»	• Filtration arrêtée	• Démarrer et/ou contrôler la filtration
	• Branchement non conforme	• Contrôler les raccordements électriques
«465 Sonde Err»	• Solution tampon défectueuse)	<ul style="list-style-type: none"> • Vérifier que la solution utilisée est 465mV • Prendre une solution tampon neuve
	• La sonde est sale ou défectueuse	<ul style="list-style-type: none"> • Recommencer le calibrage • Contrôler l'état de l'extrémité de la sonde • Contrôler l'état du poreux de la sonde • Nettoyer la sonde en laissant tremper son extrémité dans une solution d'acide chlorhydrique à 10%
	• La sonde est usée	• Remplacer la sonde Redox
«Erreur Paramètre»	Erreur paramètre(s)	 <ul style="list-style-type: none"> • Presser sur  pour annuler le défaut • Remplacer la carte électronique

Si le problème persiste, contacter votre revendeur.

Votre revendeur
Your retailer

Modèle appareil
Appliance model

Numéro de série
Serial number

Pour plus d'informations, enregistrement produit et support client :
For more information, product registration and customer support:

www.zodiac.com

