

OPERATOR'S MANUAL Giant Bead Breaker

PROD NO. 030491
MOD NO. BBRKG

MANUEL DE L'OPÉRATEUR Décolleur de talon géant

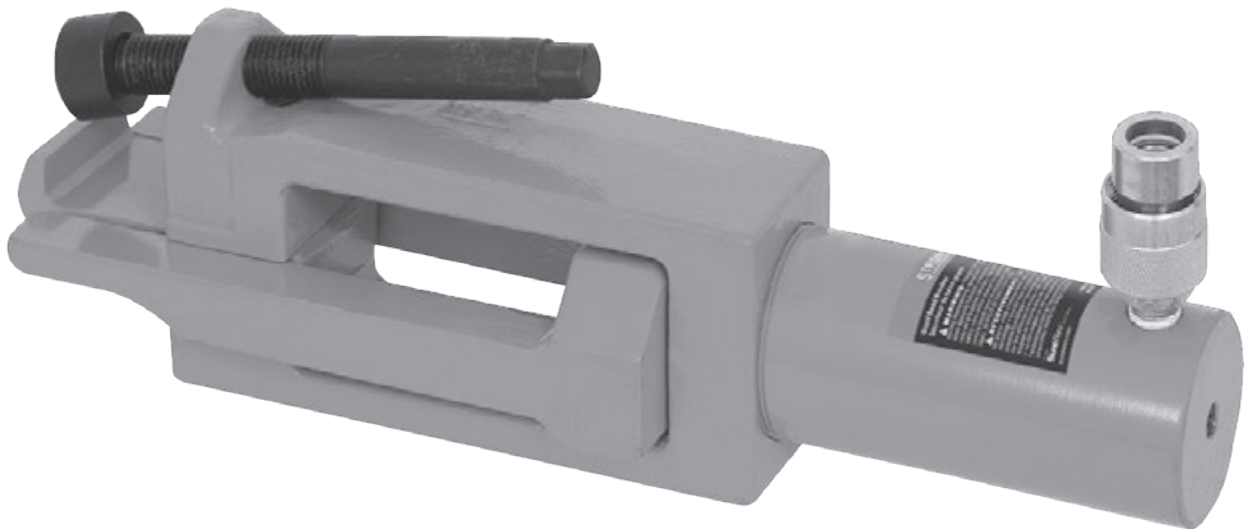

A / Une

SureWerx^{TM/MC}
Brand / Marque

surewerx.com



WARNING: Read these instructions and all warnings prior to using this equipment. Understand all operating procedures, safety warnings and maintenance requirements. Failure to do so could cause an accident resulting in serious or fatal injury and/or personal property damage.

AVERTISSEMENT : Lisez ces consignes et tous les avertissements avant d'utiliser cet équipement. Observez toutes les procédures d'utilisation, les avertissements de sécurité et les exigences en matière d'entretien. Le non respect de ces consignes pourrait entraîner un accident grave ou mortel et/ou des dommages matériels.



WARNING!

The use of shop equipment is subject to certain hazards that cannot be prevented by mechanical means, but only by exercise of intelligence, care, and common sense. It is therefore essential to have personnel involved in the use and operation of equipment who are careful, competent, trained and qualified in the safe operation of this equipment and its proper use.

The owner and/or operator shall study and understand the product and safety instructions before operating this equipment. Safety information shall be emphasized and understood. If the operator is not fluent in English, the product and safety instructions shall be read to and discussed with the operator in the operator's native language by the purchaser/owner or his designee, making sure that the operator comprehends their contents. A copy of these instructions/warnings shall be retained for future reference.



SAFETY WARNINGS

- Always deflate tires before starting disassembling operations.
- Always use proper tools.
- Always use protective clothing and shoes.
- Lock the safety rods on articulated vehicles.
- Safety valve is set and sealed by the manufacturer.
Never tamper with it and/or change its calibration.

Failure to comply with these instructions can cause damage and/or breakage to the bead breakers, tires or rims, or harm to the operator.



ATTENTION! DANGER!

Never use the bead breaker with inflated tires. Serious injury or death may result.

HOW TO OPERATE

This bead breaker is for use on 5-piece Giant Earth Mover Rims only.
For all other application use Strongarm Prod. No. 030490.

- Release all air from tire, remove cap and valve. Verify that the tire is completely deflated!
- Test the bead breaker before you attach it to the rim.
- Hold the bead breaker to the rim.
- With the claw pushing against the inner part of the rim, the shovel and feet push against the lateral ring and the bead of the tire.
- Apply hydraulic pressure to the shovel as it pushes against the bead of the tire until the bead is broken.
- Repeat this operation around the rim as many times as needed to completely break the tire bead from the rim of the wheel.
- Repeat this operation on the opposite bead of the tire and rim.
- Connect the hydraulic pump (manual or air) to the bead breaker through the quick-couplers. If you use the air/hydraulic pump, you must connect it to a source of compressed air of 100-120 psi. (See separate manual for the air/hydraulic pump.)

INSPECTION & MAINTENANCE

- A visual inspection must be done every time the bead breaker is used.
- Check for damage, leaks, and parts that are either loose, worn, or damaged.
- In case of oil leaks, replace the seals.
- For pump maintenance, refer to the appropriate manual(s).
- Annual inspection by trained service technicians is recommended, and all defective or worn parts replaced.
- Spare parts are available (see attached parts list).

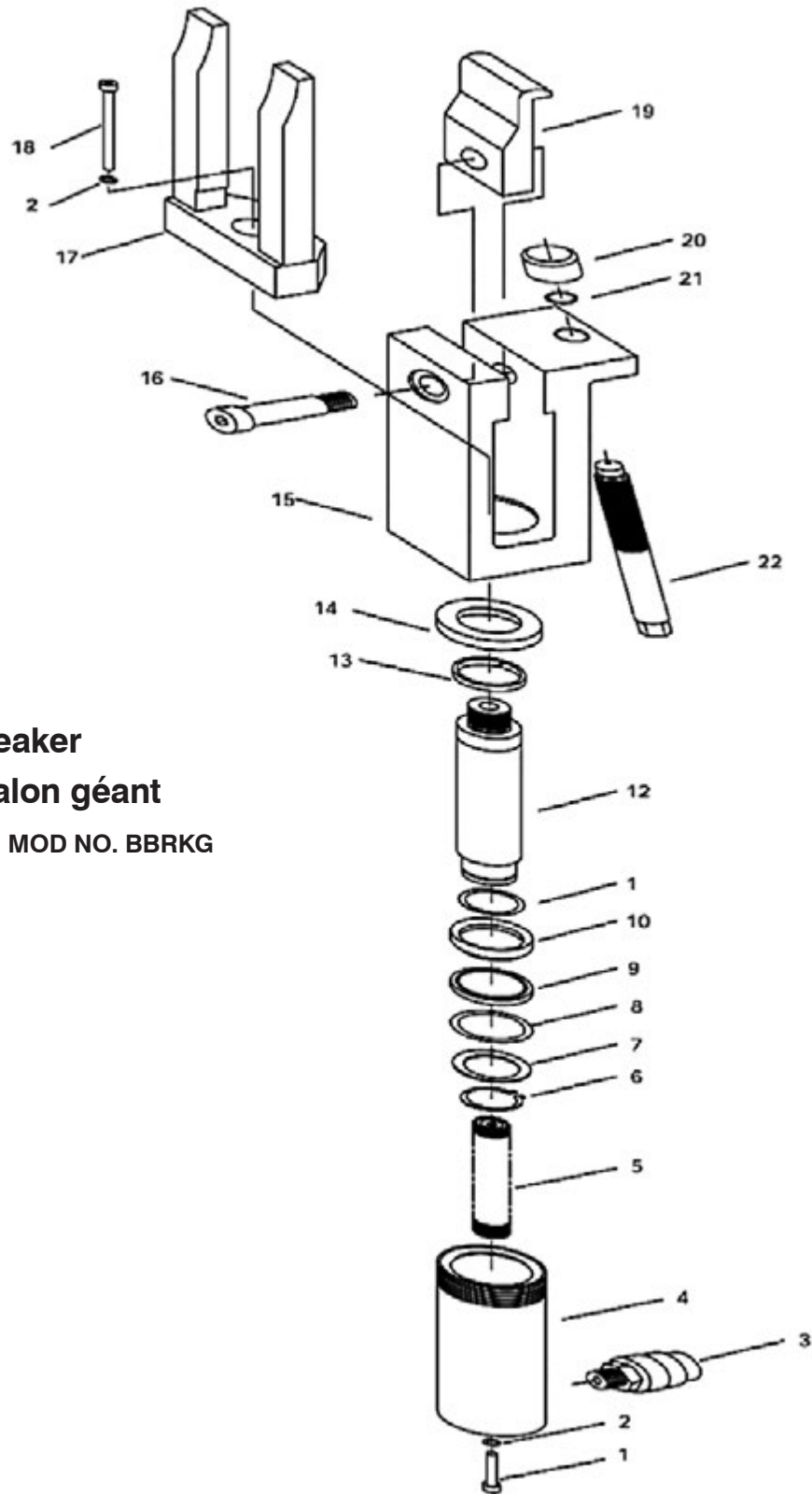

Giant Bead Breaker Décolleur de talon géant

PROD NO. 030491 • MOD NO. BBRKG

PARTS LIST / LISTE DES PIÈCES

Item No.	Description	Qty	N° d'article	Description	Qté
1	screw	1	1	Vis	1
2	washer	2	2	Rondelle	2
3	tie-in assy.	1	3	ensemble de connexion	1
4	cylinder	1	4	Cylindre	1
5	return spring assy.	1	5	Ensemble du ressort à rappel	1
6	snap ring	1	6	Clip circulaire	1
7	washer	1	7	Rondelle	1
8	O-ring	1	8	Joint torique	1
9	sealing washer	1	9	Rondelle d'étanchéité	1
10	piston ring	1	10	Bague du piston	1
11	O-ring	1	11	Joint torique	1
12	ram piston	1	12	Piston du vérin	1
13	pilot ring	1	13	Bague de guidage	1
14	bound ring	1	14	Bague d'attache	1
15	toe housing	1	15	Support de talon	1
16	table pin	1	16	Goupille de retenue	1
17	toe body	1	17	Corps du talon	1
18	screw	1	18	Vis	1
19	toe	1	19	Talon	1
20	toe cap	1	20	Capuchon du talon	1
21	snap ring	1	21	Clip circulaire	1
22	screw	1	22	Vis	1



ATTENTION!

L'utilisation d'équipement d'atelier implique certains risques qui ne peuvent être prévenus par des moyens mécaniques, mais uniquement en faisant usage de bonne intelligence, de prudence et de bon sens. Il est par conséquent indispensable que le personnel qui utilise et actionne l'équipement soit prudent, compétent, formé et qualifié pour pouvoir le faire fonctionner en toute sécurité et l'utiliser correctement.

Le propriétaire et/ou l'utilisateur doit étudier et bien comprendre le produit et les consignes de sécurité avant de faire fonctionner l'équipement. Il faut insister sur les informations concernant la sécurité et s'assurer qu'elles sont bien comprises. Si l'utilisateur ne parle pas couramment français, les consignes relatives au produit et à la sécurité lui seront lues dans sa langue maternelle par l'acheteur/le propriétaire ou une personne désignée par ses soins, et discutées avec l'utilisateur pour s'assurer qu'il comprenne leur teneur. Un exemplaire de ces consignes/avertissements doit être conservé pour consultation future.



AVERTISSEMENTS RELATIFS À LA SÉCURITÉ

- Dégonflez toujours les pneus avant toute opération de démontage.
- Utilisez toujours les outils adaptés.
- Utilisez toujours des vêtements et chaussures de protection.
- Verrouillez les tiges de sécurité sur les véhicules articulés.
- La valve de sécurité est réglée et scellée par le fabricant. Ne la trafiquez jamais et/ou ne modifiez jamais son étalonnage.

Le non respect de ces instructions peut entraîner des dommages et/ou la rupture du décolleur de talon, des pneus ou des jantes, ou provoquer des blessures à l'utilisateur.



ATTENTION! DANGER!

N'utilisez jamais le décolleur de talon avec des pneus gonflés. Cela pourrait entraîner des blessures graves ou la mort.

MODE D'EMPLOI

Utiliser ce décolleur de talon uniquement pour les jantes géantes en 5 pièces des engins de terrassement. Pour toute autre application, utiliser le décolleur de talon Strongarm n° 030490.

- Expulsez tout l'air du pneu, retirez le capuchon et la valve. Vérifiez que le pneu est complètement dégonflé!
- Testez le décolleur de talon avant de l'attacher à la jante.
- Tenez le décolleur de talon sur la jante.
- Avec la griffe insérée dans la face interne de la jante, la palette et le pied exercent une pression contre la bague atérale et le talon du pneu.
- Appliquer une pression hydraulique à la palette pour qu'elle pousse contre le talon du pneu jusqu'à le décoller.
- Répétez cette action tout autour de la jante autant de fois que nécessaire pour décoller entièrement le talon du pneu de la jante de la roue.
- Répétez cette action sur le talon opposé du pneu et de la jante.
- Connectez la pompe hydraulique (manuelle ou pneumatique) au décolleur de talon en utilisant les raccords rapides. Si vous utilisez une pompe pneumatique/hydraulique, vous devez la connecter à une alimentaiton d'air comprimé de 110 à 120 lb/po². (Voir manuel séparé pour la pompe pneumatique/hydraulique.)

INSPECTION ET ENTRETIEN

- Une inspection visuelle doit être effectuée chaque fois que le décolleur de talon est utilisé.
- Vérifiez qu'il n'y a pas de dommages, fuites, pièces desserrées, usagées ou endommagées.
- En cas de fuite d'huile, remplacez les joints.
- Pour l'entretien de la pompe, consultez le(s) manuel(s) approprié(s).
- Une inspection annuelle par des techniciens d'entretien qualifiés est recommandée, et toutes les pièces défectueuses ou usagées doivent être remplacées.
- Des pièces de rechange sont disponibles (voir liste des pièces détachées ci-jointe).

