

MANUEL d'utilisation

Palans à levier série KLP

N° du prod. 110803
N° du mod. KLP-25-5

N° du prod. 110804
N° du mod. KLP-50-5

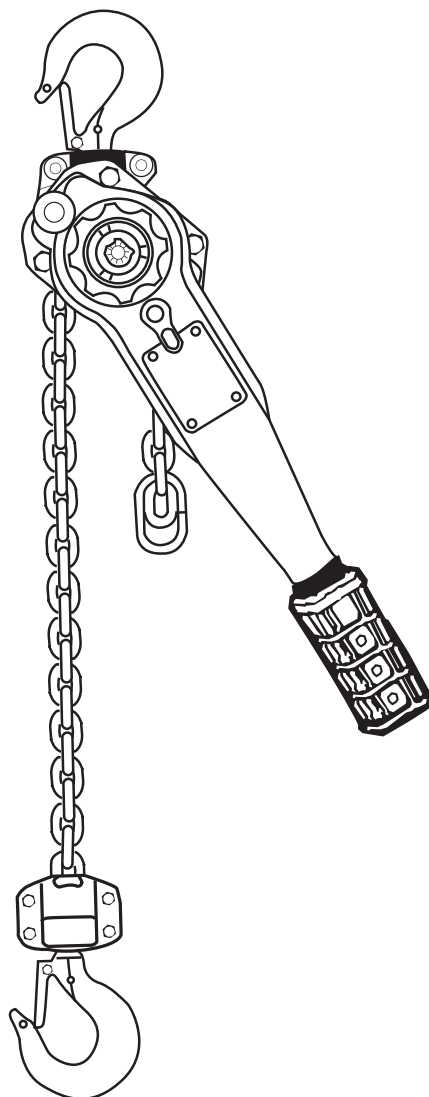

TABLES DES MATIÈRES

Politique de garantie	2	Fonctionnement	6
Information relative à votre sécurité	2	Précautions.....	7
Consignes de sécurité	3	Inspection et entretien.....	8
Caractéristiques techniques	4	Crochets	9
Déballage, installation, inspection avant utilisation.....	5	Chaîne.....	10
		Liste des pièces.....	11, 12

GARANTIE LIMITÉE D'UN AN

Les palans à chaîne à levier JET sont garantis libres de défauts de matériau et de fabrication. Si l'un de ces produits tombe en panne au cours de la première année d'utilisation en raison d'un défaut de matériau ou de fabrication, il sera réparé ou remplacé, à notre discrétion. L'usure normale des pièces amovibles n'est pas couverte par la présente garantie. Cette garantie n'est pas valable pour tout produit portant des signes de mauvaise utilisation, de surcharge, d'altérations ou de mauvais entretien.

PROCÉDURE DE GARANTIE

Après avoir reçu l'autorisation d'un des centres indiqués ci-dessous, tout produit faisant l'objet d'une réclamation au titre de la garantie doit être retourné en port pré-payé à un centre de garantie JET agréé, avec justificatif d'achat.

Vous trouverez plus d'informations sur les produits de manutention de matériaux JET sur notre site Web : www.jetgroupbrands.com

INFORMATION RELATIVE À VOTRE SÉCURITÉ

Le propriétaire/l'utilisateur a la responsabilité d'installer, d'inspecter, de tester, d'entretenir et d'utiliser ces palans à levier conformément à la norme ASME B30.21 sur la sécurité des palans manuels et palans à levier.

Ce mode d'emploi général concerne l'installation, l'utilisation et l'entretien dans des circonstances normales pour les palans à levier décrits dans le présent document. Il ne doit pas être compris comme permettant de prévoir toute éventualité ou d'anticiper le système ou la configuration finals dans le cadre desquels ces palans à levier seront utilisés.

Ce mode d'emploi comporte des informations communes à divers palans à levier. Par conséquent, l'ensemble des instructions et informations pourrait ne pas être valable pour un palan à levier particulier. Les instructions non valables pour un palan à levier particulier doivent être ignorées.

Si le propriétaire/l'utilisateur du palan à levier a besoin d'informations supplémentaires, ou si des informations quelconques figurant dans ce mode d'emploi ne sont pas claires, communiquez avec votre distributeur local de produits de manutention de matériaux JET.

Ce palan à levier ne doit pas être installé, utilisé ou entretenu par une personne n'ayant pas pris connaissance de l'ensemble du mode d'emploi et de la norme ASME B30.21 sur la sécurité des palans manuels et palans à levier. Ne pas lire et ne pas respecter ce mode d'emploi, ou les avertissements ou restrictions indiqués dans le présent document peut entraîner de graves lésions corporelles ou la mort, et/ou des dégâts matériels.

Cet équipement ne devra être utilisé et entretenu que par un personnel formé et qualifié.

L'équipement décrit dans le présent document n'est pas conçu et ne doit pas être utilisé pour soulever, soutenir ou transporter des personnes.

Ce palan à levier ne doit pas être utilisé en même temps que d'autres équipements, à moins que les dispositifs de sécurité nécessaires et/ou exigés et pertinents pour le système aient été installés par l'utilisateur.

Les modifications visant à moderniser, à changer la capacité ou à altérer de quelque autre manière ces palans à levier ne pourront être autorisées que par le fabricant original de l'équipement ou un ingénieur professionnel qualifié.

CONSIGNES DE SÉCURITÉ

- A. LISEZ ce mode d'emploi et la norme ASME B30.21 sur la sécurité des palans manuels et palans à levier avant d'installer, d'utiliser ou d'assurer l'entretien de cet équipement.**
- B. PRÉVENEZ le personnel des charges approchantes.**
- C. VEILLEZ À NE PAS**
1. Soulever plus que la charge nominale.
 2. Utiliser le palan à levier lorsqu'il ne peut pas être aligné dans le sens du chargement.
 3. Utiliser avec une chaîne tordue, enchevêtrée ou endommagée.
 4. Utiliser si la chaîne n'est pas bien engagée sur les poulies ou les pignons.
 5. Enrouler la chaîne autour d'une charge ou l'utiliser en guise de courroie.
 6. Utiliser à moins que la charge ne s'appuie correctement sur le siège ou la courbe du crochet.
 7. Utiliser si la charge s'appuie sur la pointe du crochet.
 8. Utiliser avec des loquets de crochet endommagés ou manquants.
 9. Soulever des personnes ou des charges au-dessus de personnes.
 10. Utiliser en tentant de tirer ou de pousser la charge pour faire lever le palan.
 11. Utiliser un palan à levier endommagé ou défectueux.
 12. Utiliser avec un moyen autre que la force manuelle.
 13. Retirer, détériorer ou maquiller l'étiquette d'avertissement ou toutes étiquettes apposées sur le palan à levier.
 14. Laisser la charge suspendue sans que personne ne surveille le palan à levier, sauf si des précautions particulières ont été établies et mises en œuvre.
 15. Allonger la chaîne de chargement ou réparer une chaîne de chargement endommagée en la soudant.
 16. Utiliser la chaîne comme matériau à souder.
 17. Marteler le levier.
 18. Utiliser des extensions avec le levier.
 19. Soulever une charge avec plus d'un palan à levier, à moins que chaque levier n'ait la capacité de soutenir l'intégralité de la charge dans l'éventualité où l'un ou plusieurs des palans à levier ne fonctionnerait pas et transférer ainsi la charge aux autres palans à levier.

CARACTÉRISTIQUES TECHNIQUES (KLP-25/KLP-50)

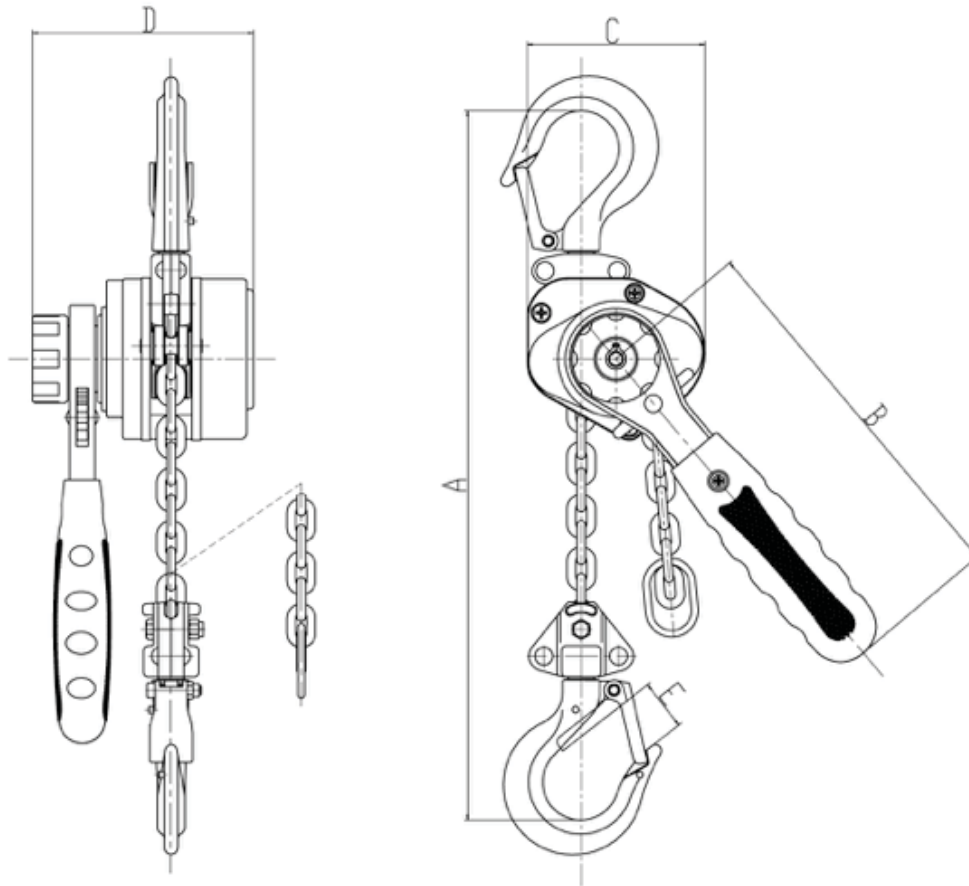

N° du Prod.	110803	110804
N° du Mod.	KLP-25	KLP-50
Capacité nominale (tonnes)	0,25	0,50
Levée standard (pi)	5	5
Distance min. entre crochets (po) « A »	7,87	9,84
Nb de poulies	1	1
Diamètre, Chaîne de chargement (mm)	3,2	4,3
Levée par tour complet de manivelle (po)	0,42	0,33
Traction en lb pour la capacité de levée totale	44	52,8
Longueur du levier (po) « B »	5,70	6,30
Longueur du levier (po) « C »	2,68	3,19
Largeur totale (po) « D »	3,43	3,96
Ouverture de la gorge de crochet (po) « E »	0,83	0,96
Poids net (lb)	3,30	5,95

DÉBALLAGE

Ouvrez le carton et vérifiez qu'il n'a pas été endommagé lors de l'expédition. Signalez immédiatement tout dommage à votre distributeur et à votre transporteur. Ne jetez aucun matériel de conditionnement avant que le palan à levier soit assemblé et fonctionne correctement. Lisez entièrement ce manuel pour prendre connaissance du mode d'installation, d'entretien et de sécurité.

Contenu du carton

- 1 palan à levier
- 1 housse de transport
- 1 mode d'emploi
- 1 certificat d'épreuve de charge



Schéma 1

Caractéristiques et terminologie

INSTALLATION

Le palan peut être utilisé avec un crochet, un axe de chape, un chariot ou une attache de poutre. Quel que soit le moyen de suspension choisi, les pièces du support doivent avoir une capacité égale, ou supérieure à celle du palan à levier. Les structures de support (telles que les poutres en I, etc.) doivent être installées par des professionnels dûment agréés.

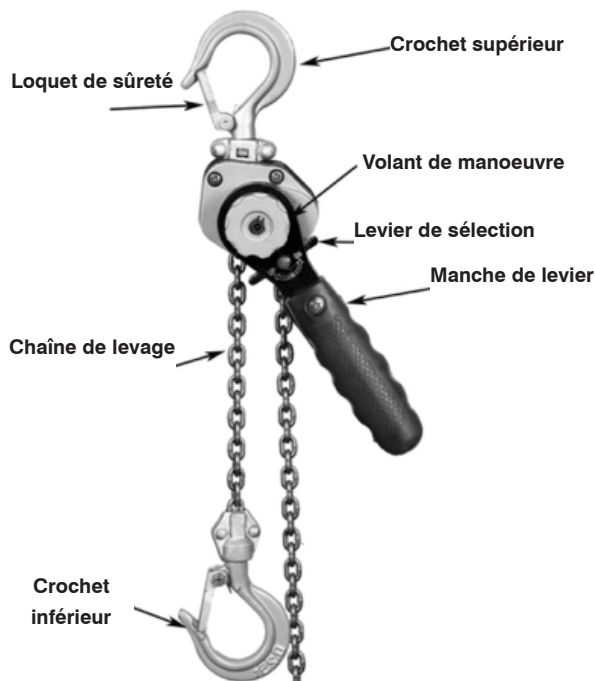
INSPECTION AVANT UTILISATION

Inspection de la chaîne de chargement

1. Un butoir de chaîne doit être fixé à l'avant-dernier maillon de l'extrémité libre de la chaîne. Voir schéma 2.



Schéma 2

N'utilisez pas le palan avec une chaîne tordue, enchevêtrée ou endommagée. Ne surchargez pas la chaîne.

2. Vérifiez que la chaîne ne se tord pas sur sa longueur, entre le palan et le crochet. Si la chaîne est tordue sur des appareils dotés de plusieurs poulies, le crochet doit être à nouveau passé à travers la boucle de la chaîne pour qu'elle soit droite.
3. S'il y a des maillons déformés ou dont la surface est très usée, en particulier aux points de contact entre eux, remplacez la chaîne. N'utilisez pas une chaîne très rouillée ou fendue.
4. Enduisez régulièrement la chaîne d'huile 30 W. Cela facilitera l'utilisation et prolongera la durée de vie de la chaîne. Pour de meilleurs résultats, nettoyez la chaîne avec une solution sans acide avant de la lubrifier.

La chaîne de chargement fournie avec votre palan à levier est conçue, fabriquée et testée pour s'ajuster correctement et durer longtemps. Si jamais la chaîne devait être remplacée, pour votre propre sécurité, utilisez uniquement une chaîne de rechange originale d'usine. Utiliser une chaîne autre qu'une chaîne de rechange originale d'usine risquerait d'entraîner de graves blessures et/ou d'endommager le palan à levier.

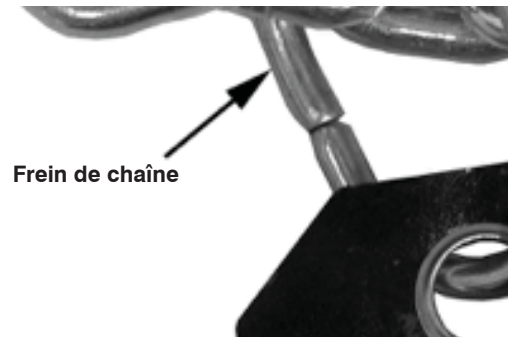
N'allongez jamais la chaîne de charge en soudant un deuxième élément à l'original.

FONCTIONNEMENT

Avant d'utiliser le palan pour la première fois :

1. Lisez et respectez toutes les instructions ainsi que tous les avertissements fournis ou attachés au palan à levier.
2. Vérifiez le lubrifiant.
3. Vérifiez le fonctionnement du frein.
4. Vérifiez que la chaîne est correctement enclenchée dans les poulies et qu'elle n'est ni tordue, ni enchevêtrée, ni endommagée.

Avant chaque déplacement :

1. Vérifiez que les crochets ne sont ni entaillés, ni creusés, ni fissurés et qu'ils ne semblent ni s'être ouverts ou tordus.
2. Vérifiez le bon fonctionnement du loquet du crochet.
3. Vérifiez que la chaîne n'est ni enchevêtrée ni tordue.
4. Vérifiez le fonctionnement du frein.
5. Si l'étiquette d'avertissement est manquante ou illisible, remplacez-la.

Avant utilisation :

1. Veillez à ce que tout le personnel soit éloigné de la charge qui va être soulevée et déplacée.
2. Assurez-vous qu'au moment d'être soulevée et déplacée, la charge pourra passer au dessus des piles de stocks, des machines et de tout autre obstacle.
3. Si la chaîne de chargement est tordue ou enchevêtrée, redressez-la.

Les palans à levier JET peuvent être utilisés à la verticale comme un treuil, ou en position inclinée ou horizontale, comme une poulie. Voici la procédure générale à observer pour utiliser le palan :

1. Arrimez bien le crochet supérieur.
2. Centrez correctement la charge sur le crochet du bas (schéma 3). Une charge mal centrée constitue un danger pour l'utilisateur, pour le palan à levier et pour la charge elle-même.
 - N'accrochez jamais la charge au crochet en appuyant contre le loquet de sûreté (A, schéma 4).
 - N'accrochez jamais la charge sur le bout du crochet (B, schéma 4).
 - N'accrochez jamais la charge en dessous de l'axe central (C, schéma 4).
 - N'accrochez jamais la charge latéralement à l'axe central (D, schéma 4).



Schéma 3

Correct

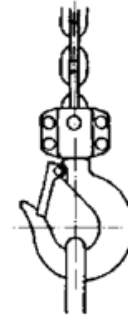

Schéma 4

Incorrect

3. Faites tourner le volant de manœuvre dans le sens horaire tout en tirant simultanément la chaîne de chargement vers le bas. Le volant de manœuvre reviendra en place, ce qui réenclenchera l'engrenage.
4. Mettez le levier de commande en position « vers le haut » (UP). Actionnez le levier pour soulever ou tirer la charge. Ne surchargez pas le palan à levier.

Ne touchez pas le volant de manœuvre pendant que la charge est levée ou abaissée. N'utilisez pas le mode roue libre pendant qu'il y a une charge attachée au palan.

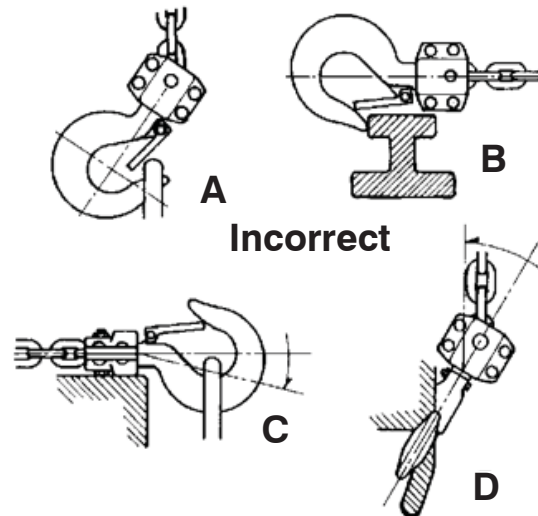
5. Pour libérer ou abaisser la charge, mettez l'interrupteur de commande en position « vers le bas » (DOWN) et actionnez le manche.

REMARQUE : Si la chaîne est tirée trop soudainement alors que le mode roue libre est utilisé, le frein pourrait empêcher de continuer à tirer. Reprogrammez le palan en répétant l'action numéro 3 ci-dessus, puis réglez à nouveau le palan en mode roue libre pour continuer à l'utiliser. Évitez de soulever une charge avec deux palans. Si cela ne peut être évité, appliquez un poids égal à chaque palan et utilisez des palans à la capacité voulue. **La capacité de chaque palan doit être égale à la charge totale soulevée.**

PRÉCAUTIONS

- Ne restez pas en-dessous de la charge lorsque le palan est utilisé.
- N'utilisez aucune extension avec le manche du levier. N'appuyez pas avec le pied sur le manche du levier.
- Évitez de faire traîner la chaîne sur des bords ou des angles à arêtes vives. Cela entraînera la fragilisation, la déformation et la cassure des maillons.
- Lorsqu'une courroie métallique est utilisée, le palan à levier doit être placé en ligne droite, parallèlement à la surface sur laquelle il repose. Voir schéma 5



Schéma 5

- Pour soulever des charges, accrochez la charge à l'aide d'une courroie. **N'utilisez pas la chaîne du palan à levier en guise de courroie (schéma 6).**
- Avant de tirer ou soulever la charge, les deux extrémités de la courroie ou de la corde doivent être entièrement à l'intérieur du loquet de sûreté. Il ne faut pas placer une extrémité à l'intérieur du loquet et laisser l'autre à l'extérieur, sur le crochet.

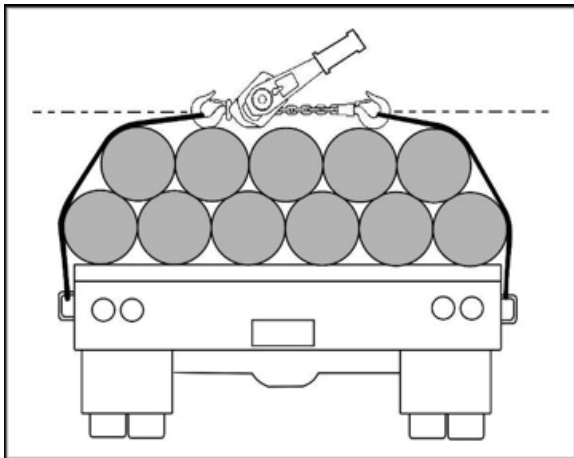

Schéma 6

INSPECTION ET ENTRETIEN

Avant la première utilisation, tous les palans neufs, modifiés et réparés doivent être inspectés conformément aux instructions du tableau 2. Les inspections suivantes doivent être menées selon les intervalles indiqués dans le tableau 1; les éléments devant être inspectés fréquemment (F) ou périodiquement (P) sont indiqués dans le tableau 2.

Inspections fréquentes – Inspection visuelle par l'utilisateur ou une autre personne autorisée. Cette inspection consiste aussi à détecter tout bruit inhabituel durant le fonctionnement du palan pouvant indiquer un problème.

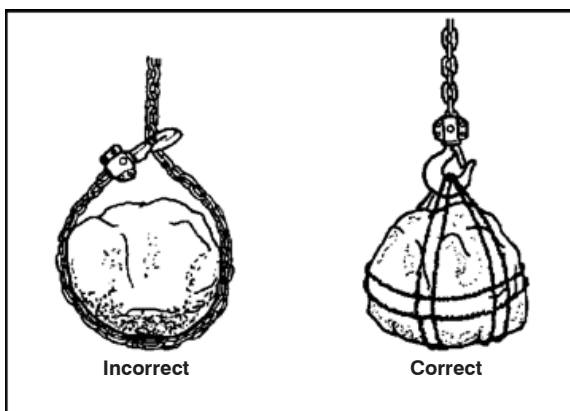
Inspections périodiques – Inspection auditive et visuelle, semblable à une inspection fréquente, avec démontage de certains éléments pour permettre un contrôle plus détaillé, dans le cas où l'aspect externe du palan laisse supposer que cela est nécessaire.

Exceptions – Les freins exigent une inspection plus poussée qu'un simple contrôle visuel et auditif. Vérifiez tous les jours en faisant fonctionner le palan à levier avec et sans charge, en marquant des pauses dans différentes positions pour tester la capacité de maintien de la charge et l'ampleur du mouvement de dérive, le cas échéant.

Tableau 1 – Fréquence d'inspection

Type d'utilisation	Inspection fréquente (F)	Inspection périodique (P)
Normal	Mensuel	Annuel
Renforcé	Hebdomadaire à mensuel	Semi-annuel
Critique	Quotidien à hebdomadaire	Trimestriel

TABLE 2 – TABLEAU D'INSPECTION

Dans ce Tableau, F signifie Inspection Fréquente et P signifie Inspection Périodique

EMPLACEMENT	VÉRIFIEUR	F	P
Mécanisme de freinage	Glissement sous charge	<input checked="" type="checkbox"/>	
	Difficile à desserrer	<input checked="" type="checkbox"/>	
Pièce de frein	Glaçage		<input checked="" type="checkbox"/>
		Disques de frein	
	Contamination de l'huile		<input checked="" type="checkbox"/>
	Cliquet; Rochet		<input checked="" type="checkbox"/>
	Resort de cliquet		<input checked="" type="checkbox"/>
Hooks	Dommage chimique	<input checked="" type="checkbox"/>	
	Gauchissement	<input checked="" type="checkbox"/>	
	Ouverture de gorge de 5% de plus que la normale		<input checked="" type="checkbox"/>
	Torsade de 10E du plan du crochet non-courbé		<input checked="" type="checkbox"/>
	Fêlures (reussage, particules magnétiques, ou autre méthode de détection appropriée)		<input checked="" type="checkbox"/>
EMPLACEMENT	VÉRIFIEUR	F	P
Éléments de retenue du crochet (Axes, boulons, écrous)	Non serrés ou fixés		<input checked="" type="checkbox"/>
	Loquet à crochet	<input checked="" type="checkbox"/>	
Éléments de suspension (poulies, commandes manuelles, fixations de chaîne, boulons de suspension ou axes)	Usure excessive		<input checked="" type="checkbox"/>
	Fêlures	<input checked="" type="checkbox"/>	<input checked="" type="checkbox"/>
Engrenages	Gauchissement		<input checked="" type="checkbox"/>
	Dents brisées ou usées		<input checked="" type="checkbox"/>
	Fêlures		<input checked="" type="checkbox"/>
	Lubrification inadéquate		<input checked="" type="checkbox"/>
Bloc de charge; boîtier de suspension	Gauchissement	<input checked="" type="checkbox"/>	<input checked="" type="checkbox"/>
	Fêlures	<input checked="" type="checkbox"/>	<input checked="" type="checkbox"/>
Chariot; structure de soutien	Possibilité d'une incapacité de continuer à soutenir les charges imposées		<input checked="" type="checkbox"/>
Boulons, écrous, rivets	Non serrés ou fixés		<input checked="" type="checkbox"/>
Étiquette d'avertissement	Manquante ou illisible	<input checked="" type="checkbox"/>	

CROCHETS

AVERTISSEMENT

1. Tout crochet devant être remplacé en raison d'une courbure, d'une torsion ou d'une ouverture excessive de la gorge indique une utilisation abusive ou une surcharge du palan. Par conséquent, lorsque de telles conditions sont observées, les pièces de soutien du palan à levier doivent être inspectées pour contrôler l'étendue des dommages.
2. Ne réparez jamais les crochets en les soudant ou en essayant de rectifier leur forme. Le traitement thermique auquel le matériau a été soumis initialement serait altéré, ce qui réduirait la solidité du crochet.
3. Ne soudez jamais de manches ou autres accessoires au crochet. Le traitement thermique auquel le matériau a été soumis initialement serait altéré, ce qui réduirait la solidité du crochet.

INSPECTION DES CROCHETS

Consultez la norme ASME B30.10 sur la sécurité des crochets. Inspectez les crochets et mesurez l'ouverture de la gorge au moins une fois par mois. Entre les inspections régulières, vérifiez visuellement tous les jours tous dommages, déformations, distorsions, torsions et loquets manquants ou endommagés. Inspectez comme suit :

1. Mesurez l'ouverture du crochet en prenant pour référence les points en relief (schéma 7), afin de vérifier s'il y a un étirement. Ces points en relief servent de référence permanente et permettent d'éliminer les erreurs de mesure. Remplacez le crochet lorsque la distance entre points atteint la « Mesure A - Remplacer le crochet ».



Schéma 7

Capacité, Palan	Mesure « A » normale (mm)	Mesure « A » Remplacer le crochet si \geq (mm)
0,25 tonne	35,5	37,3
0,50 tonne	41	43,1

2. Si la courbure ou torsion du crochet représente un écart de 10° par rapport au plan d'un crochet non déformé, il doit être remplacé.
3. Tout loquet de crochet manquant doit être remplacé.
4. Tout loquet de crochet ne fonctionnant pas doit être réparé ou remplacé.
5. Un crochet dont le loquet ne permet pas de fermer l'ouverture de la gorge doit être mis hors service jusqu'à ce que le loquet soit réparé ou remplacé.
6. Les crochets endommagés par des produits chimiques, la corrosion ou présentant une déformation doivent être réparés ou remplacés.

En raison des variations inhérentes au processus de fabrication, les dimensions d'un nouveau crochet peuvent varier. Afin d'assurer l'exactitude des registres, il est conseillé de consigner la mesure de la dimension A du crochet avant utilisation. Consignez cette information dans les espaces ci-dessus et calculez la valeur de remplacement en multipliant la mesure de la dimension A par 1,05.

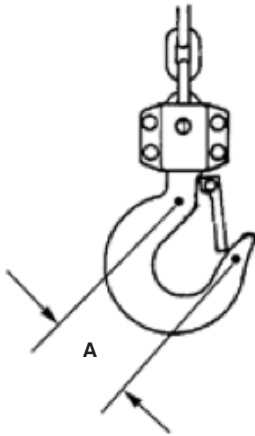
CHAÎNE

Inspectez la chaîne au moins une fois par mois. Entre les inspections régulières, effectuez un contrôle visuel pour détecter toutes entailles, rainures, projections de soudures et tout signe de corrosion ou maillons tordus. Inspectez soigneusement la chaîne si elle ne glisse pas librement sur les poulies de chargement. Inspectez comme suit :

1. Nettoyez la chaîne avec un produit solvant avant inspection.
2. Testez le palan avec une charge et observez le mouvement de la chaîne sur les poulies de chargement.



Schéma 8

Capacité du palan	5 maillons - Normal (mm)	5 maillons - Limite Remplacer si \geq (mm)
0,25 tonne	45	46,3
0,50 tonne	60	61,8

3. Desserrez la chaîne et vérifiez si les points de contact sont très usés. Reportez-vous au schéma 2.
4. À l'aide d'une jauge à coulisse, mesurez la longueur interne de 5 maillons sous tension légère. Reportez-vous au schéma 8. Remplacez la chaîne si cette mesure dépasse la longueur maximale permise, indiquée ci-dessus.

PALAN À LEVIER KLP-25-5 1/4 T, KLP-50-5 1/2 T : N° DU PROD. 110803, 110804

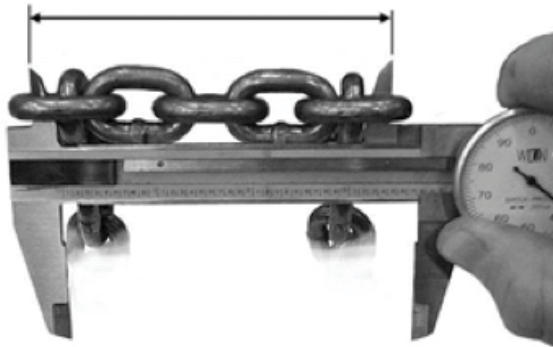
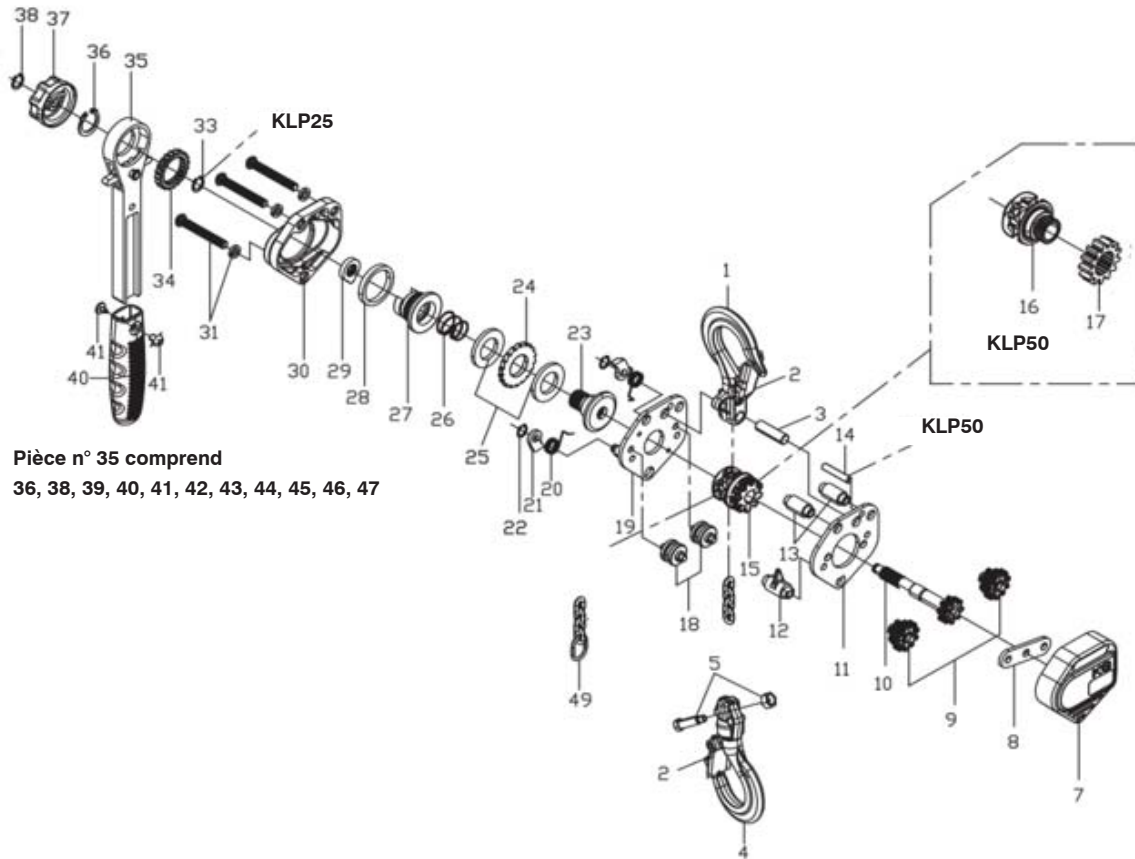
Pièce n° 35 comprend
36, 38, 39, 40, 41, 42, 43, 44, 45, 46, 47

NUMÉRO	DESCRIPTION
PVI-KLP25-01	Ensemble crochet supérieur (n° 2 inclus)
PVI-KLP25-02	Jeu du loquet de sûreté
PVI-KLP25-03	Arbre du crochet supérieur
PVI-KLP25-04	Ensemble crochet inférieur (n° 2 inclus)
PVI-KLP25-07	Carter d'engrenage
PVI-KLP25-08	Plaque renforcée
PVI-KLP25-09	Engrenage de chargement
PVI-KLP25-10	Pignon d'attaque
PVI-KLP25-11	Plaque latérale droite
PVI-KLP25-12	Guide-chaîne
PVI-KLP25-13	Boulon d'ancrage
PVI-KLP25-15	Ensemble de la poulie de soutien (250 kg)
PVI-KLP25-18	Guide chaîne
PVI-KLP25-19	Ensemble de la plaque latérale de levage
PVI-KLP25-20	Ressort de cliquet

NUMÉRO	DESCRIPTION
PVI-KLP50-01	Ensemble crochet supérieur (n° 2 inclus)
PVI-KLP50-02	Jeu du loquet de sûreté
PVI-KLP50-03	Arbre du crochet supérieur
PVI-KLP50-04	Ensemble crochet inférieur (n° 2 inclus)
PVI-KLP50-05	Contre-écrou et goupille de la chaîne
PVI-KLP50-07	Carter d'engrenage
PVI-KLP50-08	Plaque renforcée
PVI-KLP50-09	Engrenage de chargement
PVI-KLP50-10	Pignon d'attaque
PVI-KLP50-11	Plaque latérale droite
PVI-KLP50-12	Guide chaîne
PVI-KLP50-13	Boulon d'ancrage
PVI-KLP50-14	Goupille
PVI-KLP50-16	Engrenage de chargement
PVI-KLP50-17	Poulie de chargement
PVI-KLP50-18	Guide de chaîne

PALAN À LEVIER KLP-25-5 1/4 T, KLP-50-5 1/2 T : N° DU PROD. 110803, 110804

NUMÉRO	DESCRIPTION	NUMÉRO	DESCRIPTION
PVI-KLP25-21	Cliquet	PVI-KLP50-19	Ensemble de la plaquelatérale de levage gauche
PVI-KLP25-22	Circlip pour cliquet	PVI-KLP50-20	Ressort de cliquet
PVI-KLP25-23	Siège de frein	PVI-KLP50-21	Cliquet
PVI-KLP25-24	Disque à cliquet	PVI-KLP50-22	Circlip pour cliquet
PVI-KLP25-25	Disque à friction	PVI-KLP50-23	Siège de frein
PVI-KLP25-26	Ressort	PVI-KLP50-24	Disque à cliquet
PVI-KLP25-27	Plaque de freinage	PVI-KLP50-25	Disque de friction
PVI-KLP25-28	Bague	PVI-KLP50-26	Ressort
PVI-KLP25-29	Guide à came	PVI-KLP50-27	Plaque de frein
PVI-KLP25-30	Couvercle de frein	PVI-KLP50-28	Bague
PVI-KLP25-31	Rondelle à ressort	PVI-KLP50-29	Guide à came
PVI-KLP25-32	Vis à tête hexagonale	PVI-KLP50-30	Couvercle de frein
PVI-KLP25-33	Circlip pour siège de frein (250 kg)	PVI-KLP50-31	Rondelle à ressort
PVI-KLP25-34	Engrenage de changement de Marche	PVI-KLP50-32	Vis à tête hexagonale
PVI-KLP25-37	Volant de manoeuvre	PVI-KLP50-34	Engrenage de changement de marche
PVI-KLP25-35	Ensemble du manche de levier	PVI-KLP50-37	Volant de manoeuvre
PVI-KLP25-36	Circlip	PVI-KLP50-35	Ensemble du manche de levier
PVI-KLP25-38	Circlip pour volant de manoeuvre	PVI-KLP50-36	Circlip
PVI-KLP25-39	Manche de levier	PVI-KLP50-38	Circlip pour volant de manoeuvre
PVI-KLP25-40	Manchon de poignée	PVI-KLP50-39	Manche de levier
PVI-KLP25-41	Boulon	PVI-KLP50-40	Manchon de poignée
PVI-KLP25-42	Écrou de verrouillage	PVI-KLP50-41	Boulon
PVI-KLP25-43	Levier de sélection	PVI-KLP50-42	Écrou de verrouillage
PVI-KLP25-44	Cliquet de changement	PVI-KLP50-43	Levier de sélection
PVI-KLP25-45	Circlip pour cliquet de changement	PVI-KLP50-44	Cliquet de changement
PVI-KLP25-46	Rouleau	PVI-KLP50-45	Circlip pour cliquet de changement
PVI-KLP25-47	Ressort de changement	PVI-KLP50-46	Rouleau
PVI-KLP25-49	Bague d'extrémité	PVI-KLP50-47	Ressort de changement
		PVI-KLP50-49	Bague d'extrémité