

MODE d'emploi

Cuvette de vidange d'huile de 90 litres - Usage intense

N° du prod. 350511
N° du mod. JOIDR90



Le non-respect de ces instructions pourrait entraîner des blessures corporelles et / ou des dégâts matériels. Ne vidangez pas des produits inflammables ou caustiques. N'utilisez JAMAIS la cuvette d'huile à proximité de flammes ou de sources de chaleur. Ne mettez JAMAIS la cuvette sous pression quand la valve de purge est fermée. N'effectuez aucun soudage sur le réservoir. Lorsque vous vidangez des huiles à haute température, protégez vos mains et votre visage. Ne modifiez aucun des composants de l'équipement. Utilisez uniquement des pièces de rechange authentiques. Ne remplissez pas trop la cuvette. Ne laissez jamais la cuvette sans surveillance pendant le fonctionnement ou l'évacuation. Débranchez toujours la source d'alimentation en air après avoir effectué la purge.

Responsabilité du propriétaire/de l'utilisateur

Le propriétaire et/ou l'utilisateur doivent avoir une connaissance approfondie des consignes d'utilisation et des avertissements du fabricant avant d'utiliser cet équipement. Le personnel qui utilise et actionne cet équipement doit être prudent, compétent, formé et qualifié pour pouvoir le faire fonctionner en toute sécurité et l'utiliser correctement lorsqu'il travaille sur des véhicules automobiles et avec leurs pièces. Il faut insister sur les avertissements et s'assurer qu'ils sont bien compris. Si l'utilisateur ne parle pas couramment français, les consignes et avertissements du fabricant lui seront lus dans sa langue maternelle par l'acheteur/le propriétaire, et discutés avec lui pour s'assurer qu'il comprend leur teneur.

Le propriétaire et/ou l'utilisateur doivent étudier et conserver les consignes du fabricant à des fins de consultations futures. Le propriétaire et/ou l'utilisateur ont la responsabilité de veiller à ce que toutes les étiquettes d'avertissement et tous les modes d'emploi demeurent lisibles et intacts.

Assemblage

- 1) Insérer la poignée (B) dans les supports de fixation (C) et fixer avec les vis fournies, mettre le plateau à outils (F) en place
- 2) Insérer le tube de vidange (N) dans le réservoir et serrer le verrou (O)
- 3) Fixer la cuvette à la valve à bille (P) sur le tube de vidange.

Consignes d'utilisation

Pour vidanger l'huile :

Avec la valve du tube de vidange (P) complètement ouverte, faire monter la cuvette à la hauteur désirée et la fixer en place avec le verrou (O). Vidanger l'huile dans la cuvette/le réservoir. NE PAS TROP REMPLIR LE RÉSERVOIR, vérifier la jauge de niveau sur le côté du réservoir pendant la vidange. Durant le transport du réservoir, veiller à ce que la cuvette soit en position basse et utiliser la poignée du réservoir (B).

Pour vider le réservoir :

Fermer la valve du tuyau de vidange (P). Placer le tuyau de vidange dans le réservoir de stockage en vrac et fixer. Ouvrir la valve du tuyau d'évacuation (I). Attacher l'alimentation d'air à la valve d'air (H) (pression d'air 7 lb/po² REMARQUE : Cet équipement comporte une valve de sécurité réglée sur 14 lb/po²). NE JAMAIS LAISSER LA CUVETTE SANS SURVEILLANCE PENDANT LA VIDANGE. Une fois que l'huile a été complètement vidangée, débrancher l'alimentation d'air.

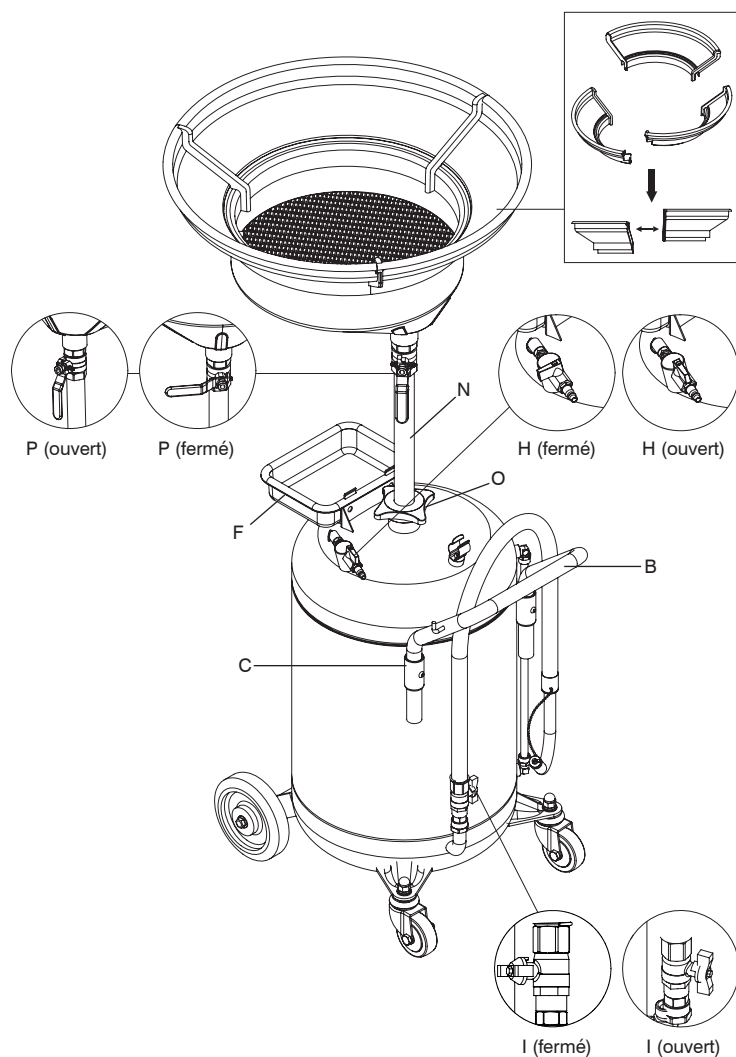

N°	Description	Qté.
1-1	Contre-écrou	1
1-2	Ressort de compression	1
*1-3	Joint torique	2
1-4	Coussinet d'étanchéité	1
*1-5	Joint torique	4
1-6	Couvercle d'expansion	1
1-7	Volant	1
1-8	Tube de support	1
*1-9	Valve à bille	1
1-10	Écrou	1
1-11	Manchon de retenue	1
1-12	Cuvette de collecte d'huile	1
1-13	Plaque de filtration	1
*1-14	Entonnoir d'extension	1

N°	Description	Qté.
2-1	Assemblage du réservoir	1
2-2	Poignée	1
2-3	Vis	3
2-4	Vanne papillon	1
2-5	Raccord pivotant	1
2-6	Boulons	2
2-7	Roue	2
2-8	Roulette	2
2-9	Rondelle à ressort	2
2-10	Joint	2
2-11	Écrous	2
2-12	Coude	2
2-13	Écrou	2
2-14	Tube avec étiquette	1
2-15	Agrafe	1

*Pièces d'usure

