

MANUEL DE L'OPÉRATEUR

Cric à profil surbaissé pour boîte de vitesses de 1/2 tonne



IMPORTANT

Pour votre sécurité, veuillez à lire, bien comprendre et suivre les informations fournies sur ce cric. Avant toute tentative d'utilisation, le propriétaire et l'utilisateur de cet équipement doivent comprendre le fonctionnement de ce cric ainsi que les procédures opérationnelles sécuritaires. Le propriétaire et l'utilisateur doivent avoir conscience du fait que l'utilisation et la réparation de ce produit peuvent exiger des compétences et connaissances particulières.

Inspectez avant chaque utilisation. N'utilisez pas le produit s'il présente des pièces cassées, courbées, fissurées ou endommagées. Tout cric paraissant endommagé de quelque manière ou fonctionnant anormalement doit être immédiatement mis hors service. Si l'on soupçonne que le cric a été soumis à une charge de choc (une charge lâchée sur le cric de façon soudaine ou imprévue), le produit doit être mis hors service jusqu'à ce qu'il ait été inspecté dans un centre de réparation agréé. Il est recommandé de faire inspecter l'équipement tous les ans par un personnel qualifié.

1. CONSIGNES DE SÉCURITÉ ET AVERTISSEMENTS

- 1.1 Veillez à lire et à bien comprendre toutes les consignes du mode d'emploi avant utilisation.
- 1.2 Le véhicule doit être correctement soutenu et immobilisé avant de commencer les réparations.
- 1.3 Utilisez un cric de la bonne taille et de capacité suffisante pour soutenir la charge prévue.
- 1.4 Ce cric est fait pour soutenir une charge maximale de 1 000 lb. Ne dépassez pas la capacité nominale de ce cric. Toute surcharge risque d'endommager le cric ou d'altérer son fonctionnement.
- 1.5 Maintenez les mains, les doigts et les bras à distance des parties mobiles du cric.
- 1.6 Attachez la charge avec la chaîne de sécurité avant de l'abaisser ou de la déplacer.
- 1.7 Abaissez la charge lentement pour éviter les à-coups qui pourraient faire basculer la charge.
- 1.8 Ce cric est conçu uniquement pour être utilisé sur des surfaces dures et de niveau, pouvant supporter la charge. S'il est utilisé sur d'autres surfaces dures, le cric pourrait manquer de stabilité, ce qui risque de faire tomber la charge.
- 1.9 N'utilisez pas ce cric si vous avez consommé des drogues ou de l'alcool.
- 1.10 Ce cric a été conçu pour être utilisé par un personnel dûment formé et expérimenté. Si vous n'êtes pas familiarisé avec la manière d'utiliser un cric correctement et sans danger, n'utilisez pas cet équipement avant d'avoir acquis les connaissances et reçu la formation nécessaires.
- 1.11 L'utilisation de ce cric doit se limiter à enlever, installer et transporter en position basse des boîtes de vitesses, des boîtes de transfert et des différentiels.
- 1.12 Le non-respect de l'ensemble des avertissements peut entraîner la chute de la charge, l'endommagement et/ou un dysfonctionnement du cric pouvant provoquer de graves blessures ou des dommages matériels.

2. CARACTÉRISTIQUES TECHNIQUES

| | |
|-----------------------------|-------------------|
| Capacité | 1 000 lb |
| Hauteur minimale | 6,9 po |
| Hauteur maximale | 30,3 po |
| Ajustement latéral D/G | 6° / 18° |
| Inclinaison avant/arrière | 55° / 8° |
| Dimensions de la selle | 9,25 po x 9,25 po |
| Dimensions de la base (L*I) | 37 po x 17,71 po |
| Poids net | 113,5 lb |
| Poids d'expédition | 119 lb |

3. ASSEMBLAGE

Pour identifier les différentes parties du cric, veuillez consulter le schéma éclaté figurant dans le manuel.

- 3.1 Fixez les languettes (n° 44) dans les socles de languette (n° 41) à l'aide du matériel fourni (n° 27 et n° 35).
- 3.2 Assemblez les socles de languette (n° 41) sans trop serrer sur la plaque de la selle (n° 52) comme indiqué sur le schéma éclaté
- 3.3 Fixez une extrémité de la chaîne (n° 51) à la plaque de la selle (n° 52). Fixez les languettes (n° 34) dans les socles de languette (n° 52) à l'aide du matériel fourni (n° 27 et n° 35).
- 3.4 Faites glisser le crochet (n° 32) à travers le boulon (n° 34) et fixez le crochet avec l'écrou papillon (n° 33).

Remarque : Durant le transport et la manutention, de l'air pourrait être resté emprisonné dans le cric. L'air doit être éliminé du système avant utilisation.

4. CONSIGNES D'UTILISATION

- 4.1 Soulevez le véhicule jusqu'à la hauteur de travail désirée et maintenez-le dans cette position conformément à la procédure de levage et de soutien du fabricant.
- 4.2 Placez le cric directement sous la boîte de vitesses.
- 4.3 Localisez et fermez la valve de détente en tournant fermement le bouton dans le sens horaire.
- 4.4 Actionnez le manche jusqu'à ce que le centre de la selle atteigne le centre du point d'équilibre de la boîte de vitesses sans la toucher.
- 4.5 Suivez la procédure conseillée par le fabricant du véhicule pour retirer la charge, comme indiqué dans le manuel d'utilisation ou le guide de réparation.
- 4.6 Placez la boîte de vitesses sur la plaque de la selle, en appui sur les plaques d'angle.
- 4.7 Fixez la charge avec les chaînes fournies tout en veillant à ce que le centre de gravité de la charge soit centré sur la selle et à ce que la charge soit stable avant d'abaisser le cric.
- 4.8 Une fois que la boîte de vitesses est fixée et stable, tournez lentement le bouton de la valve de détente du cric dans le sens anti-horaire, jamais au-delà de 1/2 tour complet, jusqu'à ce que la charge soit complètement abaissée.
- 4.9 Transférez immédiatement la charge vers une aire de réparation appropriée.

Remarque : Lorsque l'équipement n'est pas utilisé, il doit être rangé dans un endroit sec avec le cric complètement rétracté.

5. ENTRETIEN

Important : Utilisez seulement de l'huile pour cric hydraulique de haute qualité. Évitez de mélanger différents types de fluides et n'utilisez **JAMAIS** de liquide de freins, d'huile pour turbine, de liquide hydraulique, d'huile pour moteur ou de glycérine. L'utilisation de fluides inappropriés peut entraîner une panne prématurée et la possibilité d'une perte soudaine et immédiate de la charge.

5.1 Comment ajouter de l'huile : Avec la selle complètement abaissée, mettez le cric dans sa position verticale, à niveau. Ôtez le bouchon/la vis de remplissage d'huile. (Le niveau d'huile doit arriver à 3/8 po du haut de l'orifice du bouchon de remplissage)

5.2 Comment changer l'huile : Avec la selle complètement abaissée, mettez le cric dans sa position verticale, à niveau. Ôtez le bouchon/la vis de remplissage d'huile. Posez le cric sur le côté et purgez l'huile dans un contenant adapté. Placez le cric en position verticale, à niveau. Remplissez d'huile jusqu'en dessous du bord de l'orifice du bouchon de remplissage. Remettez le bouchon/la vis de remplissage d'huile.

5.3 Lubrification : Une application périodique d'huile de graissage légère aux points de pivotement, aux trains de roue et aux charnières aidera à éviter la rouille et garantira le bon fonctionnement des roues, des roulettes et des pompes.

5.4 Nettoyage : Vérifiez périodiquement le piston pour détecter les signes de rouille ou de corrosion. Nettoyez selon les besoins et essuyez avec un chiffon huilé.

Remarque : L'inspection et l'entretien du cric doivent être effectués tous les ans par un technicien qualifié.

6. DÉPANNAGE

| Symptôme | Cause possible | Mesure corrective |
|--|---|---|
| Le cric ne soulève pas. | <ol style="list-style-type: none"> 1. La valve de détente est ouverte. 2. Peu ou pas assez d'huile dans le réservoir. 3. Système sous verrouillage pneumatique. 4. Charge supérieure à la capacité de charge. 5. Valve d'alimentation et/ou de dérivation. 6. Joint d'étanchéité usé ou défectueux. | <ol style="list-style-type: none"> 1. Fermez la valve de détente. 2. Remplissez d'huile et purgez le système. 3. Purgez le système. 4. Utilisez l'équipement correct. 5. Nettoyez pour enlever la poussière ou les corps étrangers. Changez l'huile. 6. Remplacez le vérin de commande. |
| Le cric ne monte que partiellement. | <ol style="list-style-type: none"> 1. Trop ou pas assez d'huile. | <ol style="list-style-type: none"> 1. Vérifiez le niveau d'huile . |
| Le cric bouge lentement. | <ol style="list-style-type: none"> 1. La pompe ne fonctionne pas correctement. 2. Les joints d'étanchéité ont une fuite. | <ol style="list-style-type: none"> 1. Installez un joint d'étanchéité ou remplacez le groupe générateur. 2. Installez un joint d'étanchéité ou remplacez le groupe générateur. |
| Le cric soulève la charge, mais ne la maintient pas. | <ol style="list-style-type: none"> 1. Le joint d'étanchéité du cylindre a une fuite. 2. La valve ne fonctionne pas correctement. 3. Système sous verrouillage pneumatique. | <ol style="list-style-type: none"> 1. Remplacez le joint d'étanchéité. 2. Examinez les valves. Nettoyez et réparez les surfaces de la selle. 3. Purgez le système. |
| Le cric a une fuite d'huile. | <ol style="list-style-type: none"> 1. Les joints sont usés ou endommagés. | <ol style="list-style-type: none"> 1. Remplacez le joint d'étanchéité. |
| Le cric ne se rétracte pas | <ol style="list-style-type: none"> 1. La valve de détente est fermée. | <ol style="list-style-type: none"> 1. Ouvrez ou nettoyez la valve de détente. |
| Le cric se rétracte lentement. | <ol style="list-style-type: none"> 1. Le cylindre est endommagé à l'intérieur. 2. Section de liaison coincée. | <ol style="list-style-type: none"> 1. Remplacez le joint d'étanchéité. 2. Lubrifiez cette section. |

CRIC À PROFIL SURBAISSÉ POUR BOÎTE DE VITESSES DE 1/2 TONNE

N° PROD. 030543

N° MOD. 800B

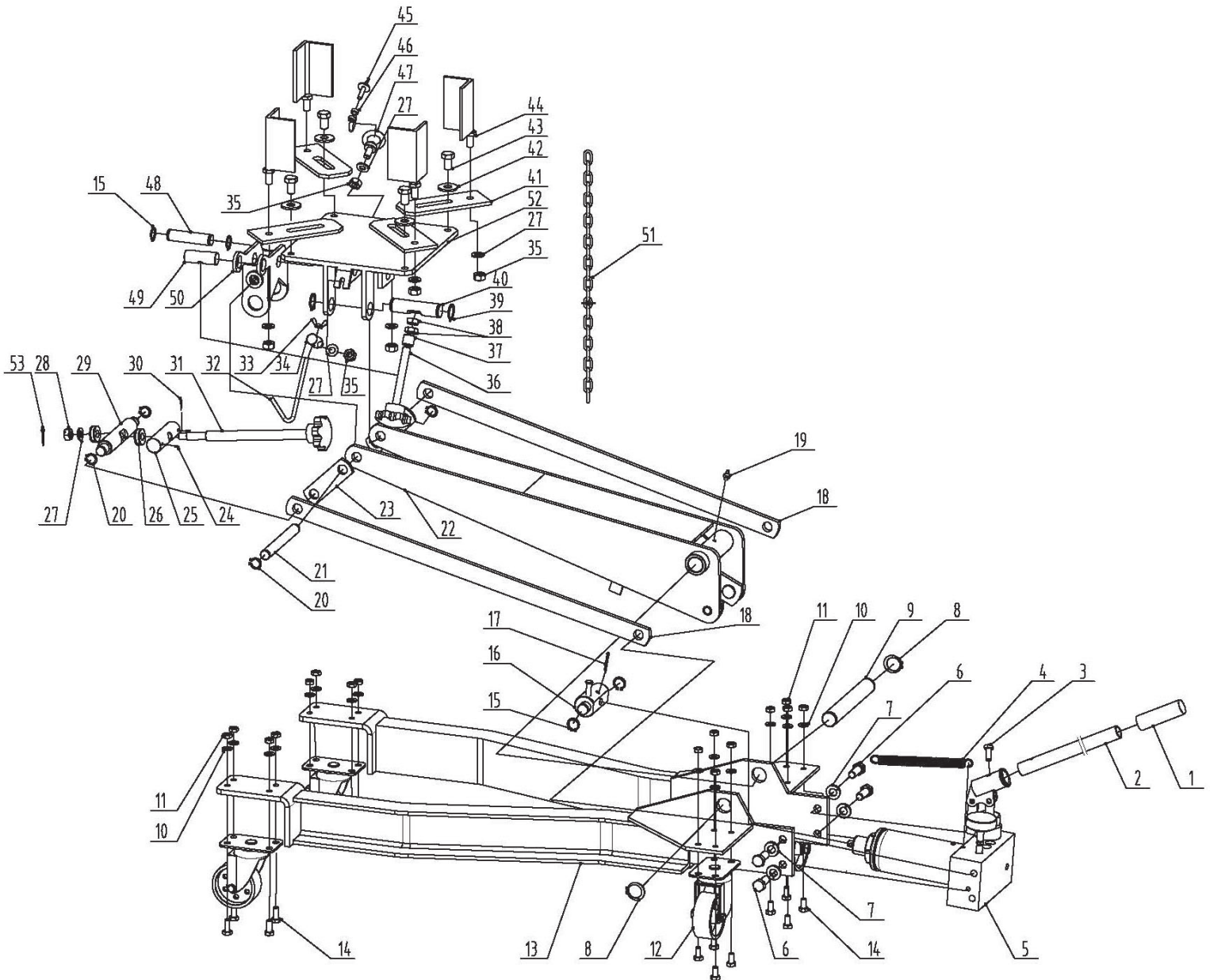

CRIC À PROFIL SURBAISSÉ POUR BOÎTE DE VITESSES DE 1/2 TONNE

N° PROD. 030543 N° MOD. 800B

| RÉF. | N° PIÈCE | DESCRIPTION | REQ. | RÉF. | N° PIÈCE | DESCRIPTION | REQ. |
|------|-------------|---|------|------|-------------|--|------|
| 01 | PCN-800B-01 | MANCHE DE LA POIGNÉE (Y COMPRIS AVEC N°2) | 1 | 28 | PCN-800B-28 | ÉCROU M10 | 1 |
| 02 | PCN-800B-02 | POIGNÉE, NOIRE (Y COMPRIS N°1) | 1 | 29 | PCN-800B-29 | TOURILLON TÉMOIN | 1 |
| 03 | PCN-800B-03 | BOULON M8*16 | 1 | 30 | PCN-800B-30 | CLAVETTE 2*25 | 1 |
| 04 | PCN-800B-04 | RESSORT | 1 | 31 | PCN-800B-31 | TIGE DE SOUTIEN POUR RÉGLAGE | 1 |
| 05 | PCN-800B-05 | ASSEMBLAGE DE LA POMPE | 1 | 32 | PCN-800B-32 | CROCHET | 1 |
| 06 | PCN-800B-06 | BOULON 12*25 | 4 | 33 | PCN-800B-33 | ÉCROU PAPILLON M6 | 4 |
| 07 | PCN-800B-07 | RONDELLE 12 | 4 | 34 | PCN-800B-34 | BOULON | 1 |
| 08 | PCN-800B-08 | RONDELLE 25 | 2 | 35 | PCN-800B-35 | ÉCROU M10 | 6 |
| 09 | PCN-800B-09 | GOUPILLE DU BRAS DE LEVAGE | 1 | 36 | PCN-800B-36 | TIGE DE SOUTIEN POUR RÉGLAGE | 1 |
| 10 | PCN-800B-10 | RONDELLE 8 (Y COMPRIS AVEC N°2° | 16 | 37 | PCN-800B-37 | BAGUE D'ARRÊT | 1 |
| 11 | PCN-800B-11 | ÉCROU M8 (Y COMPRIS AVEC N°2) | 16 | 38 | PCN-800B-38 | ÉCROU M12 | 2 |
| 12 | PCN-800B-12 | ENSEMBLE DE ROULETTES, NOIR (Y COMPRIS N°10, 11, ET 14) (CHACUN) | 4 | 39 | PCN-800B-39 | RONDELLE 22 | 2 |
| 13 | PCN-800B-13 | ENSEMBLE DU CHÂSSIS | 1 | 40 | PCN-800B-40 | TOURILLON | 1 |
| 14 | PCN-800B-14 | BOULON M8*20 (Y COMPRIS AVEC N°2) | 16 | 41 | PCN-800B-41 | SOCLE DE LANGUETTE | 4 |
| 15 | PCN-800B-15 | BAGUE DE RETENUE 18 | 4 | 42 | PCN-800B-42 | RONDELLE 12 | 4 |
| 16 | PCN-800B-16 | TOURILLON | 1 | 43 | PCN-800B-43 | BOULON M12*20 | 4 |
| 17 | PCN-800B-17 | GOUPILLE 4*45 | 1 | 44 | PCN-800B-44 | LANGUETTE | 4 |
| 18 | PCN-800B-18 | BRAS DE GUIDAGE | 2 | 45 | PCN-800B-45 | JEU DE BOULONS | 1 |
| 19 | PCN-800B-19 | EMBOUT DE GRAISSAGE | 1 | 46 | PCN-800B-46 | ÉCROU | 1 |
| 20 | PCN-800B-20 | RONDELLE 16 | 4 | 47 | PCN-800B-47 | BOULON M10 | 1 |
| 21 | PCN-800B-21 | ESSIEU DE CONNEXION | 1 | 48 | PCN-800B-48 | ESSIEU DE CONNEXION | 1 |
| 22 | PCN-800B-22 | ENSEMBLE DU BRAS DE LEVAGE | 1 | 49 | PCN-800B-49 | TOURILLON FILETÉ | 1 |
| 23 | PCN-800B-23 | BIELLE | 2 | 50 | PCN-800B-50 | ENSEMBLE DU SIÈGE | 1 |
| 24 | PCN-800B-24 | GOUPILLE 4*10 | 2 | 51 | PCN-800B-51 | CHAÎNE DE SÉCURITÉ | 1 |
| 25 | PCN-800B-25 | TOURILLON FILETÉ | 1 | 52 | PCN-800B-52 | PLAQUE DU SIÈGE | 1 |
| 26 | PCN-800B-26 | ROULEMENTS | 2 | 53 | PCN-800B-53 | CLAVETTE | 1 |
| 27 | PCN-800B-27 | RONDELLE 10 | 7 | XX | PCN-800B-54 | ENSEMBLE COMPLET DU SIÈGE (Y COMPRIS 15, 20, 24-50, 52, 53) | 1 |