

S 13, S 26, S 36

| | | |
|----|----------------|-------|
| SV | Bruksanvisning | 2-13 |
| DA | Brugsanvisning | 14-25 |
| FI | Käyttöohje | 26-38 |
| NO | Bruksanvisning | 39-50 |

Innehåll

| | | | |
|-------------------|---|---|----|
| Introduktion..... | 2 | Felsökning..... | 11 |
| Säkerhet..... | 5 | Transport, förvaring och kassering..... | 11 |
| Montering..... | 7 | Tekniska data..... | 12 |
| Drift..... | 7 | EG-försäkran om överensstämmelse..... | 13 |
| underhåll..... | 9 | | 0 |

Introduktion

Produktbeskrivning

Produkten är en enfasstoftavskiljare. Dammrik luft går genom sugslangen in i inloppsventilen. Produkten separerar dammpartiklar från luften. Partiklarna faller ned i plastpåsen längst ned på produkten.

Produktöversikt S 13

Avsedd användning

Maskinen är utformad för dammsugning och separering av torrt, icke-brännbart damm med ett explosionsgränsvärde på $>0,1 \text{ mg/m}^3$. Använd inte produkten till andra uppgifter.

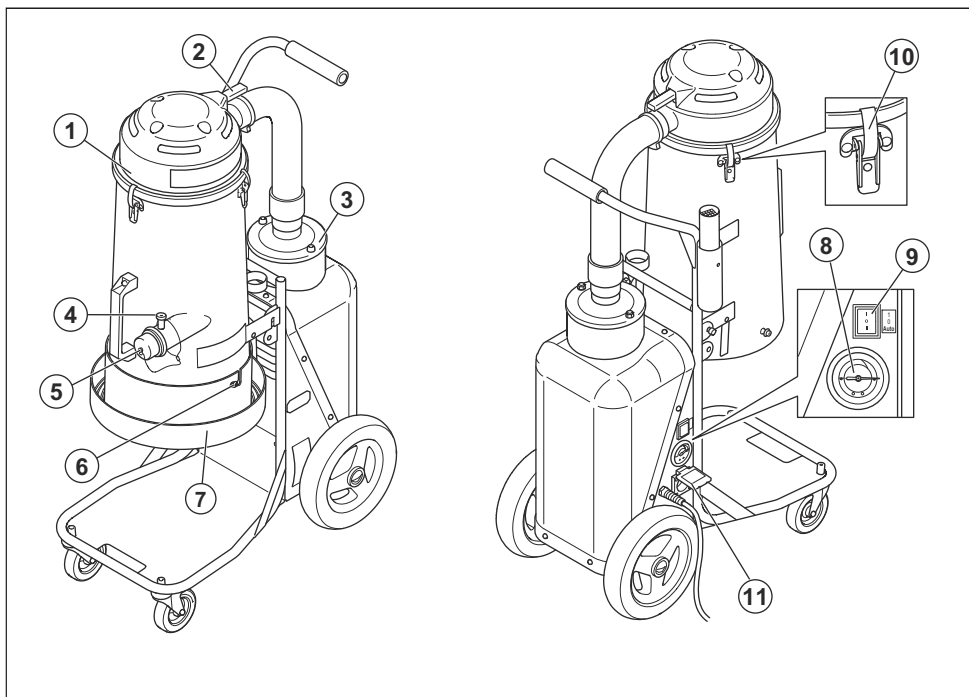

1. Förfilter
2. Jet Pulse-handtag
3. HEPA-filter
4. Slanglås
5. Inloppsplugg
6. Longopac-anslutning

7. Longopac-hållare
8. Manometer
9. för av/på
10. Excenterlås
11. Extra uttag för elverktyg (endast 220–230 V)

Produktöversikt S 26

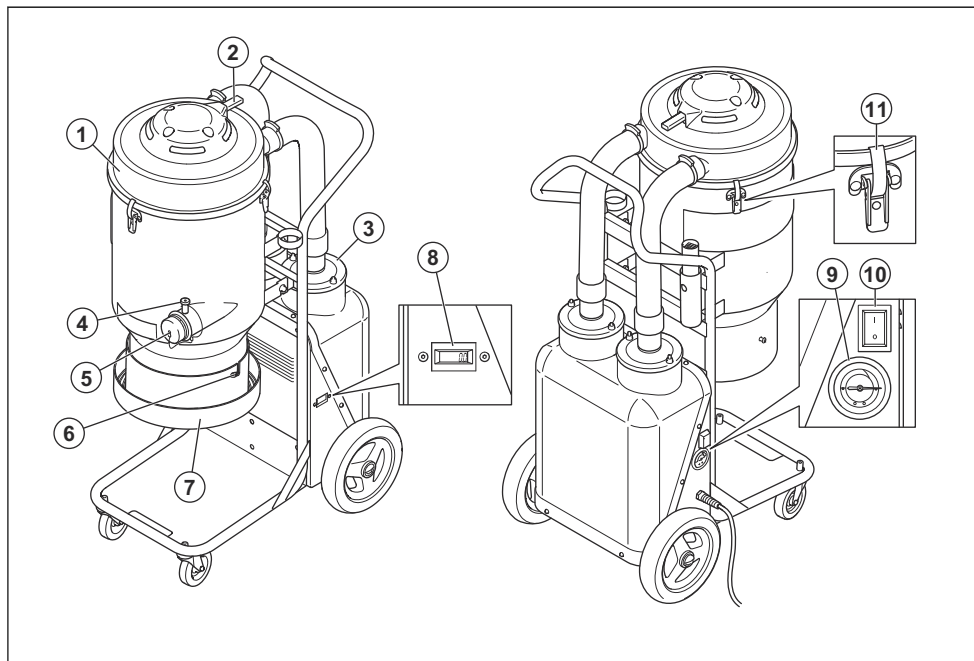

1. Förfilter
2. Jet Pulse-handtag
3. HEPA-filter
4. Slanglås
5. Inloppsplugg
6. Longpac-anslutning

7. Longpac-hållare
8. Timmätare
9. Manometer
10. för av/på
11. Excenterlås

Produktöversikt S 36

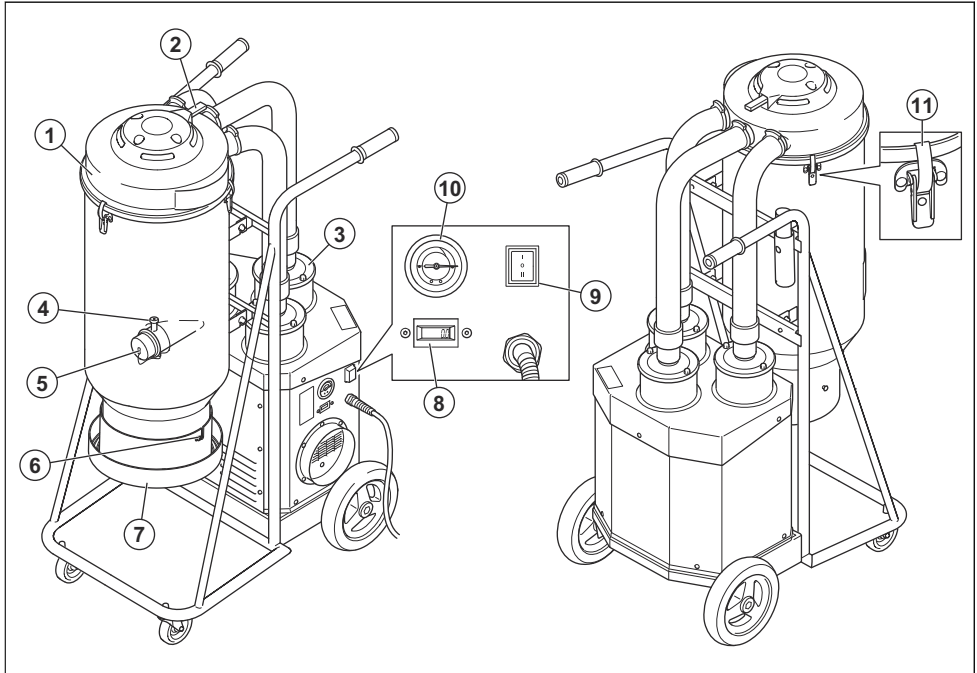

1. Förfilter
2. Jet Pulse-handtag
3. HEPA-filter
4. Slanglås
5. Inloppsplugg
6. Longopac-anslutning
7. Longopac-hållare
8. Timmätare
9. för av/på
10. Manometer
11. Excenterlås



Använd alltid godkänt hörselskydd.



Använd alltid godkänt ögonskydd.



Symboler på produkten



Läs igenom bruksanvisningen noggrant och se till att du förstår instruktionerna innan du använder produkten.



Använd alltid en godkänd andningsmask.

Den här enheten är H-klassificerad, certifierad av tredje part enligt IEC-60335-2-69, SS-EN-60335-2-69 bilaga AA.

Den här enheten innehåller skadligt damm. Tömnings- och underhållsarbete, inklusive borttagning av dammuppsamlingsbehållare, får endast utföras av experter med lämplig skyddsutrustning. Använd aldrig dammsugaren utan hela filtreringssystemet.

Produktansvar

Enligt lagstiftningen för produktansvar ansvarar vi inte för skador som vår produkt orsakar om:

- produkten repareras felaktigt.
- produkten repareras med delar som inte kommer från tillverkaren eller inte har godkänts av tillverkaren

- produkten har ett tillbehör som inte kommer från tillverkaren eller inte har godkänts av tillverkaren.
- produkten inte repareras vid ett godkänt servicecenter eller av en godkänd person.

Säkerhet

Säkerhetsdefinitioner

Varningar, försiktighetsåtgärder och anmärkningar används för att betona speciellt viktiga delar i bruksanvisningen.



WARNING: Används om det finns risk för skador eller dödsfall för föraren eller kringstående om anvisningarna i bruksanvisningen inte följs.



OBSERVERA: Används om det finns risk för skada på produkten, annat material eller det angränsande området om anvisningarna i bruksanvisningen inte följs.

Notera: Används för att ge mer information som är nödvändig i en viss situation.

Allmänna säkerhetsanvisningar



WARNING: Läs varningsinstruktionerna innan du använder produkten.

- Var alltid försiktig och använd sunt förnuft. Om du råkar ut för en situation som gör dig osäker ska du rådfråga en expert. Vänd dig till din återförsäljare, serviceverkstad eller en erfaren användare. Undvik all användning du anser dig otillräckligt kvalificerad för!
- Läs noggrant igenom bruksanvisningen och se till att du förstår innehållet innan du använder produkten. Spara alla varningar och instruktioner som referens.
- Kom ihåg att det är du som operatör som ansvarar för att inte utsätta människor eller deras egendom för olyckor eller faror.
- Produkten ska hållas ren. Skyltar och dekaler ska vara fullt läsbara.
- Maskinen är inte avsedd för användning av personer (inklusive barn) med olika funktionshinder, eller bristande erfarenhet och kunskap.
- Låt inte någon använda apparaten som en leksak och lek inte med den. Var särskilt uppmärksam vid användning i närheten av barn.
- Håll barn och obehöriga personer borta från maskinen när den används.

- Operatörer ska ha fått lämpliga instruktioner om användning av maskinen.
- Använd aldrig produkten om du är trött, om du har druckit alkohol eller om du tar mediciner som kan påverka din syn, ditt omdöme eller din kroppskontroll.
- Hantera inte kontakten eller maskinen med våta händer.
- Använd aldrig en produkt som är defekt. Följ säkerhets-, underhålls- och serviceinstruktioner i denna bruksanvisning. Vissa underhålls- och serviceåtgärder ska utföras av utbildade och kvalificerade specialister. Se instruktionerna i *underhåll på sida 9*.

Elektriska säkerhetsinstruktioner



WARNING: Läs varningsinstruktionerna nedan innan du använder produkten.

- Dammsugaren är utrustad med ett termiskt säkerhetsskydd för att förhindra att motorn överhettas. Om det termiska skyddet skulle aktiveras ska du stänga av maskinen, dra ur nätsladden och kontrollera om dammpåsen är full eller om dammsugarlangan eller filtret är igensatt. Det kan ta upp till 45 minuter för det termiska skyddet att återställas.
- Innan du använder stoftavskiljaren ska du se till att ström och spänning överensstämmer med den spänning som anges på maskinens typskylt, inklusive förlängningssladdar.
- Anslut endast till ett korrekt jordat uttag. Se *Jordningsinstruktioner på sida 7*.
- Felaktig anslutning av utrustningens skyddsledare kan medföra risk för elektriska stötar. Kontrollera med en behörig elektriker eller servicepersonal om du är osäker på om eluttaget är jordat. Modifiera inte den medföljande stickkontakten. Om den inte går att få in i uttaget ska du låta en kvalificerad elektriker installera ett ordentligt uttag.
- Om du använder en förlängningssladd ska du se till att sladdens märkeffekt är lämplig för maskinen.
- Kablar som skadats genom krossning eller delning kan vara farliga att använda och bör bytas ut omedelbart.
- Använd inte med trasig sladd eller stickkontakt. Om maskinen inte fungerar som den ska, om den har

- tappats, skadats, lämnats utomhus eller tappats i vatten, ska den repareras av en kvalificerad person.
- Inspektera regelbundet sladden och kontakten för skador. Använd inte med trasig sladd eller stickkontakt.
 - Dra inte i och bär inte i den med sladden, använd inte sladden som handtag, stäng inte dörren på sladden, och dra inte sladden runt skarpa kanter eller hörn. Låt inte utrustning köra över sladden. Håll sladden borta från varma ytor.
 - Dra inte ur kontakten genom att dra i sladden. För att koppla ur sladden tar du tag i kontakten.
 - Lämna inte maskinen när sladden sitter i. Dra ur sladden från uttaget när den inte används och innan rengöring eller service av maskinen.

Säkerhetsinstruktioner för montering



WARNING: Läs varningsinstruktionerna nedan innan du monterar produkten.

- Stäng av alla funktioner innan du kopplar ur. Dra inte ur kontakten genom att dra i sladden. För att koppla ur sladden tar du tag i kontakten.
- Otillåtna ändringar och/eller tillbehör kan leda till allvarliga eller livshotande skador på användaren eller andra.
- Använd alltid originaltillbehör.
- Använd endast tillbehör så som beskrivs i den här handboken. Använd endast tillverkarens rekommenderade tillbehör.
- Se till att monteringsområdet är stabilt, så att produkten inte välter. Risk för personskada och materiella skador.
- Var försiktig, excenterlås kan orsaka skador på användaren vid montering av produkten.

Säkerhetsinstruktioner för drift



WARNING: Läs varningsinstruktionerna nedan innan du använder produkten.

- Använd endast produkten inomhus.
- Fånga inte upp något som är bränt eller ryker, såsom cigaretter, tändstickor eller het aska.
- Använd inte för att fånga upp brandfarliga eller lättantändliga vätskor, t.ex. bensin, eller i områden där de kan förekomma.
- Denna maskin är konstruerad för att samla upp torrt, icke brandfarligt damm och skräp inomhus. Den är inte lämplig för att fånga upp vätska.

- Fånga inte upp någon typ av vätskor.
- Håll fri från damm, hår och annat som kan minska luftflödet.
- Håll hår, löst sittande kläder, fingrar och alla kroppsdelar borta från öppningar och rörliga delar.
- Var extra försiktig när du rengör i trappor.
- Använd inte produkten utan dammpåsen och/eller filter på plats. Byt uppsamlingsystem och/eller filter enligt beskrivningen i den här handboken.
- Stäng av alla funktioner innan du kopplar ur.

Personlig skyddsutrustning



WARNING: Läs varningsinstruktionerna nedan innan du använder produkten.

- Använd alltid godkänd personlig skyddsutrustning under drift. Personlig skyddsutrustning ger dig inte fullständigt skydd, men den reducerar effekten av en skada vid ett eventuellt olyckstillbud. Vänd dig till en serviceverkstad för rekommendationer om vilken utrustning som ska användas.
- Använd godkända skyddshandskar när du utför underhåll på produkten.

Säkerhet i arbetsområdet



WARNING: Läs varningsinstruktionerna nedan innan du använder produkten.

- Använd inte utomhus eller på vått underlag. Produkten är endast avsedd för inomhusbruk.
- Utsätt inte produkten för regn och fukt. Förvara endast inomhus.

Säkerhetsinstruktioner för underhåll



WARNING: Läs varningsinstruktionerna nedan innan du använder produkten.

- Se till att motorströmbrytaren står i läget AV. Koppla bort produkten från vägguttaget.
- Modifiera inte produktens ursprungliga design.
- Alla reparationer måste utföras av kvalificerad servicepersonal. Använd endast reservdelar som levereras av tillverkaren eller motsvarande.
- Använd godkänd skyddsutrustning. Se *Personlig skyddsutrustning på sida 6*
- Gör inte hål i HEPA-filter. Ett trasigt HEPA-filter kan sprida damm.

Montering

Allmänt

Kontrollera att följande tillbehör ingår:

- Slang med ändstycken.
- Stålrör
- Golvmunstycke
- Multiadapter (endast S 13/S 26)

Om en av artiklarna saknas ska du tala med en lokal serviceverkstad eller säljare.

För modeller som inte har monterade framhjul på grund av begränsat förpackningsutrymme:

- Montera framhjulen med bulten eller muttern och brickan som medföljer förpackningen.

Se till att kassera förpackningen och använda produktkomponenter på rätt sätt. Se lokala föreskrifter för kassering. Se till att återvinna.

Ansluta sugslangen

Det finns ett slanginlopp med slanglås på produkten. Slanglåset förhindrar att sugslangsadaptern faller av.

1. Lyft upp slanglåset och fäst sugslangsadaptern.
2. Sänk ner slanglåset i fördjupningen på adaptern.

Montera munstycket på handröret

Golvmunstycket har justerbara hjul. Justera hjulen för bästa sugeffekt. Justera hjulen med ratten som sitter på baksidan av munstycket. Hjulen och gummiremsorna på munstycket är utbytbara. Håll munstycket i fullgott skick.

Drift

Introduktion



VARNING: Läs igenom och förstå säkerhetskapitlet och bruksanvisningen innan du använder produkten.

Enligt 27 § Asbest (AFS 2006:1) och 16 § Kvarts – stendamm i arbetsmiljön (AFS 2015:2), skall frånluften från mobila dammsugare renas med minst 99,95% avskiljningsgrad för luftburet damm, d.v.s. HEPA-filter klass 13

Modellerna S 13, S 26, S 36 är utrustade med HEPA-filter klass H13, H-certifierade enligt 60335-2-69:2009 Annex AA. S 13, S 26, S 36 är utvecklade och tillverkade för att uppfylla kraven för arbete med hälsofarligt damm inklusive asbest och kvartsdamm enligt Asbest (AFS 2006:1) and Kvarts – stendamm i arbetsmiljön (AFS 2015:2).

Före användning



VARNING: Innan du använder stoftavskiljaren ska du se till att ström och spänning överensstämmer med den spänning som anges på maskinens typskylt, inklusive förlängningssladdar.

Jordningsinstruktioner



VARNING: Dammsugaren måste vara jordad. Om det skulle bli något fel eller om den skulle gå sönder ger jordningen en väg med lågt motstånd för elektrisk ström för att minska risken för elektriska stötar.

Dammsugaren är utrustad med en sladd med en skyddsledare för utrustningen och en jordkontakt. Kontakten måste sättas in i ett lämpligt uttag som är rätt installerat och jordat i enlighet med alla lokala föreskrifter och bestämmelser.

Så startar och stoppar du

Använd strömbrytaren för att starta stoftavskiljaren.

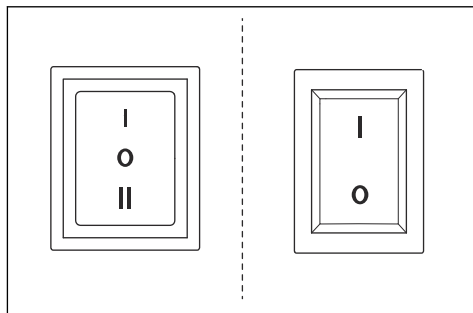

| Startbrytare | Modeller med automatisk start | Modeller utan automatisk start |
|----------------|--|--------------------------------|
| Svart – 3 steg | 0: Motor AV I: Motor PÅ II: Autostrart | |

| Startbrytare | Modeller med automatisk start | Modeller utan automatisk start |
|--------------|-------------------------------|--------------------------------|
| Röd – 2 steg | | 0: Motor AV I: Motor PÅ |

Autostartsfunktion

När du använder dammsugaren med en annan maskin finns det ett eluttag på dammsugaren. Anslut maskinen till eluttaget. När du sedan slår på maskinen startar även stoftavskiljaren efter cirka 1–2 sekunder. När du stänger av maskinen är dammsugaren igång i ytterligare cirka 10 sekunder för att slangen ska tömmas.

Montera en ny Longopac-damppåse



VARNING: Rengör alltid förfiltret innan byte av påsupsamlingsystem.

Notera: Stoftavskiljaren har Longopac-system.

1. Placera damppåsen i hållaren.

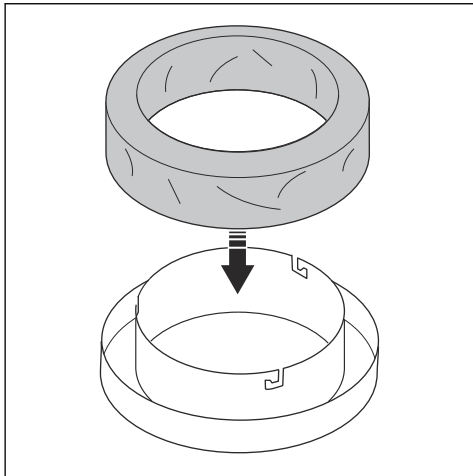

2. Fäst damppåshållaren i behållaren genom att vrida den på låsstiften.

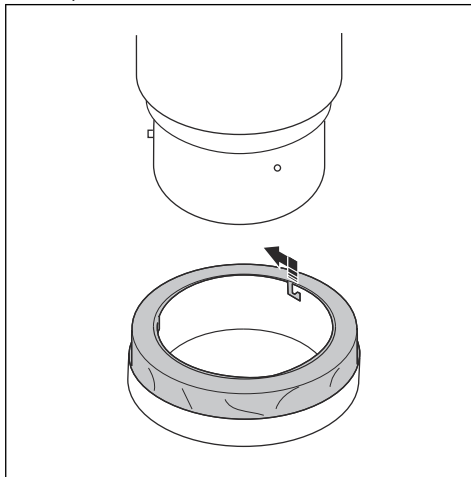

3. Dra upp påsen från påshållaren och lägg den runt behållaren.
4. Dra ett band runt påsen och behållaren för att fästa påsen på behållaren.

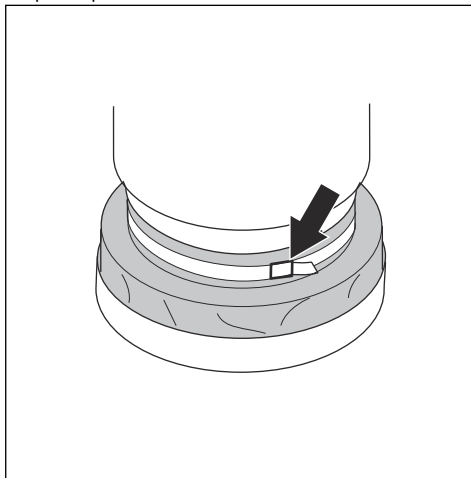

5. Dra damppåsen över påshållaren.

6. Förslut den nedre delen på dammpåsen med buntband.

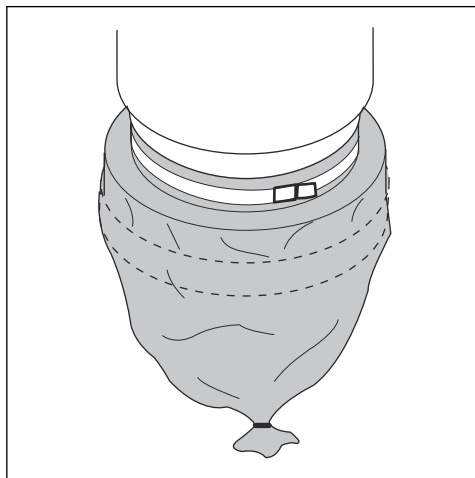

Filtret måste rengöras då och då. Detta måste göras innan byte av uppsamlingsystemets plastpåse och bör också göras när arbetet är slutfört eller vid dålig sugkraft.

1. Medan du kör stoftavskiljaren ska du tätä inloppet med hjälp av inloppspluggen eller inloppsventilen.
2. Låt stoftavskiljare bygga upp vakuüm i fem sekunder och tryck sedan snabbt och håll ned Jet Pulse-handtaget i fem sekunder.
3. Upprepa steg 2 fem gånger. Det är viktigt att låta stoftavskiljare bygga upp vakuüm mellan varje repetition.
4. Om sugkraften fortfarande är låg ska filtret bytas ut. Byt endast plastpåse efter rengöring av filtret.

Rengöra filtret



OBSERVERA: Om sugkraften fortfarande är låg kan förfiltret behöva bytas ut. Om sugkraften fortfarande är låg efter detta måste HEPA-filtret bytas ut. Se instruktionerna i *Byta ut HEPA-filtret på sida 10*.

underhåll

Inledning



WARNING: Använd personlig skyddsutrustning, se *Personlig skyddsutrustning på sida 6*, under service. Dam m kan exponeras vid underhåll och service.



WARNING: De flesta maskinolyckorna uppstår vid felsökning, service och underhåll eftersom personalen då måste befinna sig inom maskinens riskområde. Förhindra olyckor genom att vara vaksam och genom att planera och förbereda arbetet.



WARNING: Motorn ska vara avstängd under arbetsmoment som beskrivs i detta kapitel om inte annat anges.



WARNING: Alla kontroller som innefattar elektriska komponenter får endast utföras av en auktoriserad elektriker.

Underhållsschema stoftavskiljare i S-serien

Underhållsintervallen beräknas utifrån daglig användning av produkten. Intervallen ändras om produkten inte används dagligen.

| underhåll | Före varje användningstillfälle: | Dagligen | Varje vecka | När sugkraften är dålig | 6 månader eller 1 000 tim | 12 månader eller 2 000 tim |
|---|----------------------------------|----------|-------------|-------------------------|---------------------------|----------------------------|
| Titta efter tecken på slitage, skador eller lösa reglageanslutningar innan enheten ansluts. | X | | | | | |

| underhåll | Före varje användningstillfälle: | Dagligen | Varje vecka | När sugkraften är dålig | 6 månader eller 1 000 tim | 12 månader eller 2 000 tim |
|---|----------------------------------|----------|-------------|-------------------------|---------------------------|----------------------------|
| Kontrollera att damppåsen/Longopac är korrekt. | | X | | | | |
| Kontrollera filterrengöringsmekanismen. | | X | | | | |
| Kontrollera hjulen. Sök efter skador och dåliga anslutningar. | | | X | | | |
| Rengör förfiltret. | | | | X | | |
| Byt ut förfiltret. | | | | | X | |
| Byt ut HEPA-filter | | | | X | | X |

Rengöra stoftavskiljaren

Det är viktigt att du rengör stoftavskiljaren för att förhindra spridning av farligt damm. Rengör alltid stoftavskiljaren innan den flyttas från arbetsområdet.



VARNING: Vrid motorbrytaren till dess AV-läge och koppla loss sladden från vägguttaget innan du rengör eller underhåller produkten.

- All utrustning som använts måste betraktas som kontaminerade och behandlas enligt detta.
- Alla delar som är kontaminerade efter servicearbete måste slängas på rätt sätt i plastpåsar. Följ lokala föreskrifter.
- Använd korrekt personlig skyddsutrustning när du rengör produkten. Se *Personlig skyddsutrustning på sida 6*.
- Rengör utsidan med en fuktig trasa.
- Rengör filtren och stoftavskiljaren i aktuellt område.
- Dammsug förfiltret från utsidan. Använd alltid stoftavskiljare med HEPA-filter och en mjuk borste för att inte skada filtret.
- Använd inte vatten på elektriska komponenter.
- Rengör inte stoftavskiljaren med högt tryck (luft eller vatten).
- Placera inte verktyg på filtrets yta, det kan orsaka skador på filtret.
- Gör inte hål i HEPA-filter, det kan utgöra en hälsorisk.

Filterbyte



VARNING: Använd personlig skyddsutrustning, se *Personlig skyddsutrustning på sida 6*, under filterbyte. Damm kan komma ut vid filterbyte.



VARNING: Vrid alltid motorbrytaren till AV-läget och koppla loss sladden från vägguttaget vid filterbyte.

Byta ut HEPA-filtret



OBSERVERA: Rengör inte HEPA-filter. HEPA-filtret förstörs om du försöker rengöra det. Vid installation av det nya filtret ska du se till att inte vidröra insidan av filtret. Alla former av våld/skador på insidan av filtermediet förstör det nya filtret.

Notera: Rekommenderade intervall för filterbyte: Förfilter var sjätte månad och HEPA-filter var tolfte månad.

1. Lossa skruvarna på filterkåpens lock.
2. Lyft försiktigt ut filtret i en ren plastpåse. Den här påsen ska kasseras korrekt.
3. Följ instruktionerna i omvänd ordning för att sätta i ett nytt filter.

Byta ut förfiltret



OBSERVERA: När du tar bort förfiltret för att rengöra det ska du endast använda vatten med lågt tryck inifrån och ut. Slår du på filtret, använder högtrycksvatten eller tryckluft på det förstörs filtret. Filtret måste vara helt torrt innan du sätter tillbaka det i huset.

1. Lossa de tre excenterläsen och ta bort överdelen.
2. Ta ut påsen ur det nya filtret.
3. Lyft ut filtret och lägg försiktigt ner det i en plastpåse. Plastpåsen måste kasseras på rätt sätt.
4. Sätt in ett nytt filter.

Felsökning

Felsökningsschema

| Problem | Orsak | Lösning |
|---------------------------------------|--|------------------------------|
| Motorn startar inte | Ingen ström | Anslut maskinen |
| | Kabeln är trasig | Byt ut kabeln |
| | Strömbrytaren är trasig | Byt ut strömbrytaren |
| | Mjukstart fungerar inte | Byt ut mjukstart |
| Motorn stannar omedelbart efter start | Fel säkring | Anslut till rätt säkring |
| | Kortslutning i kabel/maskin | Beställ service |
| Motorn går, men det finns inget sug | Slangen är inte ansluten | Anslut slang |
| | Slangen igensatt | Rengör slangen |
| | Ingen dammupsamlingspåse | Sätt i dammupsamlingsssystem |
| Motorn går, men sugkraften är dålig | Hål i slangen | Byt ut slangen |
| | Filter igensatt | Rengör/byt ut filtret |
| | Lös övre kåpa | Justera |
| | Smuts i luckan | Rengör luckan |
| | Packningar är trasiga | Byt ut aktuella packningar |
| Damm blåser från motor | Felaktigt monterat eller skadat filtersystem | Justera/byt ut filtren |
| Onormalt ljud | | Beställ service |

Transport, förvaring och kassering

Transport av produkten

- Se till att Longopac-påsen tom innan transport
- Kontrollera att Longopac-påsen är ansluten till produkten under transport.
- Använd ramper eller vinschar för att lyfta stoftavskiljaren för att se till att rörelserna är säkra. Skaffa hjälp om du inte är säker på hur man lyfter tung utrustning.
- Säkra produkten vid transport för att undvika transportskador och olycksfall.
- Aktivera låsmekanismen på hjulen.
- Transportera om möjligt produkten under goda väderförhållanden.
- Använd om möjligt ett stängt fordon under transport av produkten.

Förvaring av produkten

- Produkten måste förvaras inomhus, borta från väder och vind.
- Utsätt inte produkten för regn eller fukt.
- Fäst de läsbara hjulen ordentligt.
- Koppla bort produkten från strömkällan.
- Förvara produkten och utrustningen i ett torrt utrymme utan frost eller hög värme.
- Förvara all utrustning i ett låst utrymme så att den är oåtkomlig för barn och obehöriga.

Kassering av produkten

- Följ lokala återvinningsbestämmelser och tillämpliga förordningar.

- När produkten inte längre används ska du skicka den till en återförsäljare eller lämna den till en återvinningsstation.

Tekniska data

Tekniska data

| Data | S 13 [220–230 V] | S 26 [220–230 V] | S 36 [220–230 V] |
|--|--------------------------------------|--------------------------------------|--------------------------------------|
| Märkspänning (1-fas), V | 220–230 | 220–230 | 220–230 |
| Frekvens, Hz | 50–60 | 50–60 | 50–60 |
| Effekt (max), kW (HK) | 1,2 (1,6) | 2,4 (3,2) | 3,6 (4,8) |
| Ström (max), A | 5 | 9 | 14 |
| Luftflöde (max), m ³ /h (cfm) | 200 (118) | 400 (236) | 600 (354) |
| Vakuum (max), kPa (psi) | 22 (3,2) | 22 (3,2) | 22 (3,2) |
| Huvudslangens längd, m (fot) | 4 (13) | 7,5 (25) | 10 (33) |
| Huvudslangens diameter, mm (tum) | 38 (1,5) | 51 (2) | 63 (2,5) |
| Inloppsdiаметer, mm (tum) | 38 (1,5) | 63 (2,5) | 63 (2,5) |
| Extra uttag | Ja | Nej | Nej |
| Maxbelastning, extra uttag, W | 1 200 | N/A | N/A |
| Förfilter, % vid 1 µm | 99,5 | 99,5 | 99,5 |
| Förfiltrets area, m ² (fot ²) | 1,5 (16) | 3 (32) | 4,5 (48) |
| HEPA-filter 99,99 % vid 0,3 µm | 1 | 2 | 3 |
| Total HEPA-filter area, m ² (fot ²) | 1,2 (13) | 2,4 (26) | 3,6 (39) |
| Dammuppsamlingssystem, typ | Longopac | Longopac | Longopac |
| Mekanism för filterrengöring | Jet Pulse | Jet Pulse | Jet Pulse |
| Mått (L*B*H), mm (tum) | 680 x 400 x 1 100 (26 x 15,8 x 43,3) | 756 x 546 x 1 275 (29 x 21,5 x 50,2) | 830 x 620 x 1 500 (32,5 x 24,5 x 60) |
| Vikt, kg (lbs) | 29 (66) | 47 (105) | 63 (140) |
| Ljudeffektnivå L _{WA} uppmätt, dB(A) ¹ | 87,3 | 92,4 | 99,9 |
| Ljudtrycksnivå L _{PA} vid användarens öra, dB(A) ² | 76 | 79,6 | 84,5 |
| Vibrationsnivå a _h , m/s ²³ | ≤2,5 | | |

¹ Emission av buller till omgivningen uppmätt som ljudeffekt (LWA) enligt SS-EN 60335-2-69. Osäkerhet Kwa 2dB.

² Ljudtrycksnivå enligt SS-EN 60335-2-69. Osäkerhet KPA 2dB.

³ Vibrationsnivå enligt SS-EN 60335-2-69. Rapporterade data för vibrationsnivå har en typisk statistisk spridning (standardavvikelse) på 1 m/s²

EG-försäkran om överensstämmelse

EU-försäkran om överensstämmelse

CE

(Gäller endast Europa)

Vi, Pullman Ermator, SE- 561 82 Huskvarna, Sverige,
Tfn. +46 36146500 försäkrar på eget ansvar att
produkten:

| | |
|----------------------|--|
| Beskrivning | Dammutsugar |
| Varumärke | Pullman Ermator |
| Typ/Modell | S 13, S 13 230V, S 13 120V, S 26, S 26 230V, S 26 120V, S 36, S 36 230V, S 36 120V |
| Identifiering | Serienummer daterade 2018 och framåt |

uppfyller alla krav i följande EU-direktiv och förordningar:

| Direktiv/förordning | Beskrivning |
|---------------------|---|
| 2006/42/EG | "om maskiner" |
| 2011/65/EU | "om begränsning av vissa farliga ämnen" |

och att harmoniserade standarder och/eller tekniska
specifikationer tillämpas på följande sätt:

SS-EN ISO 12100:2010

SS-EN 60335-1:2012/A11:2014/AC:2014

SS-EN 60335-2-69:2012

Partille, 2018-11-30

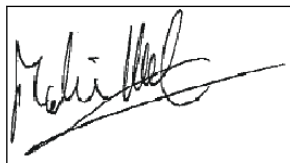

Martin Huber

Global R&D Director

Ansvarig för teknisk dokumentation