



STARK®

VAHVA, VAHVEMPI, STARK

STARK -KERÄÄVÄ HARJALAITTE, S-MALLI

- Ammattilaisen valinta katujen ja pihojen harjaukseen
 - Tehokkaaksi suunniteltu
 - Hyvä näkyvyys lisää työturvallisuutta
-
- Järeän rakenteensa ja laadukkaitten komponenttiensa ansiosta luotettava, toimintavarma ja pitkäikäinen.
 - 900 mm lamellit parantavat työpäälkeä ja lisäävät kustannustehokkuutta.
 - Lisävarusteena saatava korkeapainepölynsidontajärjestelmä vähentää katupölyn määrää ja veden kulutusta merkittävästi.
 - Hydraulisesti nousevat sivuharjat (lisävaruste) kääntyvät harjan eteen. Ylös nostettuina sivuharjat eivät vie tilaa harjan sivuttais- ja pitkittäissuunnassa.
 - Suuren pohjaluukun ansiosta roskasäiliö on helppo tyhjentää.
 - Harjan hydraulikkamoottori on integroitu harjatelan sisään.
 - Harjatelan ja sovitteen kellunta takaa viimeistellyn työpääljen ja suojaa harjaa rikkoutumiselta.
 - Portaaton harjan korkeuden säätö.
 - Pulttikiinnitteinen STARK -FIT sovite on nopeasti vaihdettavissa peruskoneen pikakiinnikkeen mukaan.
 - STARK -harjoihin on saatavana monipuolisia hydraulikkavaihtoehtoja.
 - Esimerkiksi sivuharjan hydraulinen nosto, joka ylös nostettaessa pysäyttää sivuharjan pyörintään ja pölynsidonnan.
-
- Lisävarusteet: korkeapainepölynsidonta, korkeapainepesulaite, matalapainekastelujärjestelmä, sivuharjat mekaanisella tai hydraulisella nostolla.



STARK -työlaiteita on valmistettu jo yli 40 vuotta

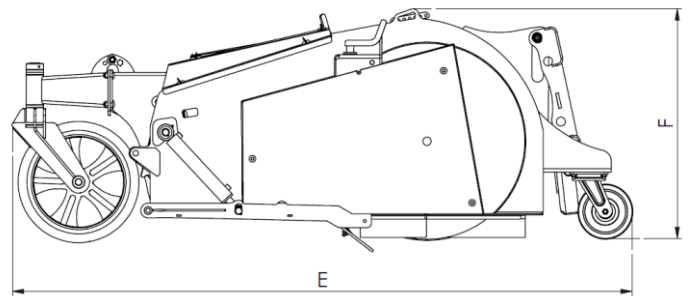
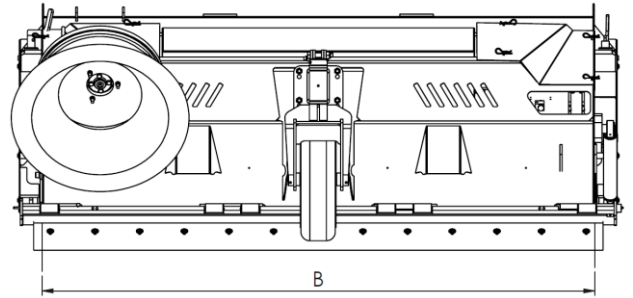
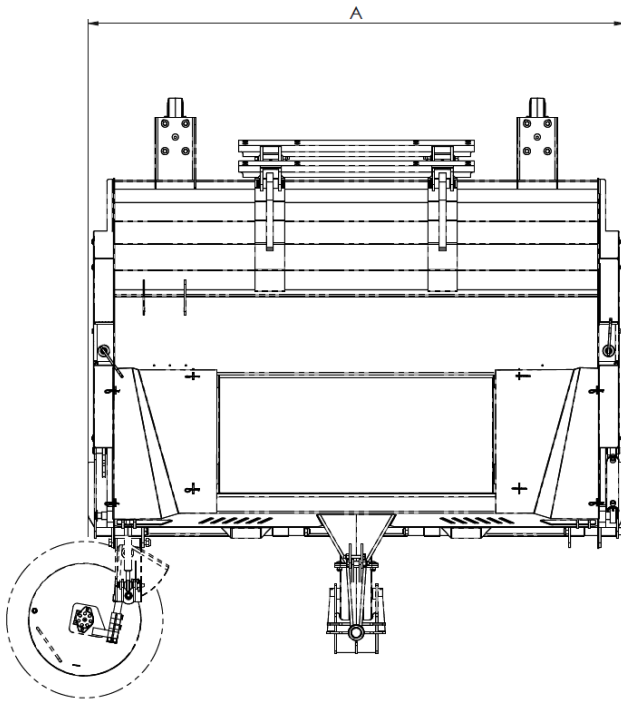

Tuote	Max. leveys (mm)	Työleveys (mm)	Pääharjan halkaisija (mm)	Pituus (mm)	Korkeus (mm)	Sivuharjan työleveys (mm)	Vesisäiliö (l)	Roskasäiliön tilavuus (l)	Min. öljyntarve (l/min)	Max. öljyn tuotto (l/min)	Max. paine (bar)	Max. paluulinjan vastapaine (bar)	Paino (kg)**
	A	B		E	F								
KH 1600 S*	1850	1600	900	2460	1070	450	255	560	55	120	200	100	990
KH 2000 S*	2245	2000	900	2500	1070	450	255	700	55	120	200	100	1070
KH 2500 S*	2730	2500	900	2830	1070	450	255	1000	55	120	200	100	1450

*Saatavana virtauksen rajoittimella, jos tuotto yli 120 l/min

**Paino sisältää sovitteen, kastelujärjestelmän ja yhden sivuharjan. Huom! Paino vaihtelee sovitteen tyypistä ja lisävarusteista riippuen.