



# Käyttöopas

Sarjanumerot

**GS<sup>TM</sup>-1330m**

alkaen GS30MD-3169

CE

ja  
huoltotiedot

Alkuperäisten ohjeiden käänös  
Second Edition  
First Printing  
Part No. 1301859FIGT

Terex (Changzhou) Machinery Co., Ltd.  
No 139, Hanjiang Road  
Xinbei District  
Changzhou City  
Jiangsu Province  
China

---

## Sisältö

Johdanto .....	1
Symboleiden ja vaarakuvien määritelmät .....	6
Yleinen turvallisuus .....	8
Henkilöturvallisuus .....	10
Työskentelyalueen turvallisuus .....	11
Selite .....	19
Ohjauslaitteet .....	20
Tarkistukset .....	23
Käyttöohjeet .....	36
Kuljetus ja nostaminen .....	45
Huolto .....	50
Tekniset tiedot .....	52

---

Copyright © 2019 Terex Corporation

2. laitos: 1. painos Joulukuu 2019

Genie on Terex South Dakota, Inc:n rekisteröity tavaramerkki  
Yhdysvalloissa ja useissa muissa maissa. "GS" on  
Terex South Dakota, Inc:n tavaramerkki.

Nämä koneet täyttävät  
EY-direktiivin 2006/42/EY vaatimukset  
Katso EY-vaatimustenmukaisuusvakuutus

## Johdanto

### Tietoja tästä käyttöoppaasta

Kiitos, että valitsitte Genien käyttöönnne. Turvallisuus on meille ensiarvoisen tärkeää, ja sen takaa yhteistyö. Tämä opas on käyttöopas ja päivittämän kunnossapidon opas Genie-koneen käyttäjälle.

Tämä opas on oleellinen osa konetta, ja se tulee säilyttää aina koneessa. Saat tarvittaessa lisätietoja Genieltä.

### Tuotteen tunnistetiedot

Koneen sarjanumero on tunnuskilpi.

Sarjanumero  
meistettynä runkoon

Tunnuskilpi  
rungossa

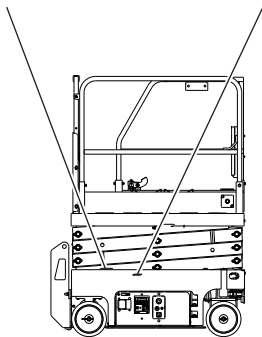

### Käyttötarkoitus ja perehdytysopas

Kone on tarkoitettu käytettäväksi henkilöiden ja työkalujen sekä materiaalien nostamiseen. Ennen koneen käyttämistä on käyttäjän vastuulla lukea huolellisesti tämä perehdytysopas.

- Kunkin henkilön on oltava koulutettu käyttämään liikkuvaa nostinkoria (MEWP).
- MEWP-laitteeseen perehdyttäminen on annettava kullekin henkilölle, joka on valtuutettu, pätevä ja koulutettu.
- Ainoastaan koulutetut ja valtuutetut henkilöt saavat käyttää tätä konetta.
- Käyttäjän vastuulla on tutustua huolellisesti käyttöoppaassa oleviin valmistajan ohjeisiin ja turvamääräyksiin ja noudattaa niitä.
- Käyttöopas on sen säilytyslokerossa korissa.
- Tuotteen erityisiä käyttökohteita varten katso kohta **Yhteydenotto valmistajaan**.

## Johdanto

### Korin ohjauslaitteiden symbolit ja niihin liittyvät koneen liikkeet:



Nostotoiminnon käyttöpainike



Ajotoiminnon käyttöpainike



Kori ylös/alas (nostotoiminto valittuna)



Ajo eteen/taakse (ajotoiminto valittuna)



Ohjaus oikealle/vasemmalle (ajotoiminto valittuna)



Käyttöalue, sisätilan käyttöpainike



Käyttöalue, ulkotilan käyttöpainike

### Vaunun ohjauslaitteiden symbolit ja niihin liittyvät koneen liikkeet:



Nostotoiminnon käyttöpainike



Korin nosto-/laskupainike

#### Sekvenssitoiminnot ja liike:

- Ajo ja ohjaus.

#### Lukitut toiminnot:

- Korotettu ajonopeus.
- Korotettu ajonopeus ei-vaakasuorassa tilassa.
- Kaikki korin ja vaunun ohjauslaitteet.

#### Käyttörajoitukset:

- Kone on tarkoitettu käytettäväksi henkilöiden ja työkalujen sekä materiaalien nostamiseen.
- Älä nosta koria, ellei kone ole tukevalla ja vaakasuoralla alustalla.

## Johdanto

### Tiedotteiden jakelu ja vaatimustenmukaisuus

Tuotteiden käyttäjien turvallisuus on Genielle erittäin tärkeää. Genie viestii erilaisilla tiedotteilla tärkeistä turvallisuus- ja tuotetiedoista jälleenmyyjille ja koneiden omistajille.

Tiedotteiden sisältö liittyy mallimerkinnällä ja sarjanumerolla ilmoitettuihin koneisiin.

Tiedotteiden jakelu perustuu viimeisimpään omistajatietoon ja liittyvään jälleenmyyjään, joten on tärkeää, että rekisteröit koneesi ja pidät yhteystietosi ajan tasalla.

Käyttäjien turvallisuuden ja koneen luotettavan toiminnan varmistamiseksi noudata tiedotteessa annettuja toimitaohjeita.

Lue konettasi koskevat tiedotteet osoitteessa [www.genielift.com](http://www.genielift.com).

### Yhteydenotto valmistajaan

Joskus voi olla tarvetta ottaa Genieen yhteyttä. Kun otat yhteyttä, ilmoita koneen mallinumero ja sarjanumero sekä nimesi ja yhteystietosi. Ota Genieen yhteyttä ainakin seuraavissa tapauksissa:

Onnettomuuksien raportointi

Tuotteen käyttökohteisiin ja turvallisuuteen liittyvät kysymykset

Standardit ja vaatimustenmukaisuustiedot

Omistajan muuttuneet tiedot, kuten omistajan vaihtuminen tai yhteystietojen muuttuminen. Katso alla kohta Omistussuhteen muutos.

### Koneen omistussuhteen muutos

Omistajatietojen päivittämisellä varmistat, että saat konettasi koskevia, tärkeitä turvallisuuteen, kunnossapitoon ja käyttöön liittyviä tietoja.

Rekisteröi koneesi osoitteessa [www.genielift.com](http://www.genielift.com) tai soittamalla numeroon 1-800-536-1800.

## Johdanto



### Vaara

Tämän oppaan ohjeiden ja turvamääräysten noudattamatta jättäminen voi aiheuttaa kuoleman tai vakavan vamman.

### Turvamerkintöjen kunnan varmistaminen

Vaihda puuttuvat ja vialliset turvamerkinnot uusiin. Huolehdi aina koneenkäyttäjän turvallisuudesta. Puhdista turvamerkinnot miedolla saippuvedellä. Älä käytä liuotinpohjaisia puhdistusaineita, koska ne voivat vaurioittaa kylttien materiaalia.

### Ennen koneen käyttämistä:

- Opettele tämän oppaan mukaiset koneen turvallisen käytön periaatteet ja harjoittele niitä.

#### 1 Vältä vaaratilanteita.

**Tutustu huolellisesti turvamääräyksiin, ennen kuin siirryt seuraavaan lukuun.**

- 2 Tee aina käyttöä edeltävä tarkistus.
  - 3 Tee aina toimintotestit ennen käyttöä.
  - 4 Tarkista työskentelyalue.
  - 5 Käytä konetta vain sen käyttötarkoituksen mukaisesti.
- Tutustu huolellisesti valmistajan ohjeisiin ja turvamääräyksiin eli turvaoppaaseen ja käyttöoppaaseen sekä koneen kyltteihin ja noudata niitä.
  - Tutustu huolellisesti työn teettäjän turvamääräyksiin ja työkohteen säännöksiin ja noudata niitä.
  - Tutustu huolellisesti soveltuvaan lainsäädäntöön ja noudata sitä.
  - Hanki koulutus koneen turvallista käyttöä varten.

# Johdanto

## Vaaraluokitus

Koneen kylteissä käytetään symboleita, värikoodausta ja merkkisanoja ilmaisemaan seuraavat:



Turvavaroitusymboli – varoittaa mahdollisesta henkilövahingon vaarasta. Noudata kaikkia tämän symbolin jälkeen olevia turvaohjeita henkilövahinkojen tai kuoleman välttämiseksi.



Osoittaa uhkaavaa vaaratilannetta, joka aiheuttaa kuoleman tai vakavan vamman, jos sitä ei pystytä välttämään.



Osoittaa uhkaavaa vaaratilannetta, joka voi aiheuttaa kuoleman tai vakavan vamman, jos sitä ei pystytä välttämään.







Osoittaa uhkaavaa vaaratilannetta, joka voi aiheuttaa vähäisen tai kohtuullisen vamman, jos sitä ei pystytä välttämään.



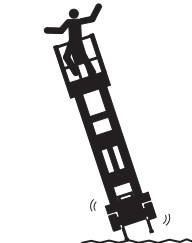

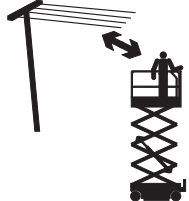







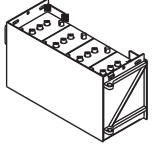

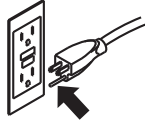

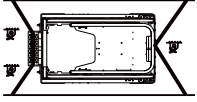

Osoittaa omaisuusvahinkoon liittyvän ilmoituksen.

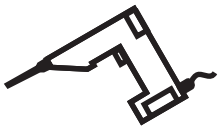
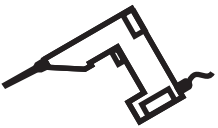
## Symboleiden ja vaarakuvien määritelmät

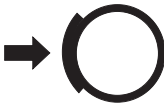
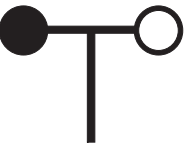
				
Lue käyttöopas	Lue huolto-opas	Puristumisvaara	Puristumisvaara	Törmäysvaara
				
Kaatumisvaara	Kaatumisvaara	Kaatumisvaara	Kaatumisvaara	Sähköiskun vaara
				
Sähköiskun vaara	Räjähdysvaara	Palovaara	Palovammojen vaara	Ihovammojen vaara
				
Kytke turvavarsi	Älä koske liikkuviin osiin	Älä koske tukijalkoihin ja renkaisiin	Siirrä kone tasaiselle alustalle	Sulje rungon kotelo
				
Laske kori.	Älä aseta konetta paikkaan, jossa sitä ei saa vaakasuoraan tukijalkojen avulla	Säilytä tarvittava etäisyys	Ainoastaan koulutetut ja valtuutetut henkilöt saavat käyttää	Etsi vuotoja pahvin- tai paperinpalan avulla

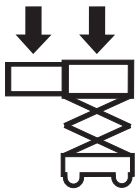

## Symboleiden ja vaarakuvien määritelmät

				
Akkuja käytetään vastapainona	Kiilaa pyörät	Vapauta jarrut	Ainoastaan maadoitettu 3-johdin	Vaihda vaurioituneet johdot ja kaapelit
				
Pyöräkuorma	Nosto- & kiinnitysohjeet	Kiinnityspiste	Valjaiden kiinnityspiste	Tupakointi kielletty
				
Korin virransyötön jännite	Korin ilmansyötön paine	Manuaalinen voima	Kytke jarru	Tuulen nopeus
				
Enimmäiskapasiteetti		Sisäkäyttö	Ulkokäyttö	Korin ylikuorma

# Yleinen turvallisuus

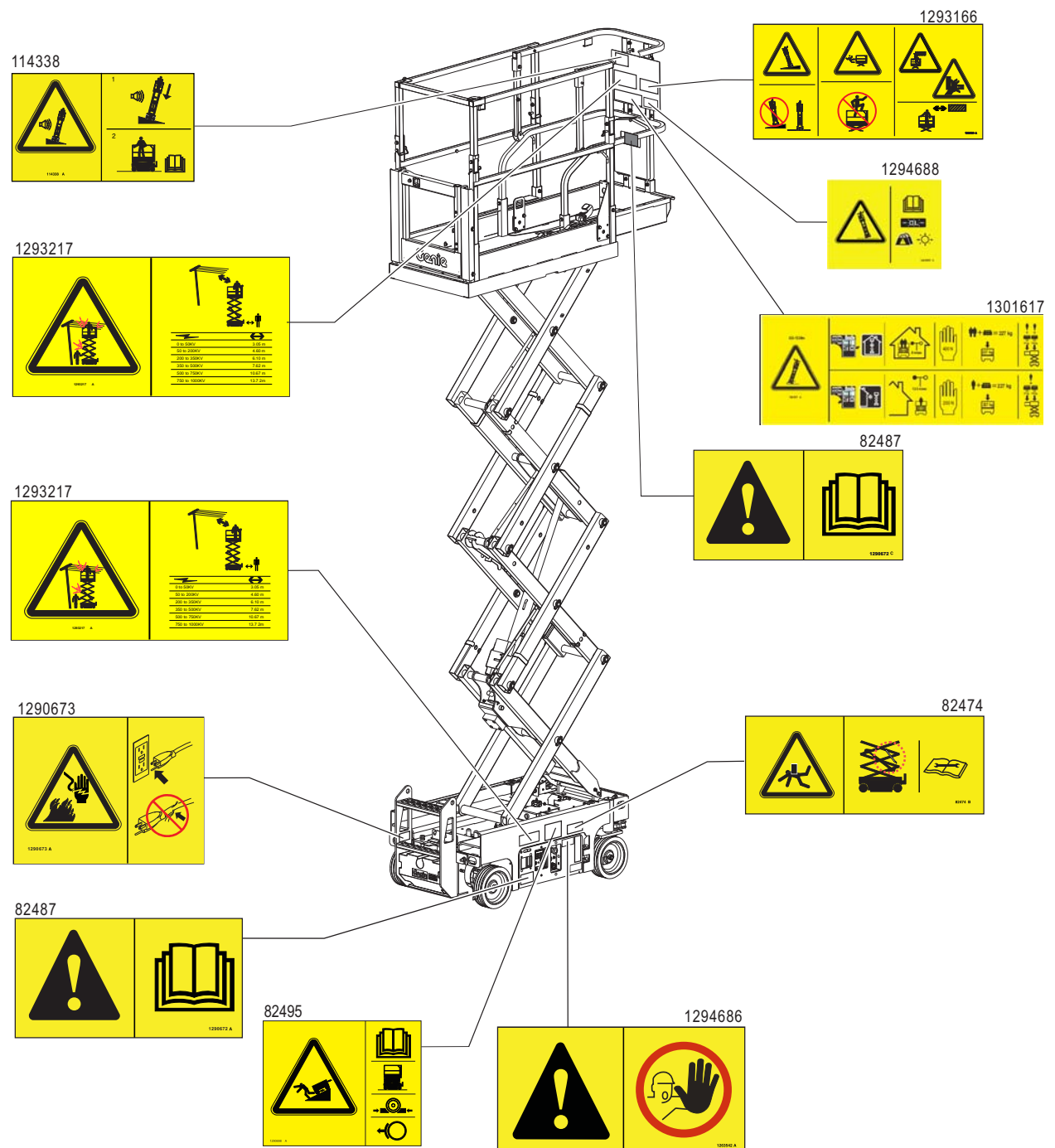

# Yleinen turvallisuus

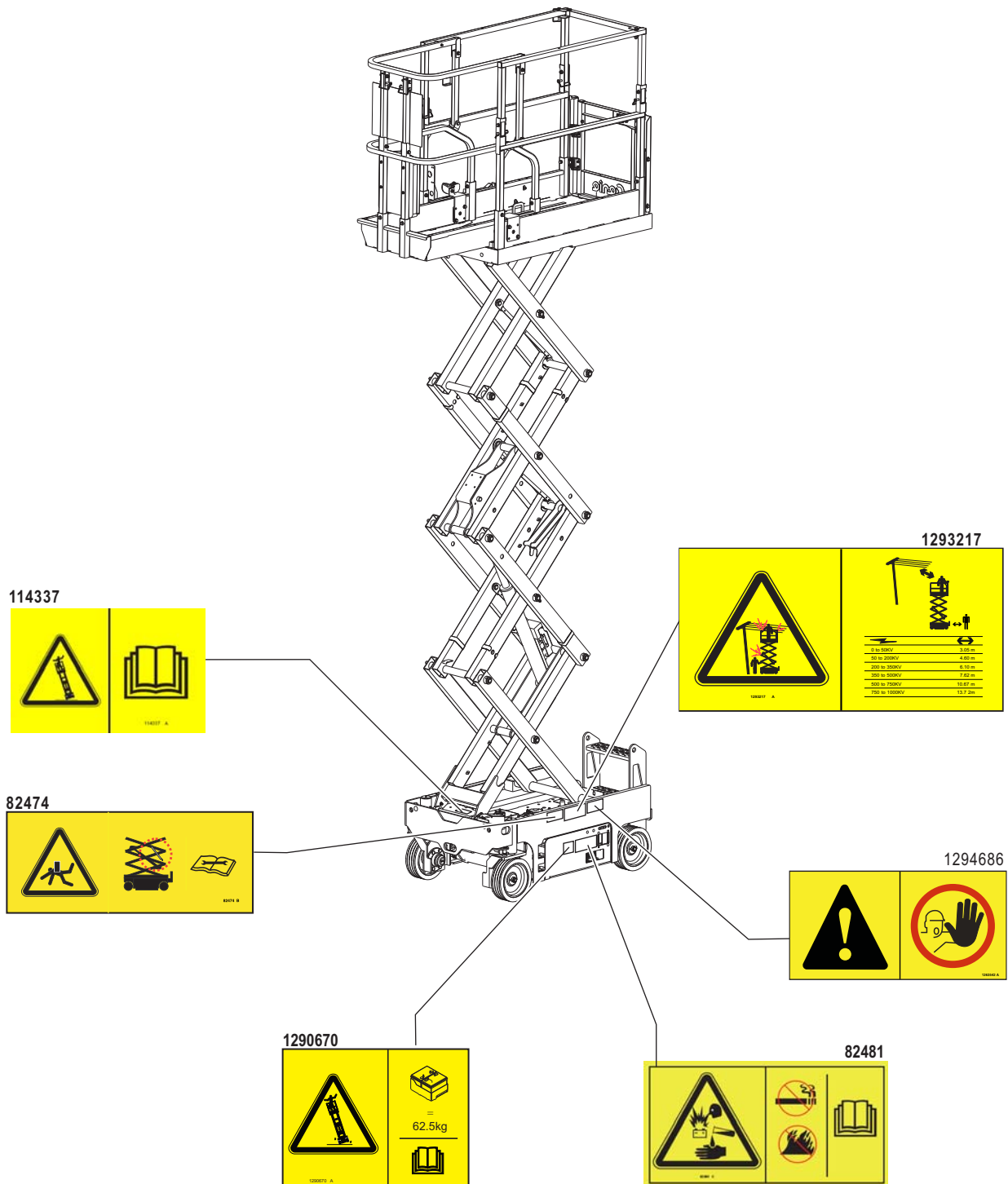

---

# Henkilöturvallisuus

## Henkilökohtainen putoamissuojaus

Tämän koneen käyttö ei edellytä putoamissuojainten (PFPE) käyttämistä. Jos putoamissuojainten (PFPE) käyttöä edellytetään työkohteen tai työn teettäjän sääntöjen mukaisesti:

Suojainten on täytettävä viranomaisten vaatimukset, ne on tarkistettava ja niitä on käytettävä suojainten valmistajan ohjeiden mukaisesti.

## Työskentelyalueen turvallisuus

### ⚠ Sähköiskun vaara

Konetta ei ole sähköisesti eristetty eikä se suojaa kosketukselta jännitteisiin osiin tai niihin lähestymisestä.



Noudata kaikkia paikallisia määräyksiä ja lakeja koskien vaadittuja etäisyyksiä sähkölinjoihin. Vähimmäisetäisyytenä on käytettävä alla olevan taulukon arvoja.

Linjajännite	Tarvittava etäisyys
0–50 kV	3,05 m
50–200 kV	4,60 m
200–350 kV	6,10 m
350–500 kV	7,62 m
500–750 kV	10,67 m
750–1 000 kV	13,72 m

Jätä tilaa korin liikkeelle, sähkölinjan heilumiselle ja roikkumiselle ja ota huomioon mahdollinen kova tuuli ja tuulenpuuskat.



Älä koske koneeseen, jos se osuu jännitteeseen sähkölinjaan. Maassa tai korissa olevat henkilöt eivät saa koskettaa eivätkä käyttää konetta, ennen kuin sähkölinjan jännite on katkaistu.

Älä käytä konetta ukkosen tai myrskyn aikana.

Älä käytä konetta hitsauslaitteen maadoittamiseen.

### ⚠ Kaatumisvaara

Henkilöiden, varusteiden ja materiaalin määrä ei saa ylittää korin kapasiteettia tai korin jatkeen enimmäiskapasiteettia.

#### Enimmäiskapasiteetti

Malli	Kori jatkettuna			
	Kori sisään vedettynä	Vain kori	Vain jatke	Henkilöitä enintään
GS-1330m	500 lbs 227 kg	300 lbs 136 kg	200 lbs 91 kg	Sisäkäyttö - 2 Ulkokäyttö - 1

Kori sisään vedettynä



Kori jatkettuna



Vain jatke

Vain kori

Valinnais- ja lisävarusteet, kuten levytelineet, pienentävät korin nimelliskapasiteettia ja on vähennettävä korin enimmäiskapasiteetista. Katso vaihtoehdot ja lisävarusteet kylteistä.

Lisävarusteita käytettäessä lue huolellisesti lisävarusteiden kyltit, käyttöoppaat ja ohjeet ja noudata niitä.

## Työskentelyalueen turvallisuus



Älä nosta koria, ellei kone ole tukevalla ja vaakasuoralla pinnalla.



Älä käytä konetta kovassa tuulessa tai voimakkaissa puuskissa. Älä laajenna korin tai kuorman pinta-alaa. Tuulelle altistuvan pinta-alan lisääminen heikentää koneen vakavuutta.



Älä käytä kallistushälytintä vaakasuoruuden ilmaisijana. Kallistushälytin antaa äänimerkin rungossa vasta silloin, kun kone on voimakkaasti kallellaan olevalla pinnalla.

Jos kallistushälytin antaa äänimerkin: Laske kori. Siirrä kone tukevalle, vaakasuoralle pinnalle. Jos kallistushälytin antaa äänimerkin korin ollessa nostettuna, laske kori erittäin varovasti.

Ajonopeus saa olla enintään 0,5 mph / 0,8 km/h kori nostettuna.

Noudata alla olevia sallitun sivuttaisvoiman ja henkilömäärän rajoja.

Älä nosta puomia, kun tuulen nopeus voi ylittää 28 mph / 12,5 m/s. Jos tuulen nopeus ylittää 28 mph / 12,5 m/s korin ollessa ylhäällä, laske kori ja lopeta koneen käyttäminen.

Ulkokäyttö: Älä käytä konetta ulkotiloissa, jos sisäkäytön painike on valittuna.



Ole erittäin varovainen ja käytä pientä ajonopeutta, kun ajat konetta kokoonlaitetussa asennossa epätasaisella, roskaisella, epävakaalla tai liukkaalla alustalla sekä aukkojen tai pudotusten lähellä.

Älä aja konetta epätasaisella alustalla tai sen vieressä, epävakaalla pinnalla tai muutoin riskialttiissa olosuhteissa, kun kori on nostettuna.

Älä käytä konetta nosturina.

Älä työnnä konetta tai muita kohteita korin avulla.

Älä kosketa rakenteita korilla.

Älä kiinnitä koria rakenteisiin.

Älä sijoita kuormaa korin ulkopuolelle.

Älä käytä konetta, jos rungon koteloita on avoinna.

## Työskentelyalueen turvallisuus



Korista ei saa vetää tai työntää korin ulkopuolella olevaa kohdetta.



Älä sijoita tai kiinnitä kiinteitä tai riippuvia kuormia mihinkään kohtaan koneessa.

Malli	Suurin sallittu sivuvoima	Henkilöitä enintään
GS-1330m	Sisällä - 90 lbs / 400 N Ulkokäyttö - 45 lbs / 200 N	Sisällä - 2 Ulkokäyttö - 1

Älä muuta rajakytkinten asetuksia äläkä poista niitä käytöstä.

Älä muuta tai poista käytöstä mitään sellaista koneen osaa, joka voi vaikuttaa turvallisuuteen ja vakauteen.

Älä vaihda koneen vakauden kannalta kriittisiä osia sellaisiin, joilla on eroava paino tai eroavat tekniset ominaisuudet.

Älä käytä alkuperäisiä akkuja kevyempiä akkuja. Akut toimivat vastapainona ja ovat erittäin tärkeitä koneen vakauden kannalta. Kunkin akun on oltava vähintään 46 lbs:n / 21 kg:n painoinen. Akkupaketin akkuineen on oltava vähintään 138 lbs:n / 62,5 kg:n painoinen.

Älä muunna äläkä muokkaa liikkuvaa nostinkoria ilman valmistajan kirjallista lupaa. Koriin kiinnitettävät työkalu- tai materiaalipidikkeet, putoamissuojat tai turvakaitteet voivat lisätä korin painoa ja korin tai kuorman pinta-alaa.



Älä aseta tikkaita tai työlavoja korien tai koneen mitään osaa vasten.

Älä kuljeta työkaluja tai materiaaleja korissa, elleivät ne ole tasaisesti sijoitettuja koriin ja korissa olevien henkilöiden turvallisesti käsiteltävissä.

Älä käytä konetta liikkuvalla tai siirreltävällä alustalla tai ajoneuvossa.

Varmista, että kaikki renkaat ovat hyvässä kunnossa. Varmista myös, että kruunumutterit on kiristetty oikein ja että lukkosokat ovat paikoillaan.

## Työskentelyalueen turvallisuus

### ▲ Puristumisvaara

Pidä kädet ja jalat pois saksista.

Pidä kädet poissa tieltä, kun kaiteet taittuvat.

Älä työskentele korin alla tai saksinivelten parissa ilman että turvavarsi on paikallaan.

Käytä harkintaa, kun suunnittelet työtä ja käytät konetta maasta käsin ohjaimen avulla. Säilytä riittävät varoetäisyydet käyttäjän, koneen ja kiinteiden esteiden välillä.

### ▲ Rinteessä käyttämisen vaarat

Älä aja konetta kaltevuudella, joka ylittää koneen kaltevuuden tai sivuttaisen kaltevuuden enimmäisarvot. Kaltevuusarvot koskevat vain koneita kokoonlaitetussa asennossa.

Malli	Enimmäiskaltevuus kokoonlaitetussa asennossa	Enimmäissivuttais- kaltevuus kokoon- laitetussa asennossa
GS-1330m	25 % (14°)	25 % (14°)

Huomautus: Kaltevuusarvoissa on huomioitava alustan ominaisuudet, kun korissa on yksi henkilö, ja kitkan riittävyys. Korin lisäpaino voi alentaa kaltevuusarvoja. Katso Käyttöohjeet-luvun kohta Rinteessä ajaminen.

### ▲ Putoamisvaara

Turvakaiteet estävät putoamisen. Jos korissa olevien henkilöiden edellytetään käyttävän putoamissuojaimia (PFPE) työkohteen tai työn teettäjän sääntöjen mukaisesti, PFPE-varusteiden ja niiden käytön on oltava PFPE-valmistajan ohjeiden ja lainsäädännön mukaiset. Käytä annettua hyväksyttyä valjaiden kiinnityspistettä.



Älä istu tai seiso korin kaiteilla äläkä kiipeä niille. Seiso aina tukevasti korin lattialla.



Älä kiipeä pois korista, jos se on nostettuna.

Pidä korin lattia puhtaana roskista.

Sulje tuloportti ennen työskentelyä.

Varmista ennen käyttöä, että suojakaiteet on asennettu oikein ja tuloportti on kiinnitetty käyttöä varten.

Älä siirry koriin tai siitä pois, jos kone ei ole kokoonlaitetussa asennossa.



## Työskentelyalueen turvallisuus

### ▲ Törmäysvaara

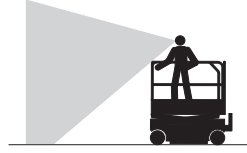

Huomioi ajaessa ja käytön aikana rajoittunut näkyvyys ja katvealueet.

Huomaa nostetun korin asento, kun siirrät konetta.

Koneen on oltava vaakasuoralla alustalla tai kiinnitettynä ennen jarrujen vapauttamista.

Käyttäjän on noudatettava työn teettäjän, työkohteen ja lainsäädännön määräyksiä henkilökohtaisista suojavarusteista.



Varmista, ettei työskentelyalueella ole yläpuolisia esteitä tai muita törmäyskohteita.



Ota huomioon puristumisvaara, kun pidät kiinni korin kaiteesta.

Huomaa korin ohjauslaitteiden ja kilven ajamis- ja ohjaustoimintojen värikoodatut suuntanuolet.



Älä laske koria, jos korin alla on henkilöitä tai esineitä.



Rajoita ajonopeus alustan laadun, väylän ahtauden, rinteen ja henkilöiden sijainnin mukaan. Ota myös huomioon muut mahdolliset törmäystekijät.

Älä käytä konetta toisen nosturin tai yläpuolisen liikkuvan laitteen työskentelyalueella, ellei nosturin ohjauslaitteita ole lukittu ja/tai varmistettu, että törmäysvaaraa ei ole.

Koneella ei saa tehdä temppuja eikä kaahailla.

## Työskentelyalueen turvallisuus

### ▲ Ruumiinvamman vaara

Älä käytä konetta, jos siinä on hydraulioöljy- tai ilmavuoto. Ilma- tai hydraulioöljyvuoto voi puhkaista ja/tai polttaa ihon.

Suojattujen osien virheellinen käsittely aiheuttaa vakavan vamman. Vain koulutettu huoltohenkilöstö saa avata koteloita. Käyttäjä saa tehdä tämän vain käyttöä edeltävän tarkistuksen aikana. Kaikki kotelot on pidettävä kiinni ja lukittuina käytön aikana.

### ▲ Räjähdyks- ja palovaara

Älä käytä konetta tai lataa akkuja vaarapaikoissa tai kohteissa, joissa voi olla herkästi syttyviä tai räjähtäviä kaasuja tai hiukkasia.

### ▲ Viallisen koneen vaara

Älä käytä vaurioitunutta tai viallista konetta.

Tee ennen kutakin työvuoroa huolellinen käyttöä edeltävä tarkistus ja testaa kaikki toiminnot. Merkitse ja poista välittömästi käytöstä vaurioitunut tai viallinen kone.

Varmista, että huolto tehdään aina tämän käyttöoppaan ja soveltuvan Genie-huolto-oppaan mukaisesti.

Varmista, että kaikki kyltit ovat paikallaan ja luettavissa.

Varmista, että käyttö-, turvallisuus- ja vastuupöytäkirjat ovat täydelliset, luettavissa ja koneen säilytyslokerossa.

### ▲ Komponenttien vaurioitumisvaara

Älä käytä yli 24 V laturia akkujen latauksessa.

Älä käytä konetta hitsauslaitteen maadoittamiseen.

## Työskentelyalueen turvallisuus

### ▲ Akkaturvallisuus

#### Palovammojen vaara



Akut sisältävät happoa. Käytä aina suojavaatteita ja suojalaseja, kun käsittelet akkuja.

Älä läikytä äläkä kosketa akkuhappoa. Neutraloi valunut akkuhappo ruokasoodan ja veden avulla.

Älä altista akkuja tai latauslaitetta vedelle tai sateelle latauksen aikana.

#### Räjähdyksivaara

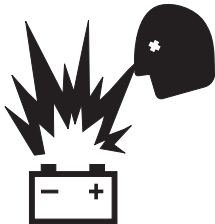

Pidä kipinät, liekit ja palavat savukkeet etäällä akuista. Akuista irtoaa räjähtävää kaasua.

Akkuteline on pidettävä avoinna koko lataamisjakson ajan.



Älä kosketa akkunapoja tai kaapelikenkiä työkaluilla, jotka voivat aiheuttaa kipinöitä.



#### Komponenttien vaurioitumisvaara

Älä käytä yli 24 V laturia akkujen latauksessa.

#### Sähköiskun/palovamman vaara



Kytke akkulaturi vain maadoitettuun kolmen johtimen vaihtovirtapistorasiaan.

Tarkista päivittäin johtojen, kaapelien ja johdinten kunto. Vaihda vaurioituneet osat ennen käyttöä.

Varo, ettet saa sähköiskua akkujen navoista. Ota pois kaikki sormukset, rannekello ja muut korut.

#### Kaatumisvaara

Älä käytä alkuperäisiä akkuja kevyempiä akkuja. Akut toimivat vastapainona ja ovat erittäin tärkeät koneen vakauden kannalta. Kunkin akun on oltava vähintään 21 kg:n painoinen. Akkupaketin akkuineen on oltava vähintään 62,5 kg:n painoinen.

#### Nostovaara

Käytä riittävää henkilöiden määrää ja oikeaa nostotekniikkaa akkujen nostamisessa.

---

## Työskentelyalueen turvallisuus

### Lukitus aina käytön jälkeen

- 1 Valitse turvallinen pysäköintipaikka, jossa on tukeva vaakasuora alusta ilman esteitä ja etäällä liikenteestä.
- 2 Laske kori.
- 3 Kierrä avainkytkin off (pois) -asentoon ja poista avain estääksesi asiattoman käytön.
- 4 Lataa akut.

## Selite

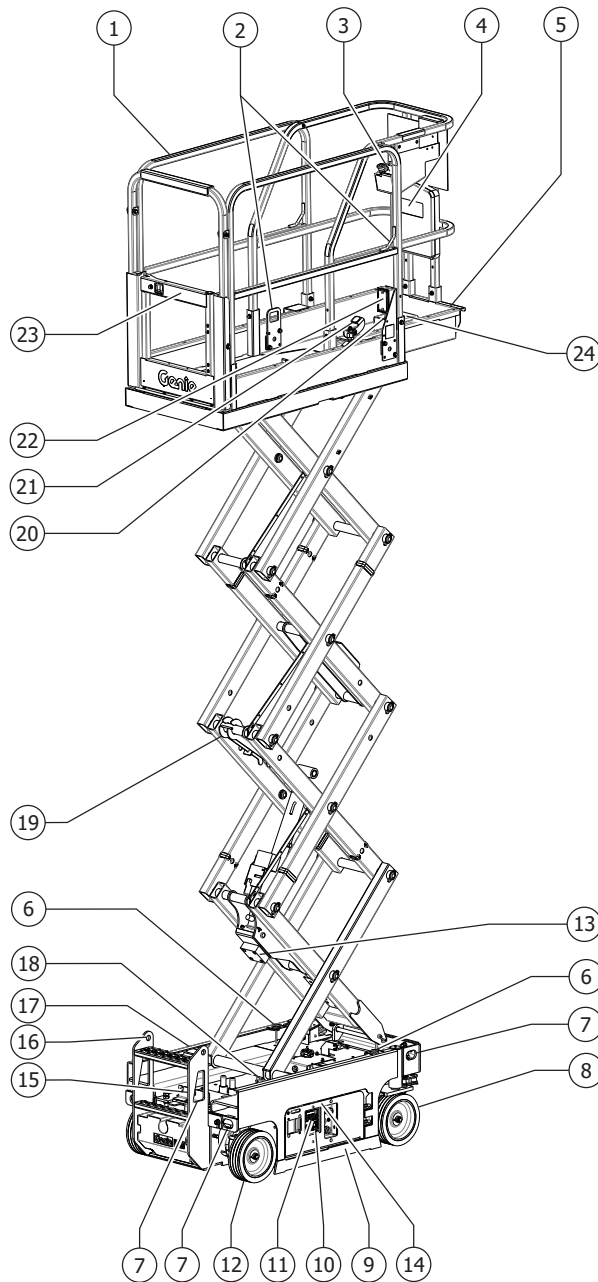

- 1 Korin turvakaiteet
- 2 Valjaiden kiinnityspiste
- 3 Korin ohjauslaitteet
- 4 Säilytyslokero
- 5 Korin jatke
- 6 Vilkkuva valo
- 7 Kuljetuksen kiinnityspisteet
- 8 Ohjaavat pyörät
- 9 Kuoppasuoja
- 10 Vaunun ohjauslaitteet
- 11 LCD-näyttö
- 12 Ohjaamattomat pyörät
- 13 Taajuusmuuttaja (lisävaruste)
- 14 Jarrun vapautuspumppu
- 15 Häätälaskun nappi
- 16 Kulkutikas / kuljetuksen kiinnityspiste
- 17 Akkulaturi (koneen akun puolella)
- 18 Kallistushälytyn
- 19 Turvavarsi
- 20 Korin paineilma (lisävaruste)
- 21 Korin jatkeen vapautuspoljin
- 22 GFCI-lähtö
- 23 Korin tuloaukon ketju tai portti
- 24 Jalkakytkin (jos varusteena)

## Ohjauslaitteet

Vaunun ohjauslaitteilla nostetaan koria toimintotestejä ja säilytysasentoa varten. Vaunun ohjauslaitteita voidaan myös käyttää hätätilanteessa korissa toimintaan kykenemättömän henkilön pelastamiseksi.

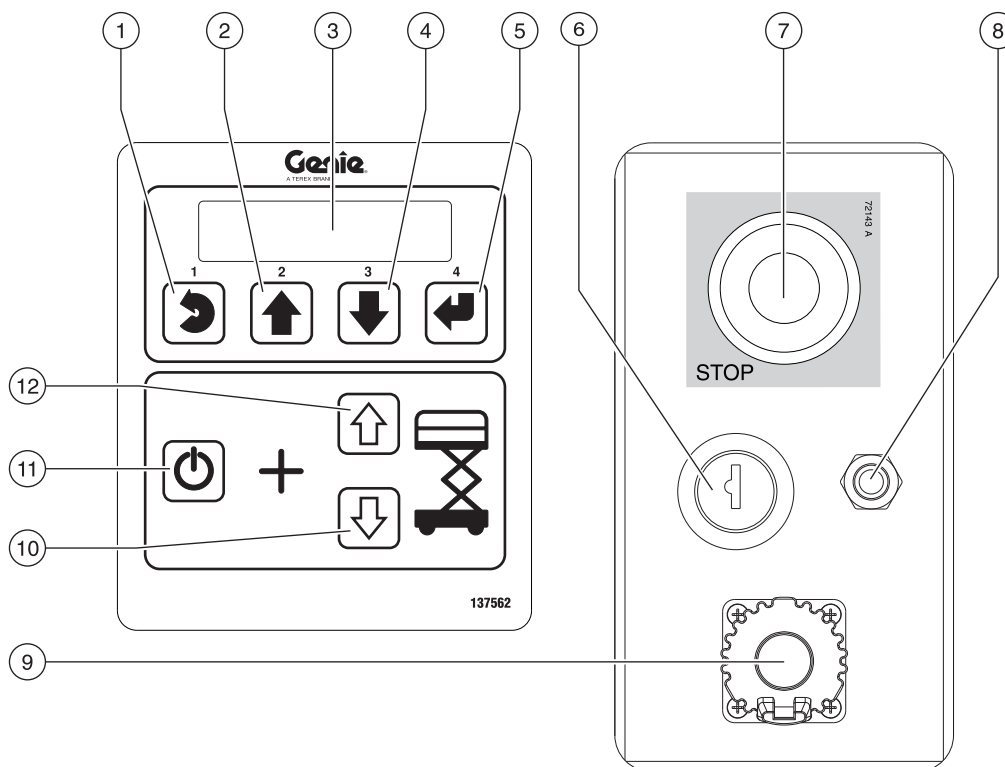

### Vaunun ohjaustaulu

- |   |   |
|---|---|
| <p>1 Valikon Esc-painike</p> <p>2 Valikon ylös-painike</p> <p>3 LCD-vianmääritysnäyttö</p> <p>4 Valikon alas-painike</p> <p>5 Valikon Enter-painike</p> <p>6 Toiminnan avainkytkin kori/pois/vaunu<br/>Kierrä avainkytkin korin asentoon, jolloin korin ohjauslaitteet toimivat. Kun kierrät avainkytkimen off-asentoon, kone sammuu. Kun kierrät avainkytkimen maa-asentoon, vaunun ohjauslaitteet toimivat.</p> | <p>7 Punainen hätäpysäytyspainike<br/>Kun painat punaisen hätäpysäytyspainikkeen sisään off-asentoon, kaikki toiminnot pysähtyvät. Kun punainen hätäpysäytyspainike vedetään ulos on-asentoon, konetta voi käyttää uudelleen.</p> <p>8 7 A varoke – virtapiirit</p> <p>9 Tech Pro Link -liitin</p> <p>10 Korin laskupainike</p> <p>11 Nostotoiminnon käyttöpainike<br/>Voit aktivoida nostotoiminnon painamalla tätä painiketta ja pitämällä sen painettuna.</p> <p>12 Korin nostopainike</p> |
|---|---|

## Ohjauslaitteet

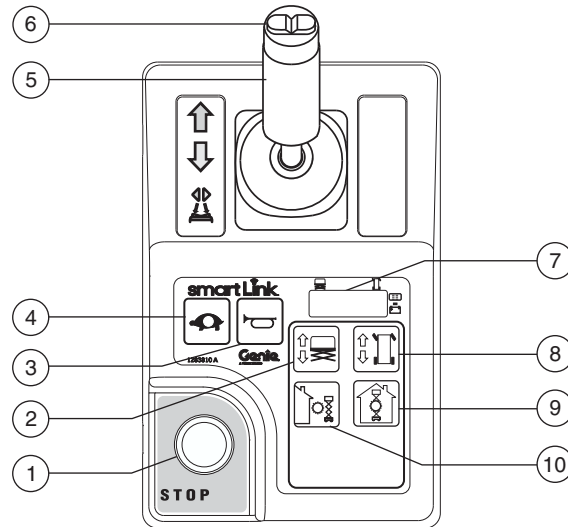

### Korin ohjaustaulu

#### 1 Punainen hätäpysäytyspainike

Kun painat punaisen hätäpysäytyspainikkeen sisään off-asentoon, kaikki toiminnot pysähtyvät. Kun punainen hätäpysäytyspainike vedetään ulos on-asentoon, konetta voi käyttää uudelleen.

#### 2 Nostotoimintopainike

Voit aktivoida nostotoiminnon painamalla tätä painiketta.

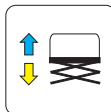

#### 3 Äänimerkki

Kuulet äänimerkin painamalla painiketta. Äänimerkki vaimenee, kun vapautat painikkeen.



#### 4 Ajonopeuden valintapainike

Voit aktivoida hitaan ajotoiminnon painamalla tätä painiketta. Merkkivalo palaa hitaan ajon ollessa valittuna.



## Ohjauslaitteet

- 5 Proportionaaliohjauskahva ja toiminnon käyttökytkin ajo-, ohjaus- ja nostotoimintoja varten

Nostotoiminto: Saat nostotoiminnon käyttöön korin ohjauskahvasta painamalla ohjauskahvan toiminnon käyttökytkintä ja pitämällä se painettuna. Siirtämällä ohjauskahvaa sinisen nuolen suuntaan kori nousee. Siirtämällä ohjauskahvaa keltaisen nuolen suuntaan kori laskeutuu. Laskeutumishälytysmerkin tulisi kuulua, kun kori laskeutuu.

Ajotoiminto: Saat ajotoiminnon käyttöön korin ohjauskahvasta painamalla ohjauskahvan toiminnon käyttökytkintä ja pitämällä se painettuna. Siirtämällä ohjauskahvaa ohjauspaneelin sinisen nuolen suuntaan kone ajaa suuntaan, johon sininen nuoli osoittaa. Siirtämällä ohjauskahvaa ohjauspaneelin keltaisen nuolen suuntaan kone ajaa suuntaan, johon keltainen nuoli osoittaa.

- 6 Ohjaustoimintojen peukalokytkin

Kun painat peukalokytkintä vasemmalle, kone kääntyy korin ohjaustaulun sinisen kolmion osoittamaan suuntaan.



Kun painat peukalokytkintä oikealle, kone kääntyy korin ohjaustaulun keltaisen kolmion osoittamaan suuntaan.



- 7 LED-vianmääritysnäyttö, akkujen varaustilan osoitin ja nosto-/ajotilan osoitin

- 8 Ajotoiminnon painike

Voit aktivoida ajotoiminnon painamalla tätä painiketta.

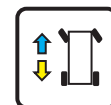

- 9 Sisäkäytön painike

Paina tätä painiketta sisäkäyttöä varten

Huomautus: Sisäkäytön valinta sallii korin nostamisen suurimpaan sisätilojen korkeuteensa. Katso teknisten tietojen sivut.



- 10 Ulkokäytön painike

Paina tätä painiketta ulkokäyttöä varten

Huomautus: Ulkokäytön valinta sallii korin nostamisen suurimpaan ulkotilojen korkeuteensa. Katso teknisten tietojen sivut.

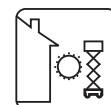



## Tarkistukset



### Ennen koneen käyttämistä:

- Opettele tämän oppaan mukaiset koneen turvallisen käytön periaatteet ja harjoittele niitä.

1 Vältä vaaratilanteita.

**2 Tee aina käyttöä edeltävä tarkistus.**

**Tutustu huolellisesti käyttöä edeltävän tarkistuksen ohjeisiin, ennen kuin siirryt seuraavaan lukuun.**

3 Tee aina toimintotestit ennen käyttöä.

4 Tarkista työskentelyalue.

5 Käytä konetta vain sen käyttötarkoituksen mukaisesti.

### Käyttöä edeltävän tarkistuksen perusasiat

Käyttöä edeltävän tarkistuksen ja rutiinihuoltojen tekeminen on käyttäjän vastuulla.

Käyttöä edeltävä tarkistus on käyttäjän ennen työvuoron alkua tekemä silmämääräinen tarkistus. Tarkistuksen avulla varmistetaan, että kone on kunnossa, ennen kuin käyttäjä tekee toimintotestit.

Käyttöä edeltävän tarkistuksen tarkoituksena on myös selvittää, tarvitaanko rutiinihuoltoa. Käyttäjä saa tehdä vain tässä oppaassa määritetyt rutiinihuoltotoimet.

Katso seuraavan sivun luetteloa ja tarkista kaikki kohteet.

Jos havaitset vaurion tai luvattoman poikkeaman tehdastoimituksen tilasta, kone on merkittävä ja poistettava käytöstä.

Koneen korjaukset saa tehdä vain koulutettu huoltoasentaja valmistajan määritysten mukaisesti. Korjausten jälkeen käyttäjän on tehtävä uudelleen käyttöä edeltävä tarkistus ennen toimintotestejä.

Koulutettu huoltoasentaja tekee määräaikaisten huoltotarkastukset valmistajan määritysten ja vastuuppaan mukaisesti.

## Tarkistukset

### Käyttöä edeltävä tarkistus

- Varmista, että käyttö-, turvallisuus- ja vastuuoppaat ovat täydelliset, luettavissa ja korin säilytyslokerossa.
- Varmista, että kaikki kyltit ovat paikallaan ja luettavissa. Katso kohta Tarkistukset.
- Varmista, ettei hydraulioöljyä vuoda, ja tarkista öljymäärä. Lisää öljyä tarvittaessa. Katso kohta Huolto.
- Tarkista, ettei akkuhappoa vuoda, ja tarkista nesteen määrä. Lisää tislattua vettä tarvittaessa. Katso kohta Huolto.

Tarkista seuraavat osat tai alueet vaurioiden, väärän asennuksen tai puuttuvien osien tai luvattomien muutosten varalta:

- Sähkölaitteet, johdotus ja sähkökaapelit
- Hydrauliletkut, liittimet, sylinterit ja haaroitukset
- Vetomoottorit
- Kulumispalat
- Renkaat ja vanteet
- Rajakytkimet ja äänimerkinantolaite
- Hälytykset ja majakat (jos varusteena)
- Mutterit, pultit ja muut kiinnittimet
- Jarrun irrotuksen osat

- Turvavarsi
- Korin jatke
- Saksien tapit ja kiinnittimet
- Korin ohjaussauva
- Akkupaketti ja liitännät
- Ankkurointihihna
- Korin tuloportti
- Kuoppasuojat
- Valjaiden kiinnityspiste
- Korin ylikuormitusjärjestelmä

Tarkista koko koneesta:

- Halkeamat hitsausaumoissa ja rakenneosissa
- Koneen kolhut ja vauriot
- Runsas ruostuminen, syöpyminen tai hapettumat
- Tarkista, että kaikki rakenneosat ja muut tärkeät osat ovat mukana ja että niiden kiinnittimet ja tapit ovat paikoillaan ja oikein kiristettyinä.
- Varmista, että sivukaiteet on asennettu ja pultit kiristetty.
- Varmista, että rungon kotelot on suljettu ja salvattu ja että akut on kytketty oikein.

Huomautus: Jos koria on nostettava koneen tarkastamiseksi, varmista, että turvavarsi on paikallaan. Katso kohta Käyttöohjeet.

## Tarkistukset



### Ennen koneen käyttämistä:

- Opettele tämän oppaan mukaiset koneen turvallisen käytön periaatteet ja harjoittele niitä.
  - 1 Vältä vaaratilanteita.
  - 2 Tee aina käyttöä edeltävä tarkistus.
  - 3 Tee aina toimintotestit ennen käyttöä.**
- Tutustu huolellisesti toimintotesteihin, ennen kuin siirryt seuraavaan lukuun.**
- 4 Tarkista työskentelyalue.
  - 5 Käytä konetta vain sen käyttötarkoituksen mukaisesti.

### Toimintotestien perusasiat

Toimintotestien tarkoituksena on havaita mahdolliset viat ennen koneen käyttöönottoa. Käyttäjän on noudatettava vaiheittaisia ohjeita koneen kaikkien toimintojen testaamiseksi.

Viallista konetta ei saa koskaan käyttää. Jos vikoja ilmenee, kone on merkittävä ja poistettava käytöstä. Koneen korjaukset saa tehdä vain koulutettu huoltoasentaja valmistajan määrittysten mukaisesti.

Korjausten jälkeen käyttäjän on tehtävä uudelleen käyttöä edeltävä tarkistus ja toimintotestit ennen koneen käyttöönottoa.

## Tarkistukset

### Vaunun ohjauslaitteista

- 1 Testausalueen on oltava kova, vaakasuora ja turvallinen.
  - 2 Varmista, että akut on kytketty.
  - 3 Vedä sekä vaunun että korin punainen hätäpysäytyspainike ulos on-asentoon.
  - 4 Käännä avainkytkin vaunuohjaustilaan.
  - 5 Tarkkaile vianmääritys-LEDin näyttöä korin ohjauslaitteissa.
- ☉ Tulos: LEDin tulee näyttää alla oleva symboli.



- 6 Tarkkaile vianmääritys-LCD:n näyttöä vaunun ohjauslaitteissa.
- ☉ Tulos: LCD-näytössä tulisi näkyä käyttöalue ja tuntimittari.

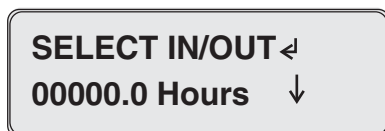

### Hätäpysäytyksen testaaminen

- 7 Paina vaunun punainen hätäpysäytyspainike sisään off-asentoon.
- ☉ Tulos: Minkään toiminnon ei tulisi toimia.
- 8 Vedä punainen hätäpysäytyspainike ulos on-asentoon.

### Ylös-/alas-toimintojen testaaminen

Koneessa käytetään sekä vilkkuvaloja että äänihälytyksiä. Laskeutumishälytys: Valot vilkkuvat ja hälytysääni kuuluu 60 vilkahdusta/äänimerkkiä minuutissa. Laskeutumisviiveen hälytys: Valot vilkkuvat ja hälytysääni kuuluu 180 vilkahdusta/äänimerkkiä minuutissa. Kuoppasuojat eivät ole käytössä: Valot vilkkuvat ja hälytysääni kuuluu 180 vilkahdusta/äänimerkkiä minuutissa. Kone ei ole vaakasuorassa: Valot vilkkuvat ja hälytysääni kuuluu 180 vilkahdusta/äänimerkkiä minuutissa. Äänitorvi: jatkuva vilkkuminen ja äänimerkki. Lisävarusteena on saatavilla myös auton kaltainen äänimerkki.

- 9 Älä paina nostotoiminnon käyttöpainiketta.
  - 10 Paina kori ylös- tai kori alas -painiketta.
- ☉ Tulos: Nostotoiminnon ei tulisi toimia.
- 11 Älä paina kori ylös- tai kori alas -painiketta.
  - 12 Paina nostotoiminnon käyttöpainiketta.
- ☉ Tulos: Nostotoiminnon ei tulisi toimia.

## Tarkistukset

13 Paina nostotoiminnon käyttöpainiketta, pidä se painettuna ja paina kori ylös -painiketta.

⊙ Tulos: Ulkokäyttötilan tulisi tulla valituksi ja korin tulisi nousta.

14 Paina nostotoiminnon käyttöpainiketta, pidä se painettuna ja paina kori alas -painiketta.

⊙ Tulos: Korin tulisi laskeutua. Laskeutumishälytysmerkin tulisi kuulua, kun kori laskeutuu.

Korin laskeutuessa sen tulisi pysähtyä noin 1,5 metrin korkeudelle maasta.

Laskeutumisviiveen valot vilkkuvat ja äänimerkki kuuluu. Varmista ennen jatkamista, että korin alapuolella ei ole henkilöitä tai esineitä. Jatka korin laskemista vapauttamalla ohjauskahva ja liikuttamalla ohjauskahvaa sitten uudelleen.

### Hätälaskun testaaminen

15 Aktivoi ylös-toiminto painamalla noston käyttöpainiketta ja kori ylös -painiketta ja nosta koria noin 60 cm.

16 Vedä kulkutikkaan takana sijaitsevaa hätälaskun nuppia.

⊙ Tulos: Korin tulisi laskeutua. Laskeutumishälytysmerkkiä ei kuulu.

### Kallistumisanturin toiminnan testaaminen

17 Paina vaunun ohjauslaitteiden alas-painiketta (painike 3).



⊙ Tulos: Vaunun ohjauslaitteiden LCD-näyttöön tulee kallistumisanturin tila. Näyttöön tulevat X- ja Y-arvot (pituus- ja sivuttaiskallistus).

18 Käännä avainkytkin koriohjaustilaan.

### Korin ohjauslaitteista

#### Hätäpysäytyksen testaaminen

19 Paina korin punainen hätäpysäytyspainike sisään off-asentoon.

⊙ Tulos: Minkään toiminnon ei tulisi toimia.

#### Äänimerkin testaaminen

20 Vedä punainen hätäpysäytyspainike ulos on-asentoon.

21 Paina äänimerkkipainiketta.

⊙ Tulos: Korin ja rungon hälytysäänen tulisi sekä auton äänimerkin (jos varusteena) tulisi kuulua.

## Tarkistukset

### Toiminnon käyttökytkimen ja ylös-/alas-toimintojen testaaminen

- 22 Älä paina ohjauskahvan toiminnon käyttökytkintä.
- 23 Siirrä ohjauskahvaa hitaasti sinisen nuolen suuntaan ja sitten keltaisen nuolen suuntaan.
- ☉ Tulos: Minkään toiminnon ei tulisi toimia.
- 24 Paina nostotoiminnon painiketta.
- 25 Odota seitsemän sekuntia nostotoiminnon aikakatkaisuun.
- 26 Siirrä ohjauskahvaa hitaasti sinisen nuolen suuntaan ja sitten keltaisen nuolen suuntaan.
- ☉ Tulos: Nostotoiminnon ei tulisi toimia.
- 27 Paina nostotoiminnon painiketta.
- 28 Paina ohjauskahvan toiminnon käyttökytkintä ja pidä se painettuna. Siirrä ohjauskahvaa hitaasti sinisen nuolen osoittamaan suuntaan.

Jalkakytkimellä varustetut koneet: Pidä jalkakytkintä painettuna ja pidä samalla ohjauskahvan toiminnon käyttökytkintä painettuna.

- ☉ Tulos: Korin tulisi nousta. Kuoppasuojien tulisi aktivoitua. Ulkokäytön painikkeen merkkivalon tulisi syttyä.

- 29 Vapauta ohjauskahva.
- ☉ Tulos: Korin tulisi pysähtyä.
- 30 Paina ohjauskahvan toiminnon käyttökytkintä ja pidä se painettuna. Siirrä ohjauskahvaa hitaasti keltaisen nuolen osoittamaan suuntaan.
- ☉ Tulos: Korin tulisi laskeutua. Laskeutumishälytysmerkin tulisi kuulua, kun kori laskeutuu.

### Testaa ulkokäytön painike.

- 31 Älä pidä ohjauskahvan toiminnon käyttökytkintä painettuna.
- 32 Paina ulkokäytön painiketta.
- ☉ Tulos: Ulkokäytön painikkeen alla oleva LED syttyy.
- 33 Paina nostotoiminnon käyttöpainiketta.
- 34 Paina ohjauskahvan toiminnon käyttökytkintä ja pidä se painettuna. Siirrä ohjauskahvaa hitaasti sinisen nuolen osoittamaan suuntaan.
- ☉ Tulos: Korin tulisi nousta 10 ft 6 tuumaa / 3,2 m korkeuteen ja pysähtyä. Hälytysäänänen tulisi kuulua. Korin ohjauslaitteiden LED-näytön tulisi näyttää kirjaimet OHL ja vaunun ohjauslaitteiden LCD-näytön tulisi näyttää viestin OHL:OUTDOOR HEIGHT LIMIT (ulkotilan korkeusrajoitus).

## Tarkistukset

### Ajotoiminnon painikkeen testaaminen

35 Paina ajotoiminnon painiketta.



36 Odota seitsemän sekuntia ajotoiminnon aikakatkaisuun. Siirrä ohjauskahvaa hitaasti sinisen nuolen suuntaan ja sitten keltaisen nuolen suuntaan.

⊙ Tulos: Minkään toiminnon ei tulisi toimia.

### Ohjauksen testaaminen

Huomautus: Kun testaat ohjausta ja ajamistoimintoja, seiso korissa kohti koneen ohjaavaa päätyä.

37 Paina ajotoiminnon painiketta.



38 Paina ohjauskahvan toiminnon käyttökytkintä ja pidä se painettuna.

39 Paina ohjauskahvan peukalokytkintä ohjaustaulun sinisen kolmion osoittamaan suuntaan.

⊙ Tulos: Ohjaavien pyörien tulisi kääntyä sinisen kolmion osoittamaan suuntaan.

40 Paina ohjauskahvan peukalokytkintä ohjaustaulun keltaisen kolmion osoittamaan suuntaan.

⊙ Tulos: Ohjaavien pyörien tulisi kääntyä keltaisen kolmion osoittamaan suuntaan.

### Ajamisen ja jarruttamisen testaaminen

41 Paina ajotoiminnon painiketta.



42 Paina ohjauskahvan toiminnon käyttökytkintä ja pidä se painettuna.

Jalkakytkimellä varustetut koneet: Pidä jalkakytkintä painettuna ja pidä samalla ohjauskahvan toiminnon käyttökytkintä painettuna.

43 Siirrä ohjauskahvaa hitaasti ohjaustaulun sinisen nuolen suuntaan, kunnes kone liikkuu, ja palauta ohjauskahva keskiasentoon.

⊙ Tulos: Koneen tulisi liikkua ohjaustaulun sinisen nuolen suuntaan ja pysähtyä äkisti, kun ohjauskahva palautetaan keskiasentoon.

44 Siirrä ohjauskahvaa hitaasti ohjaustaulun keltaisen nuolen suuntaan, kunnes kone liikkuu, ja palauta ohjauskahva keskiasentoon.

⊙ Tulos: Koneen tulisi liikkua ohjaustaulun keltaisen nuolen suuntaan ja pysähtyä äkisti, kun ohjauskahva palautetaan keskiasentoon.

Huomautus: Jarrujen on pidettävä kone paikallaan kaikissa rinteissä, joita kone pystyy nousemaan.

## Tarkistukset

### Kallistumiskatkaisijan koekäyttö

Huomautus: Tee tämä testi maasta käsin korin ohjauslaitteen avulla. Älä seiso korissa.

- 45 Laske kori kokonaan alas.
- 46 Aja kone rinteeseen, jossa poikittaissuuntainen kulma on yli 1,5° puolelta toiselle.
- 47 Nosta kori noin 7 ft / 2,13 m korkeuteen.
  - ⊙ Tulos: Korin tulisi pysähtyä, ja kallistushälytys antaa äänimerkin 180 kertaa minuutissa. Korin ohjauslaitteiden LED-näytön tulisi näyttää kirjaimet LL ja vaunun ohjauslaitteiden LCD-näytön tulisi näyttää kirjaimet LL: Machine Tilted (Kone kallistunut).
- 48 Paina ajotoiminnon painiketta.
- 49 Paina ohjauskahvan toiminnon käyttökytkintä ja pidä se painettuna.
- 50 Siirrä ohjauskahvaa hitaasti sinisen nuolen suuntaan ja sitten keltaisen nuolen suuntaan.
  - ⊙ Tulos: Ajotoiminnon ei tulisi toimia kumpaankaan suuntaan.
- 51 Laske kori kokonaan alas.
- 52 Aja konetta.
  - ⊙ Tulos: Koneen tulisi liikkua.
- 53 Palaa tasamaalle ja nosta puomi yli noin 7 ft / 2,13 m korkeuteen.
- 54 Aja kone rinteeseen, jossa pituussuuntainen kulma on yli 1,5° puolelta toiselle.
  - ⊙ Tulos: Koneen tulisi pysähtyä, kun rungon kallistuskulma saavuttaa arvon 1,5°, ja kallistushälyttimen tulisi antaa äänimerkki 180 kertaa minuutissa. Korin ohjauslaitteiden LED-näytön tulisi näyttää kirjaimet LL ja vaunun ohjauslaitteiden LCD-näytön tulisi näyttää kirjaimet LL: Machine Tilted (Kone kallistunut).
- 55 Palaa tasamaalle ja laske kori täysin alas.
- 56 Aja kone rinteeseen, jossa rungon kulma on yli 2,5° edestä taakse.
- 57 Nosta koria noin 7 ft / 2,13 m.
  - ⊙ Tulos: Korin tulisi pysähtyä, ja kallistushälytys antaa äänimerkin 180 kertaa minuutissa. Korin ohjauslaitteiden LED-näytön tulisi näyttää kirjaimet LL ja vaunun ohjauslaitteiden LCD-näytön tulisi näyttää kirjaimet LL: Machine Tilted (Kone kallistunut).
- 58 Paina ajotoiminnon painiketta.
- 59 Paina ohjauskahvan ajo-/ohjaustoiminnon käyttökytkintä ja pidä se painettuna.



## Tarkistukset

60 Siirrä ohjaukshahvaa hitaasti sinisen nuolen suuntaan ja sitten keltaisen nuolen suuntaan.

⊙ Tulos: Ajotoiminnon ei tulisi toimia kumpaankaan suuntaan.

61 Laske kori kokonaan alas.

62 Aja konetta.

⊙ Tulos: Koneen tulisi liikkua.

63 Palaa tasamaalle ja nosta puomi yli noin 7 ft / 2,13 m korkeuteen.

64 Aja kone rinteeseen, jossa pituussuuntainen kulma on yli 2,5° edestä taakse.

⊙ Tulos: Koneen tulisi pysähtyä, kun rungon kallistuskulma saavuttaa arvon 2,5°, ja kallistushälyttimen tulisi antaa äänimerkki 180 kertaa minuutissa. Korin ohjauslaitteiden LED-näytön tulisi näyttää kirjaimet LL ja vaunun ohjauslaitteiden LCD-näytön tulisi näyttää kirjaimet LL: Machine Tilted (Kone kallistunut).

⊙ Laske kori kokonaan alas ja palaa tasamaalle.

### Korotetun ajonopeuden testaaminen

65 Nosta koria noin 1,2 m maasta.

66 Paina ajotoiminnon painiketta.



67 Paina ohjaukshahvan toiminnon käyttökytkintä ja pidä se painettuna. Siirrä hitaasti ohjaukshahvaa täyden ajovauhdin asentoon.

⊙ Tulos: Suurin käytettävissä oleva ajonopeus kori nostettuna saa olla enintään 22 cm/s.

Jos ajonopeus kori nostettuna ylittää 22 cm/s, merkitse kone välittömästi ja poista se käytöstä.

### Kuoppasuojien testaaminen

Huomautus: Kuoppasuojien tulisi olla käytössä automaattisesti, kun koria nostetaan. Kuoppasuojat aktivoivat rajakytkimet, jotka sallivat koneen toiminnan jatkumisen. Jos kuoppasuojat eivät tule käyttöön, kuuluu äänimerkki ja konetta ei voi ajaa tai ohjata.



68 Nosta koria.

⊙ Tulos: Kuoppasuojien pitäisi tulla käyttöön, kun koria nostetaan 1,2 m maanpinnasta.

69 Paina kuoppasuojaa yhdeltä puolelta ja sitten toiselta puolelta.

⊙ Tulos: Kuoppasuojat eivät saa liikkua.

## Tarkistukset

- 70 Laske kori.
- ⊙ Tulos: Kuoppasuojien pitäisi siirtyä takaisin kokoonlaitettuun asentoon.
- 71 Aseta kakkosnelospala tai vastaava puukappale kuoppasuojan alle.
- 72 Nosta koria.
- ⊙ Tulos: Hälytysäänen pitäisi kuulua, ennen kuin kori on noussut 2,1 m maanpinnasta. Korin ohjauslaitteiden LED-näytön tulisi näyttää kirjaimet PHS ja vaunun ohjauslaitteiden LCD-näytön tulisi näyttää kirjaimet PHS: Pothole Guard Stuck (Kuoppasuojat juuttuneet).
- 73 Paina ajotoiminnon painiketta. 
- 74 Paina ohjauskahvan toiminnon käyttökytkintä ja pidä se painettuna.
- 75 Siirrä ohjauskahvaa hitaasti sinisen nuolen suuntaan ja sitten keltaisen nuolen suuntaan.
- ⊙ Tulos: Koneen ei pitäisi liikkua eteen- tai taaksepäin.
- 76 Paina ajotoiminnon painiketta. 
- 77 Paina ohjauskahvan toiminnon käyttökytkintä ja pidä se painettuna.
- 78 Paina ohjauskahvan peukalokytkintä ohjaustaulun sinisen ja keltaisen kolmion osoittamaan suuntaan.
- ⊙ Tulos: Ohjauspyörien ei pitäisi kääntyä vasemmalle tai oikealle.
- 79 Laske kori.
- 80 Poista 5 x 10 cm tai vastaava puukappale.

## Tarkistukset



### Ennen koneen käyttämistä:

- Opettele tämän oppaan mukaiset koneen turvallisen käytön periaatteet ja harjoittele niitä.

- 1 Vältä vaaratilanteita.
- 2 Tee aina käyttöä edeltävä tarkistus.
- 3 Tee aina toimintotestit ennen käyttöä.

#### 4 Tarkista työskentelyalue.

**Tutustu huolellisesti työskentelyalueen tarkistusohjeisiin, ennen kuin siirryt seuraavaan lukuun.**

- 5 Käytä konetta vain sen käyttötarkoituksen mukaisesti.

### Työskentelyalueen tarkistus

Tiedosta ja vältä seuraavat vaaratilanteet:

- pudotukset ja aukot
- töyssyt, lattian korokkeet ja irtotavarat
- kaltevat pinnat
- epävakaat ja liukkaat pinnat
- yläpuoliset esteet ja korkeajännitejohtimet
- vaaralliset paikat
- alustan riittämätön kesto kaikkien koneen aiheuttamien kuormavoimien suhteen
- tuuli ja sääolosuhteet
- asiattomien henkilöiden läsnäolo
- muut mahdolliset turvatekijät

### Työskentelyalueen tarkistus

Työskentelyalueen tarkistuksen avulla käyttäjä havaitsee, onko työskentelyalue sopiva koneen turvallista käyttöä varten. Käyttäjän on tehtävä tarkistus ennen koneen viemistä työskentelyalueelle.

Käyttäjän vastuulla on tutustua huolellisesti työskentelyalueen vaarapaikkoihin ja välttää ne koneen siirtämisen, valmistelun ja käyttämisen aikana.

## Tarkistukset

### Symboleilla varustettujen kilpien tarkistaminen, GS-1330m

Katso, käytetäänkö koneen kilvissä tekstiä vai symboleita. Tarkista sen mukaisesti, ovatko kaikki kilvet luettavissa ja paikoillaan.

Osanro	Kilven kuvaus	Määrä
43618	Tarra – suuntanuolet	2
44981	Tarra – korin paineilma	2
52475	Tarra – kuljetuksen kiinnityspisteet	5
72086	Tarra – nostokohta	4
72143	Tarra – hätäpysäytys	1
82474	Tarra – käytä turvakiilaa	2
82481	Tarra – akku-/laturiturvallisuus	1
82487	Tarra – lue käyttöopas	2
82495	Tarra – jarrun irrottamisturvallisuus ja käyttöohjeet	1
97719	Tarra – turvavarsi	1
114337	Tarra – kaatumisvaara, rajakytkin	1
114338	Tarra – kaatumisvaara, kallistushälytin	1
137605	Tarra – hätäpysäytys, korin ohjauslaitteet	1
137656	Tarra – ajo-/ohjaussuunta, korin ohjauslaitteet	1
1272242	Tarra – Koneen rekisteröinnin/omistajan siirto	1
1278704	Tarra – akkujen varauksen ilmaisim	1
1281174	Tarra – valjaiden kiinnityspisteet, putoamissuoja/-pysäytin	3
1283810	Tarra – korin ohjaustaulu	1
1283878	Tarra – Tech Pro Link	1
1290669	Tarra – pyöräkuorma, GS-1330m	4
1290670	Tarra – kaatumisvaara, akut	1
1290673	Tarra – sähköiskun vaara, tulppa	1
1290699	Tarra – kuljetuskaavio	2
1290845	Ulkoasu – Genie GS-1330	2
1292047	Tarra – korin virransyöttö, 115 V	1
1292048	Tarra – korin virransyöttö, 230 V	1
1292049	Tarra – laturin virransyöttö, 115 V, UK	1
1292050	Tarra – laturin virransyöttö, 230 V, EU	1
1292052	Tarra – hätälasku, GS-1330m	1
1292275	Tarra – sähkökäyttö, E-Drive	2

Osanro	Kilven kuvaus	Määrä
1292961	Tarra – korin virransyöttö, 100 V, GS-1330 m	2
1292962	Tarra – laturin virransyöttö, 115 V, GS-1330 m	1
1292990	Tarra – vapauta jarru	1
1293166	Vaara, varoitus – kaatumisvaara, puristumisvaara	1
1293217	Tarra – vaara, sähköiskun vaara	3
1294682	Tarra – vaunun ohjaustaulu, GS-1330m	1
1294686	Tarra – säilytyslokero	2
1294688	Tarra – korin ylikuorman LED-merkkivalo	1
1296034	Tarra – Smartlink Dual Zone	2
1301617	Ohjeet – kaatuminen, kapasiteetti, Dual Zone	1

■ Varjostus tarkoittaa sitä, että kilpi ei näy suoraan, vaan on suojuksen alla

\* Nämä kilvet ovat malli-, varuste- ja kokoonpanokohtaiset.

# Tarkistukset

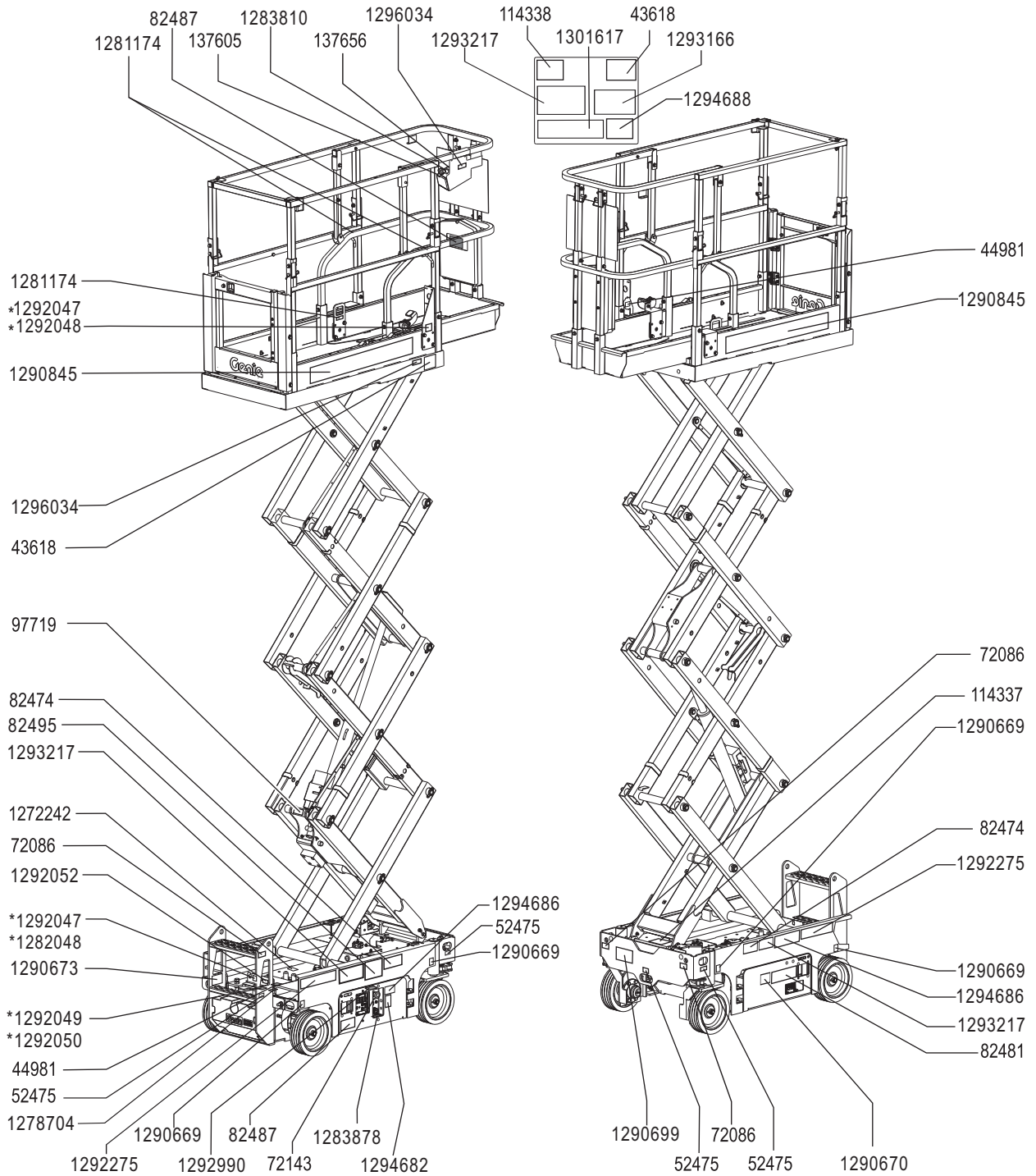

## Käyttöohjeet



### Ennen koneen käyttämistä:

- Opettele tämän oppaan mukaiset koneen turvallisen käytön periaatteet ja harjoittele niitä.
- 1 Vältä vaaratilanteita.
- 2 Tee aina käyttöä edeltävä tarkistus.
- 3 Tee aina toimintotestit ennen käyttöä.
- 4 Tarkista työskentelyalue.
- 5 **Käytä konetta vain sen käyttötarkoituksen mukaisesti.**

### Perusasiat

Käyttöohjeet-luku sisältää ohjeet koneen eri toimintojen käyttöä varten. Koneen käyttäjän vastuulla on noudattaa kaikkia käyttö-, turvallisuus- ja vastuoppaiden turvamääräyksiä ja ohjeita.

Koneen käyttäminen johonkin muuhun kuin henkilöiden ja työkalujen sekä materiaalien nostamiseen on turvatonta ja vaarallista.

Ainoastaan koulutetut ja valtuutetut henkilöt saavat käyttää tätä konetta. Jos saman työvuoron aikana useampi käyttäjä käyttää konetta eri aikoina, on heidän kaikkien oltava päteviä käyttäjiä ja noudatettava kaikkia käyttö-, turvallisuus- ja vastuoppaiden turvamääräyksiä ja ohjeita. Tämä tarkoittaa sitä, että jokaisen uuden käyttäjän on tehtävä käyttöä edeltävä tarkistus, toimintotestit ja työskentelyalueen tarkistus ennen koneen käyttämistä.

# Käyttöohjeet

## Hätäpysäytys

Paina punainen hätäpysäytyspainike off-asentoon vaunun tai korin ohjauslaitteista, jolloin koneen kaikkien toimintojen tulisi pysähtyä.

Korjaa vika, jos jokin toiminto toimii jommankumman punaisen hätäpysäytyspainikkeen ollessa sisään painettu.

## Hätälasku

- 1 Laske kori vetämällä hätälaskun nuppia.

## Käyttäminen maasta

- 1 Varmista ennen koneen käyttämistä, että akkupaketti on kytketty.
- 2 Käännä avainkytkin vaunuohjaustilaan.
- 3 Vedä sekä vaunun että korin punainen hätäpysäytyspainike ulos on-asentoon.

## Korin siirtäminen

- 1 Painamalla ohjauspaneelin Enter-painiketta vaihtaaksesi käyttöaluetta sisä- ja ulkotilojen välillä.
- 2 Paina nostotoiminnon käyttöpainiketta ja pidä se painettuna.
- 3 Paina kori ylös- tai kori alas -painiketta.

## Käyttäminen korista

- 1 Varmista ennen koneen käyttämistä, että akkupaketti on kytketty.
- 2 Käännä avainkytkin koriohjaustilaan.
- 3 Vedä sekä vaunun että korin punainen hätäpysäytyspainike ulos on-asentoon.

## Korin siirtäminen

- 1 Paina sisä- tai ulkokäytön painiketta.



Huomautus: Jos käyttöaluetta ei valita, ulkokäyttö on oletuksena valittu.

- 2 Paina nostotoiminnon painiketta. LED-näytössä näkyy ympyrä nostotoiminnon symbolin alapuolella.



Jos ohjauskahvaa ei liikutella seitsemän sekunnin kuluessa nostotoimintopainikkeen painamisen jälkeen, ympyrä symbolin alapuolella sammuu, eikä nostotoiminto toimi. Paina nostotoiminnon painiketta uudelleen.

- 3 Paina ohjauskahvan toiminnon käyttökytkintä ja pidä se painettuna.
- 4 Jalkakytkimellä varustetut koneet: Pidä jalkakytöntä painettuna ja pidä samalla ohjauskahvan toiminnon käyttökytkintä painettuna.
- 5 Liikuta ohjauskahvaa ohjaustaulun merkintöjen osoittamaan suuntaan.

## Käyttöohjeet

### Ohjaaminen

- 1 Paina ajotoiminnon painiketta. LCD-näytössä syttyy ympyrä ajotoiminnon symbolin alapuolella.

Jos ohjaukseen ei liikutella seitsemän sekunnin kuluessa ajotoimintopainikkeen painamisen jälkeen, ympyrä symbolin alapuolella sammuu, eivätkä ajotoiminnot toimi. Paina ajotoiminnon painiketta uudelleen.

- 2 Paina jalkakytkintä (jos varusteena) ja pidä sitä painettuna.
- 3 Käännä ohjauspyöriä ohjaukseen päässä olevan peukalokytkimen avulla.



### Ajaminen

- 1 Paina ajotoiminnon painiketta. LCD-näytössä syttyy ympyrä ajotoiminnon symbolin alapuolella.

Jos ohjaukseen ei liikutella seitsemän sekunnin kuluessa ajotoimintopainikkeen painamisen jälkeen, ympyrä symbolin alapuolella sammuu, eivätkä ajotoiminnot toimi. Paina ajotoiminnon painiketta uudelleen.

- 2 Jalkakytkimellä varustetut koneet: Pidä jalkakytkintä painettuna ja pidä samalla ohjaukseen toiminnon käyttökytkintä painettuna.

- 3 Nopeuden lisääminen: Työnnä ohjaukseen hitaasti keskiasennosta.

Nopeuden vähentäminen: Työnnä ohjaukseen hitaasti keskiasentoon kohti.

Pysäyttäminen: Palauta ohjaukseen keskiasentoon tai vapauta toiminnon käyttökytkin.

Päättele koneen kulkusuunta korin ohjaukseen ja korin värikoodattujen suuntanuolien avulla.

Koneen ajonopeus on rajoitettu, kun kori on koholla.

Akun varaustila vaikuttaa koneen suorituskykyyn. Koneen ajonopeus ja toimintanopeus vähenee, kun akkujen varauksen ilmaisin vilkkuu.

### Ajonopeuden valinta

Ajo-ohjaukseen toimivat kahdella eri nopeusalueella. Kun ajonopeuspainikkeen merkkivalo palaa, käytössä on hidas ajotila. Kun ajonopeuspainikkeen merkkivalo ei pala, käytössä on nopea ajotila.

Valitse haluamasi ajonopeus painamalla ajonopeuspainiketta.



Huomautus: Kun koria nostetaan, ajonopeuspainikkeen merkkivalo palaa aina osoittaen korotettua ajonopeutta.



## Käyttöohjeet

### ▲ Rinteessä ajaminen

Selvitä koneen ylä- ja alamäkeä ja sivuttaista mäkeä koskevat kaltevuusarvot ja määritä mäen jyrkkyys.

#### Enimmäiskaltevuus kokoontaitetussa asennossa:



GS-1330m

25 % 14°

#### Enimmäissivuttaiskaltevuus kokoontaitetussa asennossa:



GS-1330m

25 % 14°

Huomautus: Kaltevuusarvoissa on huomioitava alustan ominaisuudet, kun korissa on yksi henkilö, ja kitkan riittävyys. Korin lisäpaino voi alentaa kaltevuusarvoja.

Valitse nopea ajotila painamalla ajonopeuspainiketta.

### Rinteen jyrkkyden määrittäminen:

Mittaa kaltevuus digitaalisen kaltevuusmittarin avulla TAI toimi seuraavasti.

Tarvitset nämä:

- vesivaaka
- vähintään metrin pituinen suora puukappale
- nauhamitta.

Aseta puukappale kaltevalle pinnalle.

Aseta vesivaaka puukappaleen alapäädyn reunalle ja nosta puukappaleen päätä, kunnes se on vaakatasossa.

Pidä puukappaletta vaakatasossa ja mittaa pystyettäisyys puun alareunasta maahan.

Jaa etäisyys (korkeus) puun pituudella (matka) ja kerro tulos luvulla 100.

Esimerkki:



Puukappale = 3,6 m

Matka = 3,6 m

Korkeus = 0,3 m

$0,3 \text{ m} \div 3,6 \text{ m} = 0,083 \times 100 = 8,3 \%$  kaltevuus

Jos kaltevuus ylittää sallitun ylä- tai alamäen tai sivuttaisen mäen kaltevuuden, kone on vedettävä vinssillä tai kuljetettava rinnettä ylös tai alas. Katso kohta Kuljetus ja nostaminen.

## Käyttöohjeet

### Toiminnan merkkikoodit

Jos korin ohjauslaitteiden LED-näytössä tai vaunun ohjauslaitteiden LCD-vianmääritysnäytössä on toiminnan merkkikoodi, kuten LL, häiriö on korjattava ennen koneen käytön jatkamista. Nollaa järjestelmä painamalla punainen hätäpysäytyspainike sisään ja vetämällä se sitten ulos.



LED-näyttö

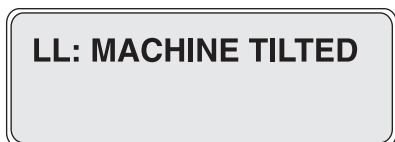

LCD-näyttö

#### Toiminnan merkkikoodit

Koodi	Tila
LL	Ei vaakasuora
OL	Korin ylikuorma
CH	Käyttö vaunusta
PHS	Kuoppasuojat juuttuneet
ND	Ei ajoa (lisävaruste)
BR	Manuaalinen jarrun vapautus
OHL	Ulkotilojen korkeusraja

Lisätietoja on soveltuvassa Genie-huolto-oppaassa. Koodia ja sen kuvausta voidaan tarkastella myös vaunun ohjauslaitteiden LCD-näytöstä.

### Platform Overload

Jos korin ohjauslaitteiden LED-vianmääritysnäytössä ja vaunun ohjauslaitteiden LCD-vianmääritysnäytössä on vilkkuva teksti OL: Platform Overloaded (Korin ylikuorma), korissa on liikaa kuormaa, eivätkä toiminnot ole käytössä. Kone antaa hälytysäänen.

- 1 Paina punainen hätäpysäytyspainike sisään off-asentoon.
- 2 Poista korista painoa.
- 3 Vedä punainen hätäpysäytyspainike ulos on-asentoon.



LED-näyttö



LCD-näyttö

Kun koria nostetaan tai lasketaan, lähellä maksimikorkeutta suoritetaan tarkastustoiminto. Kone voi pysähtyä ja hälytysääni kuulua. Jos kone ei ole ylikuormitettu, normaali toiminta jatkuu.

### Ylikuormasta palautuminen

Jos vaunun ohjauslaitteiden LCD-vianmääritysnäytössä on teksti Overload Recovery (Ylikuormasta palautuminen), hätälaskujärjestelmää on käytetty korin ylikuorman yhteydessä. Tietoja sanoman kuittauksesta on soveltuvassa Genie-huolto-oppaassa.

## Käyttöohjeet

### Kallistusanturin aktivointiasetukset

Rungon kulma (puolelta toiselle)	1,5°
Rungon (edestä taakse)	2,5°

Jos kallistushälytin antaa äänimerkin korin noston yhteydessä, laske kori ja siirrä kone tukevalle ja vaakasuoralle alustalle. Jos kallistushälytin antaa äänimerkin korin ollessa nostettuna, laske kori erittäin varovasti.

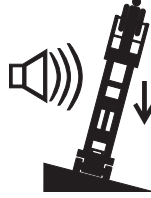

Kun korin ohjauslaitteiden LED-näytössä on kirjaimet LL, vaunun ohjauslaitteiden LCD-näytössä on kirjaimet LL: Machine Tilted (Kone kallistunut) ja kallistushälytin antaa äänimerkin 180 kertaa minuutissa, seuraavia toimintoja ei voi käyttää: ajo, ohjaus ja nosto.



Siirrä kone tasaiselle alustalle nostotoimintojen palauttamiseksi.

### Käyttäminen maasta ohjaimen avulla

Säilytä riittävät varoetäisyydet käyttäjän, koneen ja kiinteiden esteiden välillä.

Huomioi koneen kulkusuunta, kun käytät ohjainta.

### Akkujen varauksen ilmaisim

Määritä varaustaso LED-vianmääritysnäytön avulla.

Huomautus: Kun korin ohjauslaitteiden LED-näytössä on vilkkuva LO-koodi, koneen käyttäminen on lopetettava ja kone on ladattava, muutoin koneen kaikki toiminnot poistuvat käytöstä.



Täysi lataus



Puoliksi ladattu



Lataus vähissä



LO vilkkuu

## Käyttöohjeet

### Turvavarren käyttäminen

- 1 Nosta koria noin 2,4 m maasta.
- 2 Käännä turvavarsi koneesta pois päin ja anna sen roikkua.
- 3 Laske koria, kunnes turvavarsi nojaa tukevasti niveleen. Älä kosketa turvavartta, kun lasket koria.

### Aina käytön jälkeen

- 1 Valitse turvallinen pysäköintipaikka, jossa on tukeva vaakasuora alusta ilman esteitä ja etäällä liikenteestä.
- 2 Laske kori.
- 3 Kierrä avainkytkin off (pois) -asentoon ja poista avain estääksesi asiattoman käytön.
- 4 Lataa akut.

### Suojakaiteiden taittaminen alas

Korin kaidejärjestelmässä on yksi alas taittuva osa korin jatketta varten ja yksi osa pääkoria varten. Kaikki osat on kiinnitetty neljällä vaijerilukkotapilla.

- 1 Laske kori kokonaan alas ja vedä korin jatke sisään.
- 2 Irrota korin ohjauslaitteet.
- ▲ Putoamisvaara. Ole varovainen ja seiso aina tukevasti korin lattialla, kun taitat suojakaiteita.
- 3 Irrota korin sisältä käsin kaksi korin jatkeen lukkotappia.
- ▲ Pidä kädet poissa puristumiskohdista.
- 4 Taita korin jatkeen kaidekokonaisuus alas korin jatkeen kaiteen keskiosasta käsin kohti korin takaosaa.
- 5 Irrota pääkorin takaosasta käsin kaksi pääkorin lukkotappia.
- ▲ Pidä kädet poissa puristumiskohdista.
- 6 Taita pääkorin kaidekokonaisuus alas korin jatkeen kaiteen keskiosasta käsin kohti korin etuosaa.

## Käyttöohjeet

- 7 Liitä kulkuaukon kääntökehys vasempaan pääkaiteeseen tapilla.
- ▲ Pidä kädet poissa puristumiskohdista.
- 8 Avaa portti varovasti ja poistu korista.
- 9 Irrota kaksi tappia pääkaiteiden yhdeltä puolelta.
- ▲ Pidä kädet poissa puristumiskohdista.
- 10 Taita sivun pääkaide kohti yksikön sisäpuolta.
- 11 Irrota kaksi muuta tappia pääkaiteiden toiselta puolelta.
- ▲ Pidä kädet poissa puristumiskohdista.
- 12 Taita toinen sivun pääkaide kohti yksikön sisäpuolta.

Huomautus: Voit helpottaa vaijerilukkotappien irrotusta ja vaihtoa vetämällä tai työntämällä kaidetta kumipuskureiden kasaan puristamiseksi.

### Suojakaiteiden nostaminen

Noudata alas taittoa koskevia ohjeita päinvastaisessa järjestyksessä ja varmista, että kaikki lukkotapit ovat paikallaan ja kunnolla kiinnitetyt.

## Käyttöohjeet



### Akkujen ja laturin ohjeet

---

#### Huomaa:

- Älä käytä ulkoista laturia tai apuakkua.
- Lataa akut hyvin tuuletetussa tilassa.
- Käytä latauksessa oikeaa vaihtojännitettä laturin tietojen mukaisesti.
- Käytä vain Genien hyväksymiä akkuja ja laturia.

### Akkujen lataaminen

- 1 Varmista ennen akkujen lataamista, että akut on kytketty.
- 2 Avaa akkukotelo. Akkukotelo on pidettävä avoinna koko lataamisjakson ajan.

#### Huoltovapaat akut

- 1 Kytke akkulaturi maadoitettuun vaihtovirtalähteeseen.
- 2 Laturi ilmaisee, kun akut on ladattu täyteen.

#### Vakioakut

- 1 Irrota akun tuuletuskorkit ja tarkista akkuhapon määrä. Lisää tarvittaessa vain tislattua vettä niin, että levyt peittyvät. Älä täytä liikaa ennen latausta.
- 2 Laita akun tuuletuskorkit takaisin.
- 3 Kytke akkulaturi maadoitettuun vaihtovirtalähteeseen.
- 4 Laturi ilmaisee, kun akut on ladattu täyteen.
- 5 Tarkista akkuhapon määrä lataamisen jälkeen. Lisää tarvittaessa tislattua vettä akun täyttöputkeen. Älä täytä liian täyteen.

## Kuljetus ja nostaminen





### Huomaa ja noudata:

- Genie antaa nämä kiinnitystiedot suosituksen muodossa. Kuljettajat ovat yksin vastuussa siitä, että kone on kunnolla kiinnitetty ja että asianmukainen perävaunu on valittu paikallisten määräysten ja yrityksen käytäntöjen mukaisesti.
- Niille Genie-asiakkaille, jotka haluavat pakata Genie-nostimen tai -tuotteen, suositellaan ammattitaitoista rahdinkuljettajaa, jolla on kokemusta rakennus- ja nostolaitteiden valmistelusta, kuormaamisesta ja kiinnittämisestä kansainvälisiä kuljetuksia varten.
- Vain pätevät liikkuvan nostinkorin käyttäjät saavat siirtää koneen kuorma-autoon tai siitä pois.
- Kuljetusajoneuvo on pysäköitävä vaakasuoralle alustalle.
- Kuljetusajoneuvon rullaaminen koneen kuormauksen aikana on estettävä.
- Varmista, että ajoneuvon kantavuus, kuormatilan pinnat sekä ketjut tai hihnat kestävät koneen painon. Genie-nostimet ovat hyvin painavia kokoonsa nähden. Koneen paino on ilmoitettu tunnuskilvessä.
- Koneen on oltava vaakasuoralla alustalla tai kiinnitettynä ennen jarrujen vapauttamista.
- Älä anna kaiteiden pudota lukkotappien irrotuksen yhteydessä. Pidä kaiteista tiukasti kiinni, kun lasket niitä.
- Älä aja konetta kaltevuudella, joka ylittää koneen ylä- tai alamäkikaltevuuden tai sivuttaisen kaltevuuden enimmäisarvot. Katso Käyttöohjeet-luvun kohta Rinteessä ajaminen.
- Jos kuljetusajoneuvon lavan kaltevuus ylittää suurimman sallitun mäen kaltevuusarvon, kone on kuormattava ja purettava käyttäen vinssiä, kuten kohdassa Jarrun vapauttaminen on kuvattu.

## Kuljetus ja nostaminen

### Jarrun vapauttaminen

- 1 Estä koneen rullaaminen kiilaamalla pyörät. 
- 2 Varmista, että vinssin vaijeri on hyvin kiinnitetty rungon kiinnityspisteisiin ja että reitillä ei ole esteitä.
- 3 Vedä vaunun hätäpysäytyspainike ulos ja käännä avainkytkin vaunuohjaustilaan.
- 4 Avaa hydraulikkakotelo.
- 5 Irrota vaihtokytkimen suojakansi. 
- 6 Käännä vaihtokytkin kuvan mukaisesti jarrujen vapauttamiseksi. Hälytys kytkeytyy, kun jarrut vapautetaan.

Koneen lastaamisen jälkeen:

- 1 Estä koneen rullaaminen kiilaamalla pyörät.
- 2 Käännä vaihtokytkin kuvan mukaisesti jarrujen kytkemiseksi. 
- 3 Aseta vaihtokytkimen suojakansi paikalleen.
- 4 Työnnä sekä vaunussa että korissa olevien ohjauslaitteiden punainen hätäpysäytyspainike sisään off-asentoon.

Genie GS-1330m-nostimen hinaamista ei suositella. Jos konetta on hinattava, nopeus saa olla enintään 3,2 km/h.



## Kuljetus ja nostaminen

### Kiinnitykset kuorma-autoon tai perävaunuun kuljetusta varten

Käytä aina korin jatkeen lukitusta koneen siirron yhteydessä.

Kierrä avainkytkin off-asentoon ja poista avain ennen kuljetusta.

Tarkista koko kone irtonaisten tai lukitsemattomien osien varalta.

Käytä vahvoja ketjuja tai hihnoja.

Käytä vähintään kahta ketjua tai hihnaa.

Säädä ketjut niin, että ne eivät vahingoitu.

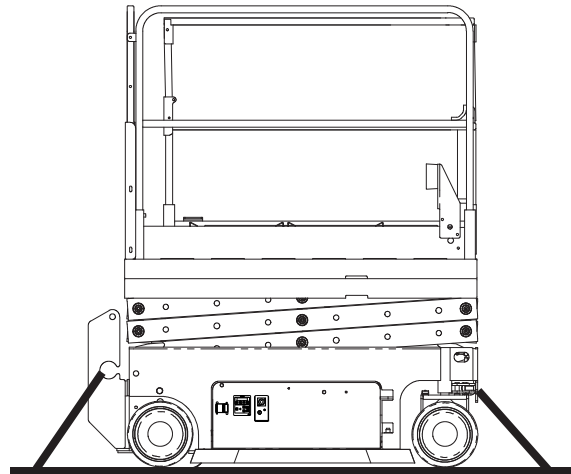
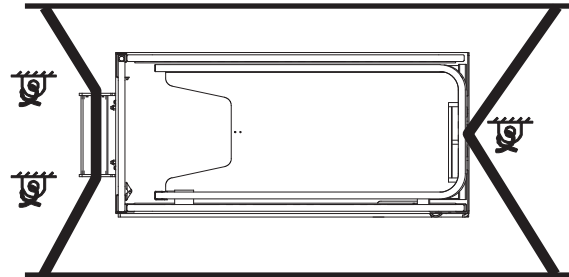

## Kuljetus ja nostaminen



### Huomaa:

- ☑ Koneen kiinnityksen ja noston tekijöiltä edellytetään kokemusta.
- ☑ Vain pätevät haarukkatrukin käyttäjät saavat nostaa konetta haarukkatrukilla.
- ☑ Varmista, että nostolaitteen kantavuus, kuormatilan pinnat sekä hihnat tai köydet kestävät koneen painon. Koneen paino on ilmoitettu tunnuskilvessä.

### Koneen nostaminen haarukkatrukilla

Varmista, että korin jatke, ohjaimet ja kotelot ovat kiinni. Poista koneesta kaikki irtonaiset osat.

Laske kori kokonaan alas. Kori on pidettävä alhaalla kaikkien lastaus- ja kuljetustoimenpiteiden ajan.

Käytä tikkaiden molemmin puolin sijaitsevia haarukkatrukin taskuja.

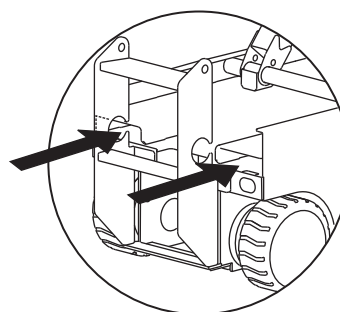

Aseta haarukkatrukin haarukat taskujen kohdalle.

Aja eteenpäin haarukoiden koko mitan verran.

Nosta konetta 0,4 m ja kallista haarukoita sitten hieman taaksepäin, jotta kone pysyy paikallaan.

Varmista laskiessasi haarukoita, että kone on vaakasuorassa.

**HUOMAUTUS** Jos konetta nostetaan sivulta, sen osat voivat vahingoittua.

## Kuljetus ja nostaminen

### Nosto-ohjeet

Laske kori kokonaan alas. Varmista, että korin jatke, ohjaimet ja kotelot ovat kiinni. Poista koneesta kaikki irtonaiset osat.

Määritä koneen painopiste taulukon ja tällä sivulla olevan kuvan avulla.

Kiinnitä nostoköydet ainoastaan koneen merkittyihin nostokohtiin. Koneen etuosassa on kaksi 2,5 cm:n reikää, ja tikkaissa on kaksi reikää nostoa varten.

Säädä köydet niin, ettei kone vahingoitu, ja pidä kone vaakasuorassa.

### Painopistetaulukko

Malli	X-akseli	Y-akseli
GS-1330m	44,3 cm	52,5 cm

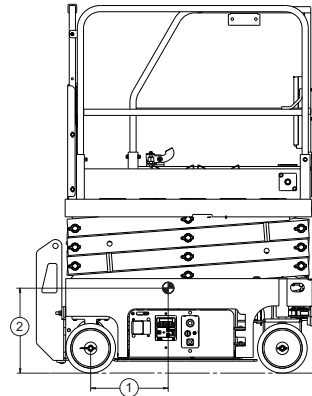
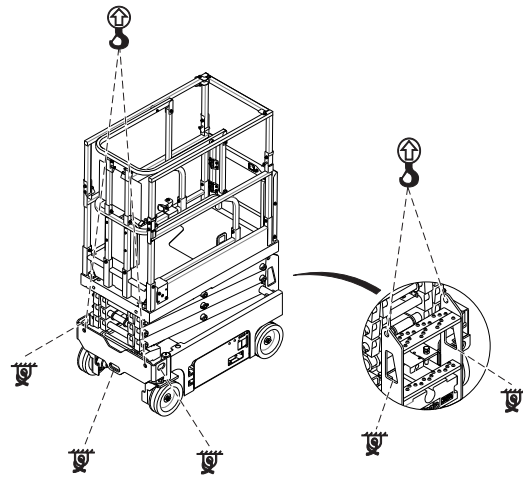

- 1 X-akseli
- 2 Y-akseli

## Huolto



### Huomaa ja noudata:

- ☑ Käyttäjä saa tehdä vain tässä oppaassa määritetyt rutiinihuoltotoimet.
- ☑ Koulutettu huoltoasentaja tekee määräaikaisten huoltotarkastukset valmistajan määritysten ja vastuuoppaan vaatimusten mukaisesti.
- ☑ Hävitä materiaalit lainsäädännön määräysten mukaisesti.
- ☑ Käytä ainoastaan Genien hyväksymiä varaosia.

### Huoltosymbolien selitteet

Tässä oppaassa käytetään seuraavia symboleita ohjeiden selventämiseksi. Huoltotoimenpiteen alussa on yksi tai useampi symboli, joiden merkitys on selitetty alla.



Osoittaa, että toimenpide edellyttää työkaluja.



Osoittaa, että toimenpide edellyttää uusia osia.

### Hydrauliöljyn määrän tarkistaminen



Hydrauliöljyn määrän säilyttäminen oikealla tasolla on tärkeää koneen toiminnan kannalta. Väärä hydrauliöljyn määrä voi vaurioittaa hydrauliiikan komponentteja. Päivittäisten tarkistusten avulla käyttäjä havaitsee sellaiset muutokset öljyn määrässä, jotka viittaavat ongelmiin hydraulijärjestelmässä.

- 1 Varmista, että kone on tukevalla ja vaakasuoralla pinnalla, esteetön ja kori kokoontaitetussa asennossa.
- 2 Tarkista silmämääräisesti hydrauliöljysäiliön öljymäärä.
- ☉ Tulos: Hydrauliöljyn pinnan tulisi olla säiliössä ADD (lisää)- ja FULL (täysi)-merkkien välillä.
- 3 Lisää öljyä tarvittaessa. Älä täytä liian täyteen.

#### Hydrauliöljyn tiedot

Hydrauliöljyn tyyppi    Chevron Rando HD tai vastaava

Huomautus: Katso ohjeet käytöstä kylmissä olosuhteissa sekä vaihtoehtoisia hydraulinesteitä käytettäessä Genien saksinostinten huolto-oppaasta.

## Huolto

### Akun tarkistaminen



Akun hyvä kunto varmistaa moottorin oikean toiminnan ja käyttöturvallisuuden. Väärät nestemäärät tai vahingoittuneet kaapelit tai liitännät voivat aiheuttaa moottorin osien vaurioitumisen ja vaaratilanteen.

- ▲ Sähköiskun vaara. Kuumien tai jännitteisten piirien koskeminen voi aiheuttaa kuoleman tai vakavan vamman. Ota pois kaikki sormukset, rannekello ja muut korut.
- ▲ Ruumiinvamman vaara. Akut sisältävät happoa. Älä läikytä äläkä kosketa akkuhappoa. Neutraloi valunut akkuhappo ruokasoodan ja veden avulla.

Huomautus: Tee tämä testi, kun akut on ladattu täyteen.

- 1 Pue suojavaatteet ja käytä suojalaseja.
- 2 Varmista, että akkukaapelien liitännät ovat tiukat ja syöpymättömät.
- 3 Varmista, että akun kiinnikkeet ovat paikallaan ja kiristetyt.

Huomautus: Käyttämällä napojen suojuksia ja korroosionestoainetta akun navat ja kaapelit eivät syövy.

### Määräaikaishuollot

Neljännesvuosittain, vuosittain ja kahden vuoden välein tehtävät huollot on teetettävä henkilöllä, joka on koulutettu ja pätevä huoltamaan konetta tämän koneen huolto-oppaan ohjeiden mukaisesti.

Yli kolme kuukautta käyttämättöminä olleille koneille on tehtävä neljännesvuositarkastus, ennen kuin ne otetaan uudelleen käyttöön.

## Tekniset tiedot

Malli	GS-1330m
Suurin työskentelykorkeus	
Sisäkäyttö	5,9 m
Ulkokäyttö	5,2 m
Suurin korin korkeus	
Sisäkäyttö	3,9 m
Ulkokäyttö	3,2 m
Suurin korkeus kokoontaitettuna, kaiteet kiinnitettynä	202 cm
Suurin korkeus kokoontaitettuna, kaiteet ylhäällä	202 cm
Suurin korkeus kokoontaitettuna, kaiteet taitettuna	168 cm
Suurin korkeus kokoontaitettuna	90 cm
Korkeus, turvakaiteet	110 cm
Leveys	78 cm
Pituus kokoontaitettuna	141 cm
Pituus, kori jatkettuna	187 cm
Korin jatkeen pituus	46 cm
Korin mitat, (pituus x leveys)	126 x 67 cm
Enimmäiskuorma	227 kg
Akseliväli	98 cm
Kääntösäde (ulkorengas)	155 cm
Kääntösäde (sisärengas)	40 cm
Maavara	6 cm
Maavara kuoppasuojat käytössä	2 cm
Paino	885 kg
(Koneen paino määräytyy lisävarusteiden perusteella. Koneen paino on ilmoitettu tunnuskilvessä.)	
Voimanlähde	2 akkua, 12 V 85 AH
Järjestelmän jännite	24 V
Korin pistorasia	Vakio
Hydraulipaine enintään (toiminnot)	155 bar
Rengaskoko	10 x 3 x 8 tuumaa
Tärinän kokonaisarvo, jolle käsi/käsivarsi altistuu, on enintään 2,5 m/s <sup>2</sup> .	
Suurin painotettu kiihtyvyyden tehollisarvo, jolle koko vartalo altistuu, on enintään 0,5 m/s <sup>2</sup> .	

Käyttölämpötila	
Alin	-29 °C
Suurin	66 °C

Melutaso	
Äänenpainetaso maatasolla työskentelyssä	<70 dBA
Äänenpainetaso korissa työskentelyssä	<70 dBA

Enimmäiskaltevuus kokoontaitetussa asennossa	25 % (14°)
--	------------

Enimmäissivuttaiskaltevuus kokoontaitetussa asennossa	25 % (14°)
---	------------

Huomautus: Kaltevuusarvoissa on huomioitava alustan ominaisuudet, kun korissa on yksi henkilö, ja kitkan riittävyys. Korin lisäpaino voi alentaa kaltevuusarvoja.

Ajonopeus	
Kokoontaitettuna enintään	4,0 km/h
Kori nostettuna enintään	0,8 km/h
	12,2 m/55 sek

Alustakuorma, GS-1330m	
Rengaskuorma enintään	390 kg
Renkaan pintapaine	8,40 kg/cm <sup>2</sup> 824 kPa
Kokonaispaine alustaan	1 159 kg/m <sup>2</sup> 11,37 kPa

Huomautus: alustan kuormitustiedot ovat suuntaa-antavia eivätkä sisällä eri varustevaihtoehtoja. Niiden suhteen on jätettävä turvavaraa.

Genien käytäntönä on kehittää tuotteitaan jatkuvasti. Tuotetiedot voivat muuttua ilman ennakkoilmoitusta tai velvoitetta.

## Tekniset tiedot

### Contents of EC Declaration of Conformity

TEREX Global GmbH hereby declares that the machinery described below complies with the provisions of the following Directives:

1. EC Directive 2006/42/EC, Machinery Directive.

The machinery described below is suitable for Genie products, models specified in the user manual.

<b>Model/Type:</b>	<b>Description:</b>
<b>Serial Number:</b>	<b>Manufacture Date:</b>
<b>Country of Manufacture:</b>	
<b>Manufacturer:</b>	
<b>Person Responsible to compile the Technical file:</b>	
Genie Industries B.V. – Klompelhoefke 1 4751 XP OUD GASTEL Brabant Netherlands	
<b>Empowered signatory:</b>	
<b>Place of issue:</b>	<b>Date of issue:</b>

[www.genielift.com](http://www.genielift.com)

Jakelija: