

Nostopöytä LT500

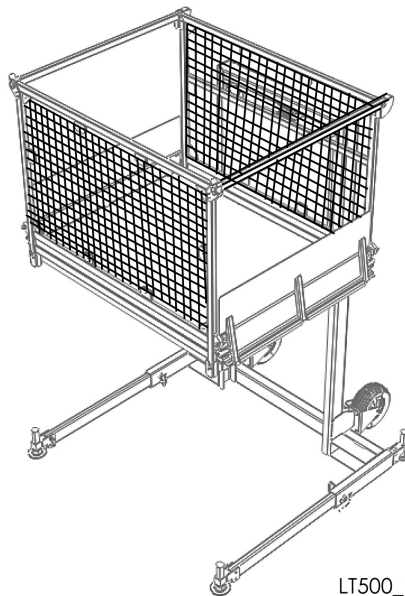

LT500_1

KÄYTTÖOHJEKIRJA

LT500 SARJANRO: _____

OY SCANINTER NOKIA LTD

• Turkkirata 26 • 33960 PIRKKALA •
• Puh. 010 680 7000 • Faksi 010 680 7033 •

SISÄLLYSLUETTELO

NOSTOPÖYTÄ **LT500**

1. Yleistä..... 3

2. Tekniset tiedot 4

2.1 Kapasiteetti4

2.2 Tekniset mitat ja painot4

2.3 Sähkölaitteisto4

2.4 Sähköisen ketjunostimen (lisävaruste) tekniset tiedot ...4

3. Komponentit..... 5

4. Ohje- ja varoitustarrat 6

5. Sähkökaavio 8

NOSTOPÖYTÄ LT500

1. Yleistä

Nostopöytä **LT500** voidaan käyttää materiaalin nostamiseen 0,3 - 1,6 metrin korkeuteen. Nostokyky on enintään 500 kg.

Nostopöytä säädetään vaakasuoraan tukijalkojen (4) avulla. Lastaus tapahtuu lastaussillan kautta. Pöytää nostetaan ja lasketaan sähköisellä ketjunostimella (lisävaruste).



**NOSTOPÖYDÄN ALLE
MENEMINEN ON KIELLETTY**



**HENKILÖKULJETUS NOSTO-
PÖYDÄLLÄ ON KIELLETTY**

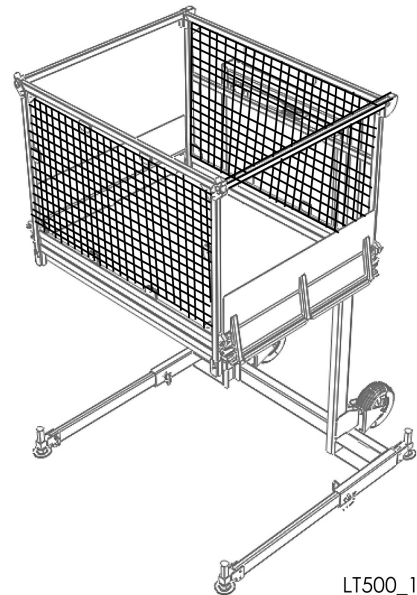

LT500_1

2. Tekniset tiedot

2.1. Kapasiteetti

Nostokyky	500 kg
Nostokorkeus	300 - 1600 mm

2.2. Tekniset mitat ja painot

Pöytä p x l	1600 x 1200 mm
Kaitteen korkeus	1100 mm
Paino (ilman nostinta)	369 kg

2.3. Sähkölaitteisto

Sähkösyöttö 3-vaihe +N+PE	400 VAC 16 A
------------------------------	-----------------

2.4 Sähköisen ketjunostimen (lisävaruste) tekniset tiedot

Sähkösyöttö	400 VAC, 50 Hz
Moottorin teho	0,64 kW
Virta	1,14 A
Nostonopeus	0,1 m/s

3. Komponentit

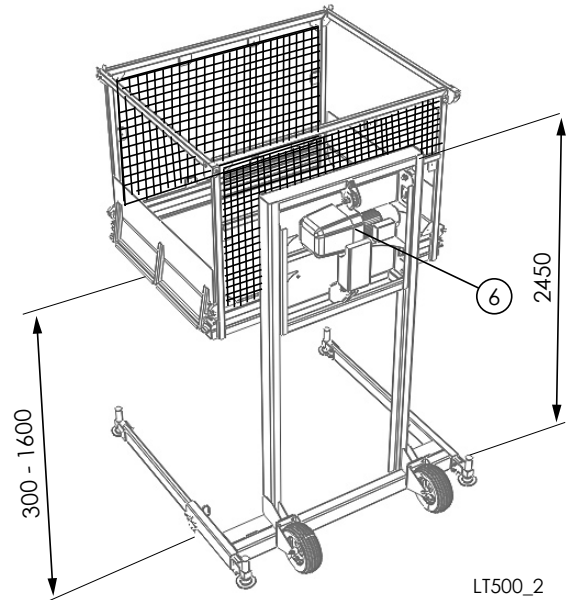
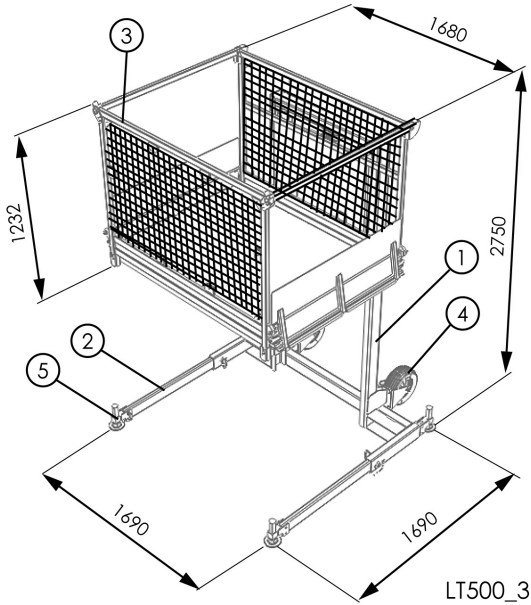

OSALUETTELO LT500

1	Runko	PG104992
2	Tukijalkapalkki	PG104648
3	Lava, täydellinen	PG104995
4	Pyörä, täydellinen	PG104639
5	Tukijalka	07010100
6	Sähköinen ketjuvinssi, lisävaruste CPM 6-6 YALE	50723096
7	Lastaussilta	PG105091
8	Kaide	PG105020
9	Ohjauksilla, täydellinen	PG104994
10	Verkko	PG105086
11	Verkko	PG104553

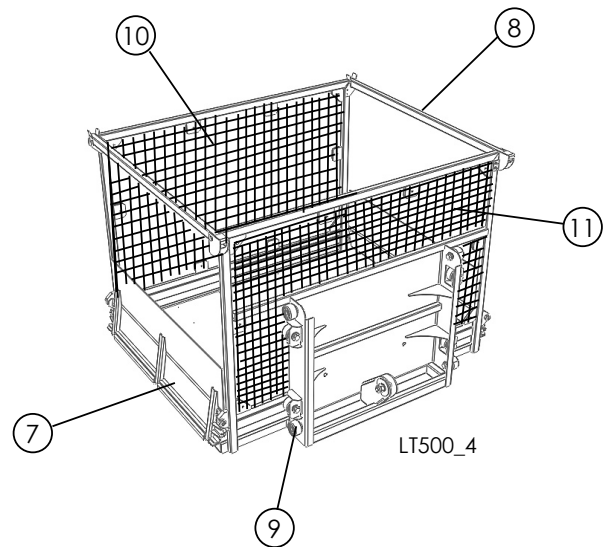

4. Ohje- ja varoitustarrat

SCANCLIMBER®	CE
LIFTING TABLE	
TYPE LT500 SERIAL N°	<input type="text"/>
YEAR OF MANUFACTURE:	<input type="text" value="2004"/>
MAXIMUM LOAD (kg):	<input type="text" value="500"/>
COUNTRY OF MANUFACTURE: POLAND	
OY SCANINTER NOKIA LTD FINLAND	

T01_LT500

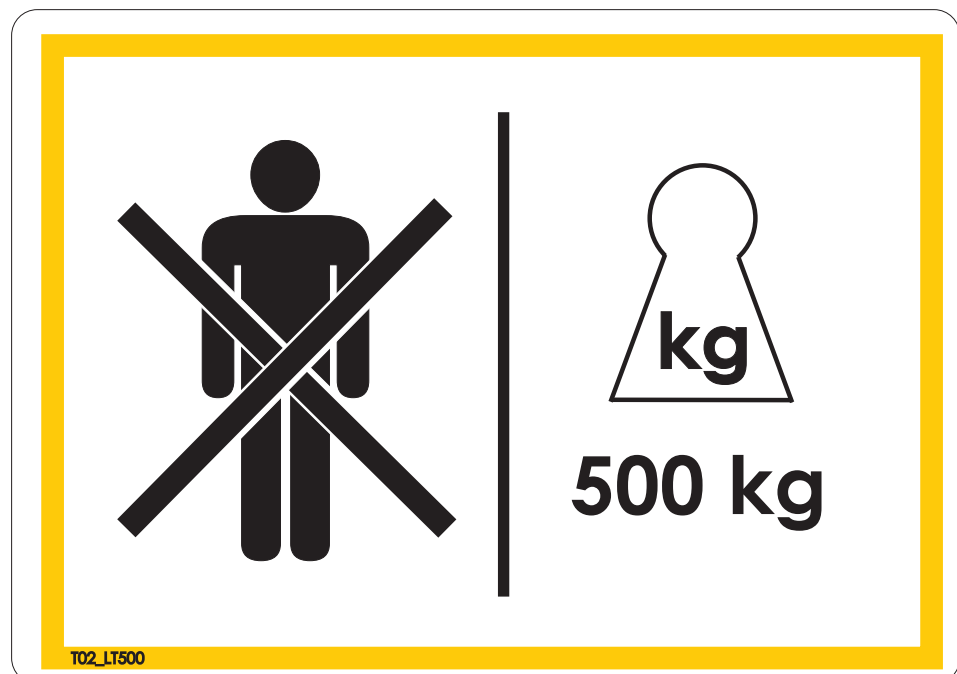

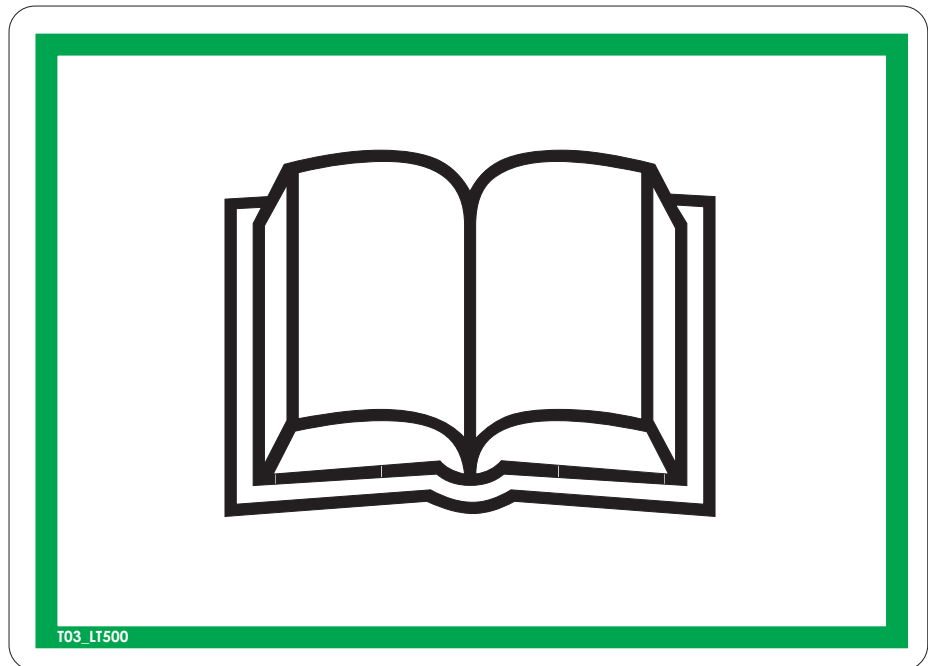

5. Sähkökaavio

