



An Oshkosh Corporation Company

Käyttö- ja turvallisuusopas

Alkuperäiset ohjeet - Pidä käyttöohje aina koneen mukana.

Nosturipuomimallit

600S

600SJ

660SJ



3122538

1. Toukokuu, 2012

Finnish - Operators & Safety

ADE-tunniste

Kaikissa 600S-, 600SJ-, ja 660SJ-koneissa alkaen sarjanumerosta 61927 on ADE (JLG:n hallintajärjestelmä). Seuraavissa sarjanumeroa 61927 aikaisemmissa koneissa on myös ADE: 58993, 58998, 59222, 59223, 59275, 59281, 59315, 59319, 59352, 59358, 59631, 59769, 60253, 60254, 60286, 60642, 60645, 61120, 61257, 61402, 61440, 61491, 61833, 61840, 61875 ja 61878.

Jos koneessa on ADE-järjestelmä (JLG:n hallintajärjestelmä), se voidaan nähdä työlävän ohjainkotelon pohjassa olevasta analysaattorin liitännästä (katso kuvan nuoli).



JOHDANTO

Tämä käyttöohje on tärkeä apuväline! Pidä se aina koneen mukana.

Tämän käyttöohjeen tarkoituksena on kuvata omistajille, käyttäjille, hoitajille, vuokranantajille ja vuokraajille tarvittavat varotoimet ja turvalliset ja oikeat koneen käyttötarkoituksen mukaiset käyttötavat.

Jatkuvien tuoteparannusten takia JLG Industries, Inc. varaa oikeuden teknisiin muutoksiin ilman ennakoilmoitusta. Jos tarvitset päivitettyä tietoa, ota yhteyttä JLG Industries, Inc:iin.

TURVALLISUUDEN HUOMIOMERKINNÄT JA KOROSTUSSANAT



Tämä on turvallisuuden huomiomerkintä. Sen tarkoituksena on varoittaa mahdollisesta henkilövahinkojen vaarasta. Noudata kaikkia merkin yhteydessä olevia turvallisuusohjeita. Muuten seurauksena voi olla loukkaantuminen tai kuolema.

VAARA

TARCOITTAÄ VÄLITÖNTÄ VAARATILANNETTA, JOKA VOI AIHEUTTAA VAKAVAN LOUKKAANTUMISEN TAI KUOLEMAN. TÄMÄN KILVEN TAUSTAVÄRI ON PUNAINEN.

VAROITUS

TARCOITTAÄ MAHDOLLISTA VAARATILANNETTA, JOKA VOI AIHEUTTAA VAKAVAN LOUKKAANTUMISEN TAI KUOLEMAN. TÄMÄN KILVEN TAUSTAVÄRI ON ORANSSI.

HUOMIO

TARCOITTAÄ MAHDOLLISTA VAARATILANNETTA, JOKA VOI AIHEUTTAA VÄHÄISEN TAI LIEVÄN LOUKKAANTUMISEN. MERKILLÄ SAATE-TAAN OSOITTAÄ MYÖS VAARALLISET TOIMENPITEET. TÄMÄN MERKIN TAUSTAVÄRI ON KELTAINEN.

HUOMAA

VIITATEN SISÄLTÖIHIN TAI YHTIÖN SÄÄNTÖIHIN JOTKA LIITTYVÄT SUORASTI TAI EPÄSUORASTI HENKILÖSTÖN TURVALLISUUTEEN TAI OMAISUUDEN SUOJELUUN.

VAROITUS

TÄMÄN TUOTTEEN ON NOUDATETTAVA KAIKKIA TURVALLISUUSTIEDOTTEITA. OTA YHTEYTTÄ JLG INDUSTRIES, INC:IN TAI PAIKALLISEEN VALTUUTETTUUN JLG-EDUSTAJAAN, JOS HALUAT LISÄTIETOJA TUOTETTA KOSKEVISTA TURVALLISUUSTIEDOTEISTA.

HUOMAA

JLG INDUSTRIES, INC. LÄHETTÄÄ TURVALLISUUSTIEDOTTEET TÄMÄN KONEEN ASIAKIRJOJEN OMISTAJALLE. OTA YHTEYTTÄ JLG INDUSTRIES, INC:IN, JOS HALUAT VARMISTUA NYKYISTEN OMISTAJAN ASIAKIRJOJEN AJANTASAISUUDESTA JA PAIKKANSAPITÄVYYDESTÄ.

HUOMAA

JLG INDUSTRIES, INC:ILLE PITÄÄ VÄLITTÖMÄSTI ILMOITTA A KAIKKI TAPAUKSET, JOISSA JLG-TUOTTEET OVAT LIITTYNEET ONNETTOMUUSTILANTEESEEN, JOKA ON AIHEUTTANUT HENKILÖN LOUKKAANTUMISEN TAI KUOLEMAN TAI MERKITTÄVIÄ VAHINKOJA OMAISUUDELLE TAI JLG-TUOTTEELLE.

Kysymyksissä:

- Onnettomuuden raportoinnista
- Standardien ja säännösten yhteensopivuudesta
- Tuoteturvallisuuteen liittyvistä julkaisuista
- Eristystuotteiden lisävarusteisiin liittyvistä kysymyksistä
- Nykyisistä omistajan asiakirjojen päivityksistä
- Tuotemuunnoksiin liittyvistä kysymyksistä
- Tuoteturvallisuuteen liittyvistä kysymyksistä

Ota yhteyttä osoitteeseen:

Product Safety and Reliability Department
JLG Industries, Inc.
13224 Fountainhead Plaza
Hagerstown, MD 21742, USA

tai paikalliseen JLG:n toimistoon
(osoitteet ovat oppaan sisäkannessa)

Yhdysvalloissa:

Ilmaisnumero: 877-JLG-SAFE (877-7233)

Yhdysvaltojen ulkopuolelta:

Puhelin: 240-420-2661
Faksi: 301-745-3713
Sähköposti: ProductSafety@JLG.com

MUUTOSLOKI

Alkuperäinen painos	- 1. huhtikuuta, 2005
tarkistettu raamatunkäännös	- 27. helmikuuta, 2006
tarkistettu raamatunkäännös	- 3. toukokuuta, 2006
tarkistettu raamatunkäännös	- 25. syyskuuta, 2007
tarkistettu raamatunkäännös	- 22. helmikuuta, 2008
tarkistettu raamatunkäännös	- 5. kesäkuuta, 2008
tarkistettu raamatunkäännös	- 21. syyskuuta, 2009
tarkistettu raamatunkäännös	- 1. joulukuuta, 2009
tarkistettu raamatunkäännös	- 31. lokakuuta, 2011
tarkistettu raamatunkäännös	- 1. toukokuu, 2012

OSA - KAPPALE, AIHE	SIVU	OSA - KAPPALE, AIHE	SIVU
SECTION - 1 - VAROTOIMET			
1.1 YLEISTÄ	1-1		
1.2 ENNEN KÄYTTÖÄ	1-1		
Käyttäjän koulutus ja tiedot	1-1		
Työalueen tarkistus	1-2		
Koneen tarkastus	1-2		
1.3 KÄYTTÖ	1-3		
Yleistä	1-3		
Kompastumis- ja putoamisvaara	1-3		
Sähköiskun vaara	1-4		
Kaatumisvaarat	1-6		
Ruhjoutumis- ja törmäysvaara	1-7		
1.4 HINAAMINEN, NOSTAMINEN JA KULJETTAMINEN	1-8		
1.5 MUUT VAARATEKIJÄT / TURVALLISUUS	1-9		
SECTION - 2 - KÄYTTÄJÄN VELVOLLISUUDET, KONEEN VALMISTELU JA TARKASTUS			
2.1 HENKILÖSTÖN KOULUTUS	2-1		
Käyttäjän koulutus	2-1		
Koulutuksen valvonta	2-1		
Käyttäjän vastuu	2-1		
2.2 VALMISTELU, TARKISTUS JA HUOLTO	2-2		
Tarkastus ennen käynnistystä	2-4		
Toimintojen tarkistus	2-5		
		2.3 RAJOITUSKYTKIMEN TOIMINNAN TARKISTUS ..	2-6
		Yleistä	2-12
		SECTION - 3 - KONEEN OHJAIMET JA MERKKIVALOT	
		3.1 YLEISTÄ	3-1
		3.2 OHJAIMET JA MERKKIVALOT	3-1
		Maatason ohjausasema	3-1
		Maatason ohjauksen merkkivalopaneeli	3-5
		Työlava-asema	3-9
		Työlavän ohjauksen merkkivalopaneeli	3-14
		SECTION - 4 - KONEEN KÄYTTÖ	
		4.1 KUVAUS	4-1
		4.2 KÄYTTÖOMINAISUUDET JA RAJOITUKSET	4-1
		Tilavuudet	4-1
		Vakaus	4-2
		4.3 MOOTTORIN KÄYTTÖ	4-2
		Käynnistys	4-2
		Moottorin sammutus	4-3
		4.4 KULJETUS (AJO)	4-5
		Kuljetus eteen- ja taaksepäin	4-5
		4.5 OHJAUS	4-7
		4.6 TYÖLAVA	4-7
		Työlavän tason säätö	4-7
		Työlavän pyörittäminen	4-7

OSA - KAPPALE, AIHE	SIVU
4.7 PUOMI	4-7
Puomin kääntäminen	4-7
Puomin nostaminen ja laskeminen	4-8
Puomin teleskoopitoiminto	4-8
4.8 KONEEN SAMMUTUS JA PYSÄKÖINTI	4-8
4.9 KÄÄNTÖAKSELIN SULKEMISTESTI (LISÄVARUSTE)	4-9
4.10 OHJAUS/HINAUS-VALITSIN (LISÄVARUSTE)	4-9
4.11 HINAAMINEN (LISÄVARUSTE)	4-9
4.12 APUTEHO - MUUT KUIN ADE-JÄRJESTELMÄLLÄ VARUSTETUT KONEET	4-13
Aktivointi työlävan ohjausasemasta	4-13
Aktivointi maatasen ohjausasemasta	4-13
4.13 APUTEHO - ADE-JÄRJESTELMÄLLÄ VARUSTETUT KONEET	4-14
Aktivointi työlävan ohjausasemasta	4-14
Aktivointi maatasen ohjausasemasta	4-14
4.14 RINNAKKAISPOLTTOAINEJÄRJESTELMÄ (VAIN BENSIINIMOOTTORIT)	4-15
Vaihto bensiinistä nestekaasuun	4-15
Vaihto nestekaasusta bensiiniin	4-15
4.15 HYDRAULITYÖVÄLINEPIIRIN OHJEET	4-15
Työkalupiiri	4-15
4.16 KIINNITTÄMINEN JA NOSTAMINEN	4-17

OSA - KAPPALE, AIHE	SIVU
SECTION - 5 - TOIMINTA HÄTÄTILANTEESSA	
5.1 YLEISTÄ	5-1
5.2 ONNETTOMUUDESTA ILMOITTAMINEN	5-1
5.3 TOIMINTA HÄTÄTILANTEESSA	5-1
Käyttäjät ei pysty ohjaamaan konetta	5-1
Työläva tai puomi on juuttunut yläpuolen rakenteisiin	5-2
5.4 HINAUSTOIMENPITEET HÄTÄTILANTEESSA	5-2
5.5 MANUAALINEN LASKUTELINE (KONEET ENNEN SARJANUMEROA 70975)	5-2
SECTION - 6 - YLEISET TEKNISET TIEDOT JA KÄYTTÄJÄN HUOLTOTOIMENPITEET	
6.1 JOHDANTO	6-1
6.2 KÄYTTÖÄ KOSKEVAT TEKNISET TIEDOT	6-2
Tilavuudet	6-4
Moottoritiedot	6-4
Mitat	6-7
Vääntömomenttiarvot	6-7
Renkaat	6-8
Hydrauliöljy	6-8
Vakauden kannalta kriittiset painot	6-10
Sarjanumeron sijainti	6-12
6.3 KÄYTTÄJÄN SUORITAMA HUOLTO	6-23

OSA - KAPPALE, AIHE	SIVU
6.4 RENKAAT JA PYÖRÄT	6-33
Rengaspaineet	6-33
Rengasvaurio	6-33
Renkaan vaihtaminen	6-33
Pyörän vaihto	6-34
Pyörän asennus	6-34
6.5 KÄÄNTÖAKSELIN SULKEMISTESTI (JOS VARUSTEENA)	6-36
6.6 ÖLJYKERÄÄNTYMÄN VALUTTAMINEN PROPAANISÄÄTIMESTÄ (ENNEN S/N 0300132529)	6-38
6.7 PROPAANIPOLTTOAINEEN SUODATTIMEN VAIHTO	6-39
Poistaminen	6-39
Asennus	6-41
6.8 PROPAANIPOLTTOAINEJÄRJESTELMÄN PAINEN VAPAUTTAMINEN	6-41
6.9 TÄYDENTÄVÄT TIEDOT	6-42

SECTION - 7 - TARKASTUS- JA KORJAUSLOKI

OSA - KAPPALE, AIHE	SIVU
KUVALUETTELO	
2-1. Koneen osat - 600SJ/660SJ	2-9
2-2. Koneen osat - 600S	2-10
2-3. Päivittäisen yleistarkistuksen kaavio	2-11
2-4. Päivittäisen yleistarkistuksen kohdat – Sivu 1/3 ..	2-12
2-5. Päivittäisen yleistarkistuksen kohdat – Sivu 2/3 ..	2-13
2-6. Päivittäisen yleistarkistuksen kohdat – Sivu 3/3 ..	2-14
3-1. Maatason ohjausasema	3-2
3-2. Maatason ohjauksen merkkivalopaneeli - Sivu 1/2	3-6
3-3. Maatason ohjauksen merkkivalopaneeli - Sivu 2/2	3-7
3-4. Toimintahäiriön merkkivalo ja testipainike	3-8
3-5. Työlavan ohjainkonsoli	3-10
3-6. Työlavan ohjainkonsoli - ajosuunta kanssa	3-11
3-7. Työlavan ohjauksen merkkivalopaneeli	3-16
3-8. Työlavan ohjauksen merkkivalopaneeli - ajosuunta kanssa	3-17
4-1. Alimmainen vakaus takasuunnassa	4-3
4-2. Alimmainen vakaus etusuunnassa	4-4
4-3. Kaltevat pinnat	4-6
4-4. Ajon irrotusnapa	4-10
4-5. Vetokoukun kiinnityskohdat - Ennen sarjanumeroa 75606	4-11
4-6. Vetokoukun kiinnityskohdat - Sarjanumerosta 75606 alkaen	4-12

SISÄLLYSLUETTELO

OSA - KAPPALE, AIHE

SIVU

4-7.	Koneen kiinnittäminen	4-18
4-8.	Nostokaavio	4-19
4-9.	Tarran asennus - Sivu 1 / 4	4-20
4-10.	Tarran asennus - Sivu 2 / 4	4-21
4-11.	Tarran asennus - Sivu 3 / 4	4-22
4-12.	Tarran asennus - Sivu 4 / 4	4-23
6-1.	Sarjanumeron sijainti	6-12
6-2.	Moottorin käyttölämpötilan määritykset - Deutz - Sivu 1 / 2	6-14
6-3.	Moottorin käyttölämpötilan määritykset - Deutz - Sivu 2 / 2	6-15
6-4.	Moottorin käyttölämpötilan määritykset - Ford - Sivu 1 / 2	6-16
6-5.	Moottorin käyttölämpötilan määritykset - Ford - Sivu 2 / 2	6-17
6-6.	Moottorin käyttölämpötilan määritykset - Caterpillar - Sivu 1 / 2	6-18
6-7.	Moottorin käyttölämpötilan määritykset - Caterpillar - Sivu 2 / 2	6-19
6-8.	Moottorin käyttölämpötilan määritykset - GM - Sivu 1 / 2	6-20
6-9.	Moottorin käyttölämpötilan määritykset - GM - Sivu 2 / 2	6-21
6-10.	Käyttäjän kunnossapito- ja voitelukaavio	6-22
6-11.	Suodattimen lukitusosat	6-40

OSA - KAPPALE, AIHE

SIVU

TAULUKKOLUETTELO

1-1	Lähestymis vähimmäisetäisyydet	1-5
1-2	Boforiasteikko (vain tiedoksi)	1-10
2-1	Tarkastus- ja huoltotaulukko	2-3
4-1	600S - Tarran paikkamerkintä - Ennen S/N 0300099060	4-24
4-2	600S - Tarran paikkamerkintä - S/N 0300099060 Nykyinen	4-28
4-3	600SJ - Tarran paikkamerkintä	4-32
4-4	660SJ - Tarran paikkamerkintä - Ennen S/N 0300099060	4-36
4-5	660SJ - Tarran paikkamerkintä - S/N 0300099060 Nykyinen	4-40
6-1	Käyttöä koskevat tekniset tiedot - Ennen S/N 0300099060	6-2
6-2	Käyttöä koskevat tekniset tiedot - S/N 0300099060 nykyinen	6-3
6-3	Tilavuudet	6-4
6-4	Ford LRG-425 määritykset	6-4
6-5	Deutz F4M1011F/F4M2011 määritykset	6-5
6-6	Deutz DM2011L04 määritykset	6-5
6-7	Caterpillar 3044C	6-6
6-8	GM 3.0 l	6-6
6-9	Mitat	6-7
6-10	Vääntömomenttiarvot	6-7

OSA - KAPPALE, AIHE	SIVU	OSA - KAPPALE, AIHE	SIVU
6-11	Rengasmääritykset	6-8	
6-12	Hydraulinesteen määritykset	6-8	
6-13	Mobilfluid 424 määritykset	6-8	
6-14	Mobil DTE 13M määritykset	6-9	
6-15	Exxon Univis HVI 26 määritykset	6-9	
6-16	Quintolubric 888-46	6-10	
6-17	Vakauden kannalta kriittiset painot - 600S.	6-10	
6-18	Vakauden kannalta kriittiset painot - 600SJ.	6-11	
6-19	Vakauden kannalta kriittiset painot - 600SJ.	6-11	
6-20	Voitelumääritykset	6-23	
6-21	Kiristystaulukko - 9 mutteria	6-36	
6-22	Kiristystaulukko - 10 mutteria	6-36	
7-1	Tarkastus- ja korjausloki.	7-1	

SISÄLLYSLUETTELO

OSA - KAPPALE, AIHE

SIVU

OSA - KAPPALE, AIHE

SIVU

Tämä sivu on tarkoituksella tyhjä.

OSA 1. VAROTOIMET

1.1 YLEISTÄ

Tässä osiossa kuvataan välttämättömät varotoimet, jotka liittyvät koneen oikeaan ja turvalliseen käyttöön ja huoltoon. Koneen oikean käytön varmistamiseksi on välttämätöntä suorittaa päivittäiset rutiinihuollot tämän käyttöohjeen ohjeiden mukaan. Huolto-ohjelmassa käytetään tämän käyttöohjeen ja Huolto- ja kunnossapito-ohjeen tietoja, ja huollon saa tehdä vain pätevä henkilö. Lisäksi koneen käytön turvallisuus pitää varmistaa huollon jälkeen.

Koneen omistaja/käyttäjä/hoitaja/vuokralleantaja/vuokraaja ei saa käyttää konetta, ennen kuin tämä käyttöohje on luettu, koulutus on suoritettu ja koneen käyttöön on tutustuttu koneen ja pätevän käyttäjän opastuksella.

Kaikissa turvallisuuteen, koulutukseen, tarkastukseen, huoltoon, soveltuvuuteen ja käyttöön liittyvissä kysymyksissä pyydämme ottamaan yhteyttä JLG Industries -yhtiöön ("JLG").



TÄSSÄ KÄYTTÖOHJEESSA LUETELTUIEN TURVALLISUUDEN VAROTOIMIEN LAIMINLYÖNTI VOI AIHEUTTAA KONEEN VAURIOITUMISEN, HENKILÖN LOUKKAANTUMISEN TAI KUOLEMAN.

1.2 ENNEN KÄYTTÖÄ

Käyttäjän koulutus ja tiedot

- Lue tämä käyttöohje perinpohjaisesti ennen koneen käyttöä.

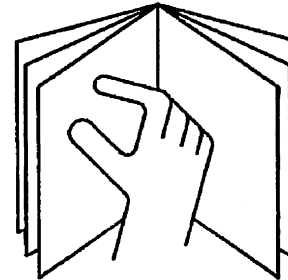

- Älä käytä konetta, ennen kuin valtuutetut henkilöt ovat antaneet täydellisen koulutuksen.
- Vain valtuutettu ja pätevä henkilöstö saa käyttää konetta.
- Lue ja pidä mielessä kaikki koneen ja käyttöohjeen VAARA-, VAROITUS- ja HUOMAUTUS-merkinnät ja noudata käyttöohjeita tarkasti.

- Käytä konetta ainoastaan JLG:n määrittämän käyttötarkoituksen mukaisesti.
- Kaikkien konetta käyttävien henkilöiden pitää tuntee tässä käyttöohjeessa määritetyt koneen hätäohjaimet ja toiminta hätätilanteessa.
- Perehdy kaikkiin sovellettavissa oleviin koneen käyttöön liittyviin työnantajan ohjeisiin sekä paikallisiin ja kansallisiin säännöksiin ja noudata niitä tunnollisesti.

Työalueen tarkistus

- Käyttäjän pitää ennen koneen käyttöä käydä läpi kaikki varotoimet, jotta vältetään kaikki työalueeseen liittyvät vaaratekijät.
- Työalavaa ei saa käyttää tai nostaa, kun se on kuorma-auton lavalla, perävaunussa, junavaunussa, laivassa, telineellä tai muussa vastaavassa paikassa, ilman JLG:n kirjallista lupaa.
- Konetta ei saa käyttää vaarallisissa ympäristöissä ilman JLG:n kirjallista lupaa.
- Varmista, että maasto on riittävän tukeva ja pystyy kantamaan enimmäiskuorman koneeseen kiinnitettyjen tarra-merkintöjen mukaisesti.

Koneen tarkastus

- Tarkista kone ja sen toiminnot ennen käyttöä. Katso lisätietoja tämän käyttöohjeen osasta 2.
- Älä käytä konetta, ennen kuin se on huollettu ja kunnostettu Huolto-ohjeen vaatimusten mukaisesti.
- Varmista, että jalkakytkin ja kaikki muut turvalaitteet toimivat oikein. Näiden laitteiden muuttaminen on turvallisuusohjeiden vastaista.



HENKILÖNOSTIMEN TYÖLAVOJEN MUUNNOKSET TAI MUUTOKSET SAA TEHDÄ VAIN VALMISTAJAN KIRJALLISELLA LUVALLA.

- Älä käytä konetta, jonka turva- tai ohjekilvet tai -tarrat ovat irti tai näkymättömissä.
- Vältä liian muodostumista työalavan lattialle. Poista muta, öljy ja muut liukkaat ainekset jalkineista ja työalavan lattiapinnalta.

1.3 KÄYTTÖ

Yleistä

- Älä käytä konetta mihinkään muuhun tarkoitukseen kuin henkilöstön, heidän työkalujensa ja laitteidensa siirtämiseen.
- Älä koskaan käytä laitetta, joka ei toimi oikein. Jos tapahtuu toimintahäiriö, sammuta kone.
- Älä koskaan työnnä nopeasti ohjauskytkintä tai -vipua vapaa-asennon kautta vastakkaiseen suuntaan. Palauta kytkin aina ensin vapaalle ja pysäytä laite, ennen kuin siirrät kytkimen seuraavaan toimintoasentoon. Käytä ohjaimia hitaasti ja tasaisella kuormituksella.
- Hydraulisyliinterejä ei koskaan saa jättää täysin pidennettyyn tai täysin vetäytyneeseen asentoon pitkäksi ajaksi tai ennen sammutusta.
- Älä anna käyttää tai ohjata konetta maatasolta, kun työlavalla on henkilöitä (lukuun ottamatta hätätilannetta).
- Älä ripusta tarvikkeita työlavan kaiteeseen ilman JLG:n hyväksyntää.
- Kun työlavalla on kaksi tai useampia henkilöitä, käyttäjä on vastuussa kaikesta koneen käytöstä.
- Varmista aina, että konetyökaluja säilytetään oikein. Niitä ei koskaan saa jättää riippumaan sähköjohdosta työlavan työalueelle.

- Työlavan ulkopuolelle ulottuvat materiaalit tai työkalut ovat kiellettyjä ilman JLG:n lupaa.
- Suuntaa ajaessasi aina puomi taka-akselin yli ajolinjan kanssa samansuuntaisesti. Muista: jos puomi on etuakselin yläpuolella, ohjaus ja ajotoiminnot ovat käänteisiä.
- Älä työnnä, vedä tai käytä puomin toimintoja koneelle, joka on juuttunut kiinni tai ei toimi. Vedä laitetta ainoastaan alustan kiinnityskoukuista.
- Älä aseta puomia tai työlavaa nojaamaan mitään rakennelmaa vasten työlavan tai rakennelman tukemiseksi.
- Aseta puomi säilytysasentoon ja sammuta virta, ennen kuin poistut koneesta.

Kompastumis- ja putoamisvaara

Käytön aikana kaikkien työlavalla olevien on käytettävä suojavaalaita, jotka on kiinnitetty hyväksytyyn ankkurointipisteeseen. Kiinnitä vain yhdet (1) suojavaaljaat ankkurointipistettä kohden.

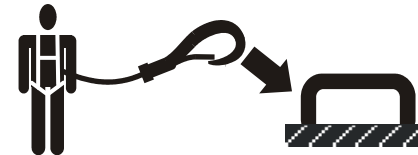

OSA 1 - VAROTOIMET

- Varmista ennen koneen käyttöä, että kaikki portit on suljettu oikein ja kiinnitetty oikeisiin paikkoihin.

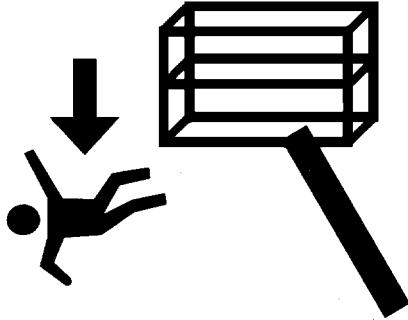

- Pidä molemmat jalat koko ajan tukevasti työlavan lattiapinnalla. Älä koskaan yritä lisätä ulottuvuutta käyttämällä tikkaita, laatikoita, askelmia, lankkuja tai vastaavia esineitä.
- Älä koskaan kiipeä työlavalle tai työlavalta pois puomistoa pitkin.
- Ole erittäin varovainen, kun nouset työlavalle tai poistut työlavalta. Varmista, että puomi on kokonaan ala-asennossa. Pysy kääntyneenä koneeseen päin ja säilytä ”kolmipisteinen yhteys” koneeseen. Sisään tuloa/poistumista varten puomia tarvitsee ehkä pidentää lähemmäksi maatasoa. Pidä aina kiinni kahdella kädellä ja yhdellä jalalla tai

kahdella jalalla ja yhdellä kädellä, kun nouset koneeseen tai poistut siitä.

Sähköiskun vaara

- Kone ei ole eristetty eikä se suojaa kosketukselta sähkövirtaan.

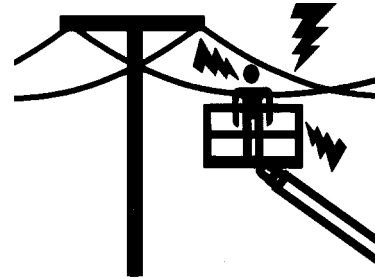

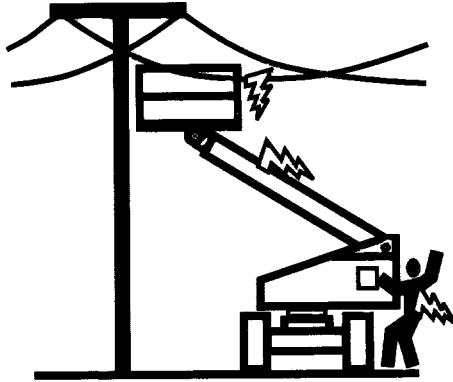

- Säilytä turvaetäisyys sähkölinjoihin, sähkölaitteisiin tai sähköosiin (paljaisiin tai eristettyihin) lähestymis vähimmäisetäisyyden mukaisesti, kuten kohdassa Taulukko 1-1 on näytetty.
- Huomioi koneen liike ja sähkölinjojen heilahtelu.

Taulukko 1-1. Lähestymis vähimmäisetäisyydet

Jännitealue (Vaihe)	LÄHESTYMIS VÄHIMMÄISETÄISYYS Metreinä (ft)
0 - 50 kV	3 (10)
Yli 50 kV - 200 kV	5 (15)
Yli 200 kV - 350 kV	6 (20)
Yli 350 kV - 500 kV	8 (25)
Yli 500 kV - 750 kV	11 (35)
Yli 750 kV - 1000 kV	14 (45)

HUOMAUTUS: Tämä vaatimus on voimassa, elleivät työnantajan, paikalliset tai maakohtaiset säännökset ole vielä rajoitetumpia.

- Säilytä vähintään 3 metrin etäisyys koneen kaikkien osien tai työlavalla olevien, heidän työkalujensa ja sellaisten sähkölinjojen tai sähkölaitteiden välillä, joiden jännite on 50 000 voltia. Jokaista enintään 30 000 voltin jännitteen lisäystä kohden on turvaetäisyyttä lisättävä 0,3 metriä.

- Vähimmäisturvaetäisyyttä voidaan lyhentää, jos asennetaan kosketusta estävät turvaesteet ja näillä esteillä on vaarallista jännitettä vastaava luokitus. Nämä esteet eivät saa olla osa konetta (tai olla kiinnitettyjä koneeseen). Vähimmäislähestymisetäisyys voidaan alentaa eristysesteen työskentelymittoja vastaavaksi. Tämän määrityksen voi antaa asiantunteva henkilö noudattaen sekä työnantajan että paikallisten ja valtion viranomaisten asettamia vaatimuksia työn suorittamisesta voimavirtalaitteiden läheisyydessä.

VAARA

ÄLÄ KÄYTÄ KONETTA TAI PÄÄSTÄ HENKILÖSTÖÄ TURVA-ALUEEN SISÄPUOLELLE. OLETA KAIKKIEN SÄHKÖOSIEN JA -JOHTOJEN OLEVAN JÄNNITTEELLISIÄ, JOS MUUTA TIETOA EI OLE.

Kaatumisvaarat

- Käyttäjän on tutustuttava ajomaastoon ennen ajoa. Sallittua kallistusta tai kaltevuustasoa ei saa ylittää ajon aikana.

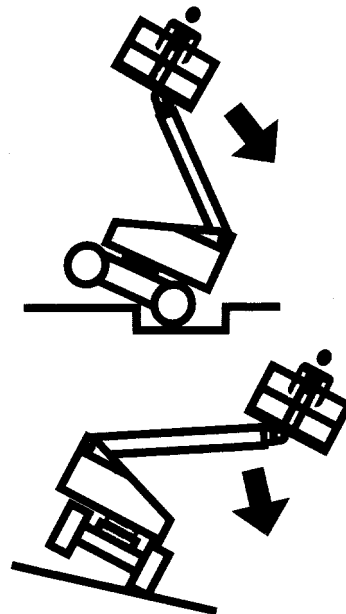

- Älä nosta työlavaa tai aja työlava nostettuna, kun kone on rinteessä, epätasaisella tai pehmeällä pinnalla.
- Ennen kuin ajat lattioiden, siltojen, perävaunujen tai muiden vastaavien pintojen päälle, tarkista pintojen kuormituskestävyys.
- Älä koskaan ylitä työlavan enimmäiskuormitusta. Jaa paino tasaisesti työlavan lattiapinnalle.
- Älä nosta työlavaa tai aja kohotetussa asennossa, jos kone ei ole tukevalla ja tasaisella pinnalla ja oikein tuettu.
- Pidä koneen runko vähintään 60 cm:n (2 ft) etäisyydellä kuopista, jyrkänteistä, esteistä, jätteistä, piilossa olevista kuopista ja muista mahdollisista lattialla/pinnalla olevista vaaratekijöistä.
- Älä työnnä tai vedä mitään esineitä puomilla.
- Älä koskaan yritä käyttää konetta nosturina. Älä sido konetta kiinni mihinkään lähellä olevaan rakennelmaan.
- Älä käytä konetta, jos tuulen nopeus ylittää 12,5 m/s (28 mph).
- Älä lisää työlavan pinta-alaa tai kuormitusta. Tuulelle altistuvan pinta-alan lisääminen vähentää vakautta.
- Älä lisää työlavan pinta-alaa luvottomilla kannen jatkeilla tai lisälaitteilla.

- Jos puomisto tai työlava on asennossa, jossa yksi tai useampi pyörä on irti maasta, kaikkien henkilöiden pitää poistua ennen koneen vakauttamisen aloittamista. Käytä nostureita, trukkeja tai muita vastaavia laitteita koneen vakauttamiseen ja henkilöstön poistamiseen.

Ruhjoutumis- ja törmäysvaara

- Kaikkien käyttäjien ja maassa työskentelevien henkilöiden on käytettävä asianmukaisia pääsuojuksia.
- Tarkista työskentelyalueen välit sivuilta ja työlavan alapuolelta, kun työlavaa nostetaan tai lasketaan tai konetta ajetaan.

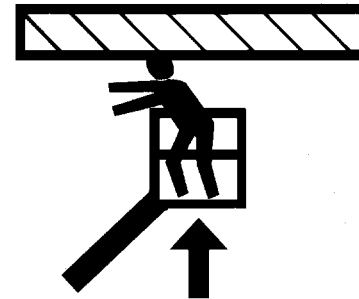

- Pysyttele kokonaan työlavan kaiteiden sisäpuolella käytön aikana.

- Aseta työlava esteiden lähelle puomiston toiminnoilla (ei ajamalla).
- Käytä aina merkinantajaa alueilla, joissa näkyvyys on rajoitettu.
- Muun henkilökunnan on oltava vähintään 1,8 metrin etäisyydellä koneesta ajon ja työlavan käännön aikana.
- Rajoita matkanopeutta maanpinnan, ruuhkan, näkyvyyden ja muiden törmäysvaaraa tai henkilöstön loukkaantumisriskiä lisäävien tekijöiden mukaan.
- Muista huomioida pysäytysmatkat kaikilla ajonopeuksilla. Kun ajat kovalla nopeudella, vaihda hitaalle nopeudelle ennen pysäytystä. Aja kaltevalla pinnalla ainoastaan hitaalla nopeudella.
- Älä käytä kovaa nopeutta rajoitetuissa tai suljetuissa tiloissa tai peruutuksessa.
- Ole aina erittäin varovainen, jotta esteet eivät iskeydy ohjaimiin tai työlavalla oleviin henkilöihin tai häiritse työs-kentelyä.
- Varmista, että muiden yläpuolella ja maatasolla olevien koneiden käyttäjät ovat tietoisia ilmassa käytettävästä työlavasta. Katkaise virta siltanostureista.
- Varoita henkilöstöä työskentelemästä, seisomasta tai kävelemästä nostetun puomin tai työlavan alla. Aseta tarvittaessa aitaukset maatasoon.

1.4 HINAAMINEN, NOSTAMINEN JA KULJETTAMINEN

- Työlavalla ei saa olla henkilöitä hinauksen, nostamisen tai kuljetuksen aikana.
- Konetta ei saa hinata muuten kuin hätätilanteissa, toimintahäiriön tai virtakatkoksen sattuessa tai lastauksen/purkamisen yhteydessä. Lisätietoja hätätilanteen hinaustoimista on tämän käyttöohjeen osassa Toiminta hätätilanteessa.
- Varmista, että puomi on säilytysasennossa ja kääntölava lukittuna ennen hinausta, nostamista tai kuljetusta. Työlavalla ei saa olla mitään työkaluja.
- Nosta konetta vain tarkoitusta varten merkityistä kohdista. Nosta konetta laitteella, jonka nostokapasiteetti on riittävä.
- Lisätietoja nostosta on tämän käyttöohjeen osassa Koneen käyttö.

1.5 MUUT VAARATEKIJÄT / TURVALLISUUS

- Älä käytä konetta maadoituspisteenä hitsauksessa.
- Hitsattaessa tai metallia leikattaessa on ryhdyttävä varotoimiin rungon suojaamiseksi roiskeilta.
- Älä lisää polttoainetta koneeseen moottorin käydessä.
- Akkuneste on erittäin syövyttävää. Vältä nesteen joutumista iholle ja vaatteisiin.
- Lataa akut vain hyvin tuuletetussa tilassa.

HUOMAA

ÄLÄ KÄYTÄ KONETTA, JOS TUULEN NOPEUS ON YLI 12,5 M/S (28 MPH).

Taulukko 1-2. Boforiasteikko (vain tiedoksi)

Bofori	Tuulennopeus		Kuvaus	Maaolosuhteet
	m/s	mph		
0	0-0,2	0	Tyyni	Tyyni. Savu nousee pystysuoraan.
1	0,3-1,5	1-3	Lähes tyyni	Tuulen suunta havaittavissa ilmaan nousevassa savussa.
2	1,6-3,3	4-7	Hyvin heikko tuuli	Tuuli tuntuu iholla. Puiden lähdet kahisevat.
3	3,4-5,4	8-12	Heikko tuuli	Puiden lehdet ja pienet risut liikkuvat jatkuvasti.
4	5,5-7,9	13-18	Kohtalainen tuuli	Nostaa maasta pölyä ja irrallisia papereita. Pienet oksat liikkuvat.
5	8,0-10,7	19-24	Navakka tuuli	Pienet puut heiluvat.
6	10,8-13,8	25-31	Voimakas tuuli	Suuret oksat liikkuvat. Voimajohdot viheltävät. Sateenvarjon käyttö on vaikeaa.
7	13,9-17,1	32-38	Erittäin voimakas tuuli	Kokonaiset puut liikkuvat. Tuulta vastaan liikkuminen on vaikeata.
8	17,2-20,7	39-46	Lähes myrsky	Puista irtoaa oksia. Tuuli tarttuu liikkeessä oleviin autoihin.
9	20,8-24,4	47-54	Myrsky	Tuuli aiheuttaa pieniä vaurioita rakennuksille.

OSA 2. KÄYTTÄJÄN VELVOLLISUUDET, KONEEN VALMISTELU JA TARKASTUS

2.1 HENKILÖSTÖN KOULUTUS

Henkilönostin on henkilöstön siirtämiseen tarkoitettu laite, joten sitä saa käyttää ja huoltaa vain siihen koulutettu henkilöstö.

Lääkkeiden tai päihteiden vaikutuksen alaiset henkilöt tai kouristuksista, huimauksesta tai fyysisen hallinnan menetyksestä kärsivät henkilöt eivät saa käyttää konetta.

Käyttäjän koulutus

Käyttäjän koulutukseen sisältyy:

1. Työalavan ja maanpinnan ohjainten, hätäohjainten ja turvajärjestelmien käyttö ja rajoitukset.
2. Koneen huomiomerkinnät, ohjeet ja varoitukset.
3. Työnantajan säännöt ja viralliset säädökset.
4. Hyväksytyjen putoamissuojalaitteiden käyttö.
5. Riittävästi tietoa koneen mekaanisesta toiminnasta, jotta pystytään tunnistamaan toimintahäiriö tai sen mahdollisuus.

6. Turvallisin tapa koneen käyttöön tiloissa, joissa on yläpuolisia esteitä, muita liikkuvia laitteita, esteitä, painaumia, reikiä tai putoavia esineitä.
7. Suojaamattomien sähköjohtimien aiheuttamien vaaratilanteiden välttäminen.
8. Työn erityisvaatimukset tai koneen soveltuvuus.

Koulutuksen valvonta

Ammattitaitoisen henkilön pitää valvoa koulutusta avoimessa maastossa, jossa ei ole esteitä, kunnes koulutettava on oppinut turvallisesti ohjaamaan ja käyttämään konetta.

Käyttäjän vastuu

Käyttäjälle on tehtävä selväksi, että hänellä on vastuu ja valtuudet sammuttaa kone toimintahäiriön sattuessa tai vaaratilanteen ilmaantuessa koneessa tai työalueella.

2.2 VALMISTELU, TARKISTUS JA HUOLTO

Seuraavassa taulukossa on lueteltu JLG Industries, Inc.:in suosittelemat koneen säännölliset tarkistukset ja huollot. Tarkista, onko paikallisissa säädöksissä lisävaatimuksia henkilöstöille. Tarkistuksien ja huoltojen tiheyttä pitää tarvittaessa lisätä, jos konetta käytetään kovissa tai ankarissa käyttöolosuhteissa, tai jos konetta käytetään normaalia enemmän tai käyttö on muuten tehostettua.

HUOMAA

JLG INDUSTRIES, INC. TUNNUSTAA TEHTAAN VALTUUTTAMAKSI HUOLTOTEKNIKOKSI HENKILÖN, JOKA ON SUORITTANUT TIETYN JLG-TUOTEMALLIN JLG-HUOLLON KOULUTUSJAKSON.

OSA 2 - KÄYTTÄJÄN VELVOLLISUUDET, KONEEN VALMISTELU JA TARKASTUS

Taulukko 2-1.Tarkastus- ja huoltotaulukko

Tyyppi	Suoritusiheys	Ensisijainen vastuu	Huoltopätevyys	Viite
Tarkastus ennen käynnistystä	Ennen käyttöä joka päivä, tai aina kun käyttäjä vaihtuu.	Käyttäjä tai kuljettaja	Käyttäjä tai kuljettaja	Käyttäjät ja turvallisuus käyttöohje
Tarkistus ennen toimitusta (Katso huomautusta)	Ennen kauppa- tai vuokraohteen toimitusta.	Omistaja, jälleenmyyjä tai käyttäjä	Pätevä JLG-asentaja	Huolto- ja kunnossapito-ohje ja vastaava JLG:n tarkistuslomake
Säännöllinen tarkistus	Käyttöaikana 3 kuukauden tai 150 käyttötunnin jälkeen (kumpi tahansa toteutuu ensin) tai 3 kuukauden ajan pois käytöstä tai ostettu käytettynä.	Omistaja, jälleenmyyjä tai käyttäjä	Pätevä JLG-asentaja	Huolto- ja kunnossapito-ohje ja vastaava JLG:n tarkistuslomake
Koneen vuositarkistus	Vuosittain, viimeistään 13 kuukauden kuluttua edellisestä tarkistuksesta.	Omistaja, jälleenmyyjä tai käyttäjä	Tehtaan valtuuttama huoltoteknikko	Huolto- ja kunnossapito-ohje ja vastaava JLG:n tarkistuslomake
Ennakoiva kunnossapito	Huolto- ja kunnossapito-ohjeen mukaisin aikavälein.	Omistaja, jälleenmyyjä tai käyttäjä	Pätevä JLG-asentaja	Huolto- ja kunnossapito-ohje
HUOMAUTUS: Tarkistuslomakkeita on saatavissa JLG:ltä. Käytä Huolto- ja kunnossapito-ohjetta tarkistuksien suorittamiseen.				

Tarkastus ennen käynnistystä

Tarkastus ennen käynnistystä sisältää seuraavat kohdat:

- 1. Puhtaus** – Tarkista mahdolliset vuodot (öljy, polttoaine tai akkuneste) tai vierasmateriaali kaikilta pinoilta. Ilmoita tarvittaessa vuodot vastaavalle huoltohenkilölle.
- 2. Rakenne** – Tarkista koneen rakenne kolhujen, vaurioiden, hitsaus- tai alustametallin rakojen tai muiden ongelmien varalta.

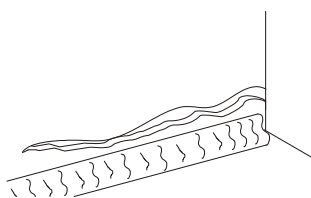

Alusmetallin halkeama

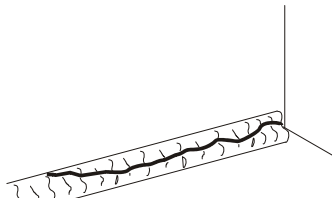

Hitsaussauman halkeama

- 3. Tarrat ja kilvet** – Tarkista puhtaus ja luettavuus. Varmista, että kaikki tarrat ja kilvet ovat paikoillaan. Varmista, että kaikki huonosti luettavissa olevat tarrat tai kilvet puhdistetaan tai vaihdetaan.
- 4. Käyttö- ja turvallisuusohjeet** – Varmista, että Käyttäjät ja turvallisuus -käyttöohje, EMI-turvallisuusohje (vain USA) ja vastuuta käsittelevä ANSI-ohje (vain USA) ovat säänkestävässä säilytyslaatikossa.

- 5. Yleistarkistus** – Katso kuvat 2-3 – 2-6.
- 6. Akku** – Lataa tarvittaessa.
- 7. Polttoaine** (Polttomoottorikäyttöiset koneet) – Lisää polttoainetta tarvittaessa.
- 8. Hydraulioöljy** – Tarkista hydraulioöljyn taso. Varmista, että hydraulioöljyä lisätään tarvittaessa.
- 9. Toimintojen tarkistus** – Kun yleistarkistus on valmis, tarkista kaikkien järjestelmien toiminnot ja varmista, ettei alueen yläpuolella tai maatasossa ole esteitä. Katso tarkemmat ohjeet osasta 4.

VAROITUS

JOS KONE EI TOIMI OIKEIN, KYTKE VIRTA VÄLITTÖMÄSTI POIS PÄÄLTÄ! ILMOITA ONGELMA ASIANMUKAISELLE HUOLTOHENKILÖLLE. ÄLÄ KÄYTÄ KONETTA, ENNEN KUIN TURVALLINEN TOIMINTA ON VARMISTETTU.

Toimintojen tarkistus

Tarkista toiminnot seuraavasti:

1. Maatason ohjauspaneelista, kun työlavalla ei ole kuormaa:
 - a. Tarkista, että kaikkien kytkimien ja lukitusten suojat ovat paikoillaan.
 - b. Käytä kaikkia toimintoja ja tarkista kaikki rajoitus- ja katkaisukytkimet.
 - c. Tarkista aputeho (tai manuaalinen lasku).
 - d. Varmista, että kaikki koneen toiminnot kytkeytyvät pois päältä, kun hätäpysäytyspainike aktivoidaan.
2. Työlavän ohjauskonsolista:
 - a. Varmista, että ohjainkonsoli on kunnolla kiinnitetty ja oikeassa paikassa.
 - b. Tarkista, että kaikkien kytkimien ja lukitusten suojat ovat paikoillaan.
 - c. Käytä kaikkia toimintoja ja tarkista kaikki rajoitus- ja katkaisukytkimet.
 - d. Varmista, että kaikki koneen toiminnot kytkeytyvät pois päältä, kun Hätäpysäytyspainike aktivoidaan.
3. Työlavalta kuljetusasennossa (säilytys):
 - a. Aja kone kaltevalle pinnalle, mutta älä ylitä kallistusrajoja, ja varmista pysäytettäessä jarrujen pitävyys.
 - b. Tarkista että kallistusanturin hälytys toimii oikein.

2.3 RAJOITUSKYTKIMEN TOIMINNAN TARKISTUS



VÄLTÄ TÖRMÄYS JA LOUKKAANTUMINEN, JOS KONE EI PYSÄHDY OHJAUSKYTKIMEN TAI –VIVUN VAPAUTUKSEN JÄLKEEN, NOSTAMALLA JALKA JALKAKYTKIMELTÄ TAI PYSÄYTTÄMÄLLÄ KONE PAINAMALLA HÄTÄPYSÄYTYSTÄ.

HUOMAUTUS: Suorita tarkistukset ensin maataason ohjaimista ja sitten työalavan ohjaimista.

1. Käytä laitetta maataason ohjauspaneelista.

HUOMAUTUS: Säästöjen osalta ks. Huolto-ohjekirjaa - Rajoituskytkimien säätö.

2. Tarkista noston rajoituskytkin seuraavasti:
 - a. Nosta puomi 2-7 astetta vaakatason yli. Kytkimen tulee aktivoitua tässä kohdassa.
 - b. Laske puomia 2,5-7,5 astetta vaakatason alle. Kytkimen tulee resetoitua tässä kohdassa.
3. Nosta pääpuomia, laajenna ja vedä takaisin sisään teleskooppivartta. Tarkista viiveen varalta liikkeessä liikeraudalla, viitaten löystyneisiin kaapeleihin.

4. Käännä kääntöpöytää VASEMMALLE ja OIKEALLE minimissään 45 astetta. Tarkista tasainen liike.

HUOMAUTUS: Vaihe 5 on vain sovellettavissa laitteisiin joissa ulkoinen kallistus anturi.

5. Avustajan avustamana, valvoa RUNGON TASOILMAISIMEN VALOA lavan ohjaimen konsolissa, aktivoi ilmaisimen valo manuaalisesti puristamalla mitä tahansa kolmesta kallistumisilmaisimen kiinnitys jousesta. Mikäli valo ei valaise, kytkä laite pois päältä ja ota yhteyttä päteväitettyyn huoltoteknikkoon ennen käytön jatkamista.

HUOMAUTUS: Vaihe 6 on vain sovellettavissa laitteisiin joissa sisäinen kallistusanturi

6. Tarkista rungon tasoilmaisin joka sijaitseelavan ohjauskonsolissa, ajamalla laitteella vaakatasossa, ylös sopivaa ramppia jossa ainakin 5° nousukulma. Tarkista tasoilmaisin, laitteen ollessa rämpillä. Mikäli valo ei valaise, palauta laite tasaiselle pinnalle, sulje laite ja ota yhteyttä pätevään teknikkoon ennen kuin jatkat käyttöä.

HUOMAUTUS: Vaiheet 7 & 8 käsittävät 600S ANSI markkinoiden laitteet kaksinaisella kapasiteetilla (500 & 1000 paunaa [227 kg ANSI markkinoilla ja 230 kg CE ja Australian markkinoilla & 454 kg ANSI markkinoilla ja 450 kg CE- ja Australian markkinoilla]).

7. Tarkista kapasiteetin rajoituskytkin seuraavasti:

Puomin pituuskytkin.

- a. Nosta puomi vaakatasoon (asetä kulmanilmaisın pohjapuomille puomin kääntötäpin ja nostosylinterin kiinnitystapin välillä).
- b. Teleskooppipuomi ulkona 500 paunaan asti. (227 kg ANSI markkinoilla ja 230 kg CE- ja Australian markkinoilla) valo syttyy (saattaa tarvita ulkoisen virtälähteen jotta puomi saatetaan sijoittaa oikein).
- c. Merkitse kulusuojan sijainti liike- ja keskipuomeilla.
- d. Laajenna teleskooppipuomi täyteen mittaansa.
- e. Mittaa merkinnästä liikepuomissa kulu suojaan ja mittaa merkinnästä keskipuomilla kulusuojaan.
- f. Summaa nämä kaksi lukua yhteen (niiden tulisi olla melkein yhtäläiset) niiden tulisi olla väliltä 137" - 139" (348 - 353 cm).

Puomin kulmakytkin.

- a. Teleskooppipuomi täyteen mittaansa.
- b. Nosta puomia ylös aina 1000 paunaan asti. (454 kg ANSI markkinoilla ja 450 kg CE- ja Australian markkinoilla) valo syttyy.
- c. Laske puomi alas käyttäen ulkoista virtälähdettä aina 500 paunaan asti (227 kg ANSI-markkinoilla ja 230 kg CE- ja Australian markkinoilla) valo syttyy. Puomin kulman tulee olla 45 - 50 asteessa (asetä kulman ilmaisin pohjapuomille puomin kääntöpuolan ja nostosylinterin liitintäpin välisiin).
- d. Nosta pääpuomi ylös aina 1000 paunaan asti. (454 kg ANSI markkinoilla ja 450 kg CE- ja Australian markkinoilla) valo syttyy. Puomin kulman tulisi olla 55 - 64 astetta.

HUOMAUTUS: Mikäli rajoituskytkimen asetuksia tarvitsee muuttaa, sinun tulee tarkistaa uudelleen että 500 paunan. (227 kg ANSI markkinoilla ja 230 kg CE ja Australian markkinoilla) valo syttyy 45 - 50 asteessa noston ollessa alhaalla.

OSA 2 - KÄYTTÄJÄN VELVOLLISUUDET, KONEEN VALMISTELU JA TARKASTUS

8. Tarkista kapasiteetin rajoituskytkin seuraavasti:

Pääpuomin pituuskytkin.

- a. Nosta pääpuomi suunnilleen vaakatasoon.
- b. Teleskooppipuomi ulkona 500 paunaan asti. (227 kg ANSI markkinoilla ja 230 kg CE- ja Australian markkinoilla) valo syttyy (saattaa tarvita ulkoisen virtälähteen jotta puomi saatetaan sijoittaa oikein).
- c. Merkitse kulutuskohdan sijainti pääasialliseen liikepuomiin.
- d. Laajenna pääpuomin teleskooppivarsi täyteen mitaansa.
- e. Mittaa merkinnästä liikepuomissa kulu suojaan. Ulottuvuuden tulisi olla 125" - 127" (317.5 - 322.5 cm).

Pääpuomin kulmakytkin.

- a. Nosta pääpuomi suunnilleen vaakatasoon.
- b. Teleskooppipuomi ulkona 500 paunaan asti. (227 kg ANSI markkinoilla ja 230 kg CE- ja Australian markkinoilla) valo syttyy (saattaa tarvita ulkoisen virtälähteen jotta puomi saatetaan sijoittaa oikein).
- c. Nosta pääpuomi ylös aina 1000 paunaan asti. (454 kg ANSI markkinoilla ja 450 kg CE- ja Australian markkinoilla) valo syttyy. Puomin kulman tässä kohdassa tulisi olla 55 -60 astetta.
- d. Laske pääpuomi alas aina 500 paunaan asti. (227 kg ANSI markkinoilla ja 230 kg CE- ja Australian markkinoilla) valo syttyy. Puomin kulman tässä kohdassa tulisi olla 45 -50 astetta.

HUOMAUTUS: Mikäli rajoituskytkimen asetuksia tarvitsee muuttaa, sinun tulee tarkistaa uudelleen että 500 paunan. (227 kg ANSI markkinoilla ja 230 kg CE ja Australian markkinoilla) valo syttyy 45 - 50 asteessa noston ollessa alhaalla.

OSA 2 - KÄYTTÄJÄN VELVOLLISUUDET, KONEEN VALMISTELU JA TARKASTUS

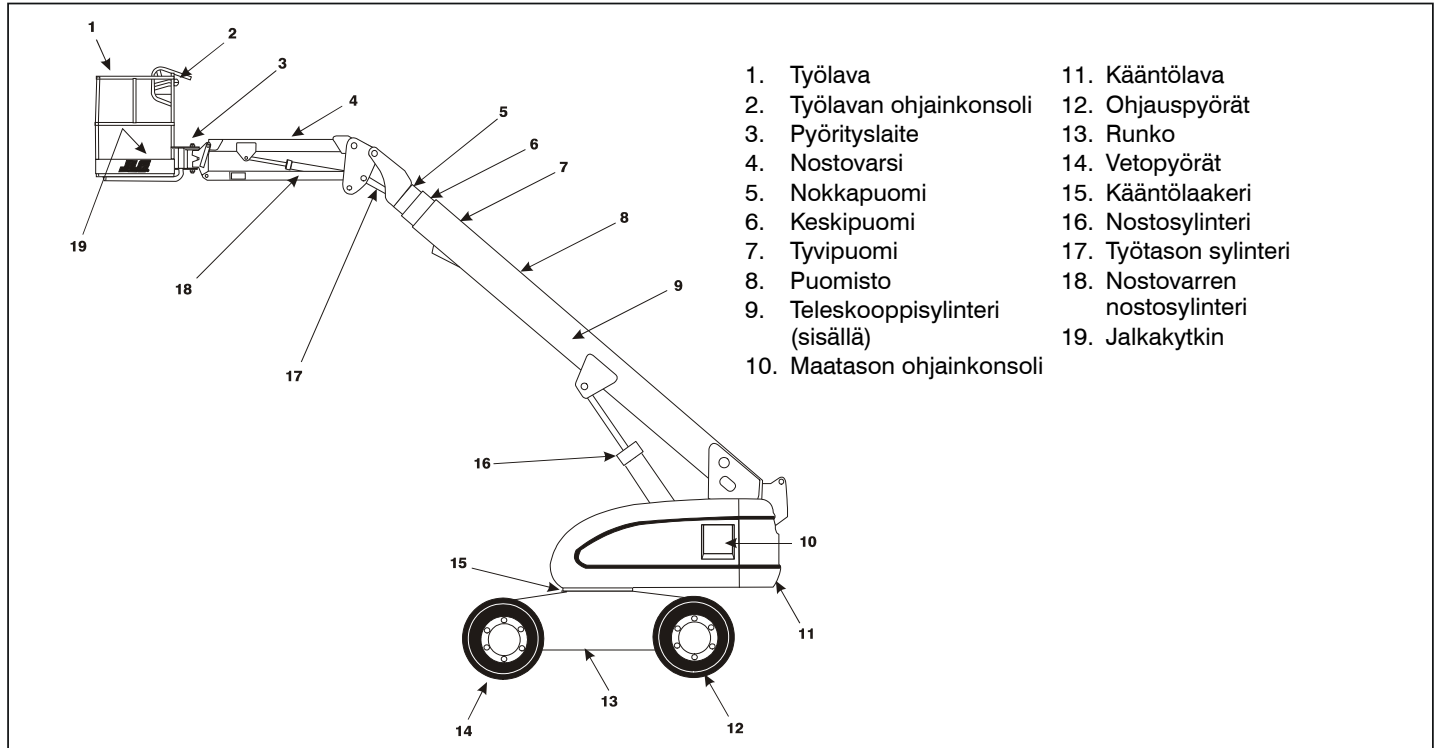

Kuva 2-1. Koneen osat - 600SJ/660SJ

OSA 2 - KÄYTTÄJÄN VELVOLLISUUDET, KONEEN VALMISTELU JA TARKASTUS

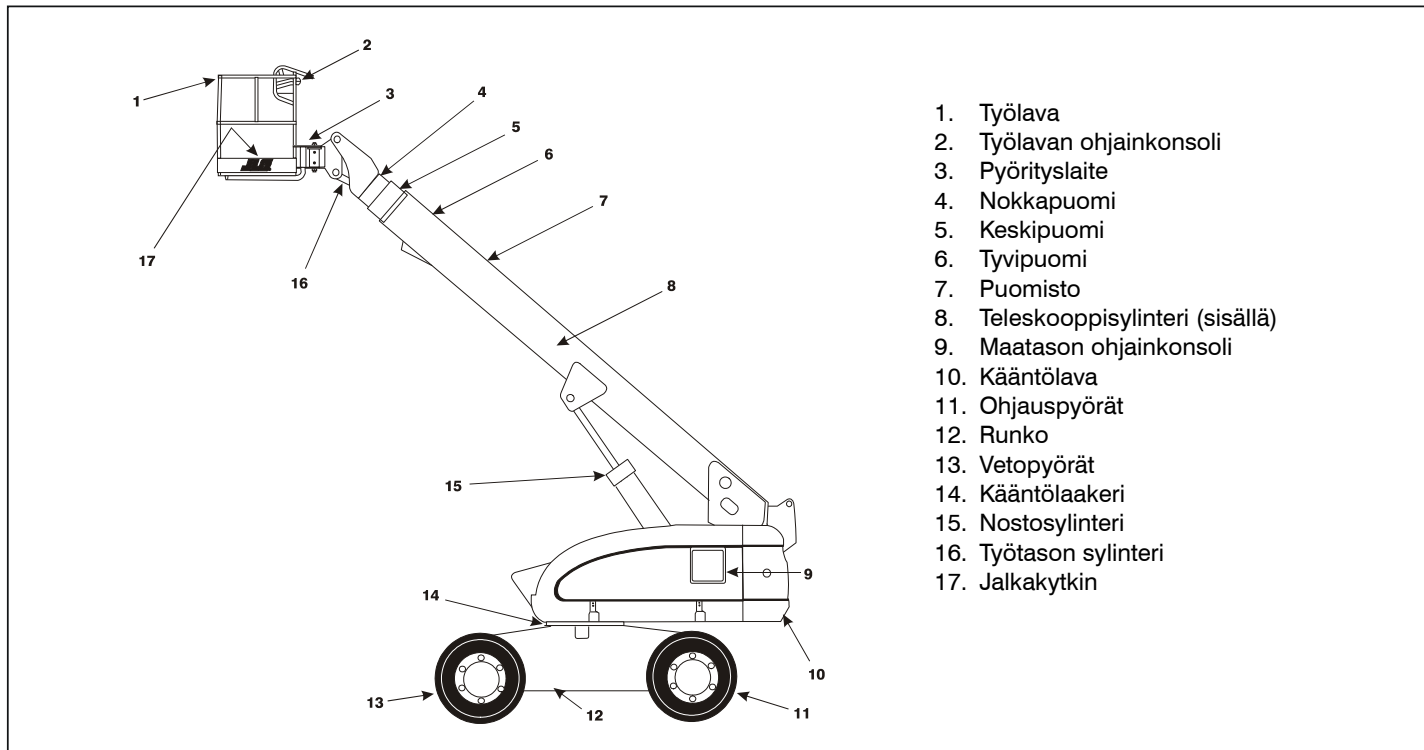

Kuva 2-2. Koneen osat - 600S

Yleistä

Aloita yleistarkastus kaavion mukaisesta kohteesta 1. Jatka tarkistusta oikealle (ylhäältä katsottuna vastapäivään) ja tarkista kaikkien osien kunto järjestyksessä ”Yleistarkistuksen tarkistuslistan” mukaisesti.

VAROITUS

VARMISTA LOUKKAANTUMISEN ESTÄMISEKSI, ETTÄ KONEEN VIRTA ON KYTKETTY POIS PÄÄLTÄ ”YLEISTARKISTUKSEN” AJAKSI.

HUOMAA

MUISTA TARKISTAA MYÖS ALUSTAN ALAPUOLI. TÄMÄN ALUEEN TARKISTUS SAATTAAN PALJASTAA VIAN, JOKA VOI AIHEUTTAA VAKAVAN KONEVAURION.

HUOMAUTUS: *Varmista jokaisessa kohdassa, että kaikki osat ovat paikoillaan ja tiukasti kiinnitettyjä, eikä ole näkyviä vaurioita tai muita mainittuja vikoja.*

1. Työlava – Työlavan kiinnitystappien kiinnitys. Jalkakytkimen asianmukainen toiminta. Sitä ei ole muutettu, poistettu käytöstä tai tukittu.

2. Työlavan ohjauskonsoli – Kytkimet ja vivut palautuvat vapaalle ja ovat kunnolla kiinnitettyjä. Tarrat/kilvet ovat paikoillaan näkyvissä ja ohjausmerkintä on luettavissa.
3. Pyörityslaite – Katso huomautus.
4. Pyörityslaitteen liikkeen ohjausventtiili – Katso huomautus.
5. Nivelnostovarren puomi (jos varusteena) – Katso huomautus.
6. Kaksoiskapasiteetin rajoituskytkin – Varren vapaa liike ja puhdas liasta ja rasvasta.
7. Voimansiirto – Katso huomautus.
8. Ohjaussyliinteri (4-pyöräohjaus) – Katso huomautus.
9. Kara (4-pyöräohjaus) – Oikea voitelu.
10. Käyttömoottori ja jarru – Katso huomautus.
11. Keskiö - Katso huomautus.

Kuva 2-4. Päivittäisen yleistarkistuksen kohdat – Sivu 1/3

12. Pyörät/renkaat - Ei löysiä tai puuttuvia muttereita. Tarkasta kulumisen, leikkautumisen, repeytymisen tai muiden ongelmien varalta. Tarkasta, etteivät pyörät ole vaurioituneet tai syöpyneet.
13. Ohjaustanko ja ohjausvivusto (4-pyöräohjaus) – Ohjaustangon väliakselit lukittu.
14. Kääntölavan lukko - Käytössä.
15. Aputehon pumppu – Katso huomautus.
16. Käännön käyttömoottori ja jarru – Katso huomautus.
17. Ohjausventtiili (säiliötila) – Katso huomautus.
18. Kääntölavan laakeri ja ratas – Oikea voitelu. Ei löysällä olevia pultteja tai väljyyttä laakereiden ja rakenteen välillä.
19. Manuaalinen laskulaite (Ennen S/N 70975) – Katso huomautus.
20. Hydraulioiljyn palautussuodattimen kotelo – Katso huomautus.
21. LP-polttoainesäiliö (jos varusteena) – Katso huomautus.
22. Hydraulioiljyn syöttö – Suositellun öljytason tarkistuslasi. (Tarkista taso öljyn ollessa kylmää, kun järjestelmän virta on kytketty pois päältä ja kone on säilytysasennossa) Tulppa paikoillaan ja kiinni.
23. Hydraulioiljyn huohotin – Elementti paikallaan ilman tukkeumia tai jälkiä ylivuodosta.
24. Maatason ohjaimet – Kytkimet toimivia ja tarrat kiinni ja luettavissa.
25. Polttoaineen syöttö – polttoaineen täyttötulppa kiinni. Säiliö – Katso huomautus.
26. Ovet ja salvat – Konepeiton kansi ja salvat toimintakunnossa.
27. Ohjaustanko ja ohjausvivusto – Ohjaustangon väliakselit lukittu.
28. Heilurin nokkaventtiili (jos varusteena) – Katso huomautus.
29. Heiluriakselin sylinteri (jos varusteena) – Katso huomautus.
30. Heiluriakseli (jos varusteena) – Katso huomautus.
31. Kaksoiskapasiteetin rajoituskytkin – Varren vapaa liike ja puhdas liasta ja rasvasta.
32. Moottorin ilmansuodatin – Elementti puhdas.

OSA 2 - KÄYTTÄJÄN VELVOLLISUUDET, KONEEN VALMISTELU JA TARKASTUS

- 33. Akku – Oikea elektrolyyttitaso, kaapelit tiukasti kiinni, ei näkyviä vaurioita tai syöpymistä.
- 34. Moottoriöljyn syöttö – mittatikussa merkki täyden kohdalla, täyttökorkki tiukasti kiinni.
- 35. Äänenvaimennin ja pakokaasujärjestelmä – Katso huomautus.
- 36. Hydraulipumppu – Katso huomautus.
- 37. Moottorin laakeritappi – Katso huomautus.
- 38. Hydraulioöljyn keskipaineen suodattimen kotelo – Kotelo kunnolla kiinni.
- 39. Hydraulinen kiertolaakeri – Katso huomautus.
- 40. Vaakatason katkaisun rajoituskytkin - (suurtehomootori/suurtehon katkaisukytkin) Varren vapaa liike ja puhdas liasta ja rasvasta.
- 41. LP-polttoainesäiliö (jos varusteena) – Katso huomautus.
- 42. Virtausventtiilit – Katso huomautus.
- 43. Runko – Katso huomautus.
- 44. Pääpuomin osat – Painelaattojen kiinnitys. Kaikki sylinterit – etupään akselien ja holkkipään akselien kunnollinen kiinnitys ja oikea voitelu.
- 45. Työlävan saranatappi – Katso huomautus.

Kuva 2-6. Päivittäisen yleistarkistuksen kohdat – Sivu 3/3

OSA 3. KONEEN OHJAIMET JA MERKKIVALOT

3.1 YLEISTÄ

HUOMAA

KONEEN KÄYTTÖ JA TOIMINTA EIVÄT OLE VALMISTAJAN VÄLITTÖMÄSSÄ VALVONNASSA. KÄYTTÄJÄT OVAT VASTUUSSA ASIANMUKAISEN TURVATOIMIEN NOUDATTAMISESTA.

Tässä osassa annetaan tietoja, jotka auttavat ymmärtämään koneen ohjaustoiminnot.

3.2 OHJAIMET JA MERKKIVALOT

HUOMAUTUS: Tämä kone on varustettu ohjauspaneelilla, joissa ohjaustoiminnot esitetään erilaisilla symboleilla. ANSI-koneissa symbolit ja niitä vastaavat toiminnot löytyvät ohjauskotelon edessä olevaan suojaan sijoitetusta kilvestä ja maatasen ohjaimista.

Maatasen ohjausasema

(Katso Kuva 3-1., Maatasen ohjausasema)

HUOMAUTUS: Toimintokytkintä on pidettävä painettuna haluttaessa käyttää pääpuomin teleskooppia, päänostinta, nostovartta, työlevän tasonsäädön ohitusta ja lavan kääntöä.



1. Työlevän pyörytys.

Kolmiasentoinen kytkin, jolla ohjataan työlevän pyörimisliikettä.

VAROITUS

KÄYTTÄ TYÖLEVÄN TASONSÄÄDÖN OHITUSTA AINOASTAAN TYÖLEVÄN HIENOSÄÄTÖÖN. VIRHEELLINEN KÄYTTÖ SAATTAA AIHEUTTAA KUORMAN/HENKILÖIDEN SIIRTYMISEN TAI PUTOAMISEN. TÄLLAINEN KÄYTTÖ VOI AIHEUTTAA VAKAVAN HENKILÖVAHINGON TAI KUOLEMAN.

2. Työlevän tasonsäädön ohitus.

Kolmiasentoinen kytkin, jonka avulla käyttäjä voi korjata automaattisessa tasonsäätöjärjestelmässä aiheutuneita poikkeamia.

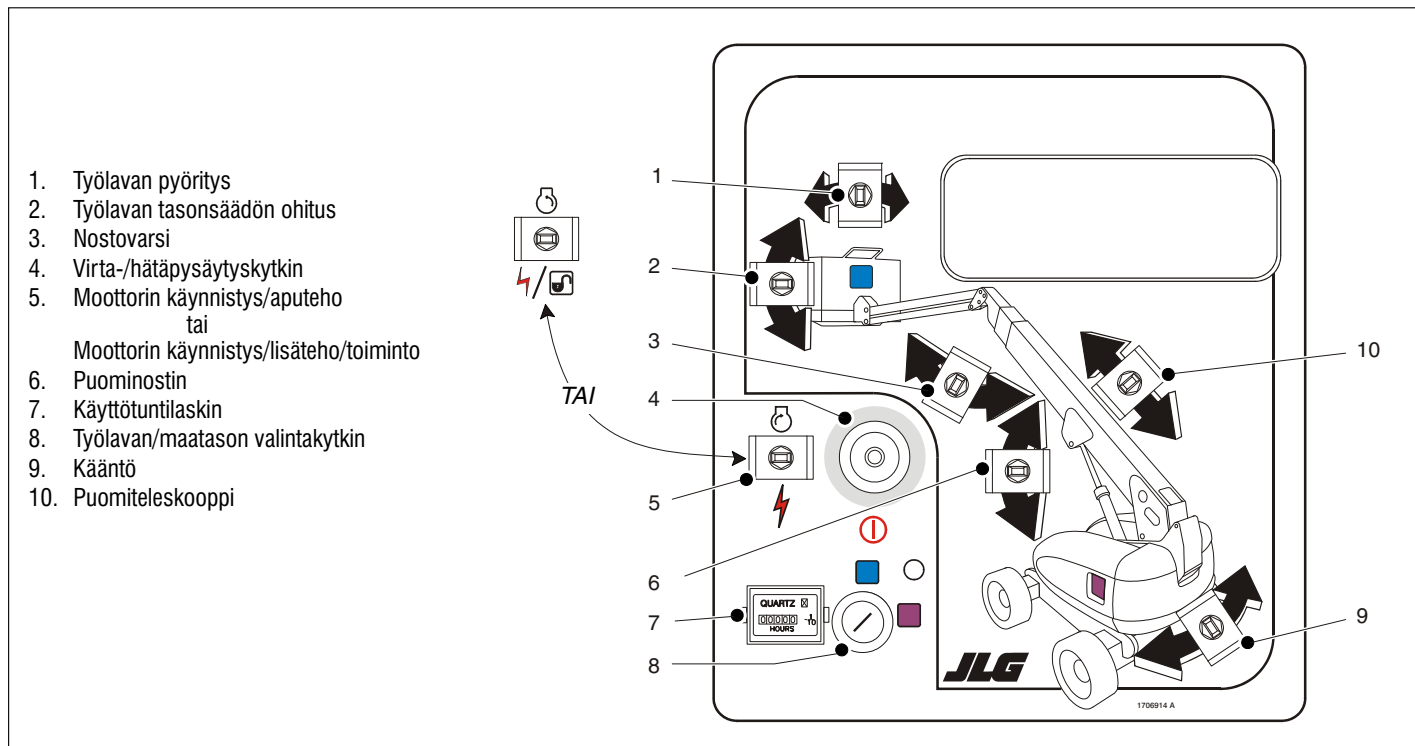

Kuva 3-1. Maatason ohjausasema

3. Nostovarsi (Jos varusteena)

Tällä kytkimellä nostetaan ja lasketaan nostovartta.

HUOMAUTUS: Kun Virta-/häätäpysäytyskytkin on "PÄÄLLÄ"-asennossa eikä moottori ole käynnissä, kuuluu hälytysääni, joka ilmoittaa, että sytytys on päällä.



HUOMIO

KUN KONE SAMMUTETAAN, PÄÄ-/HÄTÄPYSÄYTYSKYTKIN ON KÄÄNNETTÄVÄ POIS PÄÄLTÄ, JOTTA AKKU EI TYHJENE.

HUOMAUTUS: Jos koneessa on dieselmoottori, odota että hehkutulpan merkkivalo (keltainen) on sammunut ennen koneen käynnistämistä.

4. Virta-/häätäpysäytyskytkin.

Kaksiasentoinen punainen sienen muotoinen kytkin kytkee virran TYÖLAVA/MAA-valintakytkimeen, kun se vedetään ulos (päälle). Kun kytkin työnnetään sisään, TYÖLAVA/MAA -valintakytkimen virta sammuu.

5. Moottorin käynnistys/aputehon kytkin tai

Moottorin käynnistys/lisätehokytkin/toimintokytkin.

Moottori käynnistetään pitämällä kytkintä ylhäällä kunnes moottori käynnistyy.



Kun halutaan käyttää aputehoa, on kytkin pidettävä PAINETTUNA apupumpun käytön ajan. Aputehoa voidaan käyttää vain moottori sammuksissa.



Moottorin käydessä kytkin on pidettävä PAINETTUNA puomin kaikkien ohjaimien toimintaa varten.



HUOMIO

KUN KÄYTÄT APUTEHOA, SUORITA VAIN YKSI TOIMINTO KERRALLAAN. (SAMANAIKAINEN TOIMINTO VOI YLIKUORMITAA 12-VOLTTISEN APUPUMPPUMOOTTORIN.)

OSA 3 - KONEEN OHJAIMET JA MERKKIVALOT

6. Noston ohjain.

Nostaa ja laskee pääpuomia.

7. Käyttötuntilaskin.

Laskee koneen käyttöajan sen mukaan, miten kauan moottori on ollut käynnissä. Kun mittari liitetään moottorin öljynpainekiertoon, ainoastaan moottorin käynnissä-olotunnit lasketaan. Käyttötuntimittari laskee tunteja enintään 9999,9 tuntiin asti, eikä sitä voi nollata.

8. Työlävan/maatason valinta

Kolmiasentoinen, avaimella käynnistettävä kytkin ohjaa virtaa työlävan ohjainkonsoliin, kun kytkin on asennossa TYÖLAVA. Kun kytkin on MAA-asennossa, työlävan ohjainkonsolin virta on pois päältä, ja ainoastaan maatasen ohjauspaneelin ohjaimet toimivat.

HUOMAUTUS: Kun Työtason/maan valintakytkin on keskiasennossa, molempien ohjausasemien ohjaimien virta on pois päältä.

HUOMAUTUS: Noston, käännön, työlävan korkeuden, teleskoopin, työlävan käännön ja aputoimintojen kytkimet ovat jousikuormitettuja ja ne palautuvat vapautettaessa automaattisesti vapaalle (pois päältä).



KUN KÄYTÄT PUOMIA VARMISTA, ETTÄ TYÖLÄVAN YMPÄRILLÄ TAI ALLA OLE IHMISIÄ.



VÄLTTYÄKSESI VAKAVILTA LOUKKAANTUMISILTA ÄLÄ KÄYTÄ KONETTA, JOS JOKIN OHJAUSVIVUISTA TAI TYÖLÄVAN LIIKETTÄ OHJAAVISTA VALINTAKYTKIMISTÄ EI PALAUDU VAPAUTETTAESSA POIS PÄÄLTÄ -ASENTOON.

9. Käännön ohjain.

Aktivoi kääntölävan jatkuvan 360 asteen pyörimisliikkeen.

10. Teleskoopin ohjain.

Kun kytkin käännetään SISÄÄN- tai ULOS-asentoon, puomi liikkuu sisään ja ulos.

Maatason ohjauksen merkkivalopaneeli

(Katso Kuva 3-2., Maatason ohjauksen merkkivalopaneeli - Sivu 1/2 ja Kuva 3-3., Maatason ohjauksen merkkivalopaneeli - Sivu 2/2)

1. Pariston latausvalo

Osoittaa, että akussa tai latauspiirissä on vikaa ja kone vaatii huoltoa.

2. Moottorin alhaisen öljynpaineen merkkivalo.

Osoittaa, että moottorin öljynpaine on normaaliarvon alapuolella ja kone vaatii huoltoa.

3. Moottorin jäähdytysnesteen korkean lämpötilan (Ford ja Continental) merkkivalo.

Osoittaa, että moottorin jäähdytysnesteen lämpötila on liian korkea ja kone vaatii huoltoa.

4. Moottoriöljyn korkean lämpötilan merkkivalo (Deutz).

Kertoo, että moottoriöljyn (joka toimii myös moottorin jäähdytysnesteenä) lämpötila on liian korkea ja kone vaatii huoltoa.

5. Moottorin toimintahäiriön merkkivalo (Ford-moottorit sarjanumerot 48907–61927 - katso ADE-järjestelmän tunnistesivua käsikirjan alusta).

Kertoo, että moottorin säädinyksikkö on löytänyt toimintahäiriön sähköisessä polttoaineenruiskutusjärjestelmässä ja vianmäärityskoodi on lähetetty moottorin säädinyksikköön. Huolto-ohje sisältää lisätietoja vikakoodeista ja vikakoodien hakutoiminnoista.

Toimintahäiriön merkkivalo palaa 2-3 sekunnin ajan, kun avain on käännetty päälle-asentoon automaattisen testin suorittamista varten.

6. Alhaisen polttoaineen merkkivalo.

Osoittaa, että polttoaineen määrä on 1/8 säiliön tilavuudesta tai vähemmän. Kun valo syttyy ensimmäisen kerran, käytettävissä olevan polttoaineen määrä on noin neljä gallonia.

7. Hehkutulpan merkkivalo (diesel)

Kertoo, että hehkutulpat ovat päällä. Sytytystulpat kytetään automaattisesti päälle samanaikaisesti sytytyspiirin kanssa, ja ne pysyvät päällä noin seitsemän sekuntia. Käynnistä moottori vasta kun valo sammuu.

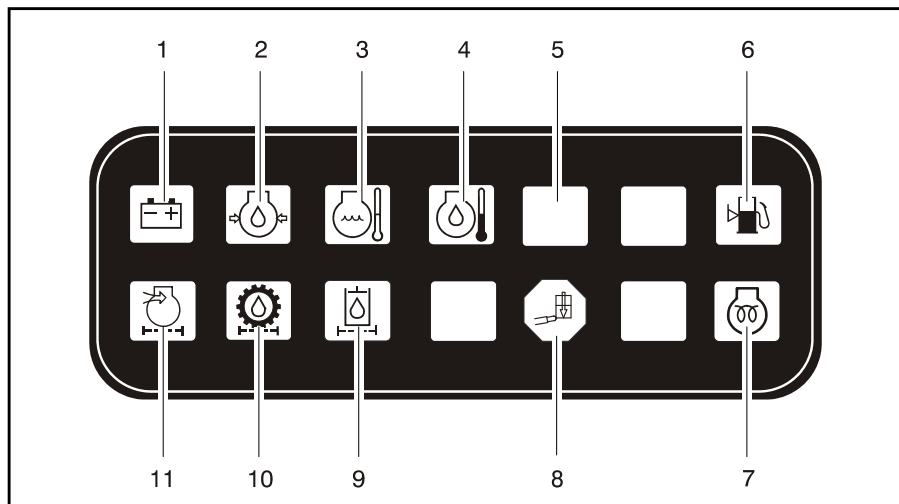

Ennen S/N 0300099060

- | | |
|------------------------------------------------|--------------------------------------|
| 1. Akun lataus | 6. Polttoaine lopussa |
| 2. Moottorin öljypaine alhainen | 7. Hehkutulppa |
| 3. Moottorin jäähdytysnesteen lämpötila korkea | 8. Työalavan ylikuormitus |
| 4. Moottoriöljyn lämpötila korkea | 9. Hyd. suodattimen ohitus |
| 5. Moottorin toimintahäiriön merkivalo | 10. Siirtosuodattimen ohitus |
| | 11. Moottorin ilmasuodattimen ohitus |

Kuva 3-2. Maatason ohjauksen merkivalopaneeli - Sivu 1/2

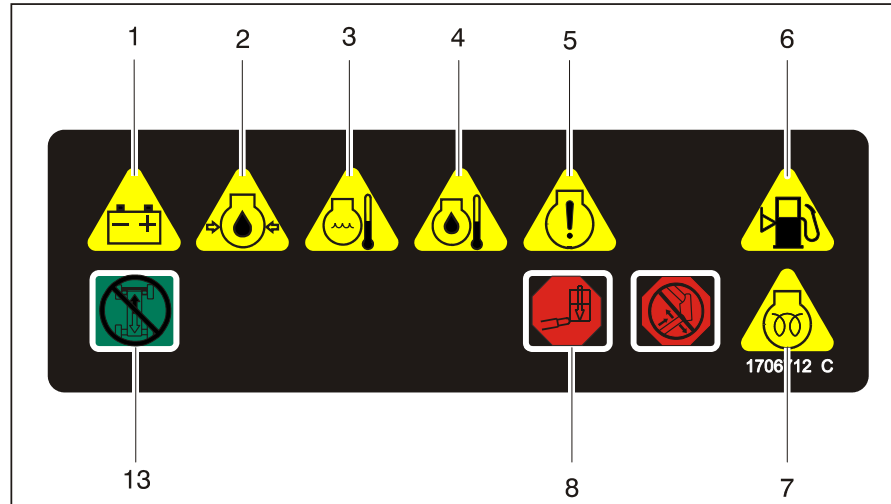

S/N 0300099060 nykyinen

- | | |
|------------------------------------------------|----------------------------------------|
| 1. Akun lataus | 7. Hehkutulppa |
| 2. Moottorin öljypaine alhainen | 8. Työlävan ylikuormitus |
| 3. Moottorin jäähdytysnesteen lämpötila korkea | 9. Ei käytettynä |
| 4. Moottoriöljyn lämpötila korkea | 10. Ei käytettynä |
| 5. Moottorin toimintahäiriön merkkivalo | 11. Ei käytettynä |
| 6. Polttoaine lopussa | 12. Ei käytettynä |
| | 13. Ajon ja ohjauksen käytöstä poiston |

Kuva 3-3. Maatason ohjauksen merkkivalopaneeli - Sivu 2/2

OSA 3 - KONEEN OHJAIMET JA MERKKIVALOT

8. Työlavän ylikuorma (jos varusteena)

Osoittaa, että työlava on ylikuormitettu.

9. Hydraulinesesuodattimen merkkivalo (ennen sarjanumeroa 84827)

Osoittaa, että paluuöljysuodatin on liian tukkoinen ja ohitustilassa, ja se tarvitsee vaihtaa.

10. Moottorin ilmansuodattimen merkkivalo (ennen sarjanumeroa 84827)

Osoittaa, että ilmansuodatin on liian tiivis, minkä vuoksi se on vaihdettava.

11. Vaihteistopumpun öljysuodattimen merkkivalo (ennen sarjanumeroa 84827)

Kertoo, että latauspumpun suodatin on liian tiivis, minkä vuoksi se on vaihdettava. Tässä merkkivalossa on sisäinen lämpötila-anturi (21 °C), minkä ansiosta hydraulinesteen lämpötilan lasku alle normaalin käyttölämpötilan ei aiheuta virhesignaaleita.

12. EFI-järjestelmän testipainike (Ford-moottorit sarjanumerot 48907–61927 – katso lisätietoja ADE-tunnistesivuilta käsikirjan alusta).

Kun painat ja pidät alhaalla maatasen ohjauskotelon

sivussa olevaa järjestelmän testipainiketta, vianmäärityskoodit näkyvät toimintahäiriön merkkivalon kohdalla. Huolto-ohje sisältää lisätietoja vikakoodeista ja vikakoodien hakutoiminnoista.

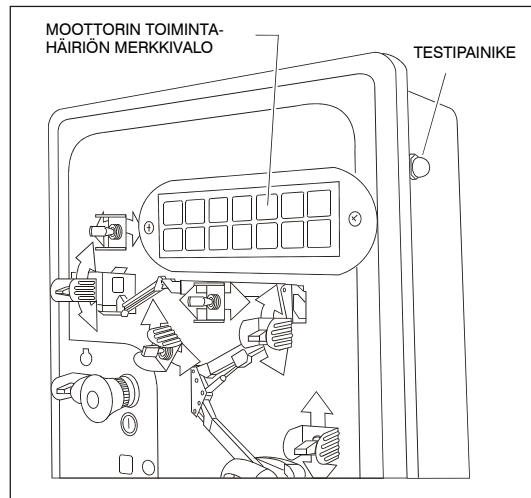

Kuva 3-4. Toimintahäiriön merkkivalo ja testipainike

13. Ajon ja ohjauksen käytöstä poiston merkkivalo (jos varusteena)

Ilmaisee kun ajon ja ohjauksen käytöstä poisto aktivoitu.

Työlava-asema

(Katso Kuva 3-5., Työlavan ohjainkonsoli ja Kuva 3-6., Työlavan ohjainkonsoli - ajosuunta kanssa)

1. Ajonopeus/vääntömomentin valinta.

Koneessa on kolmiasentoinen kytkin - Eteenpäin-asento mahdollistaa suurimman mahdollisen ajonopeuden vaihtamalla käyttömoottorien välityksen mahdollisimman pieneksi, jolloin moottorin nopeus kasvaa ajo-ohjainta liikuttaessa. Taakse-asento mahdollistaa epätasaisella maaperällä ja kiivettäessä vaadittavan mahdollisimman suuren vääntömomentin vaihtamalla käyttömoottorien välityksen mahdollisimman suureksi, jolloin moottorin nopeus kasvaa ajo-ohjainta liikuttaessa. Kun kytkin on keskellä, konetta voidaan ajaa niin hitaasti kuin mahdollista jättämällä moottori keskinopeudelle ja käyttömoottorien siirtymä mahdollisimman suureksi.

2. Ohjauksen valinta. (Jos varusteena)

Kun koneessa on nelipyöräohjaus, käyttäjä voi itse valita ohjausjärjestelmän. Kun kytkin on keskellä, koneessa on tavallinen etupyöräohjaus, johon takapyörät eivät vaikuta mitenkään. Tämä toiminto on tarkoitettu normaaliin ajoon maksiminopeuksilla. Kun kytkin on eteenpäin, kone toimii "rapu"-ohjauksella. Tässä tilassa sekä etu-

että taka-akseli ohjaa samaan suuntaan, minkä ansiosta alusta voi eteenpäin liikkeessaan siirtyä myös sivuttain. Toimintoa voidaan käyttää, kun konetta halutaan siirtää sivuttaissuunnassa tai sijoittaa se rakennusta vasten. Kun kytkin on taaksepäin, kone toimii "koordinoitulla" ohjauksella. Tässä tilassa etu- ja taka-akseli ohjaavat vastakkaisiin suuntiin, jolloin konetta voidaan kääntää ahtaissa paikoissa mahdollisimman pienessä tilassa.

Kun haluat synkronoida etu- ja taka-akselin uudelleen, käännä etupyörät eteenpäin ajoasentoon valitsemalla joko rapu- tai yhdistelmäohjaus ja siirry tämän jälkeen normaaliohjaukseen valitsemalla etuohjaus (kytkin keskiasennossa).



KÄYTÄ TYÖLAVAN TASONSÄÄDÖN OHITUSTA AINOASTAAN TYÖLAVAN HENOSÄÄTÖÖN. VIRHEELLINEN KÄYTTÖ SAATTAA AIHEUTTAA KUORMAN/HENKILÖIDEN SIIRTYMISEN TAI PUTOAMISEN. TÄLLAINEN KÄYTTÖ VOI AIHEUTTAA VAKAVAN HENKILÖVAHINGON TAI KUOLEMAN.

3. Työlavan tasonsäädön ohitus.

Tällä kytkimellä käyttäjä voi säätää työlavan korkeutta.

OSA 3 - KONEEN OHJAIMET JA MERKKIVALOT

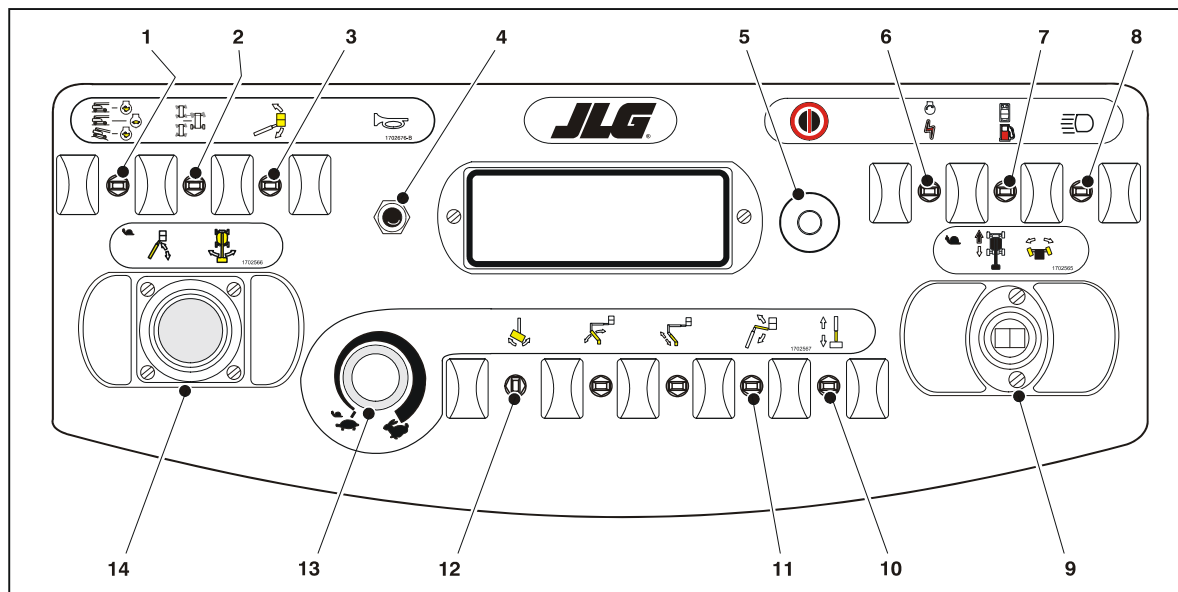

- | | | | |
|---------------------------------|-------------------------------|-------------------------|----------------------|
| 1. Ajonopeus | 5. Virta-/häätäpysäytyskytkin | 9. Ajo/Ohjaus | 13. Toimintonopeus |
| 2. Ohjauksen valinta | 6. Aux. Aputeho | 10. Teleskooppi | 14. Päänostin/kääntö |
| 3. Työalavan tasonsäädön ohitus | 7. Polttoaineen valitsin | 11. Nostovarsi | |
| 4. Äänimerkki | 8. Valot | 12. Työalavan pyörittys | |

Kuva 3-5. Työalavan ohjainkonsoli

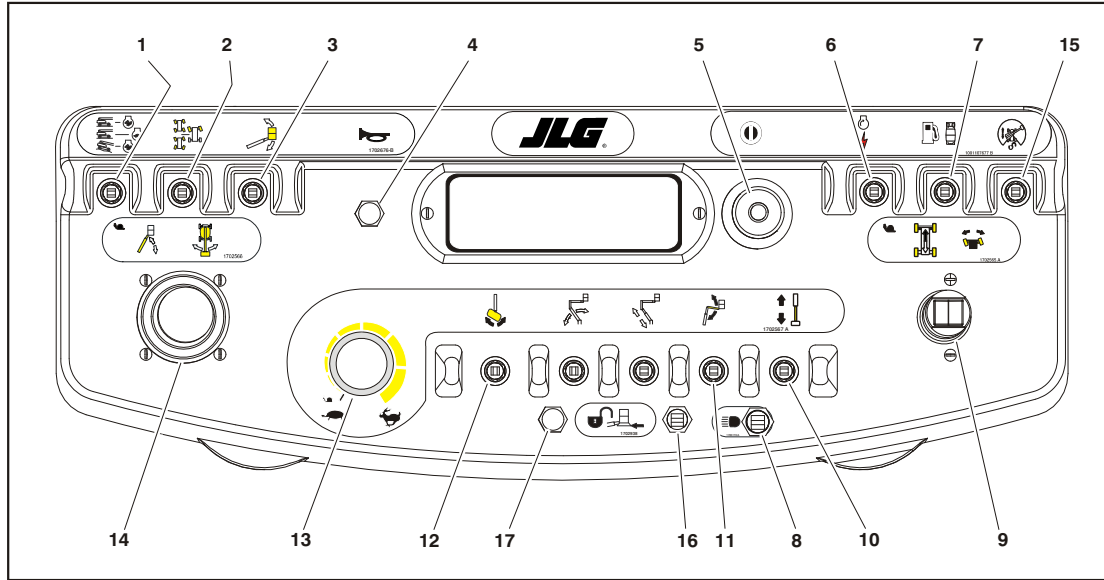

- | | | | |
|--------------------------------|--------------------------|-----------------------|-----------------------------------|
| 1. Ajonopeus | 6. Aux. Aputeho | 11. Nostovarsi | 15. Ajosuunnan ohitus |
| 2. Ohjauksen valinta | 7. Polttoaineen valitsin | 12. Työlavan pyörytys | 16. Ohituksen Soft Touch - kytkin |
| 3. Työlavan tasonsäädön ohitus | 8. Valot | 13. Toimintonopeus | 17. Soft Touch - merkkivalo |
| 4. Äänimerkki | 9. Ajo/Ohjaus | 14. Päänostin/kääntö | |
| 5. Virta-/häätäpysäytyskytkin | 10. Teleskooppi | | |

Kuva 3-6. Työlavan ohjainkonsoli - ajosuunta kanssa

OSA 3 - KONEEN OHJAIMET JA MERKKIVALOT

4. Ajon varoitusääni.

Kytkee painettaessa sähkövirran varoitusäänen antavaan laitteeseen.

5. Virta-/häätäpysäytyskytkin.

Työlavan konsolin VIRTA-/HÄTÄPYSÄYTYS PÄÄLLÄ-POIS PÄÄLTÄ -kytkin ja erillinen MOOTTORIN KÄYNNISTYS-/APUTEHO-kytkin kytkevät virran käynnistyssole-noidiin, kun sytytyskytkin on "PÄÄLLÄ"-asennossa ja MOOTTORIN KÄYNNISTYSKYTKINTÄ työnnetään eteenpäin.

6. Aputeho.

Virroittaa sähköllä toimivan hydraulipumpun. (Kytkimen tulee olla apupumpun käytön ajan päällä).

Apupumppu varmistaa koneen perustoimintojen edellyttämän öljyn virtauksen silloin, kun pääpumppu tai moottori menevät epäkuntoon. Apupumpulla voidaan käyttää tornipuomin nostinta, torniteleskooppiä, pääpuomin nostinta, pääteleskooppiä ja kääntöä.

7. Polttoaineen valinta (vain kahta polttoainetta käyttävät moottorit). (Jos varusteena)

Polttoaineeksi voidaan valita joko bensiini tai nestemäinen propaani kääntämällä kytkin haluttuun asentoon. Järjestelmää ei tarvitse ilmata ennen polttoaineen valintaa, joten voit vaihtaa polttoainetta koneen käydessä ilman turhaa odottelua.

8. Valot (jos varusteena)

Tällä kytkimellä säädellään ohjainkonsolin paneelin valoja ja päävaloja, jos koneessa on tällainen varustus. Sytytyskytkimen ei tarvitse olla päällä valoja säädettäessä, joten varo, ettei akku pääse tyhjentymään, jos kone jätetään valvomatta. Maatason ohjauksen pää- ja/ tai sytytyskytkin kytkevät virran pois kaikista valoista.

HUOMAUTUS: PÄÄNOSTIMEN, KÄÄNNÖN ja AJON ohjausvivut ovat jousikuormitettuja ja palautuvat vapautettaessa automaattisesti vapaalle (POIS PÄÄLTÄ).

VAROITUS

VÄLTTYÄKSESI VAKAVILTA LOUKKAANTUMISILTA ÄLÄ KÄYTÄ KONETTA, JOS JOKIN OHJAUSVIVUISTA TAI TYÖLAVAN LIIKETTÄ OHJAAVISTA VALINTAKYTKIMISTÄ EI PALAUDU VAPAUTETTAESSA POIS- TAI VAPAA-ASENTOON.

9. Ajo/Ohjaus

AJO-ohjainsauvan avulla voidaan ajaa joko eteen- tai taaksepäin. Ohjain on säädetty eri ajonopeuksia varten.

Ohjausta säädellään ohjainsauvan yläosassa olevalla kytkimellä, jota käytetään peukalolla.

10. Teleskoopin ohjain.

Tällä ohjaimella pidennetään ja lyhennetään pääpuomia.

11. Nostovarsi (jos varusteena)

Työnnä eteenpäin, kun haluat nostaa, ja vedä taaksepäin, kun haluat laskea. Nostimen nopeutta muutetaan toimintanopeuden ohjaimella.

12. Työlavan pyörytys

Tällä kytkimellä käyttäjä voi pyörittää koria vasemmalle tai oikealle.

HUOMIO

ÄLÄ KÄYTÄ KONETTA, JOS AJONOPEUS/VÄÄNTÖMOMENTIN VALINTA- TAI TOIMINTANOPEUSKYTKIMET TOIMIVAT, KUN PUOMI ON VAAKATASON YLÄPUOLELLA.

13. Toimintanopeus

Säätölee puomi- ja kääntötoimintojen nopeutta. Käännä vastapäivään, kun haluat hidastaa, ja myötäpäivään, kun haluat nopeuttaa. Ryömintätoiminto kytketään päälle kääntämällä kahvaa vastapäivään, kunnes se napsahtaa.

14. Päänostin-/kääntöohjain

Päänostinta ja kääntöä voidaan ohjata portaattomasti kaksiakselisella ohjainsauvalla. Työnnä eteenpäin, kun haluat nostaa, ja vedä taaksepäin, kun haluat laskea. Siirrä oikealle, kun haluat kääntää oikealle, ja vasemmalle, kun haluat kääntää vasemmalle. Kun puomi on nostettu vaakatason yläpuolelle ja jokin seuraavista kytkimistä, AJONOPEUS/VÄÄNTÖMOMENTIN VALINTA tai TOIMINTANOPEUS, on yläasennossa, korkeat toimintanopeudet katkaistaan automaattisesti ja kone jatkaa toimintaansa alhaisemmalla nopeudella.

15. Ajosuunnan ohitus

Puomin ollessa käännettynä takarenkaiden yli tai kauemmas kumpaankaan suuntaan, the Ajosuunnan osoitin valaistuu ajotoiminnon ollessa valittuna. Työnnä ja vapauta kytkin ja 3:n sekunnin kuluessa siirrä Ajon/Ohjauksen-hallinta aktivoitaksesi ajoa tai ohjausta. Ennen liikkeelle lähtöä, paikanna mustavalkoiset suuntanuolet sekä rungossa että lavan ohjaimissa ja linjaa ohjauksen suuntanuoli aiottuun rungon suuntaan.

16. Ohituksen Soft Touch - kytkin (jos varusteena)

Tämä kytkin mahdollistaa toiminnot jotka oli suljettu Soft Touch-järjestelmän osalta joita käytetään ryömintänopeudella, mahdollistaen käyttäjän siirtävän työlavaa pois esteeltä joka aiheuttu sulkutilanteen.

17. Soft Touch - merkkivalo (jos varusteena)

Kertoo, että pehmeän kosketuksen puskuri on kohdetta vasten. Kaikki ohjaimet ovat poissa käytöstä, kunnes painetaan ohituspainiketta, jolloin kaikki ohjaimet aktivoitetaan ryömintätilaan.

Työlavan ohjauksen merkkivalopaneeli

(Katso Kuva 3-7., Työlavan ohjauksen merkkivalopaneeli ja Kuva 3-8., Työlavan ohjauksen merkkivalopaneeli - ajosuunta kanssa)

HUOMAUTUS: Työlavan ohjauksen merkkivalopaneelin erimuotoiset symbolit informoivat käyttäjää erilaisista käytön yhteydessä eteen tulevista tilanteista. Symbolien merkitys on selitetty alla.

Tarhoittaa mahdollista vaaratilannetta, joka korjaamatta jätettynä voi aiheuttaa vakavan loukkaantumisen tai kuoleman. Merkkivalo on punainen.

Tarhoittaa epänormaalia toimintatilaa, joka korjaamatta jätettynä voi aiheuttaa koneen toiminnan keskeytymisen tai vaurioitumisen. Merkkivalo on keltainen.

Antaa tärkeää tietoa koskien toimintatilaa eli menettelytapoja, jotka ovat olennaisia turvallisen käytön kannalta. Merkkivalot ovat vihreitä lukuunottamatta kapasiteetin merkkivaloa, joka on vihreä tai keltainen työlavan asennosta riippuen.



1. Kallistushälytyksen varoitusvalo ja äänimerkki

Oranssi valo ilmaisee koneen alustan olevan rinteessä. Hälytys kuuluu myös, kun runko on rinteessä ja puomi on vaakatason yläpuolella. Jos valo syttyy puomin ollessa nostettuna tai pidennettynä, vedä puomi sisään ja laske vaakatason alapuolelle ja aseta kone vaakasuoraan ennen kuin jatkat työtä. Jos puomi on vaakatason yläpuolella ja kone rinteessä, kallistushälytyksen varoitusvalo syttyy, hälytysääni kuuluu ja RYÖMINTÄ-nopeus aktivoituu automaattisesti.



JOS VALO SYTTYY, KUN PUOMIA NOSTETAAN TAI PIDENNETÄÄN, VEDÄ PUOMIA SISÄÄN JA LASKE SE VAAKATASON ALAPUOLELLE JA SIIRRÄ KONE VAAKASUORAAN ASEENTOON ENNEN KUIN PIDENNÄT PUOMIA TAI NOSTAT SEN VAAKATASON YLÄPUOLELLE.

2. Työlavan ylikuorma (jos varusteena)

Osoittaa, että työlava on ylikuormitettu.

3. Kapasiteetin merkkivalo.

Kertoo työlavan enimmäiskapasiteetin työlavan tämänhetkisessä asennossa. Rajoitetut kapasiteetit ovat sallittuja rajoitetuissa työlava-asennoissa (lyhyemmät puomipituudet ja korkeammat puomikulmat).

HUOMAUTUS: *Katso koneen kapasiteettikylteistä työlavat rajoitetuja ja rajoittamattomia kapasiteetteja.*

4. Vaijerihuollon merkkivalo (Jos varusteena)

Palaessaan valo ilmoittaa, että puomin vaijerit ovat löysällä tai katkenneet ja ne on korjattava tai säädettävä välittömästi



JOS VAIJERIHUOLLON MERKKIVALO SYTTYY, PALAUTA TYÖLAVA SÄILYTYSASEENTOON, SAMMUTA KONE JA TARKISTUTA PUOMIN VAIJERIT.

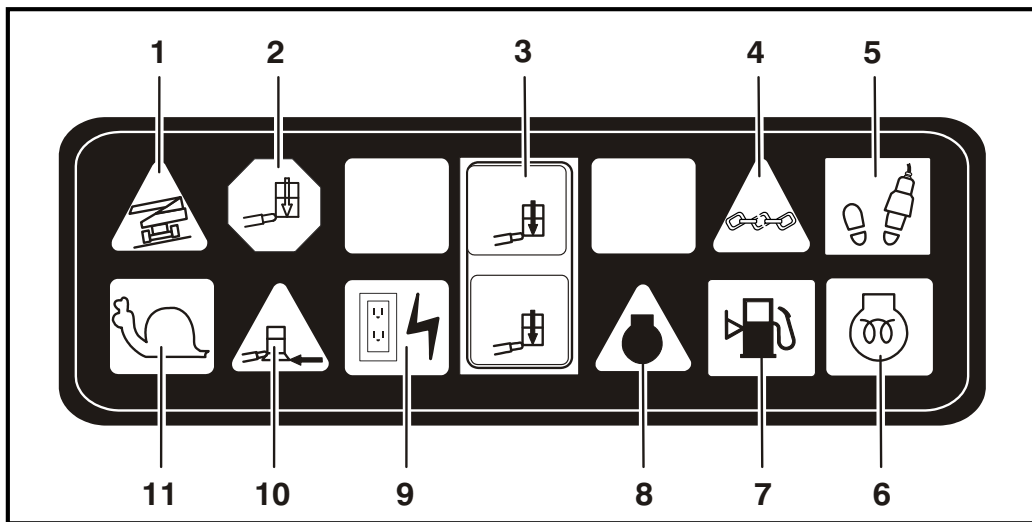

- | | | |
|------------------------------|-----------------------------|----------------------------|
| 1. Kallistus | 5. Käytössä | 9. Vaihtovirtageneraattori |
| 2. Ylikuormitus | 6. Hehkutulppa | 10. Pehmeä kosketus |
| 3. Kapasiteetti | 7. Polttoaine lopussa | 11. Ryömintä |
| 4. Vaijerihuollon merkkivalo | 8. Moottorin toimintahäiriö | |

Kuva 3-7. Työlaivan ohjauksen merkkivalopaneeli

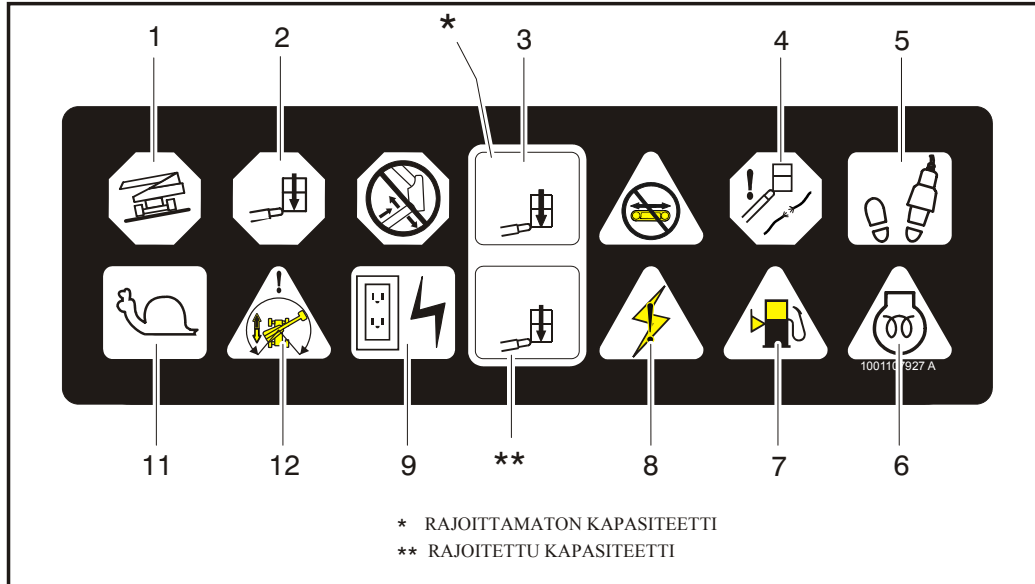

- | | | |
|------------------------------|-----------------------|----------------------------|
| 1. Kallistus | 5. Käytössä | 9. Vaihtovirtageneraattori |
| 2. Ylikuormitus | 6. Hehkutulppa | 10. Ei käytettynä |
| 3. Kapasiteetti | 7. Polttoaine lopussa | 11. Ryömintä |
| 4. Vaijerihuollon merkkivalo | 8. Toimintahäiriö | 12. Ajosuunta |

Kuva 3-8. Työlavan ohjauksen merkkivalopaneeli - ajosuunta kanssa

5. Jalkakytkin/käytössä-merkkivalo

Jotta toimintoja voidaan käyttää, on jalkakytkin painettava alas ja toiminto valittava seitsemän sekunnin kuluessa. Käytössä-merkkivalo osoittaa, että ohjaimet ovat käytössä. Jos toimintoa ei valita seitsemän sekunnin kuluessa tai jos edellisen toiminnon lopettamisen jälkeen kuluu yli seitsemän sekuntia, ennen kuin seuraava toiminto aloitetaan, käytössä-valo sammuu ja jalkakytkin on vapautettava ja painettava uudelleen alas, jotta ohjaimet olisivat jälleen käytettävissä.

Jalkakytkimen vapauttaminen katkaisee virran kaikista ohjaimista, ja jarrut otetaan käyttöön.



VAKAVIEN TAPATURMIEN VÄLTÄMISEKSI ÄLÄ IRROTA TAI MUUTA JALKAKYTKINTÄ TAI ESTÄ SEN KÄYTTÖÄ TYÖNTÄMÄLLÄ SEN ALLE MITÄÄN TAI MUULLA TAVOIN.



JALKAKYTKINTÄ ON SÄÄDETTÄVÄ, JOS TOIMINNOT AKTIVOITUVAT, KUN KYTKIN TOIMII AINOASTAAN TOIMINTASÄTEENSÄ VIIMEISEN 6 MM (0.25 IN):N MATKALLA, YLHÄÄLLÄ TAI ALHAALLA.

6. Hehkutulpan merkkivalo (vain diesel)

Kun valo palaa, hehkutulpat ovat toiminnassa. Käännettyäsi sytytyksen päälle odota ennen moottorin käynnistystä, kunnes valo sammuu.

7. Alhaisen polttoaineen merkkivalo (keltainen)

Osoittaa, että polttoaineen määrä on 1/8 säiliön tilavuudesta tai vähemmän. Kun valo syttyy ensimmäisen keran, käytettävissä olevan polttoaineen määrä on noin neljä gallonia.

8. Moottorin toimintahäiriön merkkivalo

Kaikissa koneissa ennen sarjanumeroa 48907 ja Deutz-moottorilla varustetuissa koneissa ennen sarjanumeroa 61927 syttyy valo ja kuuluu hälytysääni, kun koneen virtajärjestelmä vaatii välitöntä huoltoa. Valon syyntymisen ja hälytysäänen voi aiheuttaa mikä tahansa seuraavista syistä: alhainen moottoriöljyn paine, moottorin jäähdytysnesteen korkea lämpötila, tukkiutunut moottorin ilmansuodatin, vaihtovirtamoottorin alhainen teho, tukkeutunut hydraulioöljyn paluusuodatin tai tukkeutunut latauspumpun suodatin.

Laitteissa Fordin moottoreissa alkaen S/N 48907 aina S/N 61927 saakka, valo ilmaisee että Moottorin Ohjausjärjestelmä on havainnut vian ja diagnostinen virhekoodi on asetettu järjestelmän muistiin.

Laitteissa S/N 61927 jälkeen, valo ilmaisee että JLG Ohjausjärjestelmä on havainnut epänormaalin tilan ja Diagnostinen Virhekoodi on kirjattu järjestelmän muistiin.

Ks. Huolto-oppaan ohjeita koskien virhekoodeja ja virhekoodin korjausta.

Vian ilmaisinvale syttyy 2-3 sekunnin ajaksi avaimen ollessa sijoitettuna toiminnalliseen asentoon itsetestauksen muodossa.

9. Vaihtovirtageneraattori (vihreä).

Osoittaa, että generaattori on toiminnassa.

10. Pehmeän kosketuksen merkkivalo (jos varusteena)

Kertoo, että pehmeän kosketuksen puskuuri on kohdetta vasten. Kaikki ohjaimet ovat poissa käytöstä, kunnes painetaan ohituspainiketta, jolloin kaikki ohjaimet aktivoidaan ryömintätilaan.

11. Ryömintänopeuden merkkivalo

Kun toimintänopeuden ohjain on käännetty ryömintänopeuteen, merkkivalo muistuttaa, että kaikki toiminnot on säädetty hitaimmilleen.

12. Ajosuunnan merkkivalo

Puomin ollessa käännettynä takarenkaiden yli tai kauemmaksi kumpaankaan suuntaan, the Ajon kohdentimen osoitin valaistuu ajotoiminnon ollessa valittuna. Tämä on signaali käyttäjälle aktivoida Ajon kohdentimen ohituskytkin ja varmistaa että ajo-ohjauksen suunta on oikein.

OSA 4. KONEEN KÄYTTÖ

4.1 KUVAUS

Tämä kone on omalla käyttövoimalla liikkuva hydraulinen henkilönostin, jossa on työlava nostavan ja kääntyvän puomin päässä.

Pääkäyttäjän ohjausasema sijaitsee työlavalla. Käyttäjä voi tältä ohjausasemalta ajaa ja ohjata konetta sekä eteen- että taaksepäin. Käyttäjä voi nostaa tai laskea ylä- tai alapuomia tai kääntää puomia vasemmalle tai oikealle. Puomin vakio-kääntö säilytysasennossa on portaattomasti 360 astetta vasemmalle ja oikealle. Koneessa on maatason ohjausasema, jolla voidaan ohittaa työlavan ohjausaseman toiminnot. Maaohjaimilla ohjataan puomin nostoa ja kääntöä ja niillä lasketaan hätätilanteessa työlava maahan, jos työlavalla oleva käyttäjä ei pysty tätä tekemään.

4.2 KÄYTTÖOMINAISUUDET JA RAJOITUKSET

Tilavuudet

Puomi voidaan nostaa vaakatason yläpuolelle työlavalla olevan kuormituksen kanssa tai ilman, jos:

1. Kone on asetettu tasaiselle, tukevalle ja vaakasuoralle pinnalle.
2. Kuorma ei ylitä valmistajan nimelliskapasiteettia.
3. Kaikki konejärjestelmät toimivat kunnolla.
4. Rengaspaine on oikea.
5. Koneen varusteet ovat alkuperäisiä JLG-varusteita.

Vakaus

Koneen vakaus perustuu kahteen asentoon, joita kutsutaan vakauksiksi ETEENPÄIN ja TAAKSEPÄIN. Koneen asento alimmassa vakauksessa ETEENPÄIN on näytetty kuvassa Kuva 4-2., Alimmainen vakaus etusuunnassa, ja sen asento alimmaisessa vakauksessa TAAKSEPÄIN on näytetty kuvassa Kuva 4-1., Alimmainen vakaus takasuunnassa.



VAROITUS

JOTTA KONE EI KAATUISI ETEEN TAI TAAKSE, SITÄ EI PIDÄ YLIKUORMITTA A TAI KÄYTTÄÄ EPÄTASAISILLA PINNALLA.

4.3 MOOTTORIN KÄYTTÖ

HUOMAUTUS: Alukäynnistys on suoritettava aina maaton ohjausasemasta.

Käynnistys



HUOMIO

JOS MOOTTORI EI KÄYNNISTY HETI, ÄLÄ JATKA KÄYNNISTYSTÄ LIIAN PITKÄÄN. JOS MOOTTORI EI VIELÄKÄÄN KÄYNNISTY, ANNA KÄYNNISTYSLAITTEEN JÄÄHTYÄ 2-3 MINUUTTIA. JOS MOOTTORI EI KÄYNNISTY USEAN YRITYKSEN JÄLKEEN, KATSO MOOTTORIN HUOLTO-OHJETTA.

HUOMAUTUS: Vain dieselmootorilla käyvät koneet: Kun sytytys on kytketty päälle, käyttäjän on odotettava hehkutulpan merkkivalon sammumista ennen moottorin käynnistämistä.

1. Käännä avaimesta valintakytkin MAA-asentoon. Kytke VIRTA/HÄTÄPYSÄYTYS-kytkin PÄÄLLE-asentoon ja paina sitten moottorin käynnistyskytkintä, kunnes kone käynnistyy.



HUOMIO

ANNA MOOTTORIN LÄMMETÄ MUUTAMA MINUUTTI ALHAISELLA NOPEUDELLA ENNEN KUORMAAMISTA.

2. Kun moottori on lämmennyt tarpeeksi, sammuta se.
3. Käännä VALITSIN-kytkin TYÖLAVA-asentoon.
4. Vedä työlavalla VIRTA/HÄTÄPYSÄYTYS-kytkin ulos ja paina sitten MOOTTORIN KÄYNNISTYS -kytkintä, kunnes moottori käynnistyy.

HUOMAUTUS: Jalkakytkin on vapautettava yläasentoon ennen käynnistyslaitteen käyttämistä. Jos käynnistyslaite toimii jalkakytkimen ollessa alas painettuna, KONETTA EI SAA KÄYTTÄÄ.

Moottorin sammutus

⚠ HUOMIO

JOS MOOTTORI PYSÄHTYY ODOTTAMATTA TOIMINTAHÄIRIÖN TAKIA, ETSI VIKA JA KORJAA SE ENNEN KONEEN KÄYNNISTÄMISTÄ UUDELEEN.

1. Poista koko kuorma ja anna moottorin käydä alhaisella nopeudella 3-5 minuuttia. Tämä laskee moottorin sisäistä lämpötilaa.
2. Työnnä VIRTA/HÄTÄPYSÄYTYS-kytkin sisään.
3. Käännä Valintakytkin pois päältä-tilaan.

Yksityiskohtaiset ohjeet ovat moottorin valmistajan käyttöop-
paassa.

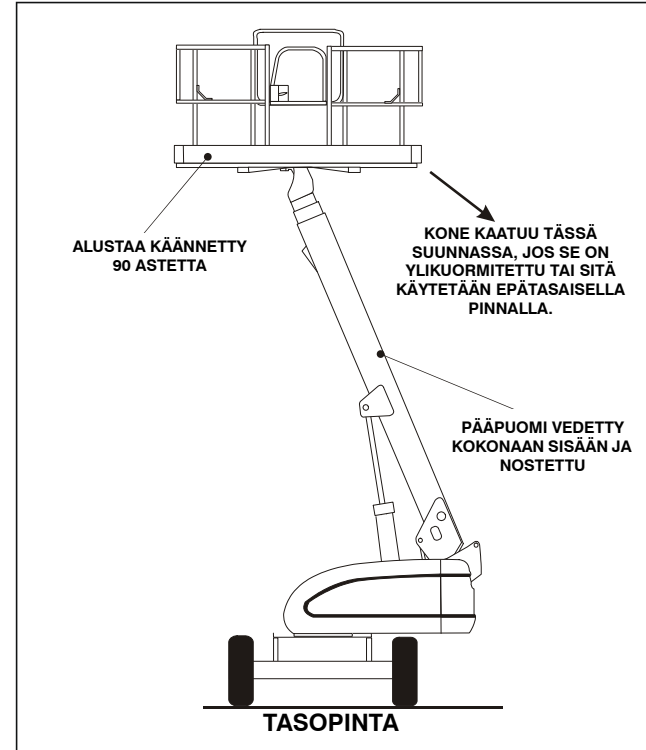

Kuva 4-1. Alimmainen vakaus takasuunnassa

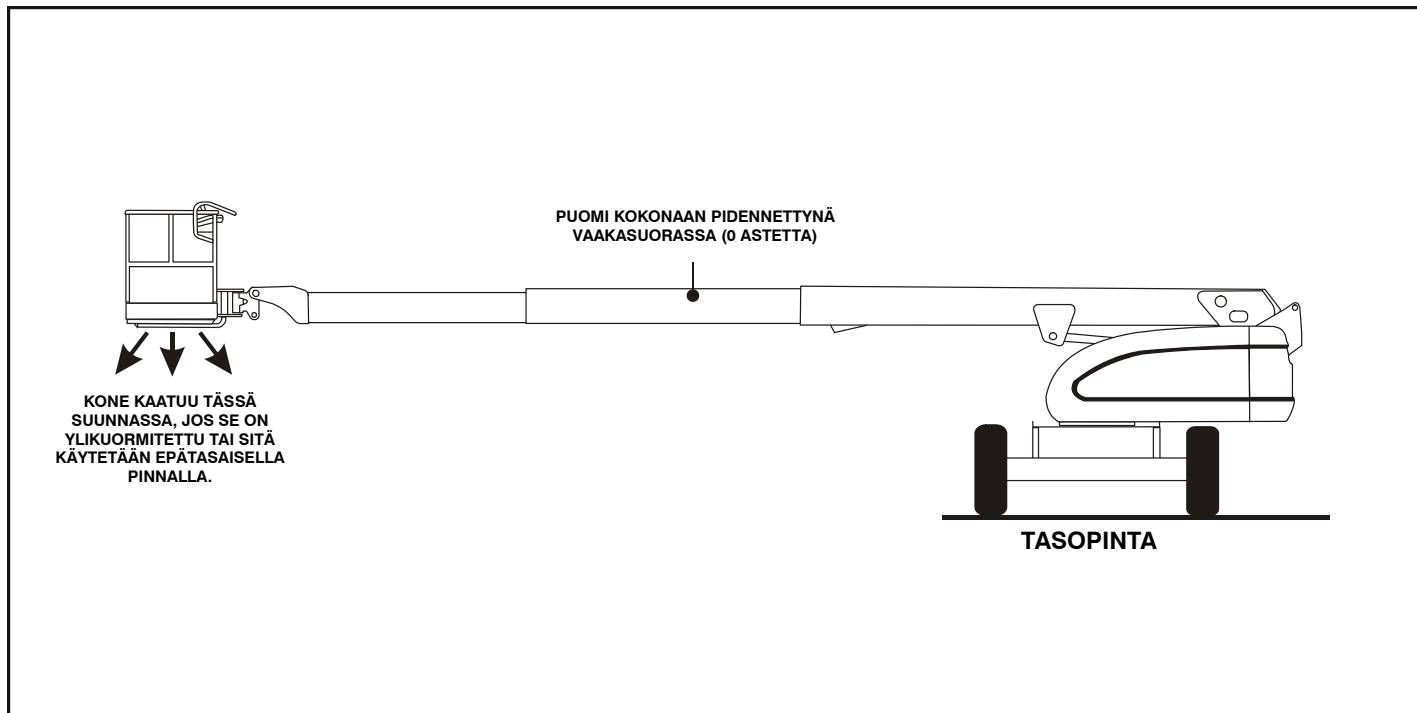

Kuva 4-2. Alimmainen vakaus etusuunnassa

4.4 KULJETUS (AJO)



KONETTA SAA AJAA PUOMI VAAKATASOA YLEMPÄNÄ VAIN TASAISALLA, TUKEVALLA JA VAAKASUORALLA PINNALLA.

ÄLÄ YLITÄ KONEEN AJON AIKANA SARJANUMEROKILVESSÄ MÄÄRITETTYJÄ RAJOJA KONEENHALLINNAN MENETTÄMISEN TAI "YLIKIPPAUKSEN" VÄLTÄMISEKSI.

VARMISTA, ETTÄ KÄÄNTÖLAVA ON KYTKETTY KIINNI, ENNEN KUIN KÄYTÄT KONETTA PITKISSÄ KULJETUKSISSA.

ÄLÄ AJA KONETTA PINNOILLA, JOIDEN KALTEVUUS ON YLI 5 ASTETTA.

NOUDATA ÄÄRIMMÄISTÄ VAROVAISUUTTA PERUUTETTAESSA JA AINA KUN TYÖLAVA ON NOSTETTU.

VARMISTA ENNEN AJOA, ETTÄ PUOMI ON ASETETTU TAKAKÄYTTÖAKSELIN YLÄPUOLELLE. JOS PUOMI ON ETUPYÖRIEN YLÄPUOLELLA, AJO-OHJAIMET OVAT KÄÄNTEISET.

Kuljetus eteen- ja taaksepäin

1. Vedä työlavan ohjaimilla Hätäpysäytys-kytkin ulos ja kytke jalkakytkin päälle.
2. Aseta ajo-ohjain joko ETEENPÄIN- tai TAAKSEPÄIN-asentoon.

Tämä laite on varustettu Ajosuunnan osoittimella. Keltainen valo työlavan ohjauskonsolissa ilmaisee että puomi on käännettynä takarenkaiden yli ja että laite saattaa Ajaa/Ohjata vastakkaiseen suuntaan ohjaimien liikkeestä. Jos ilmaisimien valoistuna, käytä Ajo-toimintoa seuraavalla tavalla:

1. Yhdistä mustavalkoiset suuntanuolet sekä työlavan ohjauspaneelissa että rungossa päätelläkseen suunnan johon laite tulee kulkemaan.
2. Paina ja vapauta Ajosuunnan kytkin. 3:n sekunnin kuluessa, siirrä ajo-ohjainta hitaasti kohti nuolta joka osoittaa laitteen aiottuun kulkusuuntaan. Ilmaisimen valo vilkkuu 3:n sekunnin jakson kuluessa kunnes ajotoiminto tulee valituksi.

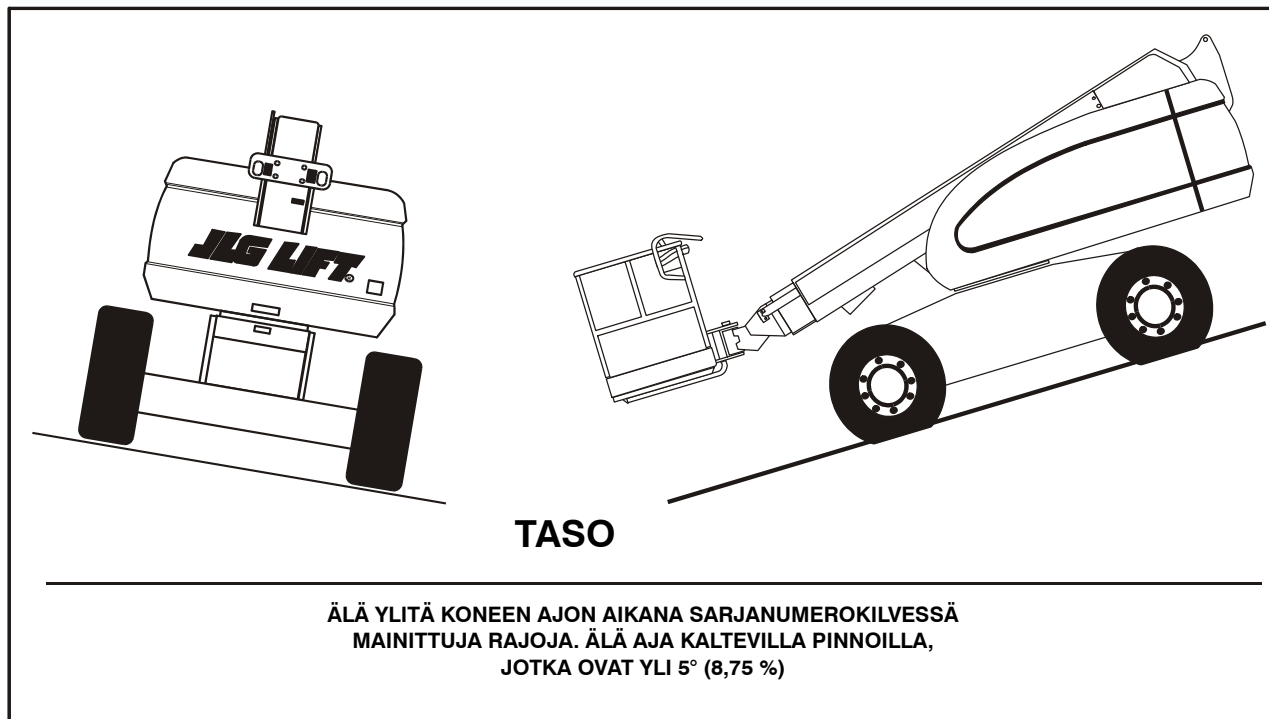

Kuva 4-3. Kaltevat pinnat

4.5 OHJAUS

Aseta ajo/ohjaus-säätimen painokytkin OIKEA-asentoon ohjatakseksi oikealle tai VASEN-asentoon ohjatakseksi vasemmalle.

4.6 TYÖLAVA

Työlavan tason säätö

Tason nostaminen tai laskeminen – Aseta työlava/taso-ohjauskytkin ylös- tai alas-asentoon ja pidä kytkintä alhaalla, kunnes työlava on oikealla korkeudella.



VAROITUS

KÄYTTÄ TYÖLAVAN TASONSÄÄDÖN OHITUSTA AINOASTAAN TYÖLAVAN HIENOSÄÄTÖN. VIRHEELLINEN KÄYTTÖ SAATTAA AIHEUTTAA KUORMAN/HENKILÖIDEN SIIRTYMISEN TAI PUTOAMISEN. TÄLLAINEN KÄYTTÖ VOI AIHEUTTAA VAKAVAN HENKILÖVAHINGON TAI KUOLEMAN.

Työlavan pyörittäminen

Käännä työlavaa vasemmalle tai oikealle valitsemalla suunta työlavan käännön ohjauskytkimestä ja pidä kytkintä alhaalla, kunnes työlava on haluamassasi asennossa.

4.7 PUOMI



VAROITUS

ÄLÄ KÄÄNNÄ TAI NOSTA PUOMIA VAAKATASON YLÄPUOLELLE, KUN KONE EI OLE SUORASSA.

ÄLÄ KÄYTÄ KALLISTUSHÄLYTINTÄ KULJETUSALUSTAN TASON OSOITTAJANA.

LASKE TYÖLAVA MAAN TASOLLE YLIKIPPAUKSEN VÄLTÄMISEKSI. AJA KONE SITTEN TASOPINNALLE ENNEN PUOMIN NOSTAMISTA.

VAKAVAN TAPATURMAN VÄLTÄMISEKSI KONETTA EI SAA AJAA, JOS JOKIN TYÖLAVAN LIIKETTÄ OHJAAVA OHJAUSVIPU TAI KYTKIN EI PALAA POIS- TAI NEUTRAALI-ASENTOON, KUN SE VAPAUTETAAN.

JOS TYÖLAVA EI PYSÄHDY, KUN OHJAUSKYTKIN TAI -VIPU ON VAPAUTETTU, OTA JALKA POIS KYTKIMELTÄ TAI PYSÄYTÄ KONE PAINAMALLA HÄTÄPYSÄYTYSKYTKINTÄ.

Puomin kääntäminen

Käännä puomia valitsemalla KÄÄNTÖ-ohjauskytkimestä OIKEA tai VASEN.

HUOMAA

VARMISTA PUOMIA KÄÄNTÄESSÄSI, ETTEI SE OSU SEINIIN, VÄLISEINIIN JA VARUSTEISIIN.

***HUOMAUTUS:** Kun käytät puomia, AJO- ja OHJAUS-toimintojen käyttö on estetty lukituksella.*

Puomin nostaminen ja laskeminen

Nosta ja laske pääpuomia asettamalla NOSTIN-ohjauskytkin tai säädin YLÖS- TAI ALAS-asentoon ja pidä kytkintä alhaalla, kunnes puomi on halutulla korkeudella.

Puomin teleskooppitoiminto

Pidennä tai lyhennä pääpuomia asettamalla PÄÄTELE-SKOOPPI-ohjauskytkin asentoon SISÄÄN tai ULOS ja pidä kytkintä alhaalla, kunnes työlava on halutussa asennossa.

4.8 KONEEN SAMMUTUS JA PYSÄKÖINTI

1. Aja kone suoja-alueelle.
2. Varmista, että puomi on vedetty kokonaan takaisin ja laskettu taka-akselin (ajoakseli) yläpuolelle ja että kaikki asennusluukut ja ovet ovat kiinni ja lukittu.
3. Poista koko kuorma ja anna moottorin käydä 3-5 minuuttia ALHAINEN-asennossa moottorin sisäisen lämpötilan laskemiseksi.
4. Käännä maaohjaimilla avaimesta VALITSIN-kytkin POIS PÄÄLTÄ-asentoon (keskiasento). Käännä VIRTA/HÄTÄ-PYSÄYTYS-kytkin POIS PÄÄLTÄ-asentoon (alas). Ota avain pois.
5. Peitä työlavan ohjauspöytä ohjekilpien, varoitustarrojen ja käyttöohjainten suojaamiseksi vaurioilta.

4.9 KÄÄNTÖAKSELIN SULKEMISTESTI (LISÄVARUSTE)

HUOMAA

JÄRJESTELMÄN SULKEMISTESTI ON SUORITETTAVA NELJÄNNEKVUOSITTAIN, KUN JÄRJESTELMÄN OSA VAIHDETAAN TAI KUN HAVAITAAN JÄRJESTELMÄN TOIMINTAHÄIRIÖ.

Katso toimintasarjaa Osa 6.5, Kääntöakselin sulkemistesti (jos varusteena).

4.10 OHJAUS/HINAUS-VALITSIN (LISÄVARUSTE)

VAROITUS

ÄLÄ YRITÄ HINATA KONETTA ILMAN VALMISTAJAN TÄYDELLISTÄ HINAUSPAKETTIA.

Ohjaustelan ja liitäntöjen vieressä oleva työntö-veto-tyyppinen valitsinventtiili säätelee öljyntuloa ohjauspiirissä ohjausta ja hinausta varten. Kun ohjaat laitetta, venttiilikahva on työnnetty SISÄÄN. Kun hinaat laitetta, venttiilikahva on vedetty ULOS lepoasentoon.

4.11 HINAAMINEN (LISÄVARUSTE)

VAROITUS

HALLINNASTA RIISTÄYTYVÄ AJONEUVO/KONEVAARA KONEESSA EI OLE HINAUSJARRUJA. HINAUSAJONEUVON ON PYSTYTTÄVÄ OHJAA-MAAN KONETTA KOKO AJAN. KONETTA EI SAA HINATA MAANTIELLÄ. OHJEIDEN NOUDATTAMATTA JÄTTÄMINEN VOI AIHEUTTAA VAKAVIA VAMMOJA TAI KUOLEMAN.

ENIMMÄISHINAUSNOPEUS 13 KM/H (8 MPH).

SUURIN KALLISTUSKULMA HINAUKSESSA 25 %.

Toimenpiteet ennen koneen hinausta:

HUOMIO

ÄLÄ HINAA KONETTA MOOTTORIN KÄYDESSÄ TAI KUN AJONAVAT ON KYTKETTY PÄÄLLE.

1. Vedä puomi sisään, laske puomia ja aseta se takaveto-pyörien yläpuolelle kuljetussuuntaan päin; lukitse kääntö-lava.
2. Liitä vetokoukku etukehykseen kiinnitystapeilla ja liitä vetokoukku hinausajoneuvon.

OSA 4 - KONEEN KÄYTTÖ

3. Kytke ajonavat pois päältä kääntämällä irrotuslaippa toisinpäin. Katso Kuva 4-4., Ajon irrotusnapa.
4. Kytke ohjaus/hinausvalitsinventtiili hinausta varten; vedä venttiilikahva ULOS lepoasentoon. (Tämä avaa ohjauspiirin säiliöön ja mahdollistaa ohjaustelan käytön vapaakulussa.) Kone on nyt hinaustilassa.

Kun olet hinannut koneen, suorita seuraavat toimet:

1. Kytke ohjaus/vetovalitsinventtiili ohjausta varten. Työnnä venttiilikahva SISÄÄN käyttöasentoon.
2. Kytke ajonavat uudelleen kääntämällä irrotuslaippaa.
3. Irrota vetokoukku ohjauskoukusta ja hinausajoneuvosta. Kone on nyt ajotilassa.

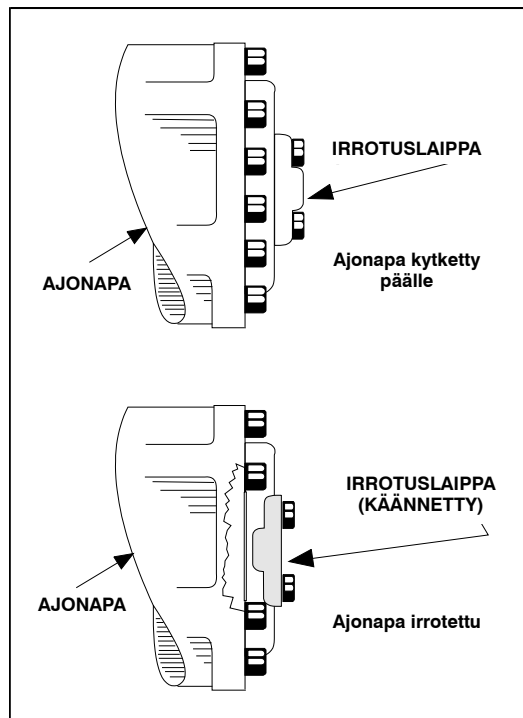

Kuva 4-4. Ajon irrotusnapa

VAROITUS**HALLINNASTA RIISTÄYTYVÄ
AJONEUVO/KONEVAARA**

KONEESSA EI OLE HINAUSJARRUJA. HINAUSAJONEUVON ON PYSTYTTÄVÄ OHJAAMAAN KONETTA KOKO AJAN. KONETTA EI SAA HINATA MAANTIELLÄ. OHJEIDEN NOUDATTAMATTA JÄTTÄMINEN VOI AIHEUTTAA VAKAVIA VAMMOJA TAI KUOLEMAN.

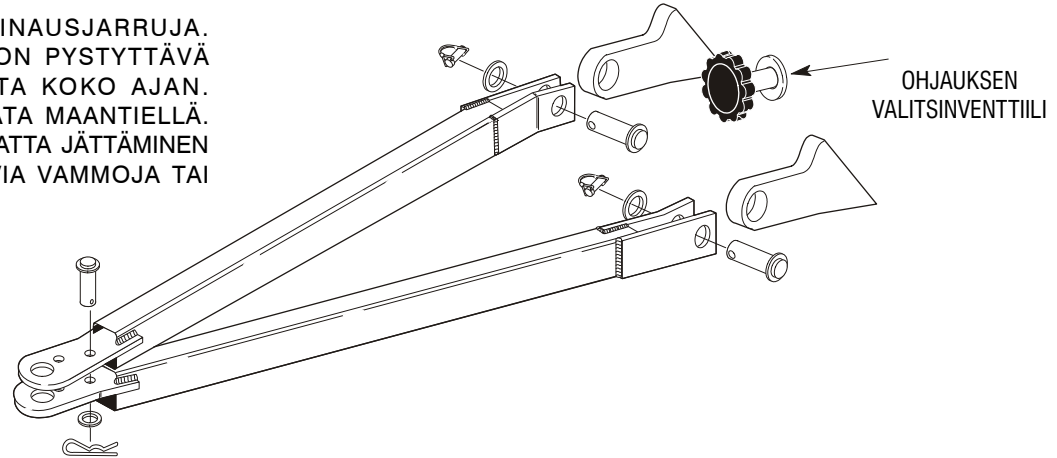

Kuva 4-5. Vetokoukun kiinnityskohdat - Ennen sarjanumeroa 75606

VAROITUS

HALLINNASTA RIISTÄYTYVÄ AJONEUVO/ KONEVAARA

KONEESSA EI OLE HINAUSJARRUJA. HINAUSAJONEUVON ON PYSTYTTÄVÄ OHJAAMAAN KONETTA KOKO AJAN. KONETTA EI SAA HINATA MAANTIELLÄ. OHJEIDEN NOUDATTAMATTA JÄTTÄMINEN VOI AIHEUTTAA VAKAVIA VAMMOJA TAI KUOLEMAN.

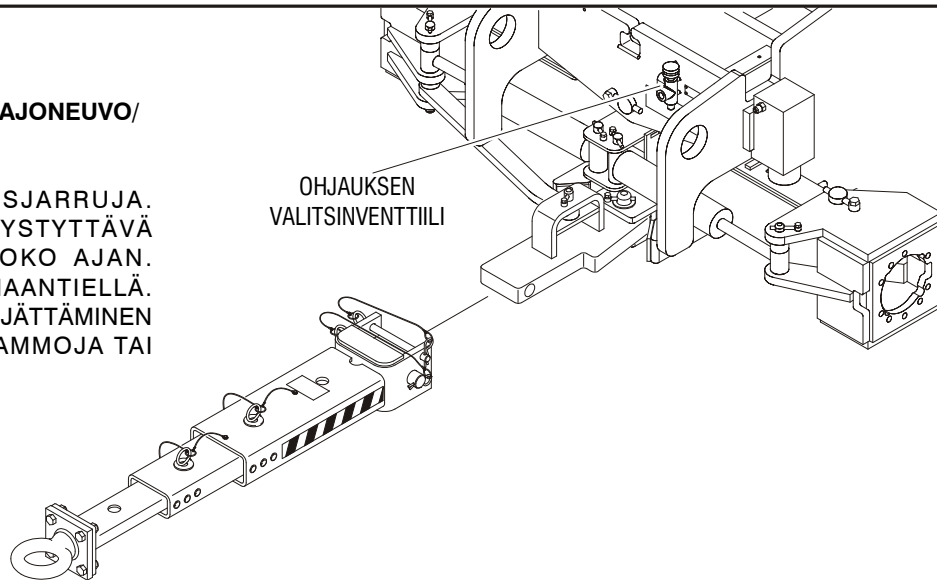

Kuva 4-6. Vetokoukun kiinnityskohdat - Sarjanumerosta 75606 alkaen

4.12 APUTEHO - MUUT KUIN ADE- JÄRJESTELMÄLLÄ VARUSTETUT KONEET



KUN KÄYTÄT APUTEHOA, SUORITA VAIN YKSI TOIMINTO KERRALLAAN. (SAMANAIKAINEN TOIMINTO VOI YLIKUORMITTA A 12-VOLTTISEN APUPUMPPUMOOTTORIN.)

Yksi aputehon ohjauskytkin sijaitsee työlavan ohjausasemalla ja toinen maatason ohjausasemalla. Aputehon ohjauskytkimillä käynnistetään sähkökäyttöinen apuhydrauliikkapumppu. Tätä pumppua pitäisi käyttää päävoimalaitteen toimintahäiriön tapauksessa. Apupumppu ohjaa puominostinta, teleskooppiä ja kääntöä. Ota aputeho käyttöön seuraavasti:

Aktivointi työlavan ohjausasemasta

1. Aseta TYÖLAVA/MAA-VALITSINKYTKIN asentoon TYÖLAVA.
2. Aseta VIRT A/HÄTÄPYSÄYTYS-kytkin asentoon PÄÄLLE.
3. Paina jalkakytkintä ja pidä sitä alhaalla.
4. Käännä asianmukaista ohjauskytkintä, -vipua tai -säädintä haluamallasi toiminnole ja pidä alhaalla.

5. Aseta APUTEHO-kytkin asentoon PÄÄLLE ja pidä alhaalla.
6. Vapauta APUTEHO-kytkin, valitse ohjauskytkin, -vipu tai -säädin ja pidä jalkakytkintä alhaalla.
7. Aseta VIRT A/HÄTÄPYSÄYTYS-kytkin asentoon POIS PÄÄLTÄ.

Aktivointi maatason ohjausasemasta

1. Aseta TYÖLAVA/MAA-VALITSINKYTKIN asentoon MAA.
2. Aseta VIRT A/HÄTÄPYSÄYTYS-kytkin asentoon PÄÄLLE.
3. Käännä asianmukaista ohjauskytkintä, -vipua tai -säädintä haluamallasi toiminnole ja pidä alhaalla.
4. Aseta APUTEHO-kytkin asentoon PÄÄLLE ja pidä alhaalla.
5. Vapauta APUTEHO-kytkin ja asianmukainen ohjauskytkin tai vipu.
6. Aseta VIRT A/HÄTÄPYSÄYTYS-kytkin asentoon POIS PÄÄLTÄ.

4.13 APUTEHO - ADE-JÄRJESTELMÄLLÄ VARUSTETUT KONEET

HUOMIO

KUN KÄYTÄT APUTEHOA, SUORITA VAIN YKSI TOIMINTO KERRALLAAN. (SAMANAIKAINEN TOIMINTO VOI YLIKUORMITTAA 12-VOLTTISEN APUPUMPPUMOOTTORIN.)

Yksi aputehon ohjauskytkin sijaitsee työlavan ohjausasemalla ja toinen maatasen ohjausasemalla. Aputehon ohjauskytkimillä käynnistetään sähkökäyttöinen apuhydrauliikka-pumppu. Tätä pumppua pitäisi käyttää päävoimalaitteen toimintahäiriön tapauksessa. Apupumppu ohjaa puominostinta, teleskooppiä ja kääntöä. Ota aputeho käyttöön seuraavasti:

Aktivointi työlavan ohjausasemasta

1. Aseta TYÖLAVA/MAA-VALITSINKYTKIN asentoon TYÖLAVA.
2. Aseta VIRTA/HÄTÄPYSÄYTYS-kytkin asentoon PÄÄLLE.
3. Paina jalkakytkintä ja pidä sitä alhaalla.
4. Aseta APUTEHO-kytkin asentoon PÄÄLLE ja pidä alhaalla.

5. Käännä asianmukaista ohjauskytkintä, -vipua tai -säädintä haluamallesi toiminnolle ja pidä alhaalla.
6. Vapauta APUTEHO-kytkin, valitse ohjauskytkin, -vipu tai -säädin ja pidä jalkakytkintä alhaalla.
7. Aseta VIRTA/HÄTÄPYSÄYTYS-kytkin asentoon POIS PÄÄLTÄ.

Aktivointi maatasen ohjausasemasta

1. Aseta TYÖLAVA/MAA-VALITSINKYTKIN asentoon MAA.
2. Aseta VIRTA/HÄTÄPYSÄYTYS-kytkin asentoon PÄÄLLE.
3. Aseta APUTEHO-kytkin asentoon PÄÄLLE ja pidä alhaalla.
4. Käännä asianmukaista ohjauskytkintä, -vipua tai -säädintä haluamallesi toiminnolle ja pidä alhaalla.
5. Vapauta APUTEHO-kytkin ja asianmukainen ohjauskytkin tai vipu.
6. Aseta VIRTA/HÄTÄPYSÄYTYS-kytkin asentoon POIS PÄÄLTÄ.

4.14 RINNAKKAISPOLTTOAINEJÄRJESTELMÄ (VAIN BENSIINIMOOTTORIT)

Rinnakkaispolttoainejärjestelmän ansiosta vakiobensiini-moottori voi toimia joko bensiinillä tai nestekaasulla.



ON MAHDOLLISTA VAIHTAA YHDESTÄ POLTTOAINELÄHTEESTÄ TOISEEN PYSÄYTTÄMÄTTÄ MOOTTORIA. NOUDATA ÄÄRIMMÄISTÄ VAROVAISUUTTA JA SEURAAVIA OHJEITA.

Vaihto bensiinistä nestekaasuun

1. Käynnistä moottori maatasen ohjausasemalta.
2. Avaa nestekaasun syöttösäiliön käsiventtiili kiertämällä vastapäivään.
3. Kun kone toimii BENSIINI-tilassa ilman kuormitusta, aseta POLTTOAINEEN VALITSIN -kytkin työlavan ohjausasemalla NESTEKAASU-asentoon.

Vaihto nestekaasusta bensiiniin

1. Kun kone toimii nestekaasulla ilman kuormitusta, aseta POLTTOAINEEN VALITSIN -kytkin työlavan ohjausasemalla BENSIINI-asentoon.

2. Sulje nestekaasun syöttösäiliön käsiventtiili kiertämällä myötäpäivään.

4.15 HYDRAULITYÖVÄLINEPIIRIN OHJEET

Työkalupiiri

Käytä konetta moottorin käydessä ja jalkakytkimen ollessa vapaana.

1. Varmista, että hydraulinen kytkin on POIS PÄÄLTÄ-asennossa. Se sijaitsee työlavan vasemmalla puolella ohjaustaulun alapuolella.

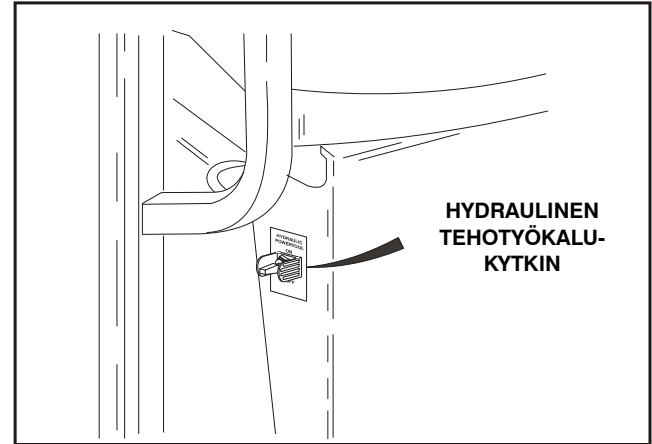

OSA 4 - KONEEN KÄYTTÖ

2. Varmista ennen hydraulisen työkalun käyttöä, että sen on turvatilassa.
3. Liitä työkalu työlävan kiskoihin asennettuihin pikaliittimiin. Urospikaliitin on paineen syöttöputki

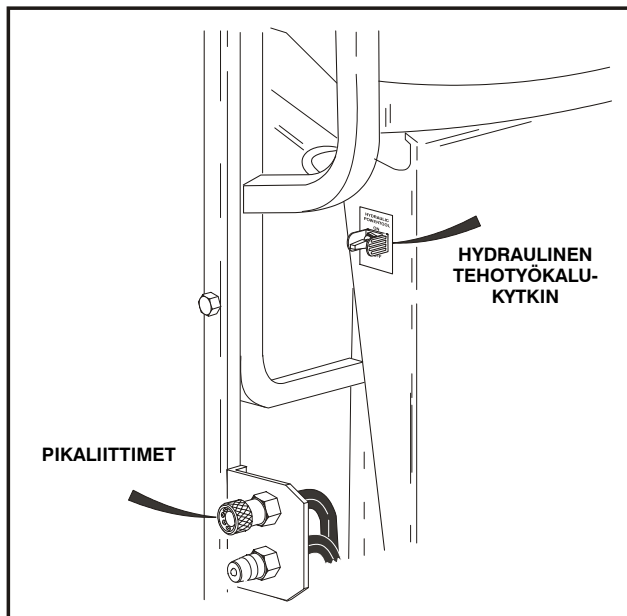

4. Aseta virran ohjauskahva haluttuun asentoon.

HUOMAUTUS: Virtauksen ohjausnupin kukin lovi vastaa noin 1 GPM:ää (esim. asetus 2 = 2 GPM). Asetustasolla seitsemän (7) pumppu on saavuttanut enimmäisvirtaustason ja siksi kaikki asetukset, jotka ovat yli 7, eivät anna lisävirtaa.

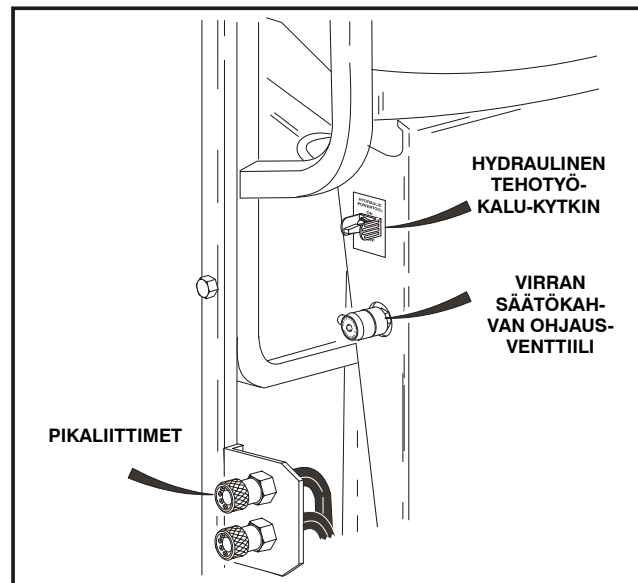

5. Käännä hydraulinen työvälinekytkin PÄÄLLE-asentoon. Öljyä virtaa nyt työkaluun. Tehon ohjauskahvaa on mahdollista säätää toiminnan aikana halutun työkalutehon saavuttamiseksi.
6. Kun olet lopettanut, käännä hydraulinen työkalukytkin POIS PÄÄLTÄ-asentoon.
7. Irrota työkalu pikaliittimistä.

⚠ HUOMIO

KÄÄNNÄ HYDRAULINEN TYÖKALUKYTKIN POIS PÄÄLTÄ-ASENTOON TYÖKALUJEN VAIHTAMISEKSI.

HUOMAUTUS: Työkalun virtapiiri ei toimi, jos jalkakytöntä painetaan. Jos jalkakytöntä painetaan työkalun tehotoiminnan aikana, työkalun piirin toiminta pysähtyy, kunnes jalkakytöntä on vapautettu.

HUOMAUTUS: Työväline on suunniteltu toimimaan 179 baarin (2600 psi:n) paineella. Sitä voidaan tarvittaessa säätää korkeammalle tai matalammalle paineelle.

HUOMAUTUS: Kun jalkakytöntä on vapautettu työkalun tehopiiriin käyttämiseksi, kaikki ajo- ja puomitoiminnot on pysäytetty.

4.16 KIINNITTÄMINEN JA NOSTAMINEN

Kun kuljetat konetta, puomin on oltava säilytystilassa, kääntölavalla suljutapin on oltava kiinni ja kone on kiinnitettävä huolellisesti kuorma-auton tai perävaunun lapaan. Kehyskannessa on neljä kiinnitysreikää koneen jokaisessa kulmassa. (Katso Kuva 4-7., Koneen kiinnittäminen.)

Jos konetta on nostettava ilmanosturin tai liikkuvan nosturin avulla, on hyvin tärkeää, että nostolaitteet on kiinnitetty vain määrättyihin nostosilmukoihin ja että kääntölavalla lukitusappi on kiinni. (Katso Kuva 4-8., Nostokaavio.)

HUOMAUTUS: Etuosan nostosilmukat ovat saatavilla S-malleihin, jos ne eivät ole varusteena. (P/N 3539590)

HUOMAUTUS: Nostosilmukat sijaitsevat kehyslaatan edessä ja takana. Nostokoneen kukin neljästä ketjusta tai nostosilmukasta on säädettävä erikseen, jotta kone pysyy tasossa nostettuna.

HUOMAA

VARMISTA KÄÄNTÖLAVAN LUKITUS, ENNEN KUIN AJAT PITKIÄ MATKOJA TAI HINAAT KONETTA TRUKILLA/PERÄVAUNULLA.

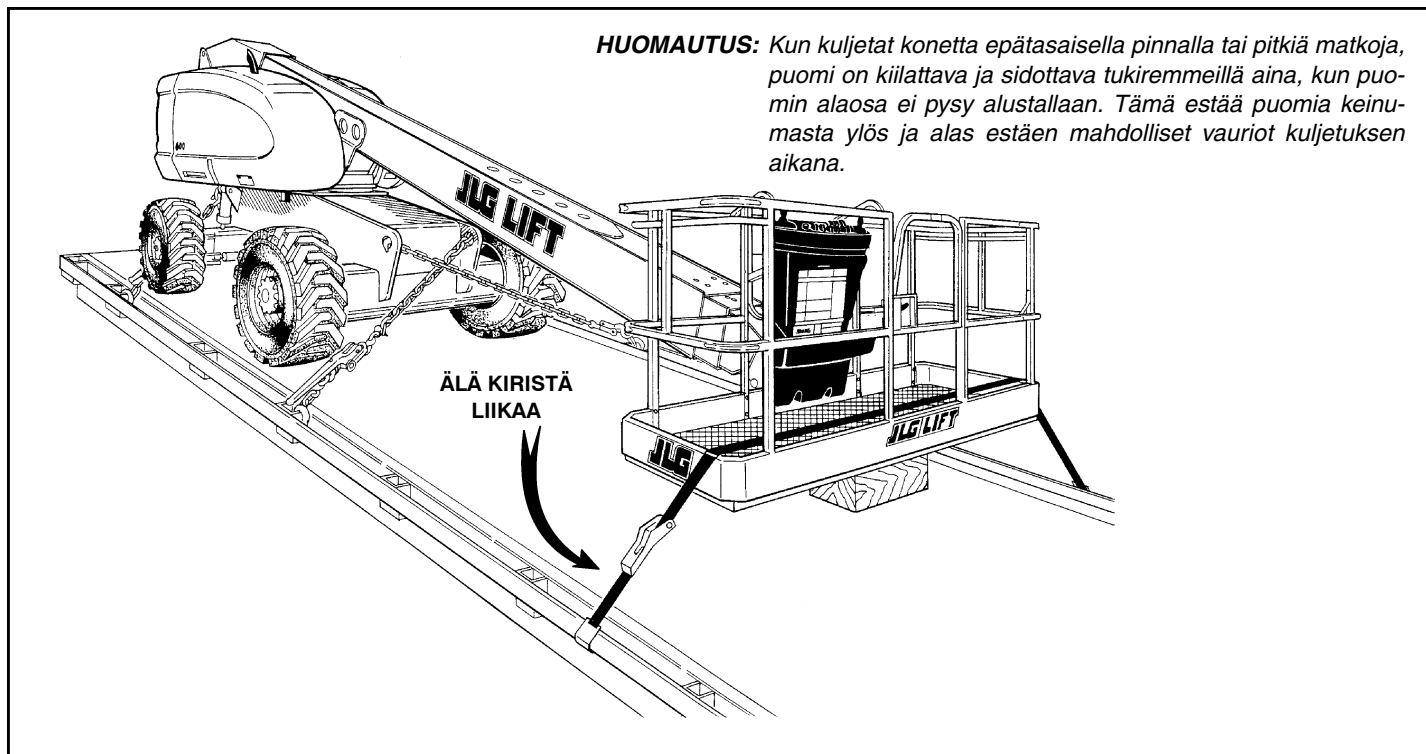

Kuva 4-7. Koneen kiinnittäminen

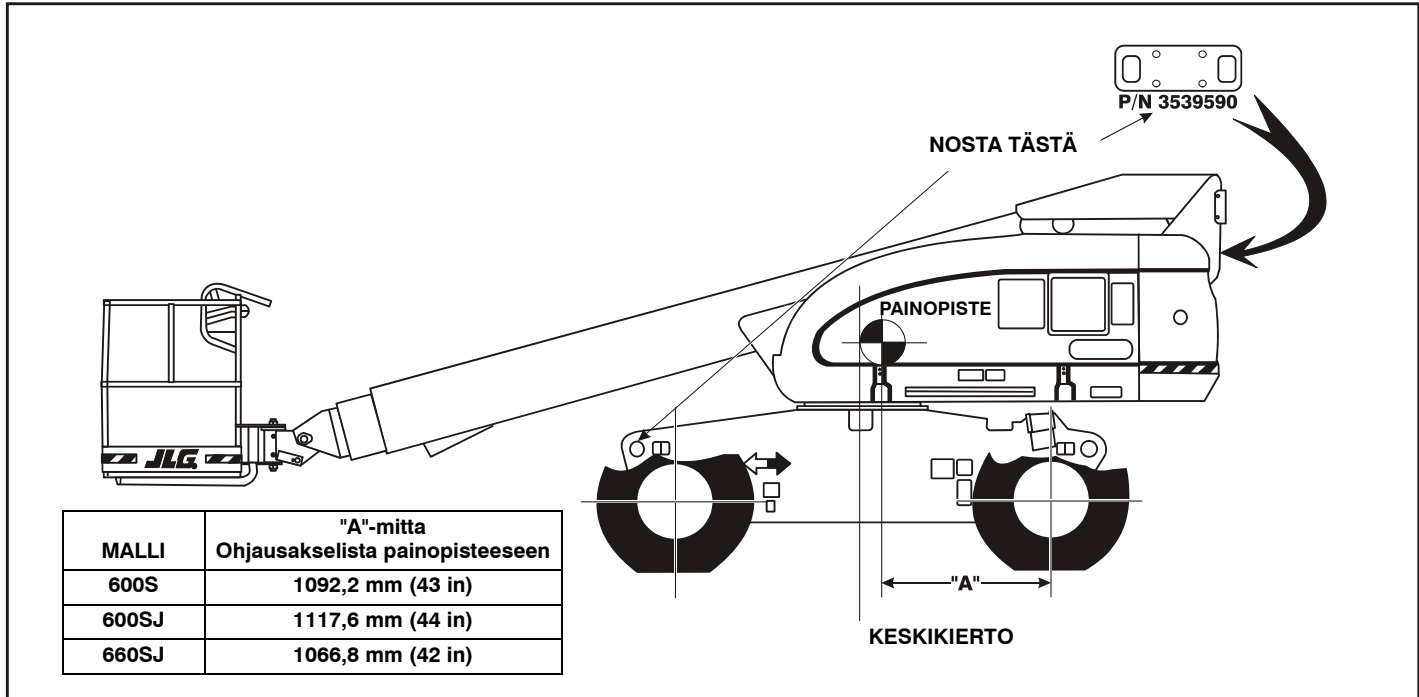

Kuva 4-8. Nostokaavio

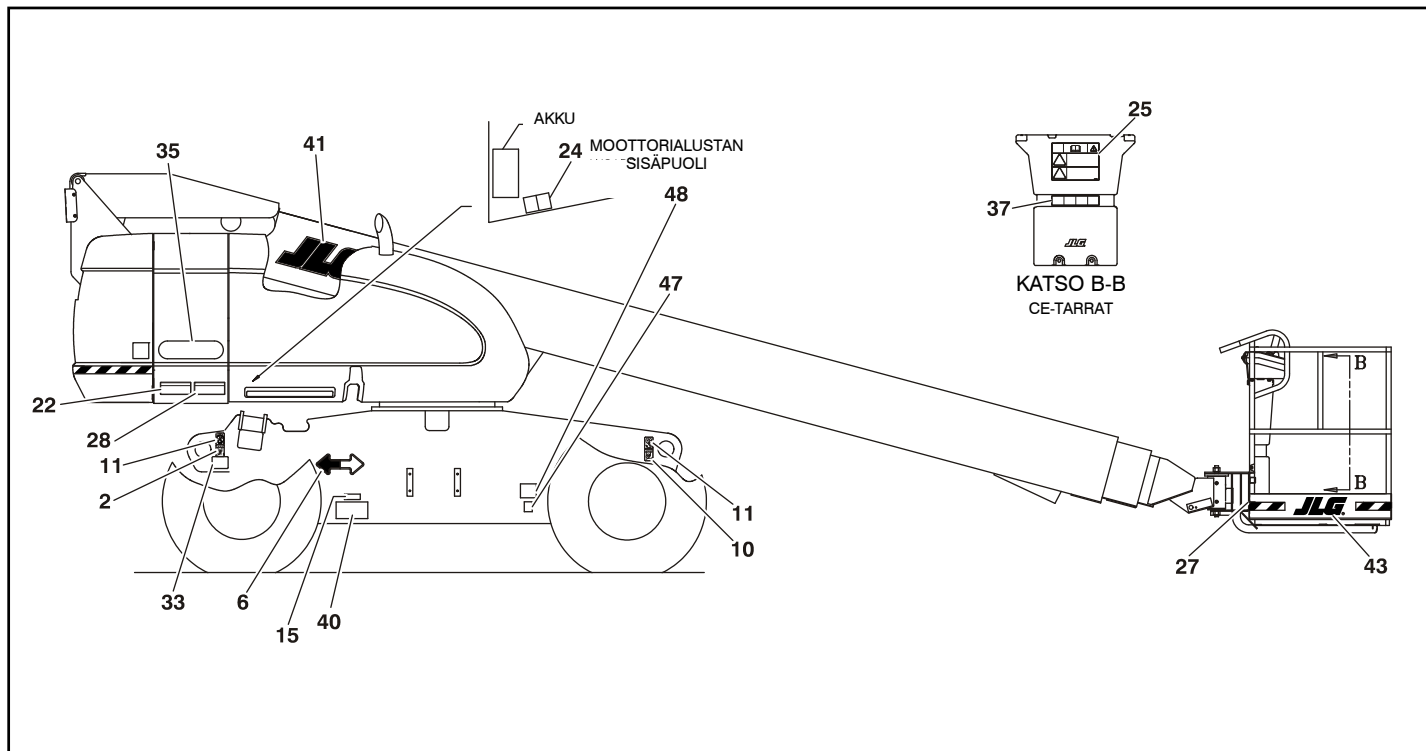

Kuva 4-9. Tarran asennus - Sivü 1 / 4

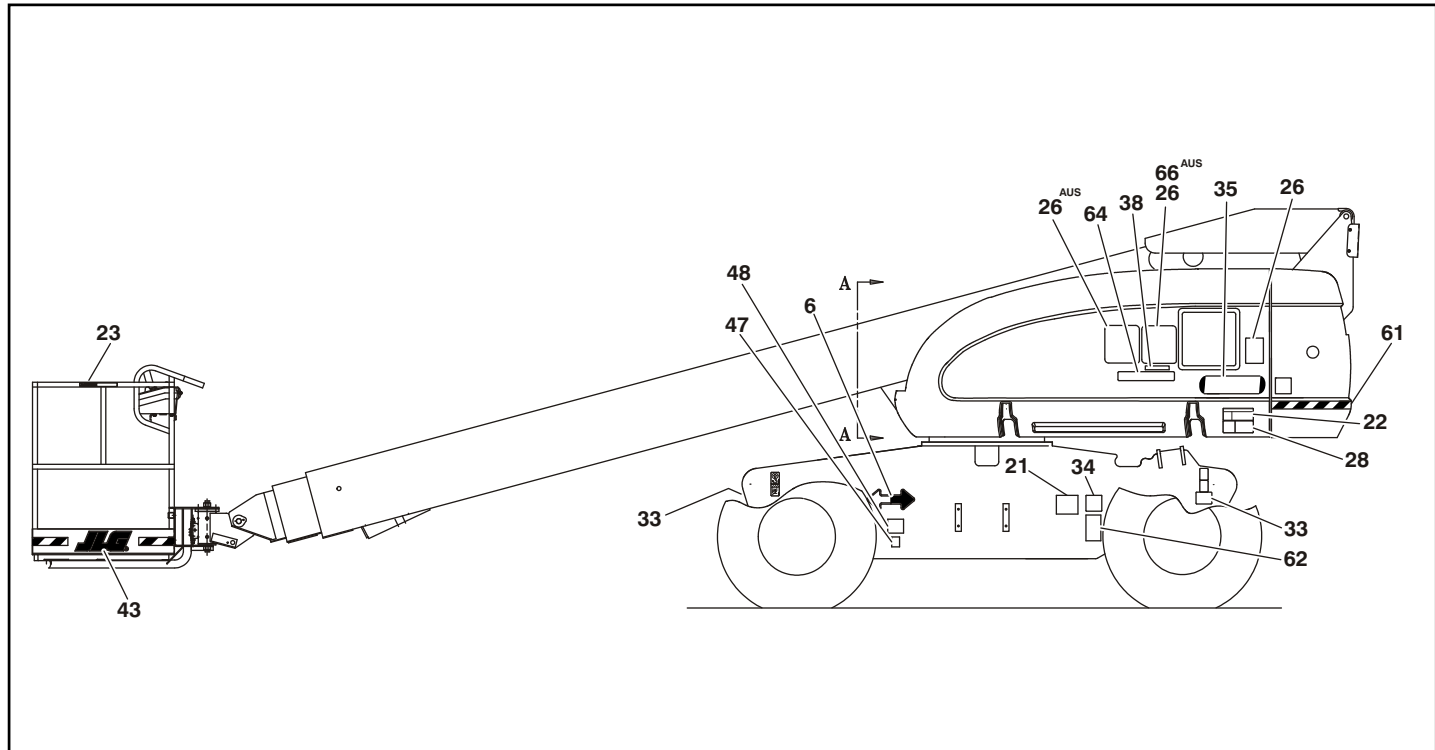

Kuva 4-10. Tarran asennus - Sivu 2 / 4

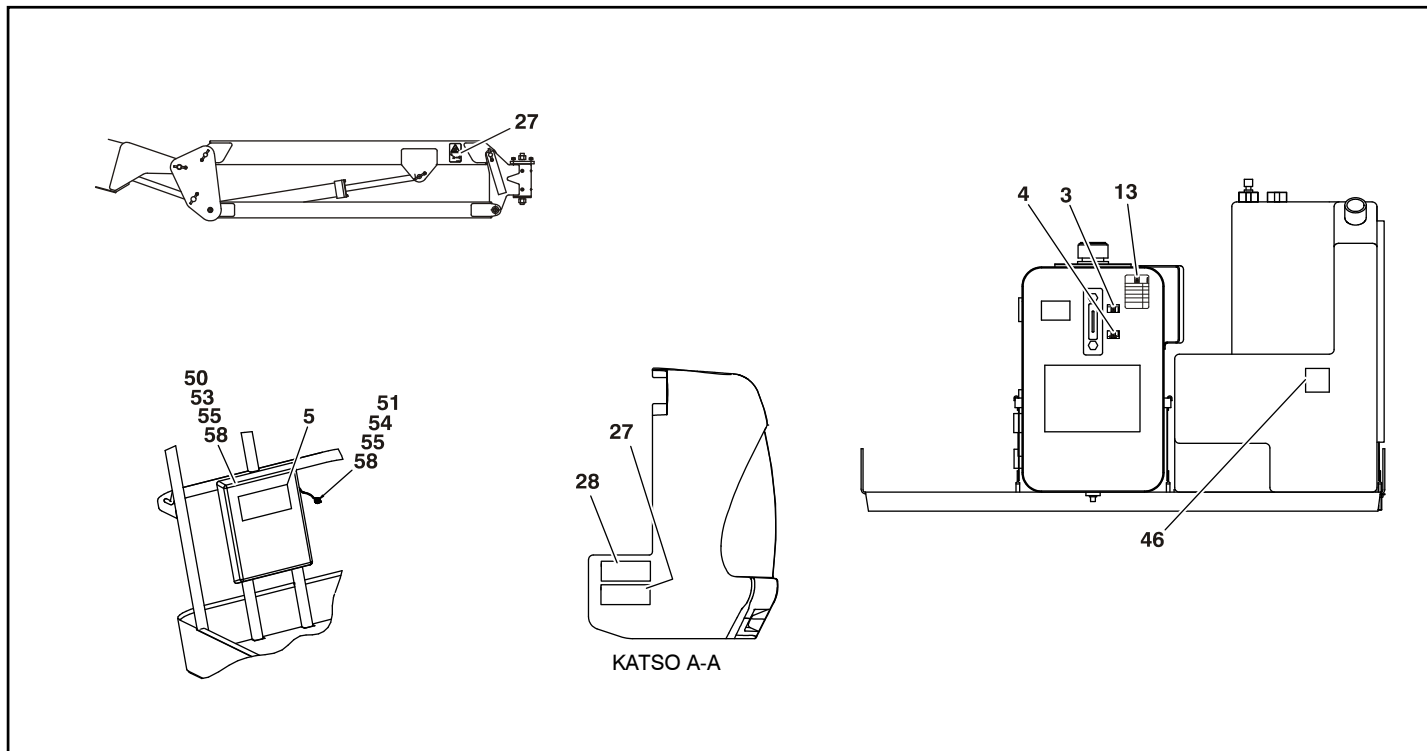

Kuva 4-11. Tarran asennus - Sivu 3 / 4

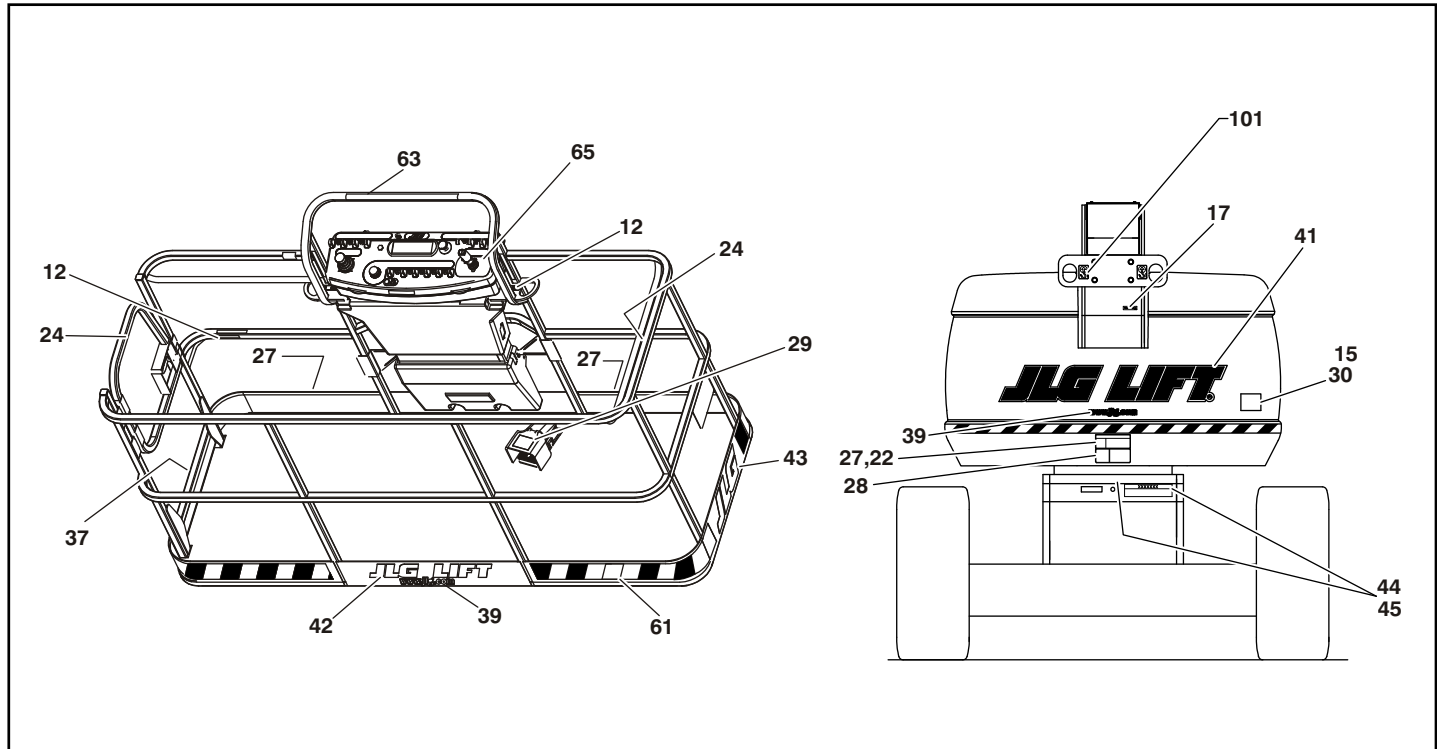

Kuva 4-12. Tarran asennus - Sivuu 4 / 4

OSA 4 - KONEEN KÄYTTÖ

Taulukko 4-1. 600S - Tarran paikkamerkintä - Ennen S/N 0300099060

Kohta nro	ANSI 0273867-8	Ranska 0273872-6	CE Australialainen 0273875-3	Korean 0273870-9	Espanja 0273882-6	Japani 0273888-8	Portugali 0273885-6	Kiina Perinteinen 0275099-8	Kiina Yksinkertaistettu 1001116839-2	Australialainen 1001114385-1
1	--	--	--	--	--	--	--	--	--	--
2	1701499	1701499	1701499	1701499	1701499	1701499	1701499	1701499	1701499	1701499
3	--	--	--	--	--	--	--	--	--	--
4	--	--	--	--	--	--	--	--	--	--
5	1701509	1701509	1701509	1701509	1701509	1701509	1701509	1701509	1701509	1701509
6	1701529	1701529	1701529	1701529	1701529	1701529	1701529	1701529	1701529	1701529
7	--	--	--	--	--	--	--	--	--	--
8	--	--	--	--	--	--	--	--	--	--
9	--	--	--	--	--	--	--	--	--	--
10	1703811	1703811	1703811	1703811	1703811	1703811	1703811	1703811	1703811	1703811
11	1703814	1703814	1703814	1703814	1703814	1703814	1703814	1703814	1703814	1703814
12	1704277	1704277	1704277	1704277	1704277	1704277	1704277	1704277	1704277	1704277
13	1704412	1704412	1704412	1704412	1704412	1704412	1704412	1704412	1704412	1704412
14	--	1705084	1705084	--	--	--	1705084	--	--	1705084
15	--	1705514	--	--	--	--	1705514	--	--	--
16	--	--	--	--	--	--	--	--	--	--
17	3251243	3251243	3251243	--	3251243	3251243	3251243	3251243	3251243	3251243

Taulukko 4-1. 600S - Tarran paikkamerkintä - Ennen S/N 0300099060

Kohta nro	ANSI 0273867-8	Ranska 0273872-6	CE Australialainen 0273875-3	Korean 0273870-9	Espanja 0273882-6	Japani 0273888-8	Portugali 0273885-6	Kiina Perinteinen 0275099-8	Kiina Yksinkertaistettu 1001116839-2	Australialainen 1001114385-1
18	--	--	--	--	--	--	--	--	--	--
19	--	--	--	--	--	--	--	--	--	--
20	--	--	--	--	--	--	--	--	--	--
21	--	--	--	--	--	--	--	--	--	--
22	1703953	1703942	--	1703945	1703941	1703944	1705903	1703943	1001116845	--
23	--	--	--	--	--	--	--	--	--	--
24	1702868	1704000	--	1705969	1704001	--	1705967	1001116846	1705968	--
25	1703797	1703924	1705921	1703927	1703923	1703926	1705895	1703925	1001116847	1705921
26	1705336	1705347	1705822	1705345	1705917	1705344	1705896	1001116849	1001116848	1705822
27	1703804	1703948	1701518	1703951	1703947	1703950	1705898	1703949	1001116850	1701518
28	1703805	1703936	1705961	1703939	1703935	1703938	1705897	1001116851	1703937	1705961
29	3252347	1703984	1705828	1703981	1703983	1703980	1705902	1703982	1001116852	1705828
30	3251813	3251813	--	--	3251813	3251813	3251813	3251813	3251813	--
31	--	--	--	--	--	--	--	--	--	--
32	--	--	--	--	--	--	--	--	--	--
33	1703470	1703470	1703470	1703470	1703470	1703470	1703470	1703470	1703470	1703470
34	1702631	1702631	1702631	--	1702631	--	1702631	--	1702631	1702631
35	1702815	1702815	1702815	1702815	1702815	1702815	1702815	1702815	1702815	1702815

OSA 4 - KONEEN KÄYTTÖ

Taulukko 4-1. 600S - Tarran paikkamerkintä - Ennen S/N 0300099060

Kohta nro	ANSI 0273867-8	Ranska 0273872-6	CE Australialainen 0273875-3	Korean 0273870-9	Espanja 0273882-6	Japani 0273888-8	Portugali 0273885-6	Kiina Perinteinen 0275099-8	Kiina Yksinkertaistettu 1001116839-2	Australialainen 1001114385-1
36	--	--	--	--	--	--	--	--	--	--
37	1704096	1704099	1705978	1704103	1704098	1704102	1706380	1704101	1001116853	1705978
38	1707014	1704107	1705978	1707043	1707048	1707053	1707051	1707045	1001116854	1705978
39	1704885	1704885	1704885	1704885	1704885	1704885	1704885	1704885	--	1704885
40	--	1706948	--	1706948	1706948	--	1706948	--	--	--
41	--	--	--	--	--	--	--	--	--	--
42	--	--	--	--	--	--	--	--	--	--
43	--	--	--	--	--	--	--	--	--	--
44	--	--	--	--	--	--	--	--	--	--
45	--	--	--	--	--	--	--	--	--	--
46	--	--	--	--	--	--	--	--	--	--
47	--	--	--	--	--	--	--	--	--	--
48	--	--	--	--	--	--	--	--	--	--
49	--	--	--	--	--	--	--	--	--	--
50	--	--	--	--	--	--	--	--	--	--
51	--	--	--	--	--	--	--	--	--	--
52	--	--	--	--	--	--	--	--	--	--
53	--	--	--	--	--	--	--	--	--	--

Taulukko 4-1. 600S - Tarran paikkamerkintä - Ennen S/N 0300099060

Kohta nro	ANSI 0273867-8	Ranska 0273872-6	CE Australialainen 0273875-3	Korean 0273870-9	Espanja 0273882-6	Japani 0273888-8	Portugali 0273885-6	Kiina Perinteinen 0275099-8	Kiina Yksinkertaistettu 1001116839-2	Australialainen 1001114385-1
54	--	--	--	--	--	--	--	--	--	--
55	--	--	--	--	--	--	--	--	--	--
56	--	--	--	--	--	--	--	--	--	--
57	--	--	--	--	--	--	--	--	--	--
58	--	--	--	--	--	--	--	--	--	--
59	--	--	--	--	--	--	--	--	--	--
60	--	--	--	--	--	--	--	--	--	--
61	--	--	4420051	--	--	--	--	--	--	4420051
62	1700584	1700584	1700584	1700584	1702573	1700584	1700584	1700584	1700584	1700584
63	1001108493	1001108493	--	1001108493	1001108493	1001108493	1001108493	1001108493	1001108493	--
64	1706941	1706941	--	1706941	1706941	1706941	1706941	1706941	1706941	--
65	1705351	1705429	--	1705427	1705910	1705426	1705905	1001116863	1705430	--
66	--	--	--	--	--	--	--	--	--	1001112551

OSA 4 - KONEEN KÄYTTÖ

Taulukko 4-2. 600S - Tarran paikkamerkintä - S/N 0300099060 Nykyinen

Kohta nro	ANSI 0273867-9	Ranska 0273872-7	CE 0273875-3	Korean 0273870-10	Espanja 0273882-7	Japani 0273888-9	Portugali 0273885-7	Kiina Perinteinen 0275099-9	Kiina Yksinkertaistettu 1001116839-3	Australialainen 1001114385-1
1	--	--	--	--	--	--	--	--	--	--
2	1701499	1701499	1701499	1701499	1701499	1701499	1701499	1701499	1701499	1701499
3	--	--	--	--	--	--	--	--	--	--
4	--	--	--	--	--	--	--	--	--	--
5	1701509	1701509	1701509	1701509	1701509	1701509	1701509	1701509	1701509	1701509
6	1701529	1701529	1701529	1701529	1701529	1701529	1701529	1701529	1701529	1701529
7	--	--	--	--	--	--	--	--	--	--
8	--	--	--	--	--	--	--	--	--	--
9	--	--	--	--	--	--	--	--	--	--
10	1703811	1703811	1703811	1703811	1703811	1703811	1703811	1703811	1703811	1703811
11	1703814	1703814	1703814	1703814	1703814	1703814	1703814	1703814	1703814	1703814
12	1704277	1704277	1704277	1704277	1704277	1704277	1704277	1704277	1704277	1704277
13	1704412	1704412	1704412	1704412	1704412	1704412	1704412	1704412	1704412	1704412
14	--	1705084	1705084	--	--	--	1705084	--	--	1705084
15	--	1705514	--	--	--	--	1705514	--	--	--
16	--	--	--	--	--	--	--	--	--	--
17	3251243	3251243	3251243	--	3251243	3251243	3251243	3251243	3251243	3251243
18	--	--	--	--	--	--	--	--	--	--

Taulukko 4-2. 600S - Tarran paikkamerkintä - S/N 0300099060 Nykyinen

Kohta nro	ANSI 0273867-9	Ranska 0273872-7	CE 0273875-3	Korean 0273870-10	Espanja 0273882-7	Japani 0273888-9	Portugali 0273885-7	Kiina Perinteinen 0275099-9	Kiina Yksinkertaistettu 1001116839-3	Australialainen 1001114385-1
19	--	--	--	--	--	--	--	1001117034	--	--
20	--	--	--	--	--	--	--	1001117035	--	--
21	--	--	--	--	--	--	--	--	--	--
22	1703953	1703942	--	1703945	1703941	1703944	1705903	1703943	1001116845	--
23	--	--	--	--	--	--	--	--	--	--
24	1702868	1704000	--	1705969	1704001	--	1705967	1001116846	1705968	--
25	1703797	1703924	1705921	1703927	1703923	1703926	1705895	1703925	1001116847	1705921
26	1705336	1705347	1705822	1705345	1705917	1705344	1705896	1001116849	1001116848	1705822
27	1703804	1703948	1701518	1703951	1703947	1703950	1705898	1703949	1001116850	1701518
28	1703805	1703936	1705961	1703939	1703935	1703938	1705897	1001116851	1703937	1705961
29	3252347	1703984	1705828	1703981	1703983	1703980	1705902	1703982	1001116852	1705828
30	3251813	3251813	--	--	3251813	3251813	3251813	3251813	3251813	--
31	--	--	--	--	--	--	--	--	--	--
32	--	--	--	--	--	--	--	--	--	--
33	1703470	1703470	1703470	1703470	1703470	1703470	1703470	1703470	1703470	1703470
34	1702631	1702631	1702631	--	1702631	--	1702631	--	1702631	1702631
35	1702815	1702815	1702815	1702815	1702815	1702815	1702815	1702815	1702815	1702815
36	--	--	--	--	--	--	--	--	--	--

OSA 4 - KONEEN KÄYTTÖ

Taulukko 4-2. 600S - Tarran paikkamerkintä - S/N 0300099060 Nykyinen

Kohta nro	ANSI 0273867-9	Ranska 0273872-7	CE 0273875-3	Korean 0273870-10	Espanja 0273882-7	Japani 0273888-9	Portugali 0273885-7	Kiina Perinteinen 0275099-9	Kiina Yksinkertaistettu 1001116839-3	Australialainen 1001114385-1
37	1001121800	1001121802	1705978	1001122200	1001121804	1001121807	1001121806	1001121809	1001121811	1705978
38	1001121813	1001121815	1705978	1001122201	1001121817	1001121820	1001121819	1001121822	1001121824	1705978
39	1704885	1704885	1704885	1704885	1704885	1704885	1704885	1704885	--	1704885
40	--	1706948	--	--	1706948	--	1706948	--	--	--
41	--	--	--	--	--	--	--	--	--	--
42	--	--	--	--	--	--	--	--	--	--
43	--	--	--	--	--	--	--	--	--	--
44	--	--	--	--	--	--	--	--	--	--
45	--	--	--	--	--	--	--	--	--	--
46	--	--	--	--	--	--	--	--	--	--
47	--	--	--	--	--	--	--	--	--	--
48	--	--	--	--	--	--	--	--	--	--
49	--	--	--	--	--	--	--	--	--	--
50	--	--	--	--	--	--	--	--	--	--
51	--	--	--	--	--	--	--	--	--	--
52	--	--	--	--	--	--	--	--	--	--
53	--	--	--	--	--	--	--	--	--	--
54	--	--	--	--	--	--	--	--	--	--

Taulukko 4-2. 600S - Tarran paikkamerkintä - S/N 0300099060 Nykyinen

Kohta nro	ANSI 0273867-9	Ranska 0273872-7	CE 0273875-3	Korean 0273870-10	Espanja 0273882-7	Japani 0273888-9	Portugali 0273885-7	Kiina Perinteinen 0275099-9	Kiina Yksinkertaistettu 1001116839-3	Australialainen 1001114385-1
55	--	--	--	--	--	--	--	--	--	--
56	--	--	--	--	--	--	--	--	--	--
57	--	--	--	--	--	--	--	--	--	--
58	--	--	--	--	--	--	--	--	--	--
59	--	--	--	--	--	--	--	--	--	--
60	--	--	--	--	--	--	--	--	--	--
61	--	--	4420051	--	--	--	--	--	--	4420051
62	1700584	1700584	1700584	1700584	1702573	1700584	1700584	1700584	1700584	1700584
63	1001108493	1001108493	--	1001108493	1001108493	1001108493	1001108493	1001108493	1001108493	--
64	1706941	1706941	--	1706941	1706941	1706941	1706941	1706941	1706941	--
65	1705351	1705429	--	1705427	1705910	1705426	1705905	1001116863	1705430	--
66	--	--	--	--	--	--	--	--	--	1001112551

Taulukko 4-3. 600SJ - Tarran paikkamerkintä

Kohta nro	ANSI 0273868-6	CE Australialainen 0273876-4	Ranska 0273873-6	Espanja 0273883-7	Japani 600SJ 0273889-7	Portugali 600SJ 0273886-7	Korean 1001112941-2	Australialainen 1001114386-1
1	--	--	--	--	--	--	--	--
2	1701499	1701499	1701499	1701499	1701499	1701499	1701499	1701499
3	--	--	--	--	--	--	--	--
4	--	--	--	--	--	--	--	--
5	1701509	1701509	1701509	1701509	1701509	1701509	1701509	1701509
6	1701529	1701529	1701529	1701529	1701529	1701529	1701529	1701529
7	--	--	--	--	--	--	--	--
8	--	--	--	--	--	--	--	--
9	--	--	--	--	--	--	--	--
10	1703811	1703811	1703811	1703811	1703811	1703811	1703811	1703811
11	1703814	1703814	1703814	1703814	1703814	1703814	1703814	1703814
12	1704277	1704277	1704277	1704277	1704277	1704277	1704277	1704277
13	1704412	1704412	1704412	1704412	1704412	1704412	1704412	1704412
14	--	1705084	1705084	--	--	--	--	1705084
15	--	1705514	1705514	--	--	--	--	1705514
16	--	--	--	--	--	--	--	--
17	--	3251243	3251243	3251243	3251243	3251243	3251243	3251243

Taulukko 4-3. 600SJ - Tarran paikkamerkintä

Kohta nro	ANSI 0273868-6	CE Australialainen 0273876-4	Ranska 0273873-6	Espanja 0273883-7	Japani 600SJ 0273889-7	Portugali 600SJ 0273886-7	Korean 1001112941-2	Australialainen 1001114386-1
18	--	--	--	--	--	--	--	--
19	--	--	--	--	--	--	--	--
20	--	--	--	--	--	--	--	--
21	--	--	--	--	--	--	--	--
22	1703953	--	1703942	1703941	1703944	1705903	1703945	--
23	--	--	--	--	--	--	--	--
24	1702868	--	1704000	1704001	--	1705967	1705969	--
25	1703797	1705921	1703924	1703923	1703926	1705895	1703927	1705921
26	1705336	1705822	1705347	1705917	1705344	1705896	1705345	1705822
27	1703804	1701518	1703948	1703947	1703950	1705898	1703951	1701518
28	1703805	1705961	1703936	1703935	1703938	1705897	1703939	1705961
29	--	1705828	1703984	1703983	1703980	1705902	1703981	1705828
30	3251813	--	3251813	3251813	3251813	3251813	--	--
31	--	--	--	--	1705494	--	--	--
32	--	--	--	--	--	--	--	--
33	1703471	1703471	1703471	1703471	1703471	1703471	1703471	1703471
34	1702631	1702631	1702631	1702631	1702631	1702631	1702631	1702631
35	1702816	1702816	1702816	1702816	1702816	1702816	1702816	1702816

Taulukko 4-3. 600SJ - Tarran paikkamerkintä

Kohta nro	ANSI 0273868-6	CE Australialainen 0273876-4	Ranska 0273873-6	Espanja 0273883-7	Japani 600SJ 0273889-7	Portugali 600SJ 0273886-7	Korean 1001112941-2	Australialainen 1001114386-1
36	--	--	--	--	--	--	--	--
37	1701645	1705978	1707055	1707056	1707058	1707057	1707058	1705978
38	1707013	1705978	1707047	1707049	1707054	1707052	1707042	1705978
39	1704885	1704885	1704885	1704885	1704885	1704885	1704885	1704885
40	1706948	--	1706948	1706948	1706948	1706948	1706948	--
41	--	--	--	--	--	--	--	--
42	--	--	--	--	--	--	--	--
43	--	--	--	--	--	--	--	--
44	--	--	--	--	--	--	--	--
45	--	--	--	--	--	--	--	--
46	--	--	--	--	--	--	--	--
47	--	--	--	--	--	--	--	--
48	--	--	--	--	--	--	--	--
49	--	--	--	--	--	--	--	--
50	--	--	--	--	--	--	--	--
51	--	--	--	--	--	--	--	--
52	--	--	--	--	--	--	--	--
53	--	--	--	--	--	--	--	--

Taulukko 4-3. 600SJ - Tarran paikkamerkintä

Kohta nro	ANSI 0273868-6	CE Australialainen 0273876-4	Ranska 0273873-6	Espanja 0273883-7	Japani 600SJ 0273889-7	Portugali 600SJ 0273886-7	Korean 1001112941-2	Australialainen 1001114386-1
54	--	--	--	--	--	--	--	--
55	--	--	--	--	--	--	--	--
56	--	--	--	--	--	--	--	--
57	--	--	--	--	--	--	--	--
58	--	--	--	--	--	--	--	--
59	--	--	--	--	--	--	--	--
60	--	--	--	--	--	--	--	--
61	--	4420051	--	--	--	--	--	4420051
62	1700584	1700584	1700584	1702573	1700584	1700584	1700584	1700584
63	1001108493	--	1001108493	1001108493	1001108493	1001108493	1001108493	--
64	1706941	--	1706941	1706941	1706941	1706941	1706941	--
65	1705351	--	1705429	1705910	1705426	1705095	1705427	--
66	--	--	--	--	--	--	--	1001112551

OSA 4 - KONEEN KÄYTTÖ

Taulukko 4-4. 660SJ - Tarran paikkamerkintä - Ennen S/N 0300099060

Kohta nro	ANSI 0273869-7	Kanadan Ranska 0273874-6	CE Australialainen 0273877-4	Korean 0274925-9	Perinteinen Kiina 0273871-10	Espanja 0273884-7	Japani 0273890-9	Portugali 0273887-7	Australialainen 1001114387-1
1	--	--	--	--	--	--	--	--	--
2	1701499	1701499	1701499	1701499	1701499	1701499	1701499	1701499	1701499
3	--	--	--	--	--	--	--	--	--
4	--	--	--	--	--	--	--	--	--
5	1701509	1701509	1701509	1701509	1701509	1701509	1701509	1701509	1701509
6	1701529	1701529	1701529	1701529	1701529	1701529	1701529	1701529	1701529
7	--	--	--	--	--	--	--	--	--
8	--	--	--	--	--	--	--	--	--
9	--	--	--	--	--	--	--	--	--
10	1703811	1703811	1703811	1703811	1703811	1703811	1703811	1703811	1703811
11	1703814	1703814	1703814	1703814	1703814	1703814	1703814	1703814	1703814
12	1704277	1704277	1704277	1704277	1704277	1704277	1704277	1704277	1704277
13	1704412	1704412	1704412	1704412	1704412	1704412	1704412	1704412	1704412
14	--	--	1705084	--	--	1705084	1705084	1705084	1705084
15	--	1705514	--	--	--	1705514	1705514	1705514	--
16	--	--	--	--	--	--	--	--	--
17	3251243	3251243	3251243	--	--	3251243	3251243	3251243	3251243

Taulukko 4-4. 660SJ - Tarran paikkamerkintä - Ennen S/N 0300099060

Kohta nro	ANSI 0273869-7	Kanadan Ranska 0273874-6	CE Australialainen 0273877-4	Korean 0274925-9	Perinteinen Kiina 0273871-10	Espanja 0273884-7	Japani 0273890-9	Portugali 0273887-7	Australialainen 1001114387-1
18	--	--	--	--	--	--	--	--	--
19	--	--	--	--	1001117034	--	--	--	--
20	--	--	--	--	1001117035	--	--	--	--
21	--	--	--	--	--	--	--	--	--
22	1703953	1703942	--	1703945	1703943	1703941	1703944	1705903	--
23	--	--	--	--	--	--	--	--	--
24	1702868	1704000	--	1705969	1001116846	1704001	--	1705967	--
25	1703797	1703924	1705921	1703927	1703925	1703923	1703926	1705895	1705921
26	1705336	1705347	1705822	1705345	1001116849	1705917	1705344	1705896	1705822
27	1703804	1703948	1701518	1703951	1703949	1703947	1703950	1705898	1701518
28	1703805	1703936	1705961	1703939	1001116851	1703935	1703938	1705897	1705961
29	--	1703984	1705828	1703981	1703982	1703983	1703980	1705902	1705828
30	3251813	3251813	--	--	3251813	3251813	3251813	3251813	--
31	--	--	--	--	--	--	--	--	--
32	--	--	--	--	--	--	--	--	--
33	1703472	1703472	1703472	1703470	1703472	1703472	1703472	1703472	1703472
34	1702631	1702631	1702631	--	--	1702631	--	1702631	1702631
35	1702817	1702817	1702817	1702817	1702817	1702817	1702817	1702817	1702817

OSA 4 - KONEEN KÄYTTÖ

Taulukko 4-4. 660SJ - Tarran paikkamerkintä - Ennen S/N 0300099060

Kohta nro	ANSI 0273869-7	Kanadan Ranska 0273874-6	CE Australialainen 0273877-4	Korean 0274925-9	Perinteinen Kiina 0273871-10	Espanja 0273884-7	Japani 0273890-9	Portugali 0273887-7	Australialainen 1001114387-1
36	--	--	--	--	--	--	--	--	--
37	1701645	1707055	1705978	1707058	1707060	1707056	1707059	1707057	1705978
38	1707013	1707047	1705978	1707042	1707044	1707049	1707054	1707052	1705978
39	1704885	1704885	1704885	1704885	1704885	1704885	1704885	1704885	1704885
40	--	1706948	--	--	--	1706948	--	1706948	--
41	--	--	--	--	--	--	--	--	--
42	--	--	--	--	--	--	--	--	--
43	--	--	--	--	--	--	--	--	--
44	--	--	--	--	--	--	--	--	--
45	--	--	--	--	--	--	--	--	--
46	--	--	--	--	--	--	--	--	--
47	--	--	--	--	--	--	--	--	--
48	--	--	--	--	--	--	--	--	--
49	--	--	--	--	--	--	--	--	--
50	--	--	--	--	--	--	--	--	--
51	--	--	--	--	--	--	--	--	--
52	--	--	--	--	--	--	--	--	--
53	--	--	--	--	--	--	--	--	--

Taulukko 4-4. 660SJ - Tarran paikkamerkintä - Ennen S/N 0300099060

Kohta nro	ANSI 0273869-7	Kanadan Ranska 0273874-6	CE Australialainen 0273877-4	Korean 0274925-9	Perinteinen Kiina 0273871-10	Espanja 0273884-7	Japani 0273890-9	Portugali 0273887-7	Australialainen 1001114387-1
54	--	--	--	--	--	--	--	--	--
55	--	--	--	--	--	--	--	--	--
56	--	--	--	--	--	--	--	--	--
57	--	--	--	--	--	--	--	--	--
58	--	--	--	--	--	--	--	--	--
59	--	--	--	--	--	--	--	--	--
60	--	--	--	--	--	--	--	--	--
61	--	--	4420051	--	--	--	--	--	4420051
62	1700584	1700584	1700584	1700584	1700584	1702573	1700584	1700584	1700584
63	1001108493	1001108493	--	1001108493	1001108493	1001108493	1001108493	1001108493	--
64	1706941	1706941	--	1706941	1706941	1706941	1706941	1706941	--
65	1705351	1705429	--	1705427	1001116863	1705910	1705426	1705905	--
66	--	--	--	--	--	--	--	--	1001112551

OSA 4 - KONEEN KÄYTTÖ

Taulukko 4-5. 660SJ - Tarran paikkamerkintä - S/N 0300099060 Nykyinen

Kohta nro	ANSI 0273869-8	Kanadan Ranska 0273874-7	CE Australialainen 0273877-4	Korean 0274925-10	Kiina Perinteinen 0273871-11	Kiina Yksinkertaistettu 1001117939-3	Espanja 0273884-8	Japani 0273890-10	Portugali 0273887-8	Australialainen 1001114387-1
1	--	--	--	--	--	--	--	--	--	--
2	1701499	1701499	1701499	1701499	1701499	1701499	1701499	1701499	1701499	1701499
3	--	--	--	--	--	--	--	--	--	--
4	--	--	--	--	--	--	--	--	--	--
5	1701509	1701509	1701509	1701509	1701509	1701509	1701509	1701509	1701509	1701509
6	1701529	1701529	1701529	1701529	1701529	1701529	1701529	1701529	1701529	1701529
7	--	--	--	--	--	--	--	--	--	--
8	--	--	--	--	--	--	--	--	--	--
9	--	--	--	--	--	--	--	--	--	--
10	1703811	1703811	1703811	1703811	1703811	1703811	1703811	1703811	1703811	1703811
11	1703814	1703814	1703814	1703814	1703814	1703814	1703814	1703814	1703814	1703814
12	1704277	1704277	1704277	1704277	1704277	1704277	1704277	1704277	1704277	1704277
13	1704412	1704412	1704412	1704412	1704412	1704412	1704412	1704412	1704412	1704412
14	--	--	1705084	--	--	--	1705084	1705084	1705084	1705084
15	--	1705514	--	--	--	--	1705514	1705514	1705514	--
16	--	--	--	--	--	--	--	--	--	--
17	3251243	3251243	3251243	--	--	--	3251243	3251243	3251243	3251243

Taulukko 4-5. 660SJ - Tarran paikkamerkintä - S/N 0300099060 Nykyinen

Kohta nro	ANSI 0273869-8	Kanadan Ranska 0273874-7	CE Australialainen 0273877-4	Korean 0274925-10	Kiina Perinteinen 0273871-11	Kiina Yksinkertaistettu 1001117939-3	Espanja 0273884-8	Japani 0273890-10	Portugali 0273887-8	Australialainen 1001114387-1
18	--	--	--	--	--	--	--	--	--	--
19	--	--	--	--	1001117034	--	--	--	--	--
20	--	--	--	--	1001117035	--	--	--	--	--
21	--	--	--	--	--	--	--	--	--	--
22	1703953	1703942	--	1703945	1703943	1001116845	1703941	1703944	1705903	--
23	--	--	--	--	--	--	--	--	--	--
24	1702868	1704000	--	1705969	1001116846	1705968	1704001	--	1705967	--
25	1703797	1703924	1705921	1703927	1703925	1001116847	1703923	1703926	1705895	1705921
26	1705336	1705347	1705822	1705345	1001116849	1001116848	1705917	1705344	1705896	1705822
27	1703804	1703948	1701518	1703951	1703949	1001116850	1703947	1703950	1705898	1701518
28	1703805	1703936	1705961	1703939	1001116851	1703937	1703935	1703938	1705897	1705961
29	--	1703984	1705828	1703981	1703982	1001116852	1703983	1703980	1705902	1705828
30	3251813	3251813	--	--	3251813	3251813	3251813	3251813	3251813	--
31	--	--	--	--	--	--	--	--	--	--
32	--	--	--	--	--	--	--	--	--	--
33	1703472	1703472	1703472	1703470	1703472	1703472	1703472	1703472	1703472	1703472
34	1702631	1702631	1702631	--	--	--	1702631	--	1702631	1702631
35	1702817	1702817	1702817	1702817	1702817	1702817	1702817	1702817	1702817	1702817

OSA 4 - KONEEN KÄYTTÖ

Taulukko 4-5. 660SJ - Tarran paikkamerkintä - S/N 0300099060 Nykyinen

Kohta nro	ANSI 0273869-8	Kanadan Ranska 0273874-7	CE Australialainen 0273877-4	Korean 0274925-10	Kiina Perinteinen 0273871-11	Kiina Yksinkertaistettu 1001117939-3	Espanja 0273884-8	Japani 0273890-10	Portugali 0273887-8	Australialainen 1001114387-1
36	--	--	--	--	--	--	--	--	--	--
37	1001121801	1001121803	1705978	1001121918	1001121810	1001121812	1001121805	1001121808	1001121656	1705978
38	1001121814	1001121816	1705978	1001121921	1001121823	1001121825	1001121818	1001121821	1001121655	1705978
39	1704885	1704885	1704885	1704885	1704885	1704885	1704885	1704885	1704885	1704885
40	--	1706948	--	--	--	--	1706948	--	1706948	--
41	--	--	--	--	--	--	--	--	--	--
42	--	--	--	--	--	--	--	--	--	--
43	--	--	--	--	--	--	--	--	--	--
44	--	--	--	--	--	--	--	--	--	--
45	--	--	--	--	--	--	--	--	--	--
46	--	--	--	--	--	--	--	--	--	--
47	--	--	--	--	--	--	--	--	--	--
48	--	--	--	--	--	--	--	--	--	--
49	--	--	--	--	--	--	--	--	--	--
50	--	--	--	--	--	--	--	--	--	--
51	--	--	--	--	--	--	--	--	--	--
52	--	--	--	--	--	--	--	--	--	--
53	--	--	--	--	--	--	--	--	--	--

Taulukko 4-5. 660SJ - Tarran paikkamerkintä - S/N 0300099060 Nykyinen

Kohta nro	ANSI 0273869-8	Kanadan Ranska 0273874-7	CE Australialainen 0273877-4	Korean 0274925-10	Kiina Perinteinen 0273871-11	Kiina Yksinkertaistettu 1001117939-3	Espanja 0273884-8	Japani 0273890-10	Portugali 0273887-8	Australialainen 1001114387-1
54	--	--	--	--	--	--	--	--	--	--
55	--	--	--	--	--	--	--	--	--	--
56	--	--	--	--	--	--	--	--	--	--
57	--	--	--	--	--	--	--	--	--	--
58	--	--	--	--	--	--	--	--	--	--
59	--	--	--	--	--	--	--	--	--	--
60	--	--	--	--	--	--	--	--	--	--
61	--	--	4420051	--	--	--	--	--	--	4420051
62	1700584	1700584	1700584	1700584	1700584	1700584	1702573	1700584	1700584	1700584
63	1001108493	1001108493	--	1001108493	1001108493	1001108493	1001108493	1001108493	1001108493	--
64	1706941	1706941	--	1706941	1706941	1706941	1706941	1706941	1706941	--
65	1705351	1705429	--	1705427	1001116863	1705430	1705910	1705426	1705905	--
66	--	--	--	--	--	--	--	--	--	1001112551

OSA 5. TOIMINTA HÄTÄTILANTEESSA

5.1 YLEISTÄ

Tässä osassa annetaan ohjeet toimintaan käytönaikaisessa hätätilanteessa.

5.2 ONNETTOMUUDESTA ILMOITTAMINEN

JLG Industries -yhtiölle on ilmoitettava välittömästi onnettomuudesta, joka liittyy JLG:n tuotteisiin. Vaikka loukkaantumisesta tai omaisuusvahingosta ei olisi mitään todisteita, tehtaalle pitää ilmoittaa puhelimitse tapahtuman kaikki tarvittavat yksityiskohdat.

Yhdysvalloissa:

JLG Puhelin: 877-JLG-SAFE (554-7233)
(klo 8.00 – 16.45 EST)

Yhdysvaltojen ulkopuolelta:

240-420-2661

Sähköposti:

ProductSafety@JLG.com

Jos JLG-tuotteisiin liittyvästä onnettomuudesta ei ilmoiteta valmistajalle 48 tunnin kuluessa tapahtumasta, kyseisen koneen takuu saattaa raueta.

HUOMAA

TARKISTA KONE HUOLELLISESTI ONNETTOMUUDEN JÄLKEEN JA TESTAA KAIKKI TOIMINNOT ENSIN MAATASON OHJAIMILLA JA SITTEEN TYÖLAVAN OHJAIMILLA. ÄLÄ NOSTA YLI 3 METRIN (10 FT) KORKEUTEEN, ENNEN KUIN OLET VARMA, ETTÄ KAIKKI MAHDOLLISET VAURIOT ON KORJATTU JA KAIKKI OHJAIMET TOIMIVAT OIKEIN.

5.3 TOIMINTA HÄTÄTILANTEESSA

Käyttäjä ei pysty ohjaamaan konetta

JOS TYÖLAVAN KÄYTTÄJÄ ON JUUTTUNUT KIINNI TAI MUUTEN ESTYNYT KÄYTTÄMÄSTÄ TAI OHJAAMASTA KONETTA:

1. Muut henkilöt saavat käyttää konetta maasta ainoastaan tarvittaessa.
2. Toinen pätevä työlavalla oleva henkilö voi käyttää työlavan ohjaimia. ÄLÄ JATKA KONEEN KÄYTTÖÄ, JOS OHJAIMET EIVÄT TOIMI OIKEIN.
3. Henkilöiden poistamiseen työlavalta ja koneen liikkeen vakauttamiseen voidaan käyttää nostureita, haarukkatrukkeja tai muita laitteita.

Työlava tai puomi on juuttunut yläpuolen rakenteisiin

Jos työlava tai puomi juuttuu tai tarttuu yläpuolen rakenteisiin tai laitteisiin, evakuoivat henkilöt työlavalta ennen koneen irrottamista.

5.4 HINAUSTOIMENPITEET HÄTÄTILANTEESSA

Tämän koneen hinaaminen on kielletty ilman asianmukaisia varusteita. Koneen siirtäminen on kuitenkin mahdollista tietyissä tapauksissa. Lisätietoja vaadittavista toimenpiteistä on osassa 4.

5.5 MANUAALINEN LASKUTELINE (KONEET ENNEN SARJANUMEROA 70975)

Manuaalisia laskuventtiilejä käytetään virtakatkoksen tapahtuessa puomin vetämiseen ja laskemiseen painovoiman avulla. Manuaaliset laskuventtiilit sijaitsevat kääntölavan oikealla puolella (säiliökokoonpanossa). Katso kääntölavan oikealla puolella ohjainventiilin alapuolella olevaa ohjekilpeä. Toimenpiteet ovat seuraavat:

1. Puomin vetäminen ja lasku: Sulje nuppi (myötäpäivään) ja avaa nuppi 2 (vastapäivään). Tarkkaile puomin liikettä ja varmista, että se laskee alaspäin ja vetäytyy sisään. Kun puomi on vetäytynyt kokonaan sisään, siirry VAIHEESEEN 2 (jos liikettä ei tapahdu, siirry vaiheeseen 2).
2. Puomin laskeminen: Avaa nuppi 1 (vastapäivään) ja jätä nuppi 2 auki.

OSA 6. YLEISET TEKNISET TIEDOT JA KÄYTTÄJÄN HUOLTOTOIMENPITEET

6.1 JOHDANTO

Käsimkirjan tässä osassa on käyttäjän tarvitsemia lisätietoja tämän koneen oikeasta käytöstä ja kunnossapidosta.

Tämän osan kunnossapitoa koskeva osa on tarkoitettu ainoastaan auttamaan käyttäjää suorittamaan päivittäiset huolto- toimet. Sen tarkoitus ei ole korvata Huolto- ja kunnossapito- ohjeen osassa Ennaltaehkäisevä huolto- ja tarkastusaika- taulu olevia yksityiskohtaisia ohjeita.

Muut saatavana olevat julkaisut:

Huolto- ja kunnossapito-ohje - ANSI-määrittelyt (ennen sarjanumeroa 0300080000).....	3120718
Huolto- ja kunnossapito-ohje - Euro-määrittelyt (ennen sarjanumeroa 0300080000).....	3120840
Huolto- ja kunnossapito-ohje - Maailmanlaajuiset määrittelyt (sarjanumerosta 0300080000 nykyiseen).....	3121202
Kuvitettu osaluettelo - ANSI-määrittelyt (ennen sarjanumeroa 0300068000).....	3120720
Kuvitettu osaluettelo - Euro-määrittelyt (ennen sarjanumeroa 0300068000).....	3120842
Kuvitettu osaluettelo - ANSI-määrittelyt (sarjanumerot 0300068000 – 0300087000).....	3121178
Kuvitettu osaluettelo - Euro-määrittelyt (sarjanumerot 0300068000 – 0300087000).....	3121856
Kuvitettu osaluettelo - Maailmanlaajuinen määrittelyt (sarjanumerosta 03000870000 nykyiseen).....	3121207

6.2 KÄYTTÖÄ KOSKEVAT TEKNISET TIEDOT

**Taulukko 6-1. Käyttöä koskevat tekniset tiedot - Ennen
S/N 0300099060**

Enimmäistyökuormitus (kapasiteetti)	
Rajoittamaton:	230 kg (500 lb)
Rajoitettu:	450 kg (1000 lb)
Enimmäiskaltevuus kuljetuksessa (jyrkkyystaso)	
2 WD	30%
4 WD	45%
Enimmäiskaltevuus kuljetuksessa (kaltevat pinnat)	5°
Kääntösäde (ulkona)	
2 WS/2 WD	5,41 m (17 ft 9 in)
2 WS/4 WD	6,21 m (20 ft 4.6875 in)
4 WS/2 WD	3,45 m (11 ft 4 in)
4 WS/4 WD	3,42 m (11 ft 2.6875 in)
Kääntösäde (sisällä)	
2 WS/2 WD	3,66 m (12 ft)
2 WS/4 WD	5,25 m (14 ft 3.875 in)
4 WS/2 WD	1,65 m (5 ft 5 in)
4 WS/4 WD	1,22 m (5 ft 3.625 in)

**Taulukko 6-1. Käyttöä koskevat tekniset tiedot - Ennen
S/N 0300099060**

Enimmäisrengaskuormitus: 600S ja 600SJ 660SJ	5352 kg (11,800 lb) 6441 kg (14,200 lb)
Sallittu maahan kohdistuva paine 600S 600SJ 660 SJ	4,7 kg/cm ² (67 psi) 4,9 kg/cm ² (70 psi) 5,3 kg/cm ² (75 psi)
Enimmäisajonopeus 2 WD 4 WD	7,25 km/h (4.5 mph) 6,44 km/h (4 mph)
Koneen bruttopaino (noin) 600 S – 2 WD 600 SJ – 2 WD 660 SJ – 2 WD 600 S – 4 WD 600 SJ – 4 WD 660SJ – 4WD	9979,2 kg (22,000 lb) 10 660 kg (23,500 lb) 11 567 kg (25,500 lb) 10 211 kg (22,510 lb) 10 877 kg (23,980 lb) 11 753 kg (25,910 lb)

OSA 6 - YLEISET TEKNISET TIEDOT JA KÄYTTÄJÄN HUOLTOTOIMENPITEET

**Taulukko 6-2. Käyttöä koskevat tekniset tiedot -
S/N 0300099060 nykyinen**

Enimmäistyökuormitus (kapasiteetti) - ANSI Rajoittamaton: Rajoitettu:	227 kg (500 lb) 454 kg (1000 lb)
Enimmäistyökuormitus (kapasiteetti) - CE & Australialainen Rajoittamaton: Rajoitettu:	230 kg (500 lb) 450 kg (1000 lb)
Enimmäiskaltevuus kuljetuksessa (jyrkkyystaso) 2 WD 4 WD	30% 45%
Enimmäiskaltevuus kuljetuksessa (kaltevat pinnat)	5°
Kääntösäde (ulkona) 2 WS/2 WD 2 WS/4 WD 4 WS/2 WD 4 WS/4 WD	5,41 m (17 ft 9 in) 6,21 m (20 ft 4.6875 in) 3,45 m (11 ft 4 in) 3,42 m (11 ft 2.6875 in)

**Taulukko 6-2. Käyttöä koskevat tekniset tiedot -
S/N 0300099060 nykyinen**

Kääntösäde (sisällä) 2 WS/2 WD 2 WS/4 WD 4 WS/2 WD 4 WS/4 WD	3,66 m (12 ft) 5,25 m (14 ft 3.875 in) 1,65 m (5 ft 5 in) 1,22 m (5 ft 3.625 in)
Enimmäisrengaskuormitus: 600S ja 600SJ 660SJ	5352 kg (11,800 lb) 6441 kg (14,200 lb)
Sallittu maahan kohdistuva paine 600S 600SJ 660 SJ	4,7 kg/cm ² (67 psi) 4,9 kg/cm ² (70 psi) 5,3 kg/cm ² (75 psi)
Enimmäisajonopeus 2 WD 4 WD	7,25 km/h (4.5 mph) 6,44 km/h (4 mph)
Koneen bruttopaino (noin) 600 S – 2 WD 600 SJ – 2 WD 660 SJ – 2 WD 600 S – 4 WD 600 SJ – 4 WD 660 SJ – 4 WD	9979,2 kg (22,000 lb) 10 660 kg (23,500 lb) 11 567 kg (25,500 lb) 10 211 kg (22,510 lb) 10 877 kg (23,980 lb) 11 753 kg (25,910 lb)

OSA 6 - YLEISET TEKNISET TIEDOT JA KÄYTTÄJÄN HUOLTOTOIMENPITEET

Tilavuudet

Taulukko 6-3. Tilavuudet

Polttoainesäiliö	147,6 l (39 gal.)
Hydraulinesestesäiliö	117,3 l (31 gal.) - ilmatila 10 %
Hydraulijärjestelmä (säiliö mukaan luettuna)	140,8 l (37.2 gal.)
Torsionapa, veto*	0,50 l (17 oz.)
Moottorin kampikammio Ford LRG-425 bensiini suodattimen kanssa Ford LRG-423 bensiini suodattimen kanssa Deutz F4M1011F diesel suodattimen kanssa Deutz D2011L04 Caterpillar 3044C diesel suodattimen kanssa GM	4,25 l (4.5 qt) 4,73 l (5.0 qt) 10,5 l (11 qt) 10,5 l (11 qt) 10 l (10.6 qt) 4,25 l (4.5 qt) - suodat- timen kanssa
*Torsionapojen pitää olla puoliksi täynnä voiteluöljyä.	

Moottoritiedot

Taulukko 6-4. Ford LRG-425 määritykset

Polttoaine	Bensiini
Öljytilavuus	4,25 l (4.5 qt) suodattimen kanssa
Joutokäynnin RPM	1000
Alhainen RPM	1800
Korkea RPM	2800
Muuntaja	40 A, hihnaveto
Akku	85 ampeerituntia, 550A kylmäkäynnistysteho, 12 VDC
Polttoaineenkulutus Alhainen RPM Korkea RPM	13,06 l/h (3.45 gph) 17,41 l/h (4.60 gph)
Hevosvoimaa	54 à 2400 RPM, täysi kuorma
Jäähdytysjärjestelmä	15,14 l (16 qt)
Sytytystulppa	AWSF-52-C
Sytytystulpan kärkiväli	1,117 mm (0.044 in)

OSA 6 - YLEISET TEKNISET TIEDOT JA KÄYTTÄJÄN HUOLTOTOIMENPITEET

Taulukko 6-5. Deutz F4M1011F/F4M2011 määritykset

Polttoaine	Diesel
Öljytilavuus	
Jäähdytysjärjestelmä	4,5 l (5 qt)
Kampikammio	10,5 l (11 qt) suodattimen kanssa
Kokonaistilavuus	15 l (16 qt)
Joutokäynnin RPM	1000
Alhainen RPM	1800
Korkea RPM	2800
Muuntaja	60 A, hihnaveto
Akku	1000A kylmäkäynnistysteho, 210 minuutin varakapasiteetti, 12 VDC
Polttoaineenkulutus	
Alhainen RPM	7,19 l/h (1.90 gph)
Korkea RPM	9,46 l/h (2.50 gph)
Hevosvoimaa	65 à 3000 RPM, täysi kuorma

Taulukko 6-6. Deutz DM2011L04 määritykset

Polttoaine	Diesel
Öljytilavuus	
Jäähdytysjärjestelmä	4,5 l (5 qt)
Kampikammio suodattimen kanssa	10,5 l (11 qt)
Kokonaiskapasiteetti	15 l (16 qt)
Joutokäynnin RPM	1000
Alhainen RPM	1800
Korkea RPM	2500
Muuntaja	60 A, hihnaveto
Akku	950A kylmäkäynnistysteho, 205 minuuttia Varakapasiteetti, 12 VDC
Polttoaineenkulutus	
Alhainen RPM	7,19 l/h (1.90 gph)
Korkea RPM	9,46 l/h (2.50 gph)
Hevosvoimaa	49 à 2500 RPM, täysi kuorma

OSA 6 - YLEISET TEKNISET TIEDOT JA KÄYTTÄJÄN HUOLTOTOIMENPITEET

Taulukko 6-7. Caterpillar 3044C / 3,4

Tyyppi	Nelitahtinen
Sylinteriluku	4 suorassa linjassa
Läpimitta	94 mm (3.7 in)
Iskunpituus	120 mm (4.72 in)
Hengitys	turboahdettu
Puristussuhde	19:1
Iskutilavuus	3,33 l (203 in ³)
Sytytysjärjestys	1-3-4-2
Pyörimissuunta (vauhtipyörästä katsottuna)	Vastapäivään
Öljytilavuus (suodattimen kanssa)	10 l (10.6 qt)
Jäähdytysjärjestelmä (vain moottori)	5,5 l (5.8 qt)
Joutokäynnin RPM - 3044C	1000
Joutokäynnin RPM - 3,4	1200
Alhainen RPM	1800
Korkea RPM	2600
Muuntaja	60 A, hihnaveto
Akku	930A kylmäkäynnistysteho, 205 minuutin varakapasiteetti, 12 VDC

Taulukko 6-8. GM 3.0 I

Polttoaine	Bensiini tai bensiini/propaani
Sylinterimäärä	4
BHP	
Bensiini	83 hp à 3000 r/min
Propaani	75 hp à 3000 r/min
Syl. halk.	101,6 mm (4.0 in)
Iskunpituus	91,44 mm (3.6 in)
Iskutilavuus	3,0 l (181 cu.in)
Öljytilavuus suodattimiseen	4,25 l (4.5 qt)
Minimi öljynpaine: joutokäynnillä Kuuma	0,4 baaria (6 psi) à 1000 r/min 0,2 baaria (18 psi) à 2000 r/min
Puristussuhde	9,2:1
Sytytysjärjestys	1-3-4-2
Maks. r/min	2800

Mitat

Taulukko 6-9. Mitat

Koneen korkeus (säilytysasennossa)	2,56 m (8 ft 4.75 in)
Koneen pituus (säilytysasennossa)	
600S vetoakselin päällä	8,51 m (27 ft 11.125 in)
600SJ vetoakselin päällä	10,05 m (32 ft 11.75 in)
600SJ vetoakselin päällä	11,40 m (35 ft 2.875 in)
Koneen leveys	
2 WS/2 WD	2,42 m (7 ft 11.375 in)
2 WS/4 WD	2,42 m (7 ft 11.4375 in)
4 WS/2 WD	2,42 m (7 ft 11.4375 in)
4 WS/4 WD	2,42 m (7 ft 11.375 in)
Akseliväli	2,48 m (8 ft 1.50 in)
Puomin nostokorkeus - 600S	+ 18,36 m (60 ft 2 13/16 in) -1,87 m (6 ft 1 11/16 in)
Puomin nostokorkeus - 600SJ	+ 18,43 m (60 ft 5 3/4 in) -2,98 m (9 ft 9 3/16 in)
Puomin nostokorkeus - 600SJ	+20,31 m (66 ft 7 5/8 in) -3,49 m (11 ft 5 1/4 in)

Vääntömomenttiarvot

Taulukko 6-10. Vääntömomenttiarvot

Kuvaus	Vääntömomentti (kuiva)	Välit tunteina
Laakerista runkoon	Katso huomautusta	50/600*
Laakerista kääntölavaan	Katso huomautusta	50/600*
Vaijeri	20 Nm (15 lb-ft)	150
Pyöränmutterit	Katso Osa 6.4	150
Moottorin asennusmutterit	231 Nm (165 lb-ft)	A/R
Moottorin imusarjan asennuspultit	42 Nm (30 lb-ft)	A/R
*Tarkista kääntölaakerin pulttien kireys ensimmäisten 50 käyttötunnin jälkeän ja sitten joka 600 käyttötunnin välein. (Katso Kääntölaakeri, osa 3.)		

OSA 6 - YLEISET TEKNISET TIEDOT JA KÄYTTÄJÄN HUOLTOTOIMENPITEET

Renkaat

Taulukko 6-11. Rengasmääritykset

Koko	15x19.5	15x19.5	18x625	39x15-22.5	39x15-22.5
Kuormankantokyky	G	G	H	G	G
Lujuusluokka	14	14	16	14	14
Rengaspaineet	95 PSI (6,5 baaria)	Vaahotäyte	75 PSI (5,2 baaria)	95 PSI (6,5 baaria)	Vaahotäyte

Hydrauliöljy

Taulukko 6-12. Hydraulinesteen määritykset

HYDRAULIJÄRJESTELMÄN KÄYTTÖLÄMPÖTILA-ALUE	SAE- VISKOSITEETTILUOKKA
-18 – +83 °C (0 – 180 °F)	10W
-18 – +99 °C (0 – 210 °F)	10W-20, 10W-30
+10 – +99 °C (50 – 210 °F)	20W-20

HUOMAUTUS: Hydraulinesteiden kulumislaadun täytyy vastata ainakin API-käyttöluokitusta GL-3, ja niiden kemiallisen vakavuuden pitää olla riittävä liikkuvan

kaluston hydraulijärjestelmille. JLG Industries suosittelee Mobilfluid 424 hydraulineestettä, jonka SAE-viskositeetti-indeksi on 152.

HUOMAUTUS: Alle -7 °C:n (20 °F) lämpötiloille JLG Industries suosittelee Mobil DTE 13M:n käyttöä.

JLG:n suosituksia lukuun ottamatta eri merkkejä tai tyyppisiä ei pidä sekoittaa keskenään, koska ne eivät ehkä sisällä samoja vaadittuja lisäaineita tai omaa samaa viskositeettia. Jos haluat käyttää muuta kuin Mobilfluid 424 hydraulineestettä, pyydä suosituksia JLG Industriesilta.

Taulukko 6-13. Mobilfluid 424 määritykset

SAE-luokka	10W30
Omapaino, API	29.0
Tiheys, lb/gal 60°F	7.35
Jähmepiste, maksimi	-43°C (-46°F)
Leimahduspiste, minimi	228°C (442°F)
Viskositeetti	
Brookfield, cP à -18 °C	2700
à 40 °C	55 cSt
à 100 °C	9.3 cSt
Viskositeetti-indeksi	152

OSA 6 - YLEISET TEKNISET TIEDOT JA KÄYTTÄJÄN HUOLTOTOIMENPITEET

Taulukko 6-14. Mobil DTE 13M määritykset

ISO-viskositeettiluokka	#32
Ominaispaino	0.877
Jähmepiste, maksimi	-40 °C (-40 °F)
Leimahduspiste, minimi	166 °C (330 °F)
Viskositeetti	
à 40 °C	33cSt
à 100 °C	6.6 cSt
à 100 °F	169 SUS
à 210 °F	48 SUS
cp à -20 °F	6,200
Viskositeetti-indeksi	140

Taulukko 6-15. Exxon Univis HVI 26 määritykset

Ominaispaino	32.1
Jähmepiste	-60°C (-76°F)
Leimahduspiste	103°C (217°F)
Viskositeetti	
à 40° C	25.8 cSt
à 100° C	9.3 cSt
Viskositeetti-indeksi	376
HUOMAUTUS: Mobil/Exxon suosittelee tämän öljyn viskositeetin tarkistamista vuosittain.	

Taulukko 6-16. Quintolubric 888-46

Tiheys	0.91 @ 15°C (59°F)
Jähmepiste	<-20°C (<-4°F)
Leimahduspiste	275°C (527°F)
Syttymispiste	325°C (617°F)
Itsesyttymislämpötila	450°C (842°F)
Viskositeetti	
à 0° C (32°F)	360 cSt
à 20° C (68°F)	102 cSt
à 40° C (104°F)	46 cSt
à 100° C (212°F)	10 cSt
Viskositeetti-indeksi	220

Vakauden kannalta kriittiset painot



ÄLÄ VAIHDA VAKAUDEN KANNALTA KRIITTISIÄ OSIA TOISIIN, JOILLA ON ERI PAINO TAI MÄÄRITYS (ESIMERKIKSI: AKUT, TÄYTETYT RENKAAT, VASTAPAINOT, MOOTTORI JA TYÖLAVA) ÄLÄKÄ MUUTA LAITETTA MILLÄÄN VAKAUTEEN VAIKUTTAVALLA TAVALLA.

Taulukko 6-17. Vakauden kannalta kriittiset painot - 600S

		lb	kg
Rengas ja pyörä (vain lisäpainoilla varustetut)	Koko (15 - 19.5)	253	115
Moottori	Ford	460	209
	Deutz	534	242
	Continental	558	253
Vastapaino	Paino	2900	1315
Työlava	1,83 m (6 ft)	205	93
	2,44 m (8 ft)	230	105

OSA 6 - YLEISET TEKNISET TIEDOT JA KÄYTTÄJÄN HUOLTOTOIMENPITEET

Taulukko 6-18. Vakauden kannalta kriittiset painot - 600SJ

		lb	kg
Rengas ja pyörä (vain lisäpainoilla varustetut)	Koko (15 - 19.5)	253	115
Moottori	Ford	460	209
	Deutz	534	242
	Continental	558	253
Vastapaino	Paino	3500	1588
Työlava	1,83 m (6 ft)	205	93
	2,44 m (8 ft)	230	105

Taulukko 6-19. Vakauden kannalta kriittiset painot - 600SJ

		lb	kg
Rengas ja pyörä (vain lisäpainoilla varustetut)	Koko (15 - 19.5)	253	115
Moottori	Ford	460	209
	Deutz	534	242
	Continental	558	253
Vastapaino	Paino	4650	2109
Työlava	1,83 m (6 ft)	205	93
	2,44 m (8 ft)	230	105

Sarjanumeron sijainti

Sarjanumerolaatta on kiinnitetty rungon takaosan vasemmalle puolelle. Jos sarjanumerolaatta on vahingoittunut tai puuttuu, koneen sarjanumeron voi nähdä rungon vasemmalta puolelta.

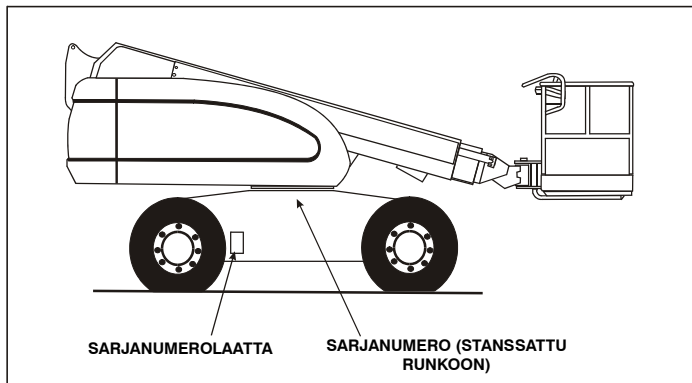

Kuva 6-1. Sarjanumeron sijainti

Tämä sivu on tarkoituksella tyhjä.

OSA 6 - YLEISET TEKNISET TIEDOT JA KÄYTTÄJÄN HUOLTOTOIMENPITEET

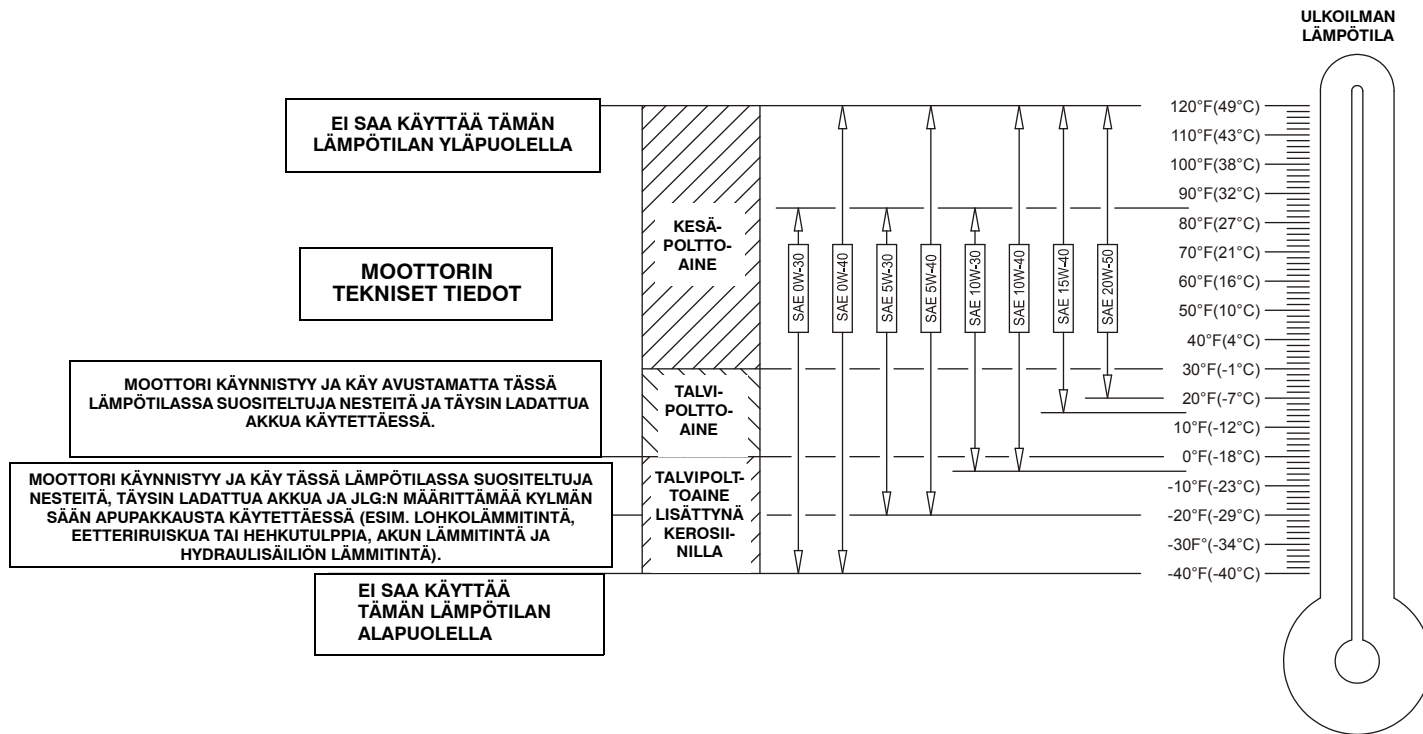

Kuva 6-2. Moottorin käyttölämpötilan määritykset - Deutz - Sivu 1 / 2

OSA 6 - YLEISET TEKNISET TIEDOT JA KÄYTTÄJÄN HUOLTOTOIMENPITEET

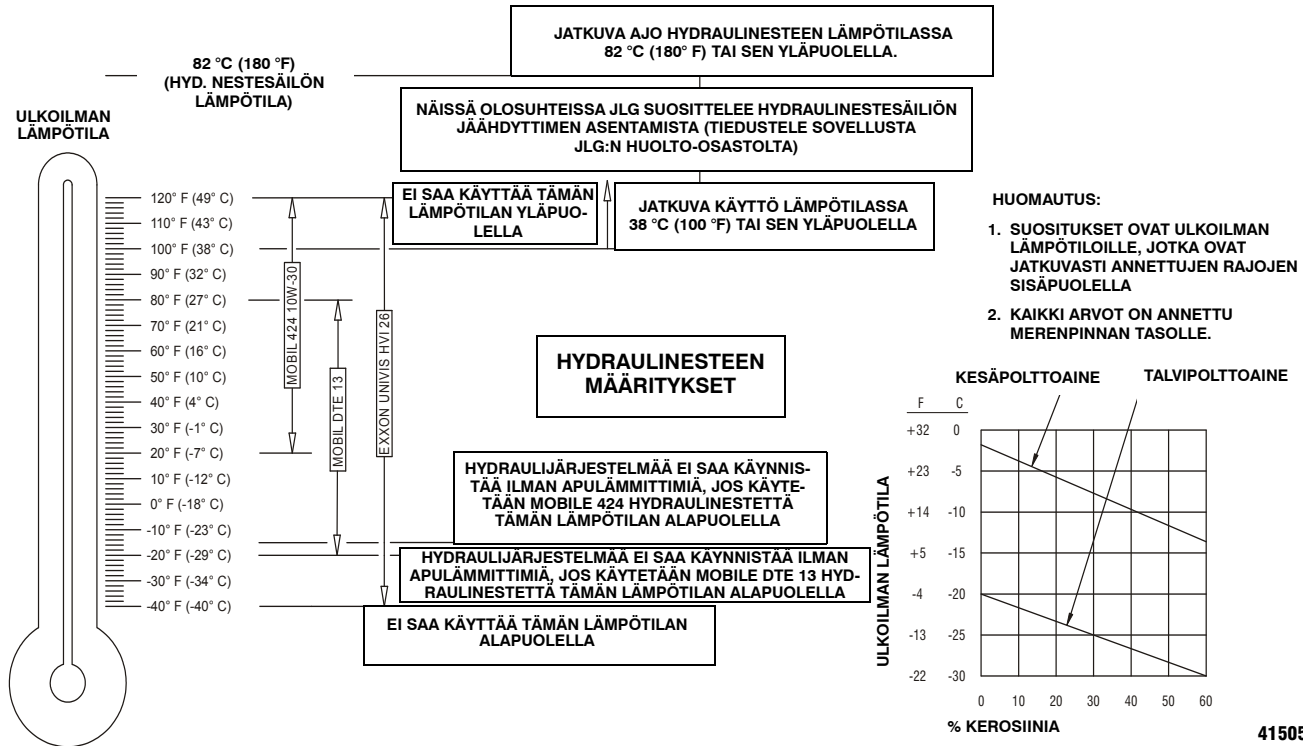

Kuva 6-3. Moottorin käyttölämpötilan määritykset - Deutz - Sivu 2 / 2

OSA 6 - YLEISET TEKNISET TIEDOT JA KÄYTTÄJÄN HUOLTOTOIMENPITEET

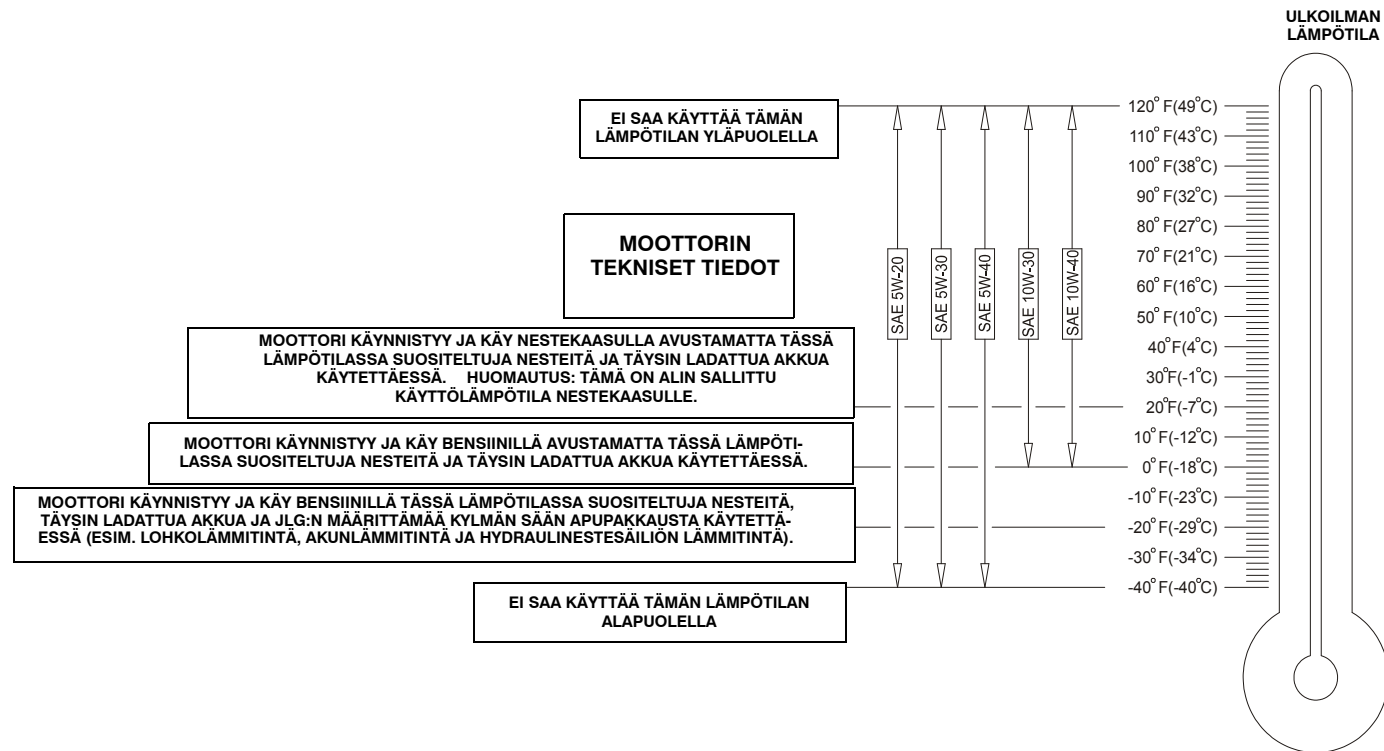

Kuva 6-4. Moottorin käyttölämpötilan määritykset - Ford - Sivu 1 / 2

OSA 6 - YLEISET TEKNISET TIEDOT JA KÄYTTÄJÄN HUOLTOTOIMENPITEET

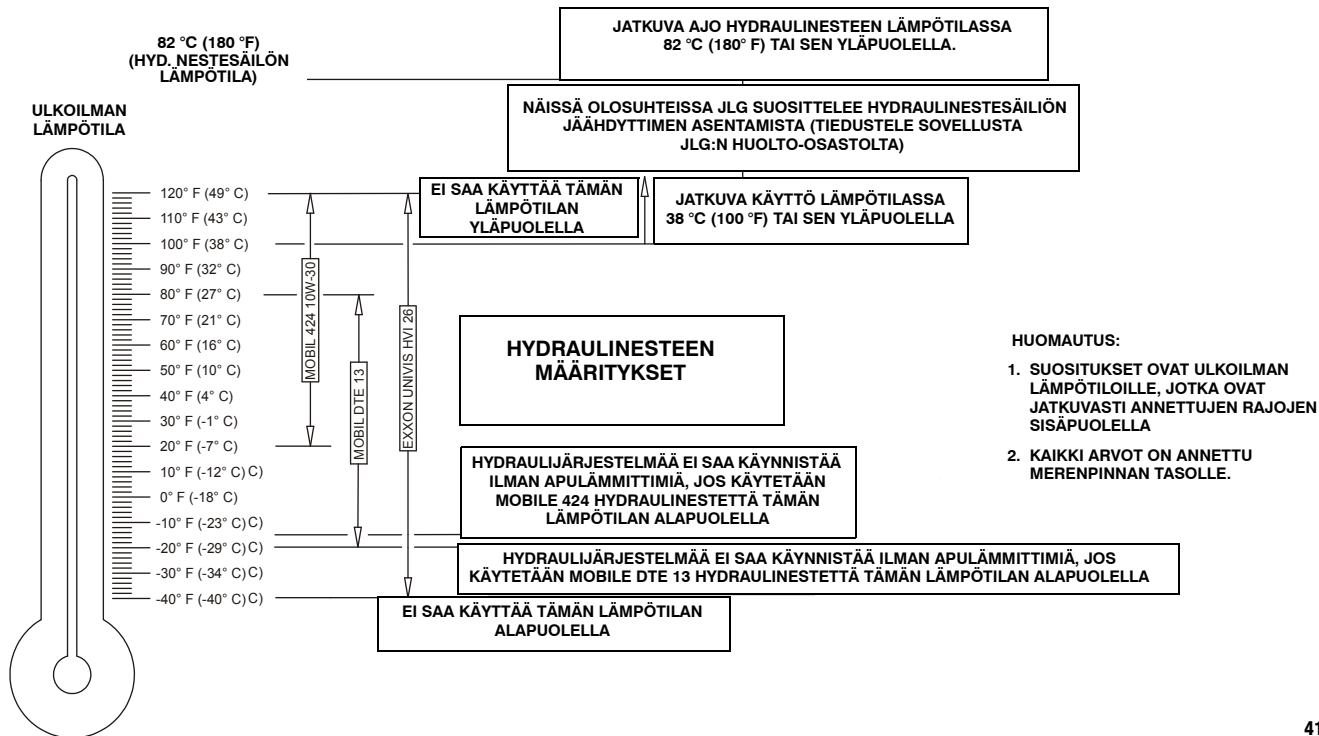

Kuva 6-5. Moottorin käyttölämpötilan määritykset - Ford - Sivu 2 / 2

4150548-E

OSA 6 - YLEISET TEKNISET TIEDOT JA KÄYTTÄJÄN HUOLTOTOIMENPITEET

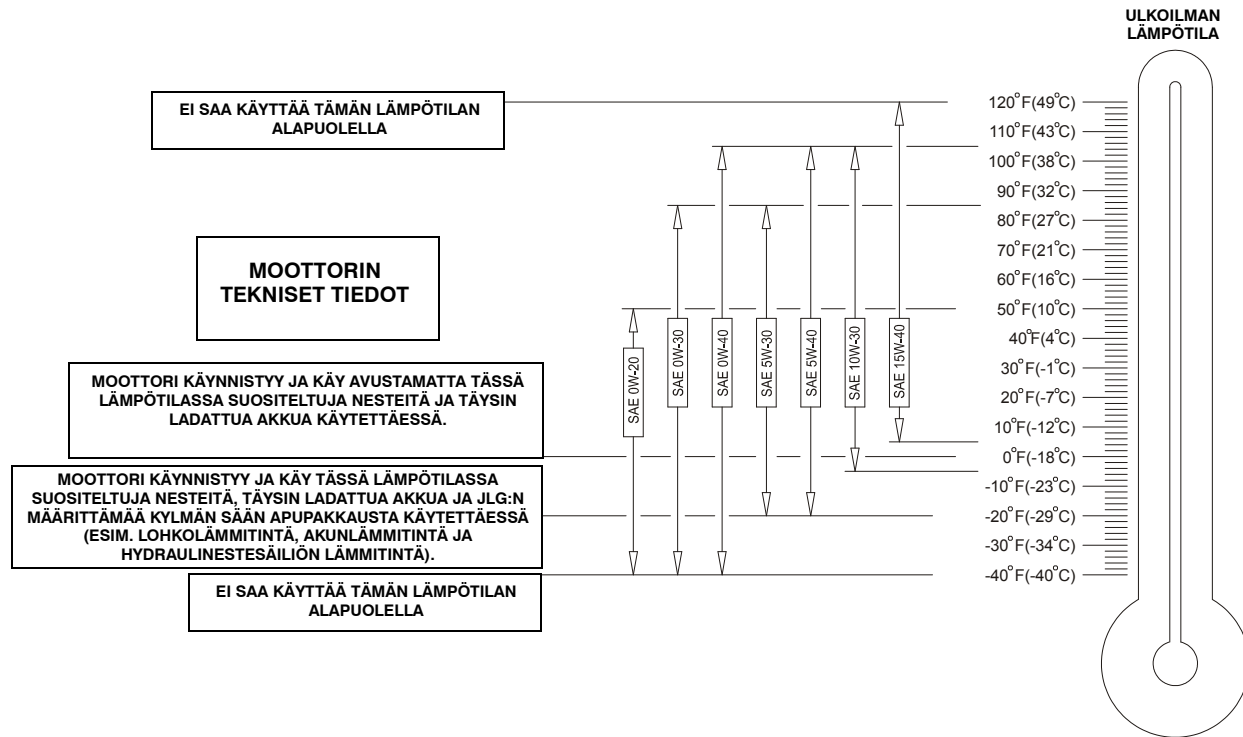

Kuva 6-6. Moottorin käyttölämpötilan määritykset - Caterpillar - Sivu 1 / 2

OSA 6 - YLEISET TEKNISET TIEDOT JA KÄYTTÄJÄN HUOLTOTOIMENPITEET

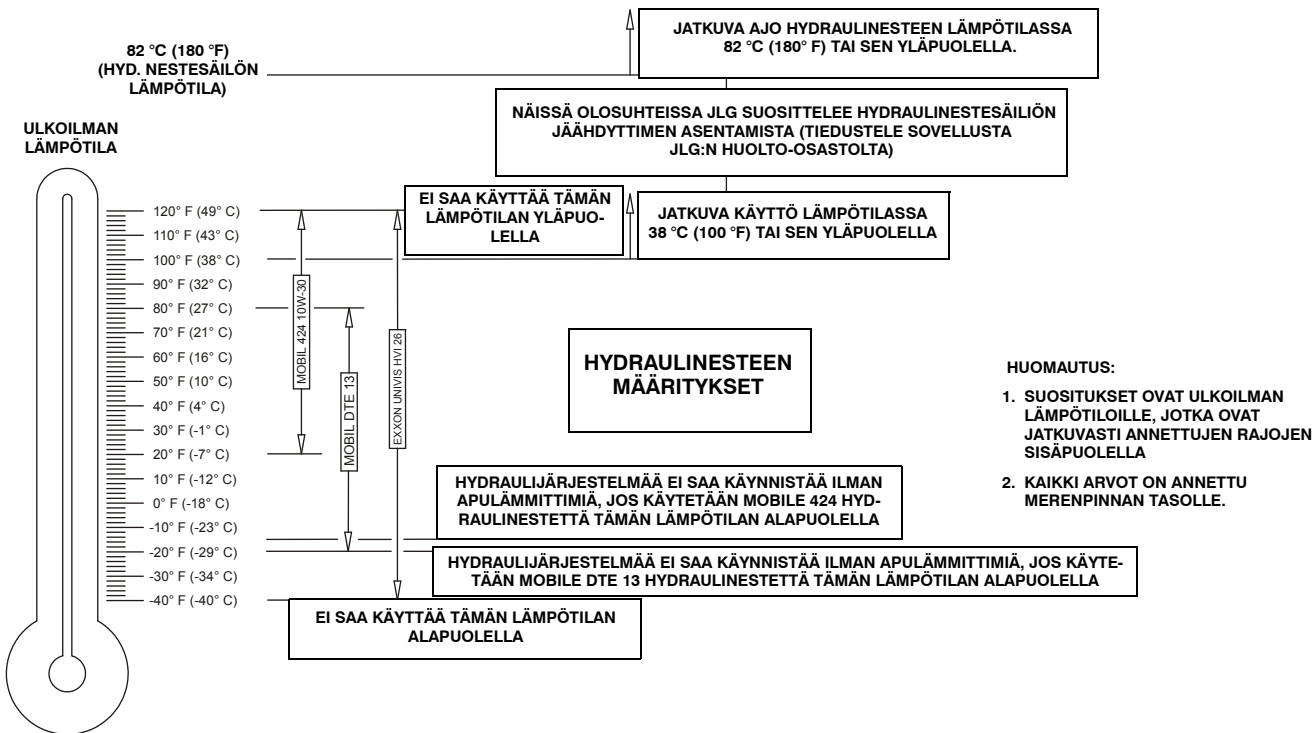

Kuva 6-7. Moottorin käyttölämpötilan määritykset - Caterpillar - Sivu 2 / 2

4150548-E

OSA 6 - YLEISET TEKNISET TIEDOT JA KÄYTTÄJÄN HUOLTOTOIMENPITEET

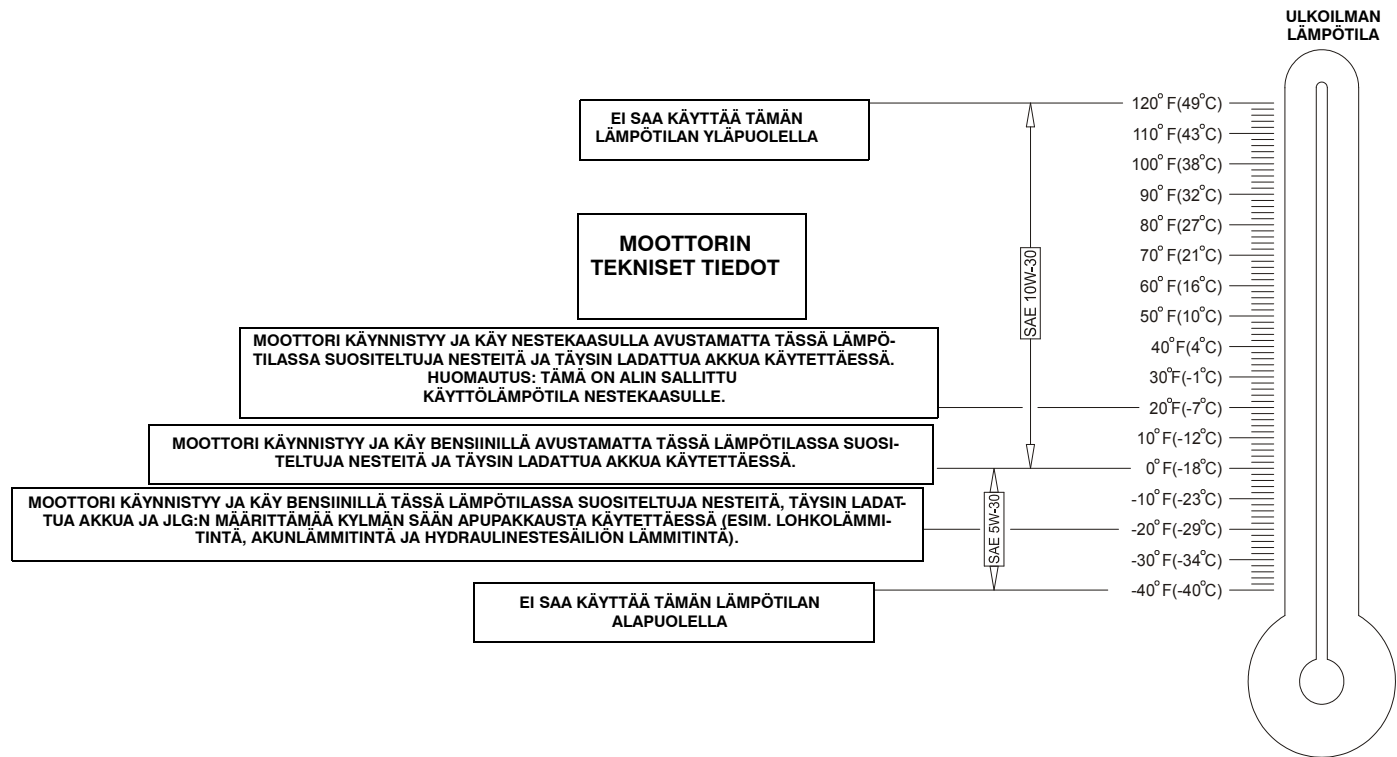

Kuva 6-8. Moottorin käyttölämpötilan määritykset - GM - Sivu 1 / 2

OSA 6 - YLEISET TEKNISET TIEDOT JA KÄYTTÄJÄN HUOLTOTOIMENPITEET

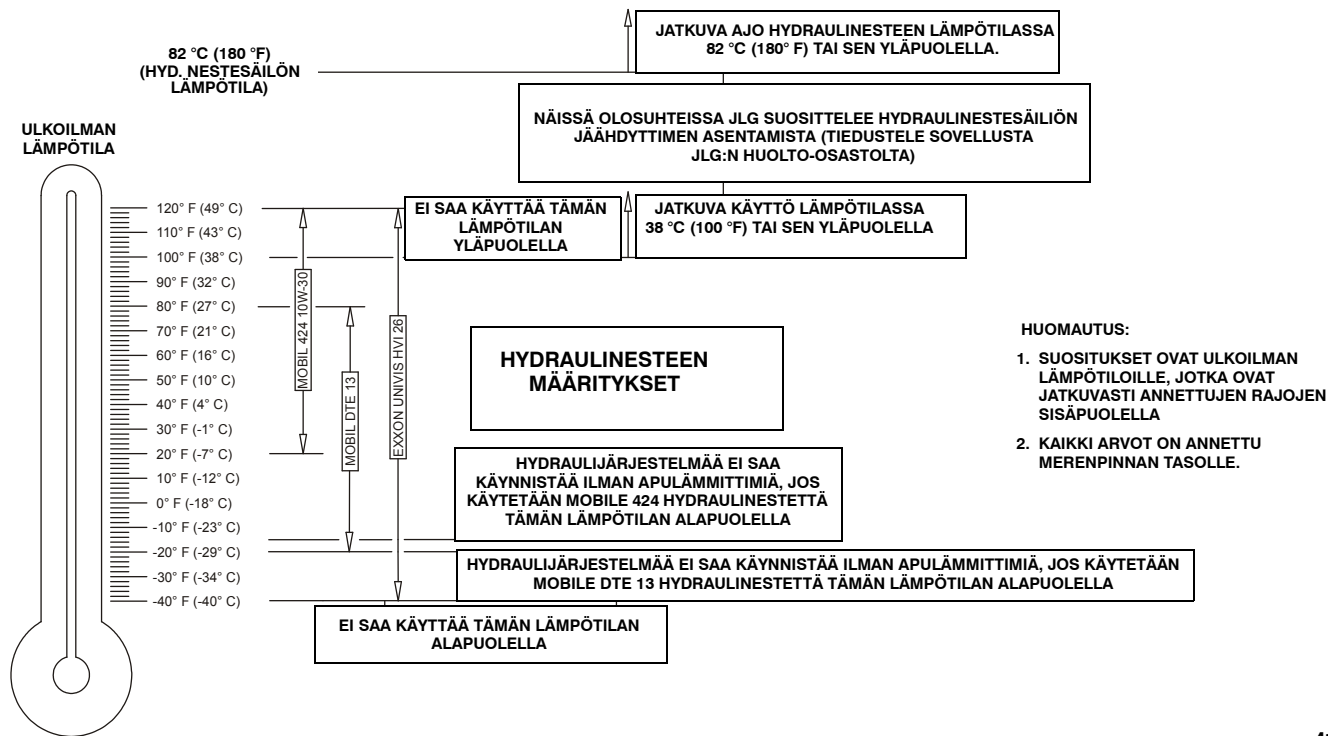

Kuva 6-9. Moottorin käyttölämpötilan määritykset - GM - Sivu 2 / 2

4150548-E

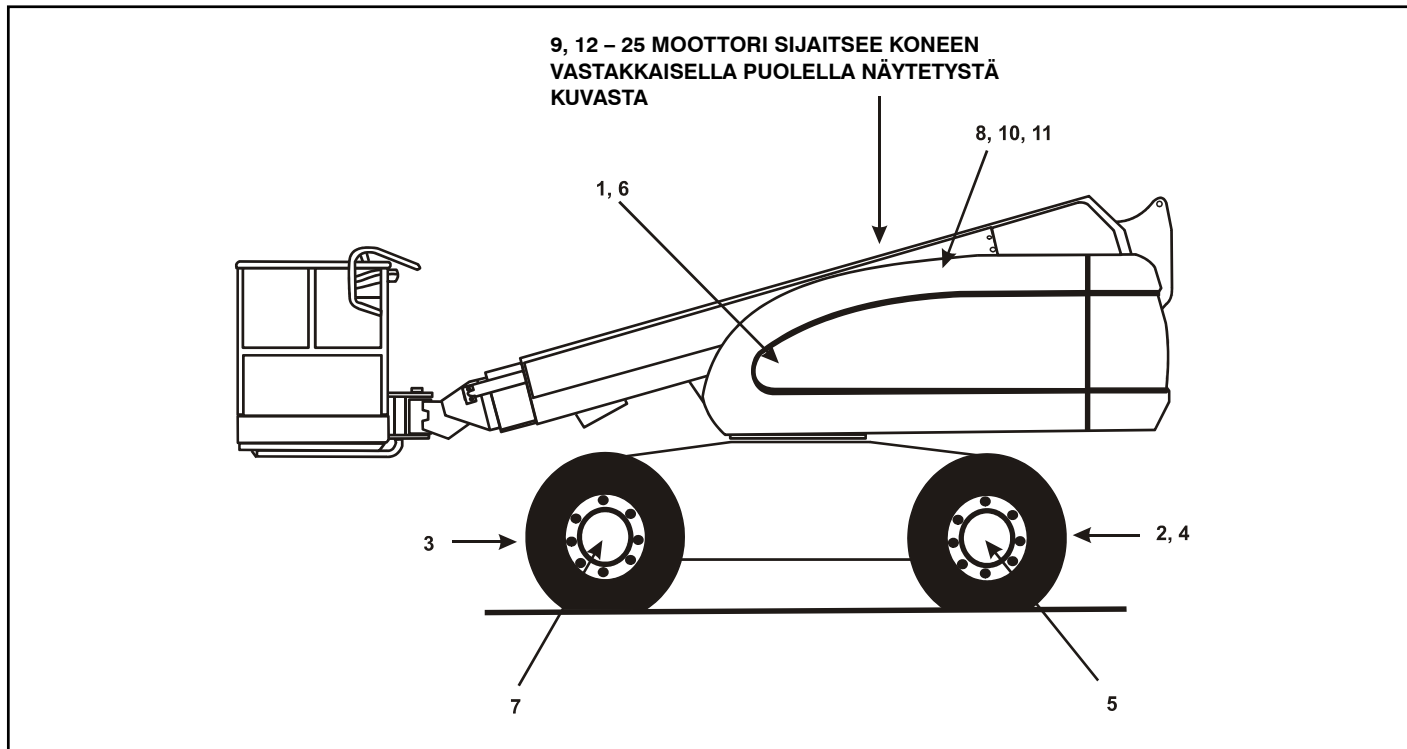

Kuva 6-10. Käyttäjän kunnossapito- ja voitelukaavio

6.3 KÄYTTÄJÄN SUORITAMA HUOLTO

HUOMAUTUS: Seuraavat numerot vastaavat numeroita kuvassa Kuva 6-10., Käyttäjän kunnossapito- ja voitelukäyttö.

Taulukko 6-20. Voitelumääritykset

AVAIN	MÄÄRITYKSET
MPG	Yleisrasva, jonka alin tippumispiste on 177 °C (350 °F). Erinomainen vedenvastustuskyky ja tarttuvuus ja äärimmäinen paineenkestävyys. (Timken OK 40 lb minimi.)
EPGL	Äärimmäisen paineen kestävä hammaspyöräöljy, joka täyttää API-käyttöluokituksen GL-5 tai MIL-Spec MIL-L-2105
HO	Hydrauliöljy. API-käyttöluokitus GL-3, esim. Mobilfluid 424.
EO	Moottoriöljy (kampikammio) Bensiini - API SF, SH, SG luokka, MIL-L-2104. Diesel - API CC/CD luokka, MIL-L-2104B/MIL-L-2104C.

HUOMAA

VOITELUVÄLIT PERUSTUVAT KONEEN KÄYTTÖÖN NORMAALIOLOSUHTEISSA. MIKÄLI KONETTA KÄYTETÄÄN USEISSA VUOROISSA TAI HAASTAVASSA YMPÄRISTÖSSÄ JA OLOSUHTEISSA, VOITELUVÄLEJÄ TÄYTYY LISÄTÄ.

1. Kääntölaakeri

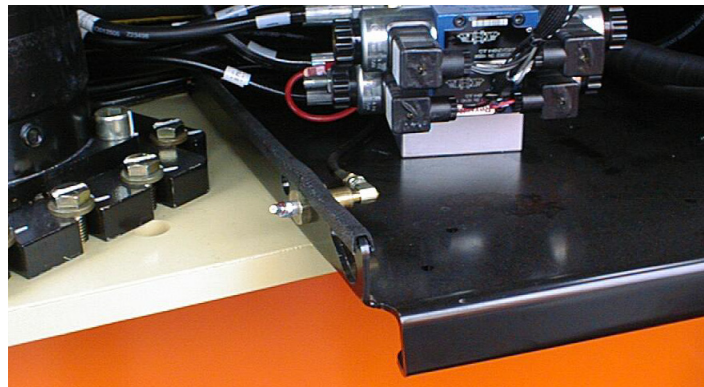

Voitelupisteet - 1 tai 2 rasvanippaa
 Tilavuus - A/R
 Voitelu - MPG
 Väli - 3 kk tai 150 käyttötunnin välein
 Kommentteja - Etäkäyttö. Käytä rasvaa ja kierrä 90 asteen jaksoissa kunnes laakeri on kokonaisuudessaan voideltu.

OSA 6 - YLEISET TEKNISET TIEDOT JA KÄYTTÄJÄN HUOLTOTOIMENPITEET

2. Ohjaukset (2WS)*

Voitelupisteet - 8 rasvanippaa

Tilavuus - A/R

Voitelu - MPG

Väli - 3 kk tai 150 käyttötunnin välein

* Koneilla sarjanumeron 38047 jälkeen on komposiittiholkit eikä rasvanippoja.

3. Ohjaukset (4WS)*

Voitelupisteet - 2 rasvanippaa

Tilavuus - A/R

Voitelu - MPG

Väli - 3 kk tai 150 käyttötunnin välein

* Koneilla sarjanumeron 38047 jälkeen on komposiittiholkit eikä rasvanippoja.

4. Ohjaukset (4WD)*

Voitelupisteet - 4 rasvanippaa

Tilavuus - A/R

Voitelu - MPG

Väli - 3 kk tai 150 käyttötunnin välein

* Koneilla sarjanumeron 38047 jälkeen on komposiittiholkit eikä rasvanippoja.

5. Pyöränlaakerit

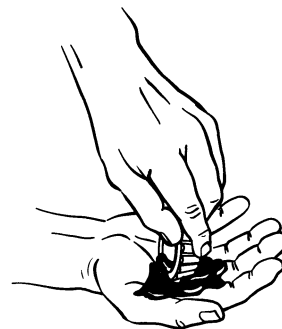

Voitelukohtat - rasvaus

Tilavuus - A/R

Voitelu - MPG

Väli - Joka 2 vuoden tai 1200 käyttötunnin välein

OSA 6 - YLEISET TEKNISET TIEDOT JA KÄYTTÄJÄN HUOLTOTOIMENPITEET

6. Kääntönapa

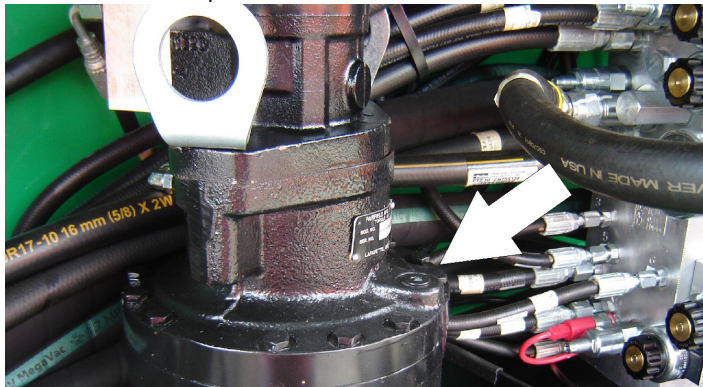

Voitelukohdat - Taso/täyttötulppa
Tilavuus - 503 ml (17 oz.) (1/2 täynnä)
Voitelu - EPGL
Väli - Tarkistetaan 3 kk tai 150 käyttötunnin välein, vaihdetaan 2 vuoden tai 1200 käyttötunnin välein

7. Pyörän vetonapa

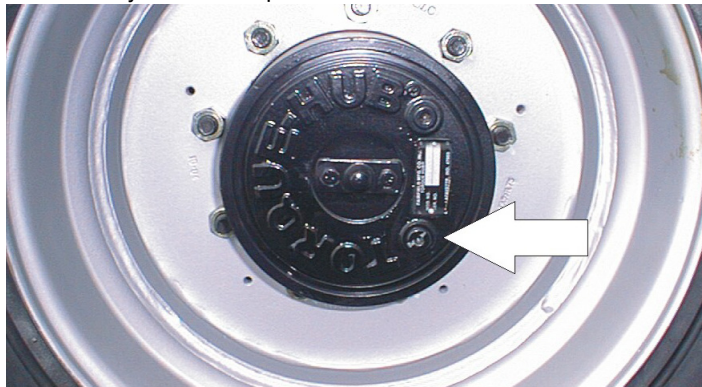

Voitelukohdat - Taso/täyttötulppa
Tilavuus - 503 ml (17 oz.) (1/2 täynnä)
Voitelu - EPGL
Väli - Tarkistetaan 3 kk tai 150 käyttötunnin välein, vaihdetaan 2 vuoden tai 1200 käyttötunnin välein

8. Hydraulioiljyn palautussuodatin

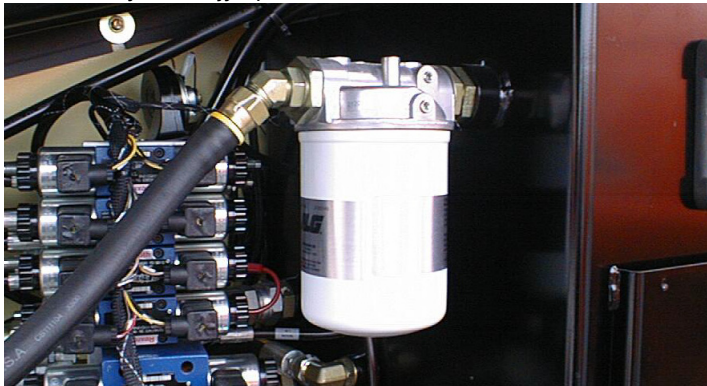

Väli - Vaihdetaan ensimmäisten 50 käyttötunnin jälkeen ja sitten joka 6 kk tai 300 käyttötunnin välein tai kuntoilmaisimen osoituksen mukaan.

9. Hydraulisen latauspumpun suodatin



Väli - Vaihdetaan ensimmäisten 50 käyttötunnin jälkeen ja sitten joka 6 kk tai 300 käyttötunnin välein tai kuntoilmaisimen osoituksen mukaan.

10. Hydraulisäiliö

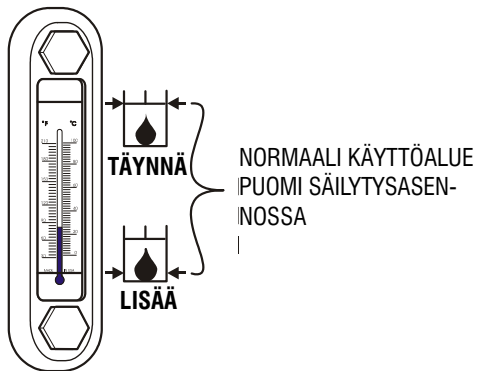

Voitelukohdat - Täyttökorkki

Tilavuus - 115,8 l (30.6 gal) säiliö;

123,8 l (32.7 gal) järjestelmä

Voitelu - hydraulioöljy

Väli - Tason tarkistus päivittäin; vaihto 2 vuoden tai 1200 käyttötunnin välein.

11. Imusihdit (säiliössä)

POISTA TÄYTTÖKORKIN LEVY
SÄILIÖSTÄ PÄÄSTÄKSESI
KÄSIKSI SIHTEIHIN

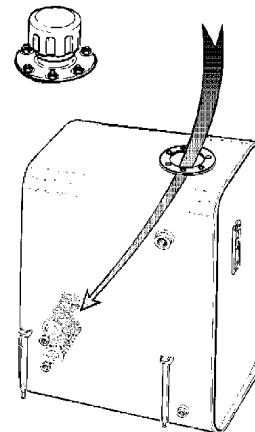

Voitelukohdat - 2

Väli - Joka 2 vuoden tai 1200 käyttötunnin välein, poisto ja puhdistus hydraulinesteen vaihdon yhteydessä.

OSA 6 - YLEISET TEKNISET TIEDOT JA KÄYTTÄJÄN HUOLTOTOIMENPITEET

12. Öljyn ja suodattimen vaihto - Ford LRG423

Voitelukohtat - Täyttökorkki/kierrepatruuna

Tilavuus - 4,73 l (5 qt)

Voitelu - moottoriöljy

Väli - 3 kk tai 150 käyttötunnin välein

Kommentit - Tason tarkistus päivittäin/Vaihdetaan moottorin käsikirjan ohjeiden mukaan.

13. Öljyn ja suodattimen vaihto - Ford LRG425

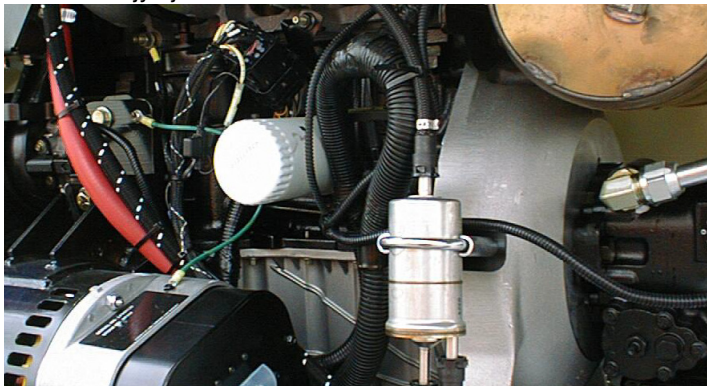

Voitelukohtat - Täyttökorkki/kierrepatruuna

Tilavuus - 4,25 l (4.5 qt)

Voitelu - moottoriöljy

Väli - 3 kk tai 150 käyttötunnin välein

Kommentit - Tason tarkistus päivittäin/Vaihdetaan moottorin käsikirjan ohjeiden mukaan.

14. Öljyn ja suodattimen vaihto - Continental

Voitelukohtat - Täyttökorkki/kierrepatruuna

Tilavuus - 5,7 l (6 qt)

Voitelu - moottoriöljy

Väli - 3 kk tai 150 käyttötunnin välein

Kommentit - Tason tarkistus päivittäin/Vaihdetaan moottorin käsikirjan ohjeiden mukaan.

15. Öljyn ja suodattimen vaihto - Deutz

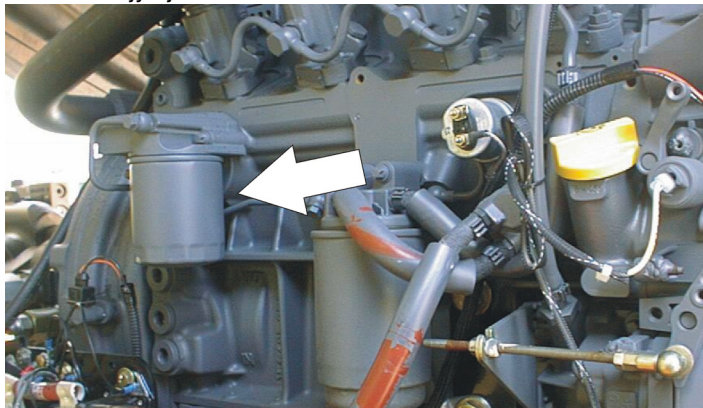

Voitelukohtat - Täyttökorkki/kierrepatruuna
Tilavuus - 10,5 l (11 qt) kampikammio
4,73 l (5 qt) jäähdytin
Voitelu - moottoriöljy
Väli - Joka 1 vuoden tai 1200 käyttötunnin välein
Kommentit - Tarkista öljytaso ja täytä mittatikun maksimi-
merkkiin. Tason tarkistus päivittäin/Vaihdetaan moottorin
käsikirjan ohjeiden mukaan.

16. Öljyn ja suodattimen vaihto - Caterpillar

Voitelukohtat - Täyttökorkki/kierrepatruuna
Tilavuus - 10 l (10.6 qt)
Voitelu - moottoriöljy
Väli - 3 kk tai 150 käyttötunnin välein
Kommentit - Tason tarkistus päivittäin/Vaihdetaan
moottorin käsikirjan ohjeiden mukaan.

OSA 6 - YLEISET TEKNISET TIEDOT JA KÄYTTÄJÄN HUOLTOTOIMENPITEET

17. Öljyn ja suodattimen vaihto - GM

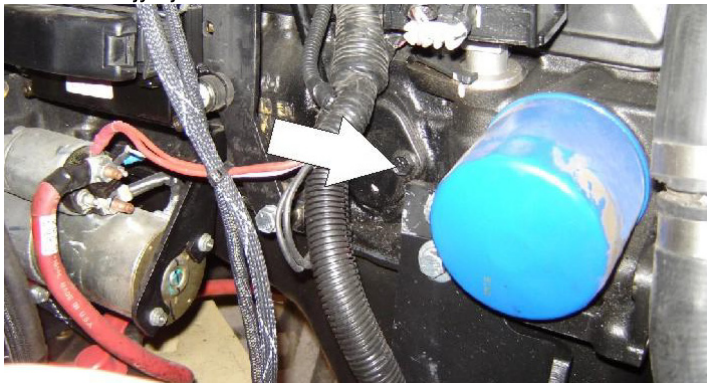

Voitelukohtat - Täyttökorkki/kierrepatruuna
(JLG osanro 7027965)

Tilavuus - 4,25 l (4.5 qt) suodattimiseen

Voitelu - Moottoriöljy

Väli - 3 kk tai 150 käyttötunnin välein

Kommentit - Tason tarkistus päivittäin/Vaihdetaan moottorin käsikirjan ohjeiden mukaan.

18. Polttoaineen suodatin - Ford

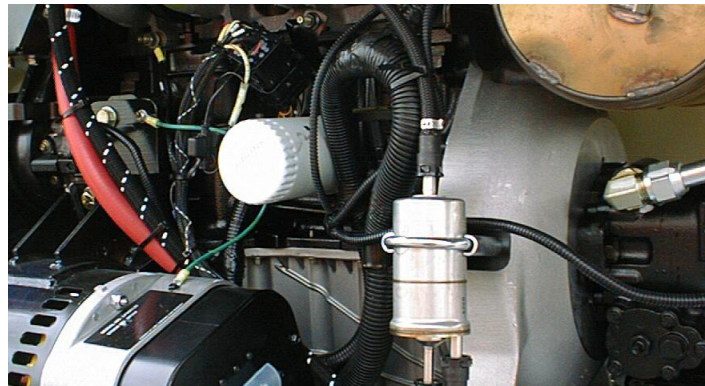

Voitelukohtat - Vaihtopatrana

Väli - Joka 1 vuoden tai 1200 käyttötunnin välein

19. Polttoaineen suodatin - Continental

Voitelukohtat - Vaihtopatrana

Väli - Joka 1 vuoden tai 600 käyttötunnin välein

OSA 6 - YLEISET TEKNISET TIEDOT JA KÄYTTÄJÄN HUOLTOTOIMENPITEET

20. Polttoaineen suodatin - Deutz

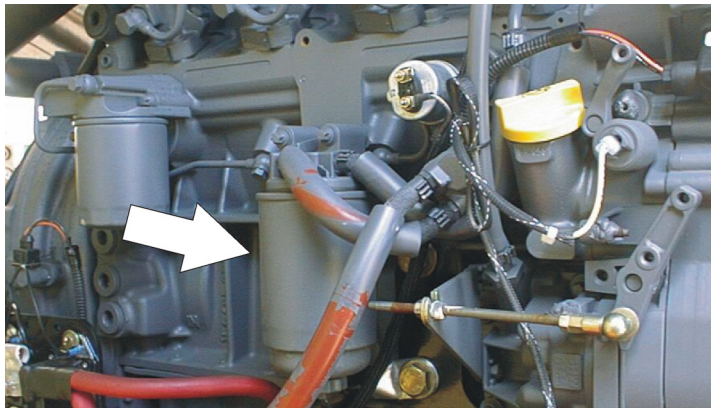

Voitelukohtat - Vaihtopatrুuna
Väli - Joka 1 vuoden tai 600 käyttötunnin välein

21. Polttoaineen suodatin - Caterpillar

Voitelukohtat - Vaihtopatrুuna
Väli - Joka 1 vuoden tai 600 käyttötunnin välein

22. Polttoaineen suodatin (bensini) - GM

Voitelukohtat - Vaihtopatrুuna
Väli - 6 kk tai 300 käyttötunnin välein

23. Ilmansuodatin

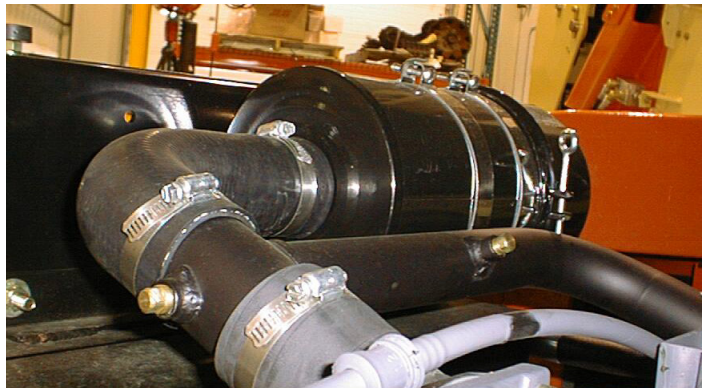

Voitelukohtat - Vaihtopatrুuna
Väli - Joka 6 kk tai 300 käyttötunnin välein, tai
kuntoilmamaisimen mukaan

OSA 6 - YLEISET TEKNISET TIEDOT JA KÄYTTÄJÄN HUOLTOTOIMENPITEET

24. Sähköinen paineensäädin (vain nestekaasu)

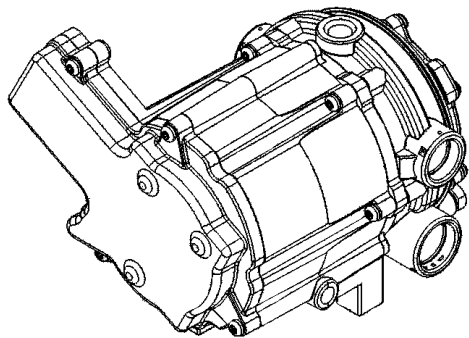

Väli - 3 kk tai 150 käyttötunnin välein

Kommentit - Valuta öljykerääntymä. Katso Osa 6.6, Öljykerääntymän valuttaminen propaanisäätimestä (ENNEN S/N 0300132529)

25. Polttoaineen suodatin (propani) - GM

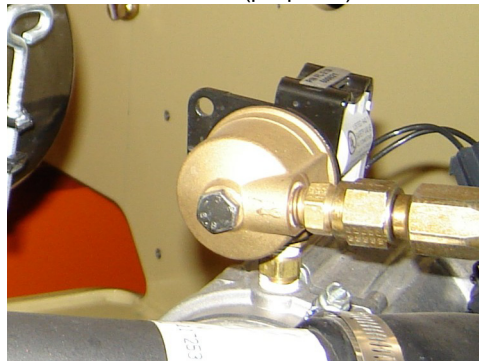

Väli - 3 kk tai 150 käyttötunnin välein

Kommentit - Vaihda suodatin. Katso Osa 6.7, Propani-polttoaineen suodattimen vaihto

6.4 RENKAAT JA PYÖRÄT

Rengaspaineet

Ilmarenkaiden paineen tulee vastata JLG-tuotteen kylkeen tai vanteen tarraan merkittyä painetta, joka antaa turvalliset käyttöominaisuudet.

Rengasvaurio

Ilmarenkaiden käytössä JLG Industries, Inc. suosittelee, että JLG-tuote poistetaan käytöstä välittömästi, jos renkaan kyljessä tai kulutuspinnaassa havaitaan sidekankaaseen ulottuvia viiltoja tai repeämiä. Rengas tai pyörä täytyy vaihtaa.

Polyuretaanivaahdolla täytetyille renkaille JLG Industries, Inc. suosittelee, että JLG-tuote poistetaan välittömästi käytöstä ja rengas tai pyörä vaihdetaan, jos renkaassa havaitaan jotain seuraavista:

- sidekankaassa oleva tasainen viilto, jonka pituus on yli 7,5 cm (3 in)
- sidenkankaan repeämä (rosainen reuna), jonka pituus on yli 2,5 cm (1 in) johonkin suuntaan
- reikä, jonka läpimitta on yli 2,5 cm (1 in)
- mikä tahansa vaurio renkaan pallereunan sidenkankaassa

Jos rengas on vahingoittunut, mutta kunto ei alita edellä esitettyjä kriteerejä, rengas on tarkastettava päivittäin ja varmistettava, ettei vaurio ole pahentunut sallittujen rajojen ulkopuolelle.

Renkaan vaihtaminen

JLG suosittelee, että vaihtorenkain koko, profiili ja merkki vastaavat alkuperäistä. Katso JLG:n osaluettelosta hyväksytyjä osanumeroita tietyn konemallin renkaille. Jos ette käytä JLG-hyväksytyjä vaihtorenkaita, suosittelemme että vaihtorenkaita täyttävät seuraavat ehdot:

- Sama tai korkeampi kudus-/kuormaluokitus sekä sama koko kuin alkuperäisessä
- Renkaan pinnan kontaktileveys sama tai suurempi kuin alkuperäisessä
- Pyörän läpimitta, leveys ja ulkonema sama kuin alkuperäisellä
- Valmistajan hyväksymä sovellukseen (mukaan lukien ilmanpaine ja renkaan maksimikuorma)

Ellei JLG Industries Inc. ole nimenomaan hyväksynyt vaihtoa, vaahтомуovitäytteistä tai lisäpainolla täytettyä rengasta ei saa korvata pneumaattisella. Huomaa vararenkaita valittaessa ja asentaessa, että kaikkien renkaiden ilmanpaineiden tulee noudattaa JLG:n antamia määrittäyksiä. Eri rengasmerkkien kokoerojen vuoksi samalla akselilla tulisi käyttää identtisiä renkaita.

Pyörän vaihto

Kuhunkin malliin asennetut vanteet on suunniteltu koneen vakausvaatimuksia silmällä pitäen, mihin kuuluvat raideleveys, rengaspaine ja kuormakapasiteetti. Kokomuutokset, kuten vanteen leveys, keskikappaleen sijainti, suurempi tai pienempi läpimitta, yms., ilman tehtaan kirjallisesti antamaa lupaa voivat vaarantaa koneen vakavuuden.

Pyörän asennus

On erittäin tärkeää käyttää ja säilyttää pyörien oikea asennuski-reys.



ASENNA JA YLLÄPIDÄ PYÖRÄN MUTTERIEN KIREYS OIKEIN, JOTTA PYÖRÄT EIVÄT PÄÄSE IRTOAMAAN EIVÄTKÄ PYÖRÄNPULTIT RIKKOU, MIKÄ VOI AIHEUTTAA PYÖRÄN IRTOAMISEN AKSELISTA. KÄYTÄ AINOASTAAN MUTTEREITA, JOTKA SOPIVAT PYÖRÄN REIKIEN SUIPPOUTEEN.

Kiristä pyörän mutterit oikeaan kireyteen, jotta pyörät eivät pääse irtoamaan. Käytä momenttiavainta kiristämiseen. Jos momenttiavainta ei ole käytettävissä, kiristä mutterit pyöränmutteriavaimella ja vie mutterit kiristettäväksi oikeaan kireyteen huolto-asemalle tai jälleenmyyjälle. Liikakiristäminen voi rikkoa pyöränpultit tai vääntää pyöränpulttien reiät epämuotoisiksi. Pyörät kiinnitetään seuraavasti:

1. Aloita kaikkien mutterien kiristäminen käsin, jotteivät ne mene väärin kierteisiin. ÄLÄ käytä voiteluainetta kier-teissä.

2. Kiristä mutterit seuraavassa järjestyksessä:

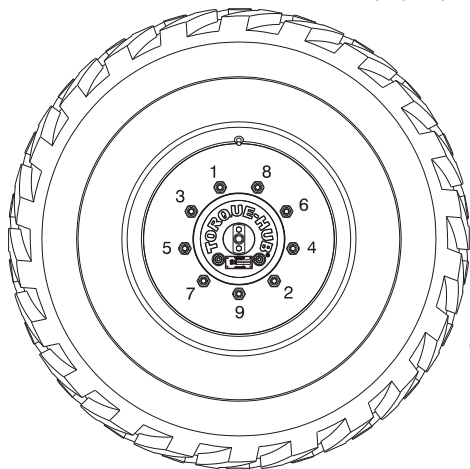

9 MUTTERIKUVIO

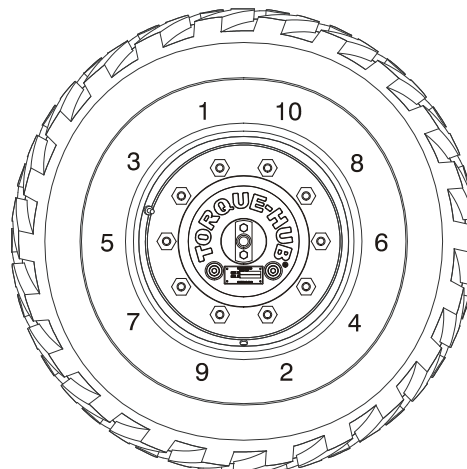

10 MUTTERIKUVIO

3. Mutterit on kiristettävä asteittain. Noudata suositeltua kiristysjärjestystä ja kiristä mutterit kiristystaulukon mukaan.

Taulukko 6-21. Kiristystaulukko - 9 mutteria

KIRISTYSJÄRJESTYS		
Vaihe 1	Vaihe 2	Vaihe 3
55 Nm (40 lb-ft)	130 Nm (95 lb-ft)	230 Nm (170 lb-ft)

Taulukko 6-22. Kiristystaulukko - 10 mutteria

KIRISTYSJÄRJESTYS		
Vaihe 1	Vaihe 2	Vaihe 3
95 Nm (70 lb-ft)	225 Nm (170 lb-ft)	405 Nm (300 lb-ft)

4. Pyöränmutterit täytyy kiristää ensimmäisten 50 käyttötunnin jälkeen ja aina pyörän vaihtamisen jälkeen. Tarasta ja kiristä joka 3 kk tai 150 käyttötunnin jälkeen.

6.5 KÄÄNTÖAKSELIN SULKEMISTESTI (JOS VARUSTEENA)

HUOMAA

JÄRJESTELMÄN SULKEMISTESTI ON SUORITETTAVA NELJÄNNESVUOSITTAIN, KUN JÄRJESTELMÄN OSA VAIHDETAAN TAI KUN HAVAITAAN JÄRJESTELMÄN TOIMINTAHÄIRIÖ.

HUOMAUTUS: *Varmista ennen sylinterin sulkemistestiä, että puomi on vedetty kokonaan sisään, laskettu ja keskitetty vetopyörien väliin.*

1. Aseta 15 cm (6 in) korkuinen nousurampilla varustettu alusta vasemman etupyörän eteen.
2. Käynnistä moottori työlävan ohjausasemalta.
3. Aseta ajonohjausvipu eteen-asentoon ja aja kone varovasti ylös nousuramppia, kunnes vasen etupyörä on alustan päällä.
4. Kytke käännön ohjausvipu huolellisesti päälle ja aseta puomi koneen oikean puolen yläpuolelle.

OSA 6 - YLEISET TEKNISET TIEDOT JA KÄYTTÄJÄN HUOLTOTOIMENPITEET

5. Kun puomi on koneen oikean puolen yläpuolella, aseta ajonohjausvipu taakse-asentoon ja aja kone pois alustalta ja rampilta.
6. Pyydä avustajaa tarkistamaan, että vasen etupyörä ei kosketa maata.
7. Kytke käännön ohjausvipu huolellisesti päälle ja vie puomi takaisin säilytysasentoon (keskitetty vetopyörien väliin). Kun puomi on keskitettynä säilytysasennossa, lukitus sylinterien pitäisi vapauttaa pyörä lepäämään maata vasten. Tällöin on ehkä tarpeen vapauttaa sylinterit kytkemällä päälle ajokytkin.
8. Sijoita 15 cm (6 in) korkuinen alusta ja nousuramppi oikean etupyörän eteen.
9. Aseta ajonohjausvipu eteenajoasentoon ja aja kone varovasti ylös nousuramppia, kunnes oikea etupyörä on alustan päällä.
10. Kun puomi on koneen vasemman puolen yläpuolella, aseta ajonohjausvipu taakse-asentoon ja aja kone pois alustalta ja rampilta.
11. Pyydä avustajaa tarkistamaan, että oikea etupyörä on edelleen lukittu eikä kosketa maata.
12. Kytke käännön ohjausvipu huolellisesti päälle ja vie puomi takaisin säilytysasentoon (keskitetty vetopyörien väliin). Kun puomi on keskitettynä säilytysasennossa, lukitus sylinterien pitäisi vapauttaa pyörä lepäämään maata vasten. Tällöin on ehkä tarpeen vapauttaa sylinterit kytkemällä ajokytkin päälle.
13. Jos suljetut sylinterit eivät toimi kunnolla, pyydä valtuutettua huoltohenkilökuntaa korjaamaan vika ennen koneen käyttämistä.

6.6 ÖLJYKERÄÄNTYMÄN VALUTTAMINEN PROPAANISÄÄTIMESTÄ (ENNEN S/N 0300132529)

Normaalikäytön aikana öljyä voi kerääntyä propaanin painesäätimen ensiö- ja toisiokammioihin. Öljy voi aiheuttaa huonosta polttoaineen laadusta, polttoaineen kontaminoitumisesta tai polttoaineen laadun vaihtelusta aluettain. Jos öljyä kerääntyy paljon, se voi haitata polttoaineen säätöjärjestelmää. Katso huoltovälejä osasta 6.3, Käyttäjän suorittama huolto. Valutus täytyy ehkä tehdä useammin, jos polttoaine on kontaminoitunut.

HUOMAA

SAAT PARHAAT TULOKSET LÄMMITTÄMÄLLÄ MOOTTORIN KÄYTTÖLÄMPÖTILAAN ENNEN VALUTUSTA. TÄLLÖIN ÖLJY VALUU VAPAASTI SÄÄTIMESTÄ.

1. Siirrä laite hyvin tuuletetulle alueelle. Varmista, ettei lähistöllä ole ulkoisia syttymislähteitä.
2. Käynnistä moottori ja anna sen lämmetä käyttölämpötilaan.
3. Sulje manuaalinen säiliön venttiili ja anna moottorin käydä kunnes polttoaine loppuu.

4. Paina hätäpysäytyskytkintä, kun moottori pysähtyy.
5. Irrota nestekaasun polttoaineen lämpötila-anturin sähköliitäntä sähköisen painesäätimen lisäpolttoaineen portista.

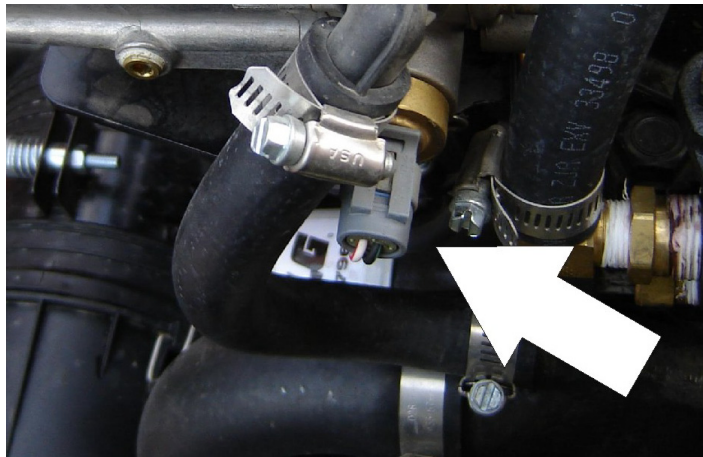

6. Irrota pidike nestekaasun lämpötila-anturista ja irrota anturi säätimen rungosta.

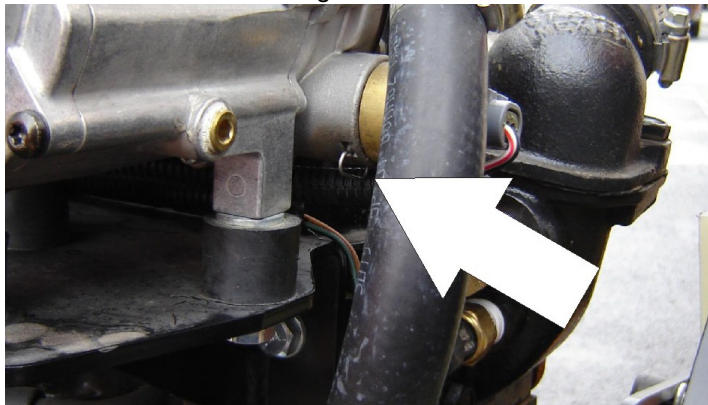

HUOMAUTUS: Pidä valmiina pieni astia, johon voit kerätä säätimestä vapaasti virtaavan öljyn.

7. Kun kaikki öljy on valunut pois, asenna nestekaasun lämpötila-anturi takaisin ja yhdistä sähköliitin.
8. Avaa polttoainesäiliön manuaalinen venttiili.
9. Käynnistä moottori ja varmista, että kaikki liitännät ovat kunnossa.
10. Hävitä öljy paikallisten säännösten mukaisesti turvallisella tavalla.

6.7 PROPAANIPOLTTOAINEEN SUODATTIMEN VAIHTO

Poistaminen

1. Vapauta propaanipolttoainejärjestelmän paine. Katso kohtaa Propaanipolttoainejärjestelmän paineen vapauttaminen
2. Irrota akun miinuskaapeli.
3. Kierrä suodatinkotelon kiinnityspultti hitaasti auki ja irti.
4. Vedä suodatinkotelo irti sähköisestä lukitsimesta.
5. Paikanna suodattimen magneetti ja poista se.
6. Irrota suodatin kotelosta.
7. Irrota kotelon tiiviste ja heitä se pois.
8. Irrota kiinnityspultin tiiviste ja heitä se pois.
9. Irrota asenuslevyn ja lukon välinen O-rengas ja heitä se pois.

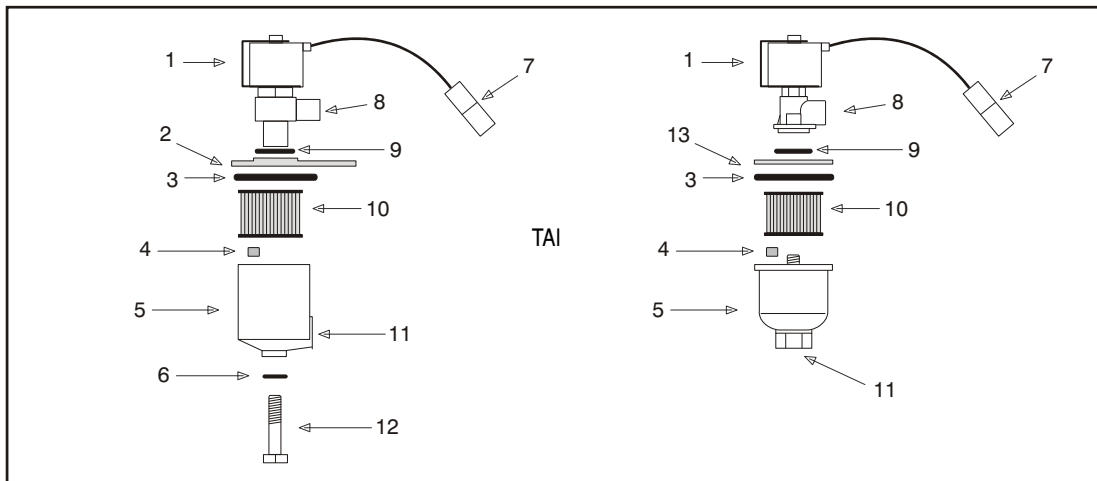

- | | | |
|-----------------------------|--------------------------|-----------------------------|
| 1. Sähköinen sulkusolenoidi | 6. Tiiviste | 10. suodatin |
| 2. Asennuslevy | 7. Sähköliitin | 11. Polttoaineen sisääntulo |
| 3. Kotelon tiiviste | 8. Polttoaineen ulostulo | 12. Kiinnityspultti |
| 4. Suodattimen magneetti | 9. O-rengas | 13. Rengasta |
| 5. Suodattimen kotelo | | |

Kuva 6-11. Suodattimen lukitusosat

Asennus

HUOMAA

MUISTA ASENTAA SUODATTIMEN MAGNEETTI TAKAISIN KOTELOON ENNEN KUIN ASENNAT UUDEN TIIVISTEEN.

1. Asenna asenuslevyn ja lukon välinen O-rengas.
2. Asenna kiinnityspultin tiiviste.
3. Asenna kotelon tiiviste.
4. Pudota magneetti suodatinkotelon pohjalle.
5. Asenna suodatin koteloon.
6. Asenna kiinnityspultti suodatinkoteloon.
7. Asenna suodatin sähköisen lukituslaitteen pohjaa vasten.
8. Kiristä suodattimen kiinnityspultti 12 Nm (106 in lb) kireyteen.
9. Avaa manuaalinen sulkuventtiili. Käynnistä moottori ja tarkista propaanipolttoainejärjestelmän kaikki huolletut liitokset vuotojen varalta. Katso kohtaa Propaanipolttoainejärjestelmän vuototesti.

6.8 PROPAANIPOLTTOAINEJÄRJESTELMÄN PAINEN VAPAUTTAMINEN

⚠ HUOMIO

PROPAANIPOLTTOAINEJÄRJESTELMÄ TOIMII 21,5 BAARIN (312 PSI) PAINELLA. TULIPALOVAARAN JA TAPATURMIEN VÄLTÄMISEKSI PROPAANIPOLTTOAINEJÄRJESTELMÄN PAINEN TULEE VAPAUTTAA (SOVELTUVIN OSIN) ENNEN JÄRJESTELMÄN OSIEN HUOLTAMISTA.

Propaanipolttoainejärjestelmän paineen vapauttaminen:

1. Sulje propaanisäiliön manuaalinen sulkuventtiili.
2. Käytä moottoria kunnes se sammuu.
3. Käännä virta-avain POIS PÄÄLTÄ.

⚠ HUOMIO

POLTTOAINEJÄRJESTELMÄÄN JÄÄ POLTTOAINEHÖYRYN PAINETTA. VARMISTA ENNEN POLTTOAINEPUTKIEN IRROTTAMISTA, ETTÄ TYÖALUE ON HYVIN TUULETETTU.

6.9 TÄYDENTÄVÄT TIEDOT

Seuraavat tiedot on ilmoitettu Euroopan parlamentin ja neuvoston konedirektiivin 2006/42/EY vaatimusten mukaisesti, ja ne koskevat vain CE-koneita.

Sähkölaitteissa vastaava porrastamaton A-painotettu äänipainetaso työlavalla on alle 70 dB(A).

Polttomootoreissa taattu, Euroopan yhteisön direktiivin 2000/14/EY (ulkona käytettävien laitteiden melupäästöt) mukainen äänen tehotaso (LWA), joka perustuu direktiivin liitteen III, osan B testausmenetelmiin 1 ja 0, on 104 dB.

Käsivarsijärjestelmä altistuu enintään 2,5 m/s²:n värinän kokonaisarvolle. Koko runko altistuu enintään 0,5 m/s²:n painotetun kiihdytyksen tehollisarvolle.

OSA 7. TARKASTUS- JA KORJAUSLOKI

Koneen sarjanumero _____

Taulukko 7-1. Tarkastus- ja korjausloki

Päivämäärä	Kommentit

OSA 7 - TARKASTUS- JA KORJAUSLOKI

Taulukko 7-1. Tarkastus- ja korjausloki

Päivämäärä	Kommentit



An Oshkosh Corporation Company

OMISTUSSUHTEEN SIIRTYMINEN

Koneen omistajalle:

Jos nyt omistat tämän oppaan kattaman tuotteen, mutta ET OLE sen alkuperäinen omistaja, haluaisimme tietää, kuka olet. Päivitettyjen turvallisuustiedotteiden lähettämistä silmällä pitäen on tärkeää, että JLG Industries, Inc. saa tietoonsa kaikkien JLG-tuotteiden nykyiset omistajat. JLG säilyttää kunkin JLG-tuotteen omistajatiedot ja käyttää niitä, mikäli tiedotusten lähettäminen on tarpeen.

Pyydämme sinua täyttämään päivitetty JLG-tuotteen omistajatiedot tähän lomakkeeseen ja lähettämään sen JLG:lle. Ole hyvä ja faksaa tai postita täytetty lomake alla olevaan osoitteesen JLG:n tuoteturvallisuudesta ja luotettavuudesta vastaavalle osastolle.

Kiitos,

Tuoteturvallisuus ja luotettavuusosasto
JLG Industries, Inc.

13224 Fountainhead Plaza
Hagerstown, MD 21742
USA

Puhelin: +1-717-485-6591
Faksi: +1-301-745-3713

HUOMAUTUS: Lisattuja tai vuokrattuja laitteita ei pidä sisällyttää tähän lomakkeeseen.

Valmistajan malli: _____

Sarjanumero: _____

Edellinen omistaja: _____

Osoite: _____

Maa: _____ Puhelin: (_____) _____

Siirtopäivä: _____

Nykyinen omistaja: _____

Osoite: _____

Maa: _____ Puhelin: (_____) _____

Kenelle haluatte mahdolliset tiedotteet osoitettaviksi?

Nimi: _____

Otsikko: _____



An Oshkosh Corporation Company

Pääkonttori
JLG Industries, Inc.
1 JLG Drive
McConnellsburg, PA. 17233-9533
USA

 (717) 485-5161

 (717) 485-6417





3122538

JLG:n kansainväliset toimipaikat

JLG Industries (Australia)
P.O. Box 5119
11 Bolwarra Road
Port Macquarie
N.S.W. 2444

Australia

 +61 2 65 811111

 +61 2 65 810122

JLG Latino Americana Ltda.
Rua Eng. Carlos Stevenson,
80-Suite 71
13092-310 Campinas-SP
Brazil

 +55 19 3295 0407

 +55 19 3295 1025

JLG Industries (UK) Ltd
Bentley House
Bentley Avenue
Middleton
Greater Manchester
M24 2GP - England

 +44 (0)161 654 1000

 +44 (0)161 654 1001

JLG France SAS
Z.I. de Baulieu
47400 Fauillet
France

 +33 (0)5 53 88 31 70

 +33 (0)5 53 88 31 79

JLG Deutschland GmbH
Max-Planck-Str. 21
D - 27721 Ritterhude - Ihlpohl
Germany

 +49 (0)421 69 350 20

 +49 (0)421 69 350 45

JLG Equipment Services Ltd.
Rm 1107 Landmark North
39 Lung Sum Avenue
Sheung Shui N. T.
Hong Kong

 (852) 2639 5783

 (852) 2639 5797

JLG Industries (Italia) s.r.l.
Via Po. 22
20010 Pregnana Milanese -
MI
Italy

 +39 029 359 5210

 +39 029 359 5845

Oshkosh-JLG Singapore Technology
Equipment Pte Ltd
29 Tuas Ave 4,
Jurong Industrial Estate
Singapore, 639379

 +65-6591 9030

 +65-6591 9031

Plataformas Elevadoras
JLG Iberica, S.L.
Trapadella, 2
P.I. Castellbisbal Sur
08755 Castellbisbal, Barcelona
Spain

 +34 93 772 4700

 +34 93 771 1762

JLG Sverige AB
Enkopingsvagen 150
Box 704
SE - 176 27 Jarfalla
Sweden

 +46 (0)850 659 500

 +46 (0)850 659 534

www.jlg.com