



Käyttöopas

Sarjanumerot

Z-60/37DC
Z-60/37FE

alkaen Z6016N-101

CE

ja
huoltotiedot

Alkuperäisten ohjeiden käännös
First Edition
Second Printing
Part No. 1270491FI

Sisältö

Johdanto	1
Symboleiden ja vaarakuvien määritelmät.....	5
Yleinen turvallisuus	7
Henkilöturvallisuus	11
Työskentelyalueen turvallisuus.....	12
Selite	21
Ohjauslaitteet	22
Tarkistukset.....	29
Käyttöohjeet	44
Kuljetus ja nostaminen.....	55
Huolto.....	58
Tekniset tiedot.....	62

Copyright © 2016 Terex Corporation

1. laitos: 2. painos, joulukuu 2016

"Genie" ja "Z" ovat Terex South Dakota, Inc:n rekisteröityjä tavaramerkkejä Yhdysvalloissa ja useissa muissa maissa.



Täyttää EY-direktiivin 2006/42/EY vaatimukset
Katso EY-vaatimustenmukaisuusvakuutus

Johdanto

Tietoja tästä käyttöoppaasta

Kiitos, että valitsitte Genien käyttöönne. Turvallisuus on meille ensiarvoisen tärkeää, ja sen takaa yhteistyö. Tämä opas on käyttöopas ja päivittäisen kunnossapidon opas Genie-koneen käyttäjälle.

Tämä opas on oleellinen osa konetta, ja se tulee säilyttää aina koneessa. Saat tarvittaessa lisätietoja Genieltä.

Tuotteen tunnistetiedot

Koneen sarjanumero on tunnuskilvessä.

**Sarjanumero
meistettynä runkoon**

**Tunnuskilpi
(suojausten alla)**

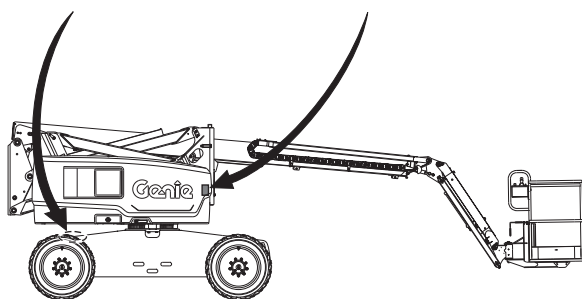

Käyttötarkoitus

Kone on tarkoitettu käytettäväksi henkilöiden ja työkalujen sekä materiaalien nostamiseen.

Tiedotteiden jakelu ja vaatimustenmukaisuus

Tuotteiden käyttäjien turvallisuus on Genielle erittäin tärkeää. Genie viestii erilaisilla tiedotteilla tärkeistä turvallisuus- ja tuotetiedoista jälleenmyyjille ja koneiden omistajille.

Tiedotteiden sisältö liittyy mallimerkinnällä ja sarjanumerolla ilmoitettuihin koneisiin.

Tiedotteiden jakelu perustuu viimeisimpään omistajatietoon ja liittyvään jälleenmyyjään, joten on tärkeää, että rekisteröit koneesi ja pidät yhteystietosi ajan tasalla.

Käyttäjien turvallisuuden ja koneen luotettavan toiminnan varmistamiseksi noudata tiedotteessa annettuja toimintaohjeita.

Johdanto

Yhteydenotto valmistajaan

Joskus voi olla tarvetta ottaa Genieen yhteyttä. Kun otat yhteyttä, ilmoita koneen mallinumero ja sarjanumero sekä nimesi ja yhteystietosi. Ota Genieen yhteyttä ainakin seuraavissa tapauksissa:

Onnettomuuksien raportointi

Tuotteen käyttökohteisiin ja turvallisuuteen liittyvät kysymykset

Standardit ja vaatimustenmukaisuustiedot

Omistajan muuttuneet tiedot, kuten omistajan vaihtuminen tai yhteystietojen muuttuminen. Katso alla kohta Omistussuhteen muutos.

Koneen omistussuhteen muutos

Omistajatietojen päivittämisellä varmistat, että saat konettasi koskevia, tärkeitä turvallisuuteen, kunnossapitoon ja käyttöön liittyviä tietoja.

Rekisteröi koneesi osoitteessa www.genielift.com tai soittamalla numeroon 1-800-536-1800.

Johdanto



Vaara

Tämän oppaan ohjeiden ja turvamääräysten noudattamatta jättäminen voi aiheuttaa kuoleman tai vakavan vamman.

Turvamerkintöjen kunnan varmistaminen

Vaihda puuttuvat ja vialliset turvamerkinnot uusiin. Huolehdi aina koneenkäyttäjän turvallisuudesta. Puhdista turvamerkinnot miedolla saippuavedellä. Älä käytä liuotinpohjaisia puhdistusaineita, koska ne voivat vaurioittaa kylttien materiaalia.

Ennen koneen käyttämistä:

- Opettele tämän oppaan mukaiset koneen turvallisen käytön periaatteet ja harjoittele niitä.

1 Vältä vaaratilanteita.

Tutustu huolellisesti turvamääräyksiin, ennen kuin siirryt seuraavaan lukuun.

- 2 Tee aina käyttöä edeltävä tarkistus.
 - 3 Tee aina toimintotestit ennen käyttöä.
 - 4 Tarkista työskentelyalue.
 - 5 Käytä konetta vain sen käyttötarkoituksen mukaisesti.
- Tutustu huolellisesti valmistajan ohjeisiin ja turvamääräyksiin eli turvaoppaaseen ja käyttöoppaaseen sekä koneen kyltteihin ja noudata niitä.
 - Tutustu huolellisesti työn teettäjän turvamääräyksiin ja työkohteen säännöksiin ja noudata niitä.
 - Tutustu huolellisesti soveltuvaan lainsäädäntöön ja noudata sitä.
 - Hanki koulutus koneen turvallista käyttöä varten.

Johdanto

Vaaraluokitus

Koneen kylteissä käytetään symboleita, värikoodausta ja merkkisanoja ilmaisemaan seuraavat:



Turvavaroitusmerkki – varoittaa mahdollisesta henkilövahingon vaarasta. Noudata kaikkia tämän symbolin jälkeen olevia turvaohjeita henkilövahinkojen tai kuoleman välttämiseksi.



Osoittaa uhkaavaa vaaratilannetta, joka aiheuttaa kuoleman tai vakavan vamman, jos sitä ei pystytä välttämään.



Osoittaa uhkaavaa vaaratilannetta, joka voi aiheuttaa kuoleman tai vakavan vamman, jos sitä ei pystytä välttämään.





Osoittaa uhkaavaa vaaratilannetta, joka voi aiheuttaa vähäisen tai kohtuullisen vamman, jos sitä ei pystytä välttämään.













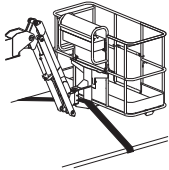
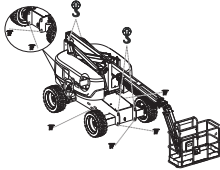

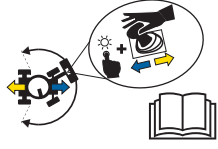

Osoittaa omaisuusvahinkoon liittyvän ilmoituksen.

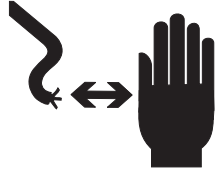
Symboleiden ja vaarakuvien määritelmät

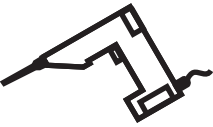
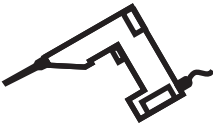
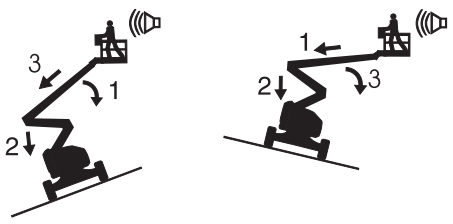
				
Palovaara	Räjähdyshaara	Räjähdyshaara	Älä käytä eetteriä tai muita suurienergiisiä käynnistysvälineitä hehkutulpilla varustetuissa koneissa	Ei tupakointia. Ei tulta. Sammuta moottori.
				
Puristumisvaara	Tupakointi kielletty	Räjähdyshaara	Sähköiskun vaara	Säilytä tarvittava etäisyys
				
Kaatumisvaara	Kaatumisvaara	Ainoastaan maadoitettu 3-johdin	Vaihda vaurioituneet johdot ja kaapelit	Vaihda renkaat saman määrityksen omaaviin renkaiisiin.
				
Pyöräkuorma	Tuulen nopeus	Enimmäiskapasiteetti	Sivuttaisvoima	Akkuja käytetään vastapainona

Symboleiden ja vaarakuvien määritelmät

				
Kiinnityskohta	Nostokohta	Korin kiinnitysohje	Nosto- & kiinnitysohjeet	Valjaiden kiinnityspiste
				
Syövyttävää happoa.	Värikoodatut suuntanuolet	Karkaamisvaara	Törmäysvaara	Törmäysvaara
				
Sähköiskun vaara	Estä kosketus	Kytke akku irti	Korin virransyötön jännite	Korin ilmansyötön paine
<p>Toimintaohjeet kallistushälytyksen yhteydessä, kun kori on ylhäällä.</p> 				
<p>Kori ylämäkeen:</p> <ol style="list-style-type: none"> 1 Laske pääpuomi 2 Laske jatkopuomi 3 Vedä pääpuomi sisään 	<p>Kori alamäkeen:</p> <ol style="list-style-type: none"> 1 Vedä pääpuomi sisään 2 Laske jatkopuomi 3 Laske pääpuomi 	Lue käyttöopas	Lue huolto-opas	Ainoastaan koulutetut ja valtuutetut henkilöt saavat käyttää

Yleinen turvallisuus

Z-60/37DC

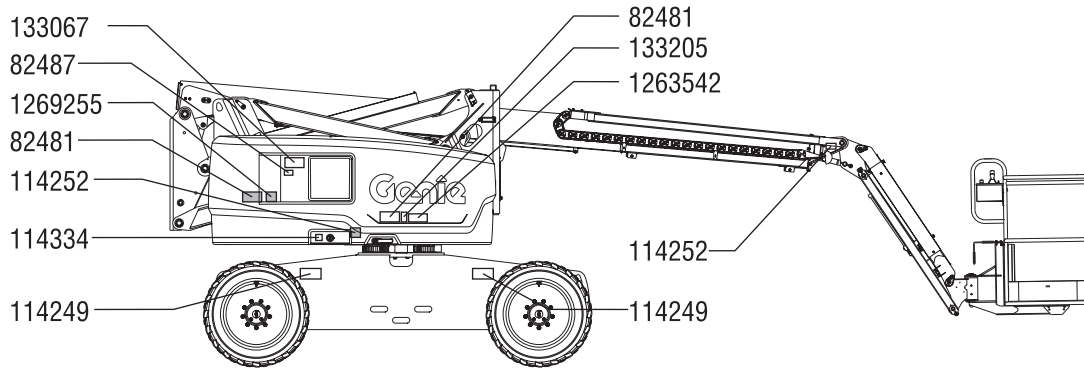

133067



82481



82487



133205



1269255



1263542



114252



114249



114334



Yleinen turvallisuus

Z-60/37DC

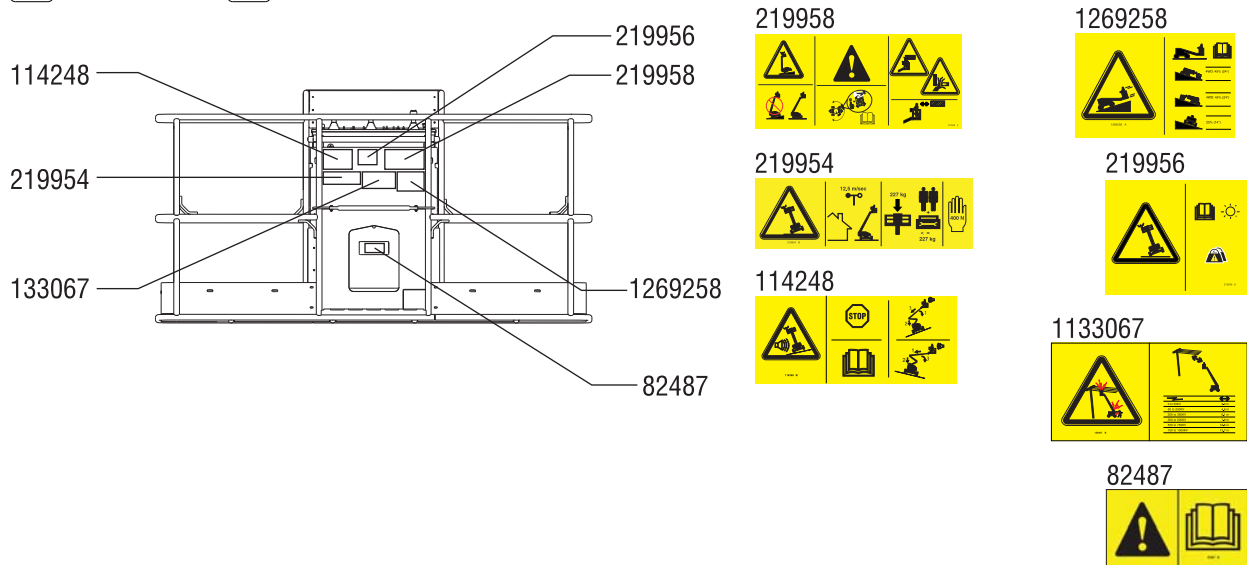
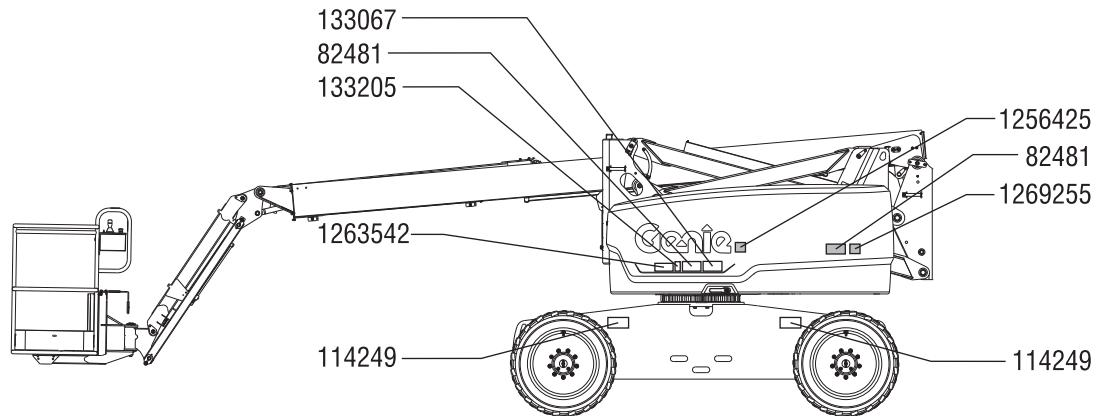

Yleinen turvallisuus

Z-60/37FE

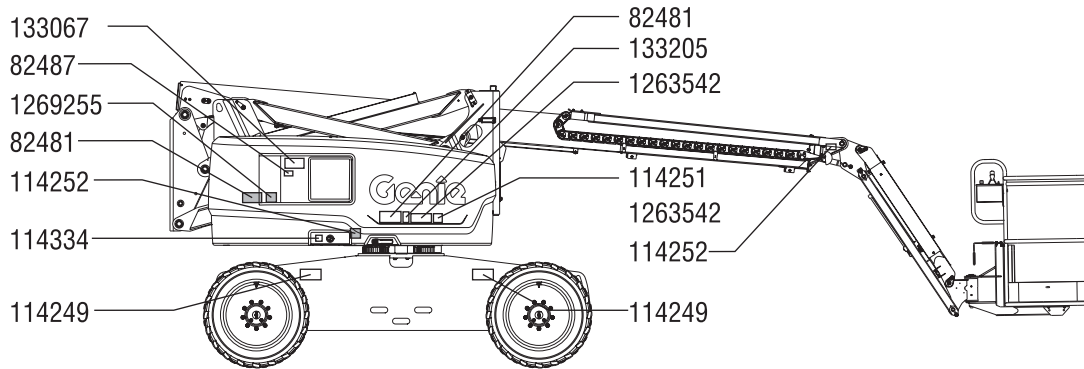

133067



82481



82487



133205



1269255



1263542



114252



114251



114334



114249



Yleinen turvallisuus

Z-60/37FE

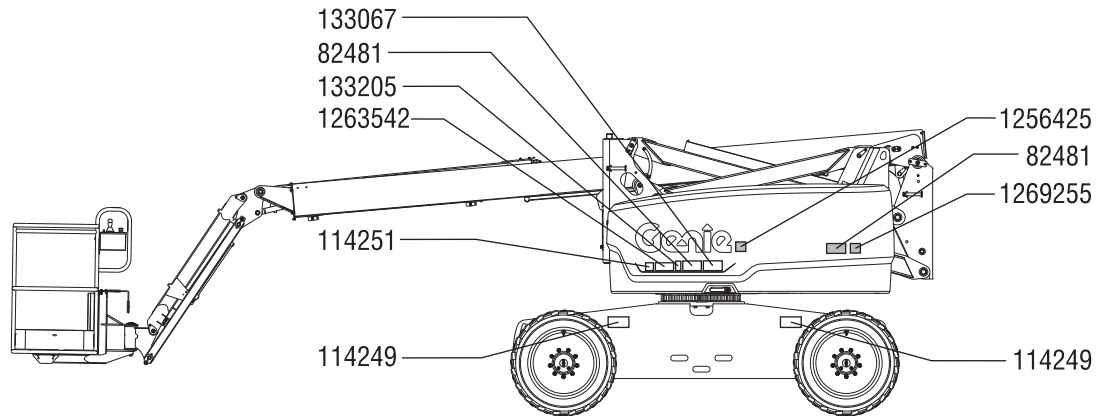

114252	133067	82481	1263542
133205	1269255	114249	114251
1256425	219956	219958	1269258
114248	219954	114248	1133067
219954	114248	82487	82487

Henkilöturvallisuus

Henkilökohtainen putoamissuojaus

Tämän koneen käyttö edellyttää putoamissuojainten käyttämistä.

Korissa olevien henkilöiden on pidettävä turvavyötä tai -valjaita määräysten mukaisesti. Kiinnitä valjaat korin ankkuriin.

Käyttäjän on noudatettava työn teettäjän, työkohteen ja lainsäädännön määräyksiä henkilökohtaisista suojavarusteista.

Suojainten on täytettävä viranomaisten vaatimukset, ne on tarkistettava ja niitä on käytettävä suojainten valmistajan ohjeiden mukaisesti.

Työskentelyalueen turvallisuus

⚠ Sähköiskun vaara

Konetta ei ole sähköisesti eristetty eikä se suojaa kosketukselta jännitteisiin osiin tai niihin lähestymisestä.



Noudata kaikkia paikallisia määräyksiä ja lakeja koskien vaadittuja etäisyyksiä sähkölinjoihin. Vähimmäisetäisyytenä on käytettävä alla olevan taulukon arvoja.

Linjajännite	Tarvittava etäisyys
0–50 kV	3,05 m
50–200 kV	4,60 m
200–350 kV	6,10 m
350–500 kV	7,62 m
500–750 kV	10,67 m
750–1 000 kV	13,72 m

Jätä tilaa korin liikkeelle, sähkölinjan heilumiselle ja roikkumiselle ja ota huomioon mahdollinen kova tuuli ja tuulenpuuskat.



Älä koske koneeseen, jos se osuu jännitteeseen sähkölinjaan. Maassa tai korissa olevat henkilöt eivät saa koskettaa eivätkä käyttää konetta, ennen kuin sähkölinjan jännite on katkaistu.

Älä käytä konetta ukkosen tai myrskyn aikana.

Älä käytä konetta hitsauslaitteen maadoittamiseen.

⚠ Kaatumisvaara

Henkilöiden, varusteiden ja materiaalin määrä ei saa ylittää korin kapasiteettia tai korin jatkeen enimmäiskapasiteettia.

Korin enimmäiskapasiteetti	227 kg
Henkilöitä enintään	2

Valinnais- ja lisävarusteet, kuten putkitelineet, levytelineet ja hitsauslaitteet, pienentävät korin nimelliskapasiteettia ja on vähennettävä korin enimmäiskapasiteetista. Katso vaihtoehdot ja lisävarusteet kylteistä.

Lisävarusteita käytettäessä lue huolellisesti lisävarusteiden kyltit, käyttöoppaat ja ohjeet ja noudata niitä.

Työskentelyalueen turvallisuus



Älä nosta tai ulota puomia, ellei kone ole tukevalla ja vaakasuoralla pinnalla.



Älä käytä kallistushälytintä vaakasuoruuden ilmaisijana. Kallistushälytintä antaa korissa äänimerkin vasta silloin, kun kone on selvästi kallellaan olevalla pinnalla.

Jos kallistushälytintä antaa äänimerkin, kun puomi on alhaalla: Älä ulota, kierrä tai nosta puomia. Siirrä kone tukevalla ja vaakasuoralla alustalle, ennen kuin nostat korin.

Jos kallistushälytintä antaa äänimerkin, kun koria on nostettu, ole erittäin varovainen. Koneen kallistuman merkkivalo syttyy, ja ajotoiminto ei toimi toiseen tai kumpaankaan suuntaan. Tunnista puomin tilanne mäen suhteen kallistushälytyksen toimintaohjeissa kuvatulla tavalla. Noudata ohjeita puomin laskemiseksi, ennen kuin siirryt kiinteälle, vaakasuoralle pinnalle. Älä kierrä puomia laskemisen aikana.

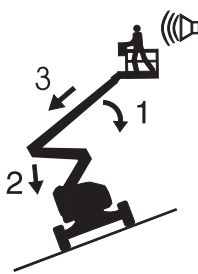

Jos kallistushälytintä antaa äänimerkin, kun kori on ylämäkeen:

- 1 Laske pääpuomi.
- 2 Laske jatkopuomi.
- 3 Vedä pääpuomi sisään.

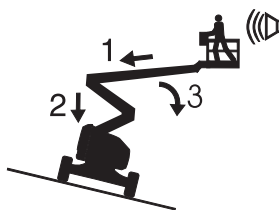

Jos kallistushälytintä antaa äänimerkin, kun kori on alamäkeen:

- 1 Vedä pääpuomi sisään.
- 2 Laske jatkopuomi.
- 3 Laske pääpuomi.

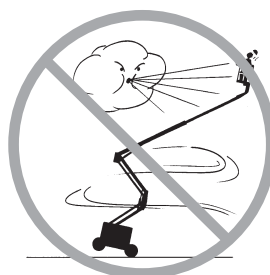

Älä nosta puomia, jos tuulen nopeus ylittää 12,5 m/s. Jos tuulen nopeus ylittää 12,5 m/s puomin ollessa ylhäällä, laske puomi ja lopeta koneen käyttäminen.

Älä käytä konetta kovassa tuulella tai voimakkaissa puuskissa. Älä laajenna korin tai kuorman pinta-alaa. Tuulelle altistuvan pinta-alan lisääminen heikentää koneen vakavuutta.

Työskentelyalueen turvallisuus



Ole erittäin varovainen ja käytä pientä ajonopeutta, kun ajat konetta kokoontaitetussa asennossa epätasaisella, roskaisella, epävakaalla tai liukkaalla alustalla sekä aukkojen tai pudotusten lähellä.

Älä aja konetta epätasaisella alustalla tai sen vieressä, epävakaalla pinnalla tai muutoin riskialttiissa olosuhteissa, kun puomi on nostettuna tai ojennettuna.

Älä käytä konetta nosturina.

Älä työnnä konetta tai muita kohteita puomin avulla.

Älä kosketa rakenteita puomilla.

Älä kiinnitä puomia tai koria rakenteisiin.

Älä sijoita kuormaa korin ulkopuolelle.

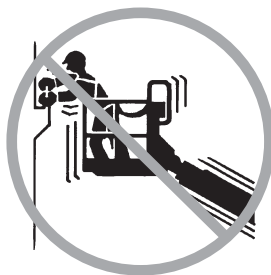

Korista ei saa vetää tai työntää korin ulkopuolella olevaa kohdetta.

Suurin sallittu manuaalinen voima – 400 N

Älä muuta tai poista käytöstä mitään sellaista koneen osaa, joka voi vaikuttaa turvallisuuteen ja vakauteen.

Älä vaihda koneen vakauden kannalta kriittisiä osia sellaisiin, joilla on eroava paino tai eroavat tekniset ominaisuudet.

Älä vaihda tehdasasennettuja renkaita sellaisiin, joilla on erilaiset tekniset ominaisuudet tai erilainen PR-luku.

Älä vaihda tehdasasennettuja vaahtotäytteisiä renkaita ilmatäytteisiin renkaisiin. Pyörien paino on erittäin tärkeä vakauden kannalta.

Älä yritä vapauttaa koria käyttäen korin ohjaimia, jos kori on takertunut tai jumiutunut tai sen normaalin liikkumisen estää lähellä oleva rakennus. Kaikkien henkilöiden on ensin poistuttava korista, jonka jälkeen koria voidaan yrittää irrottaa vaunun ohjainten avulla.

Älä muunna äläkä muuta koria ilman valmistajan kirjallista lupaa. Koriin kiinnitettävät työkalu- tai materiaalipidikkeet, putoamissuojat tai turvakaiteet voivat lisätä korin painoa ja korin tai kuorman pinta-alaa.

Työskentelyalueen turvallisuus



Älä sijoita tai kiinnitä kiinteitä tai riippuvia kuormia mihinkään kohtaan koneessa.



Älä aseta tikkaita tai työlavoja korja tai koneen mitään osaa vasten.

Älä kuljeta työkaluja tai materiaaleja korissa, elleivät ne ole tasaisesti sijoitettuja koriin ja korissa olevien henkilöiden turvallisesti käsiteltävissä.

Älä käytä konetta liikkuvalla tai siirreltäväällä alustalla tai ajoneuvossa.

Tarkista, että renkaat ovat hyvässä kunnossa ja että mutterit on kiristetty.

▲ Rinteessä käyttämisen vaarat

Älä aja konetta kaltevalla pinnalla, jonka jyrkkyys ylittää koneelle ilmoitetut ylä-, ala- tai sivukaltevuuden enimmäisarvot. Kaltevuusarvot koskevat vain kokoonlaitetussa asennossa olevia koneita.

Enimmäiskaltevuus kokoonlaitetussa asennossa, 4WD

Kori alamäkeen	45 %	(24°)
Kori ylämäkeen	45 %	(24°)
Sivuttaiskaltevuus	25 %	(14°)

Huomautus: Kaltevuusarvoissa on huomioitava alustan ominaisuudet, kun korissa on yksi henkilö, ja kitkan riittävyys. Korin lisäpaino voi alentaa kaltevuusarvoja. Katso Käyttöohjeet-luvun kohta Rinteessä ajaminen.

Työskentelyalueen turvallisuus

▲ Putoamisvaara

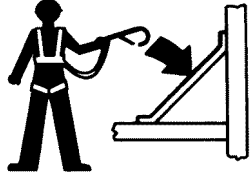

Korissa olevien henkilöiden on pidettävä turvavyötä tai -valjaita määräysten mukaisesti. Kiinnitä valjaat korin ankkuriin.



Älä istu tai seiso korin kaiteilla äläkä kiipeä niille. Seiso aina tukevasti korin lattialla.



Älä kiipeä pois korista, jos se on nostettuna.

Pidä korin lattia puhtaana roskista.

Laske korin tuloaukon keskitanko tai sulje tuloportti ennen työskentelyä.

Älä siirry koriin tai siitä pois, jollei kone ole kokoonlaitetussa asennossa ja kori maan tasolla.

▲ Törmäysvaara

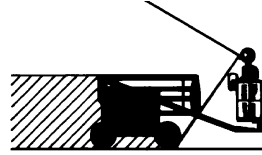

Huomioi ajaessa ja käytön aikana rajoittunut näkyvyys ja katvealueet.

Huomaa puomin asento ja takaylitys, kun pyörität kääntöpöytää.



Varmista, ettei työskentelyalueella ole yläpuolisia esteitä tai muita törmäyskohteita.



Ota huomioon puristumisvaara, kun pidät kiinni korin kaiteesta.

Käyttäjän on noudatettava työn teettäjän, työkohteen ja lainsäädännön määräyksiä henkilökohtaisista suojavarusteista.

Työskentelyalueen turvallisuus

Huomaa korin ohjauslaitteiden ja rungon ajamis- ja ohjaustoimintojen värikoodatut suuntanuolet.



Älä laske pää- tai jatkopuomia, jos korin alla on henkilöitä tai esineitä.



Rajoita ajonopeus alustan laadun, väylän ahtauden, rinteen ja henkilöiden sijainnin mukaan. Ota myös huomioon muut mahdolliset törmäystekijät.

Älä käytä puomia toisen nosturin työskentelyalueella, ellei nosturin ohjauslaitteita ole lukittu ja/tai varmistettu, että törmäysvaaraa ei ole.

Koneella ei saa tehdä temppuja eikä kaahailla.

▲ Ruumiinvamman vaara

Älä käytä konetta, jos siinä on hydraulioöljy- tai ilmavuoto. Ilma- tai hydraulioöljyvuoto voi puhkaista ja/tai polttaa ihon.

Suojattujen osien virheellinen käsittely aiheuttaa vakavan vamman. Vain koulutettu huoltohenkilöstö saa avata koteloita. Käyttäjä saa tehdä tämän vain käyttöä edeltävän tarkistuksen aikana. Kaikki kotelot on pidettävä kiinni ja lukittuina käytön aikana.

Moottorin käydessä konetta saa käyttää vain hyvin tuuletetussa tilassa häikämyrkytyksen välttämiseksi.

▲ Räjähdyks- ja palovaara

Älä käynnistä moottoria, jos haistat tai havaitset dieselöljyä tai muita paloherkkiä aineita.

Älä lisää polttoainetta moottorin ollessa käynnissä.

Lisää polttoainetta ja varaa akut vain avoimessa hyvin tuuletetussa tilassa etäällä kipinöistä, liekeistä ja palavista savukkeista.

Älä käytä konetta äläkä lataa akkuja vaarapaikoissa tai kohteissa, joissa voi olla herkästi syttyviä tai räjähtäviä kaasuja tai hiukkasia.

Älä ruiskuta eetteriä moottoriin.

Työskentelyalueen turvallisuus

▲ Viallisen koneen vaara

Älä käytä vaurioitunutta tai viallista konetta.

Tee ennen kutakin työvuoroa huolellinen käyttöä edeltävä tarkistus ja testaa kaikki toiminnot. Merkitse ja poista välittömästi käytöstä vaurioitunut tai viallinen kone.

Varmista, että huolto tehdään aina tämän käyttöoppaan ja soveltuvan Genie-huolto-oppaan mukaisesti.

Varmista, että kaikki kyltit ovat paikallaan ja luettavissa.

Varmista, että käyttö-, turvallisuus- ja vastuuoppaat ovat täydelliset, luettavissa ja koneen säilytyslokerossa.

▲ Komponenttien vaurioitumisvaara

Älä käytä konetta hitsauslaitteen maadoittamiseen.

Älä käytä yli 12 V akkua tai laturia moottorin käynnistämiseksi.

Älä käytä konetta paikoissa, joissa voi olla äärimmäisen voimakkaita magneettikenttiä.

▲ Akkaturvallisuus

Palovammojen vaara



Akut sisältävät happoa. Käytä aina suojavaatteita ja suojalaseja, kun käsittelet akkuja.

Älä läikytä äläkä kosketa akkuhappoa. Neutraloi valunut akkuhappo ruokasoodan ja veden avulla.

Älä altista akkuja tai latauslaitetta vedelle tai sateelle latauksen aikana.

Räjähdyksivaara

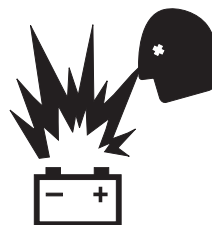

Pidä kipinät, liekit ja palavat savukkeet etäällä akuista. Akuista irtoaa räjähtävää kaasua.

Akkupaketin kannet on pidettävä auki koko lataamisjakson ajan.

Älä kosketa akkunapoja tai kaapelikenkiä työkaluilla, jotka voivat aiheuttaa kipinöitä.



Työskentelyalueen turvallisuus

Komponenttien vaurioitumisvaara

Älä käytä yli 48 V:n laturia toimintoakkujen latauksessa.

Molemmat akkupaketit on ladattava yhdessä.

Irrota akkupaketin kosketin ennen paketin irrottamista.

Sähköiskun/palovamman vaara



Kytke akkulaturi vain maadoitettuun kolmen johtimen vaihtovirtapistorasiaan.

Tarkista päivittäin johtojen, kaapelien ja johdinten kunto. Vaihda vaurioituneet osat ennen käyttöä.

Varo, ettet saa sähköiskua akkujen navoista. Ota pois kaikki sormukset, rannekello ja muut korut.

Älä käytä, jos generaattori on veden alla.

Kaatumisvaara

Älä käytä alkuperäisiä akkuja kevyempiä akkuja. Akut toimivat vastapainona ja ovat erittäin tärkeitä koneen vakauden kannalta. Normaaliakuilla varustetuissa koneissa kunkin akun painon on oltava 48,5 kg. Huoltovapailla akuilla varustetuissa koneissa kunkin akun painon on oltava 56,7 kg. Kunkin akkupaketin akkuineen on oltava vähintään 567 kg:n painoinen.

Nostovaara

Nosta akkupaketti irti ja paikoilleen haarukkatrukin avulla.

▲ Levytelineiden turvallisuus

Tutustu huolellisesti levytelineiden mukana tuleviin varoituksiin ja ohjeisiin ja noudata niitä.

Älä ylitä korin nimelliskapasiteettia. Telineiden, levyjen, henkilöiden, työkalujen ja muiden varusteiden yhteispaino ei saa ylittää nimelliskapasiteettia.

Levytelinokokoonpano painaa 13,6 kg.

Levytelineiden enimmäiskapasiteetti on 113 kg.

Levytelineiden paino ja kuorma levytelineessä voivat rajoittaa korin henkilömäärän yhteen.

Kiinnitä telineet koriin. Kiinnitä levy(t) korin kaiteeseen mukana toimitettujen hihnojen avulla.

Älä käytä konetta, ellet ole saanut riittävästi opastusta ja ellet ole tietoinen kaikista niistä vaaroista, jotka liittyvät levyjen nostamiseen.

Älä aiheuta vaakasuoraa tai sivuttaisvoimaa koneeseen nostamalla tai laskemalla kiinteää tai riippuvaa kuormaa.

Levyjen enimmäiskorkeus: 1,2 m

Tuulen enimmäisnopeus: 6,7 m/s

Levyn pinta-ala enintään: 3 m²

Työskentelyalueen turvallisuus

Lukitus aina käytön jälkeen

- 1 Valitse turvallinen pysäköintipaikka, jossa on tukeva vaakasuora alusta ilman esteitä ja etäällä liikenteestä.
- 2 Vedä puomi sisään ja laske se kokoonlaitettuun asentoon.
- 3 Kierrä kääntöpöytää niin, että puomi on ohjaamattomien pyörien välissä.
- 4 Kierrä avainkytkin off (pois) -asentoon ja poista avain estääksesi asiattoman käytön.

Selite

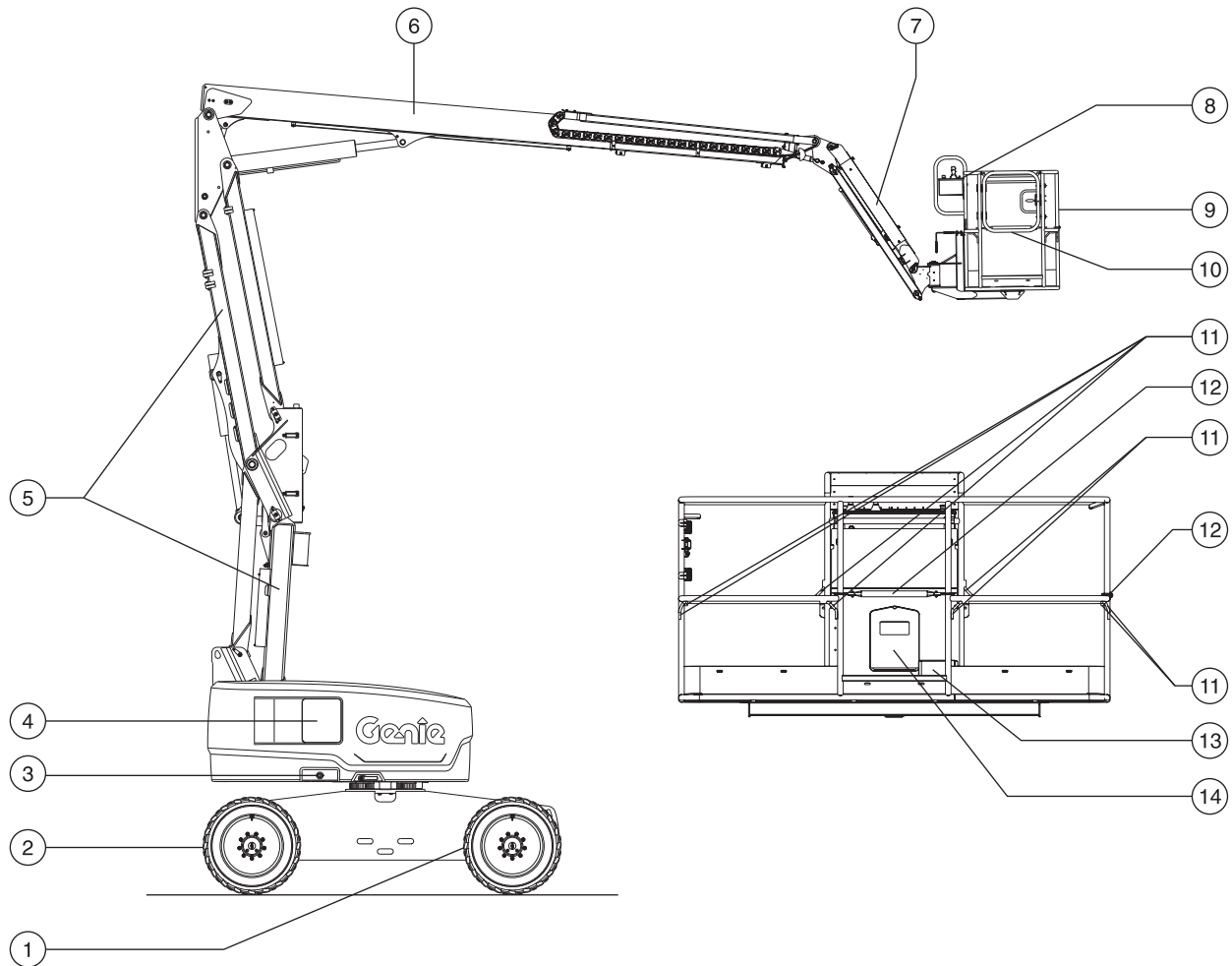

- 1 Ohjaamattomat pyörät
- 2 Ohjaavat pyörät
- 3 Laturin virransyöttö
- 4 Vaunun ohjaukset
- 5 Jatkopuomi
- 6 Pääpuomi
- 7 Nokkapuomi

- 8 Korin ohjaukset
- 9 Kori
- 10 Kääntöportti
- 11 Valjaiden kiinnityspiste
- 12 Liukuva keskitanko
- 13 Jalkakytin
- 14 Säilytyslokero

Ohjauslaitteet

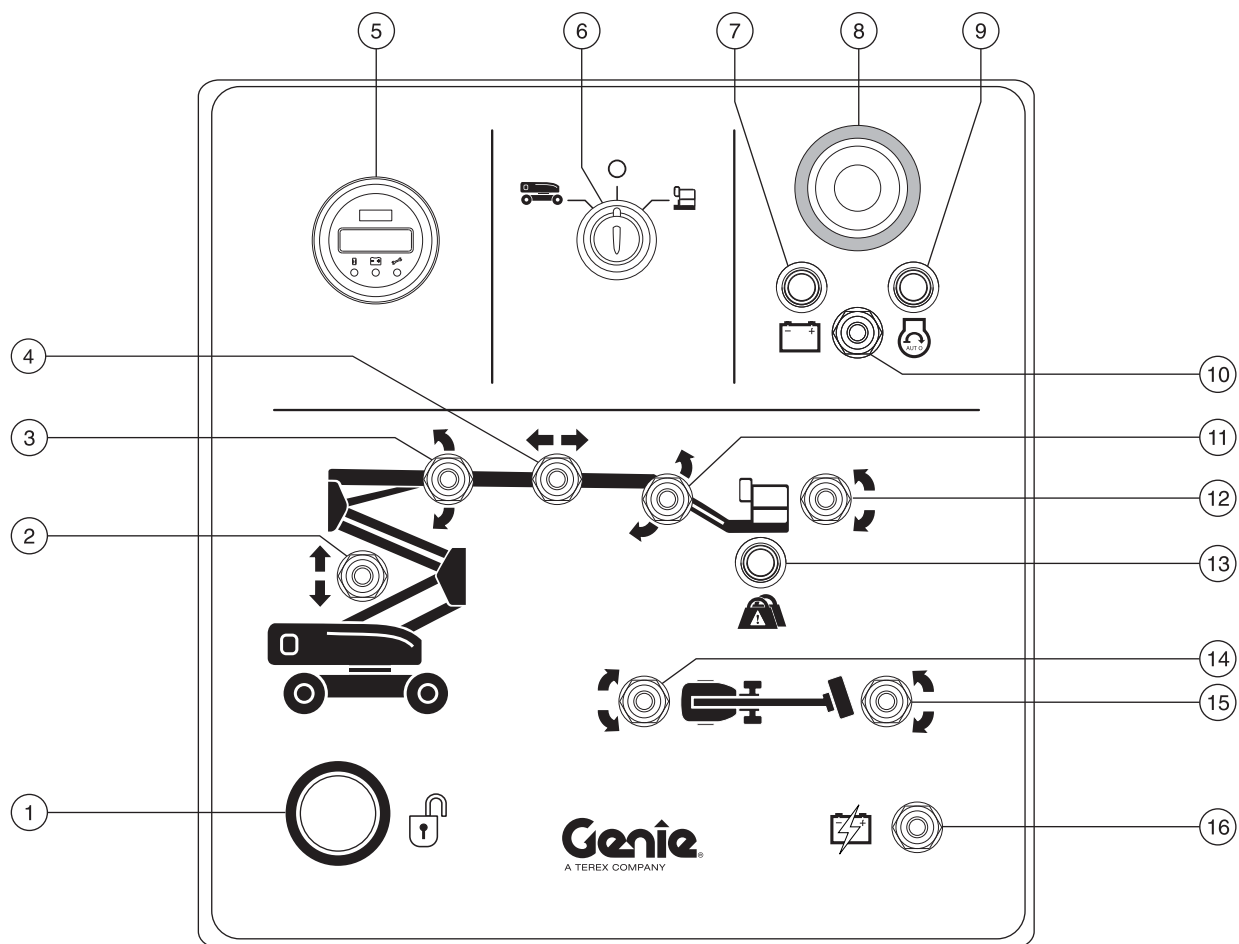

Vaunun ohjaustaulu

- | | |
|--|---|
| <p>1 Toiminnon käyttöpainike</p> <p>Paina ja pidä painettuna toiminnon käyttökytkintä, jotta voit käyttää vaunun ohjaustaulun toimintoja.</p> | <p>3 Pääpuomin ylös/alas-kytkin</p> <p>Pääpuomi nousee työntämällä kytkintä ylös. Pääpuomi laskee työntämällä kytkintä alas.</p> |
| <p>2 Jatkopuomin ylös/alas-kytkin</p> <p>Jatkopuomi nousee työntämällä sen kytkintä ylös. Jatkopuomi laskee työntämällä sen kytkintä alas.</p> | <p>4 Pääpuomin ulos/sisään-liikkeen kytkin</p> <p>Kun työnnät pääpuomin ulos/sisään-liikkeen kytkintä oikealle, pääpuomi työntyy ulos. Kun työnnät puomin ulos/sisään-liikkeen kytkintä vasemmalle, pääpuomi vetäytyy sisään.</p> |

Ohjauslaitteet

- 5 LCD-näyttö
- Koneen käynnistyksen yhteydessä LCD-näyttö näyttää koneen vaaka- ja pituussuuntaiset kallistuskulmat, koneen käyttötunnit ja akun varaustason. Lisäksi hälytysäänimerkki kuuluu neljän sekunnin ajan. Näyttöön tulevat myös vikakoodit ja muut huoltotiedot.
- 6 Toiminnan avainkytkin vaunu/pois/kori
- Kiertämällä avainkytkin vaunu-asentoon vaunun ohjauksilaitteet toimivat. Kun kierrät avainkytkimen off-asentoon, kone sammuu. Kierrä avainkytkin korin asentoon, jolloin korin ohjauksilaitteet toimivat.
- 7 DC-tilan valo: FE-mallit
- Merkkivalon palaessa kone on DC-tilassa.
- 8 Punainen hätäpysäytyspainike
- Kun punainen hätäpysäytyspainike painetaan sisään off-asentoon, kaikki toiminnot pysähtyvät ja moottori sammuu. Kun punainen hätäpysäytyspainike vedetään ulos on-asentoon, konetta voi käyttää uudelleen.
- 9 Hybriditilan valo: FE-mallit
- Merkkivalon palaessa kone on hybriditilassa.
- 10 Koneen tilan valintakytkin: FE-mallit
- Valitse DC-tila siirtämällä kytkintä vasemmalle.
- Valitse hybriditila siirtämällä kytkintä oikealle.
- 11 Nokkapuomin ylös/alas-kytkin
- Nokkapuomi nousee työntämällä kytkintä ylös. Nokkapuomi laskee työntämällä kytkintä alas.
- 12 Korin kallistuskytkin
- Kori nousee, kun työntät sen kytkintä ylös. Kori laskee, kun työntät sen kytkintä alas.
- 13 Korin ylikuorman varoitusvalo
- Vilkuva merkkivalo merkitsee korin ylikuormaa, eivätkä toiminnot ole käytössä. Vähennä kuormaa, kunnes valo sammuu.
- 14 Kääntöpöydän kiertokytkin
- Kun siirät kääntöpöydän kytkintä ylös, kääntöpöytä kääntyy oikealle. Kun siirät kääntöpöydän kytkintä alas, kääntöpöytä kääntyy vasemmalle.
- 15 Korin kiertokytkin
- Kun käännät korin kiertokytkintä alas, kori kääntyy oikealle. Kun käännät korin kiertokytkintä ylös, kori kääntyy vasemmalle.
- 16 Hätävirran kytkin
- Käytä hätävirtaa, jos päävirtalähde (moottori) ei toimi.
- Pidä samanaikaisesti hätävirtakytkintä painettuna jommallekummalle puolelle ja käytä haluamaasi toimintoa.

Ohjauslaitteet

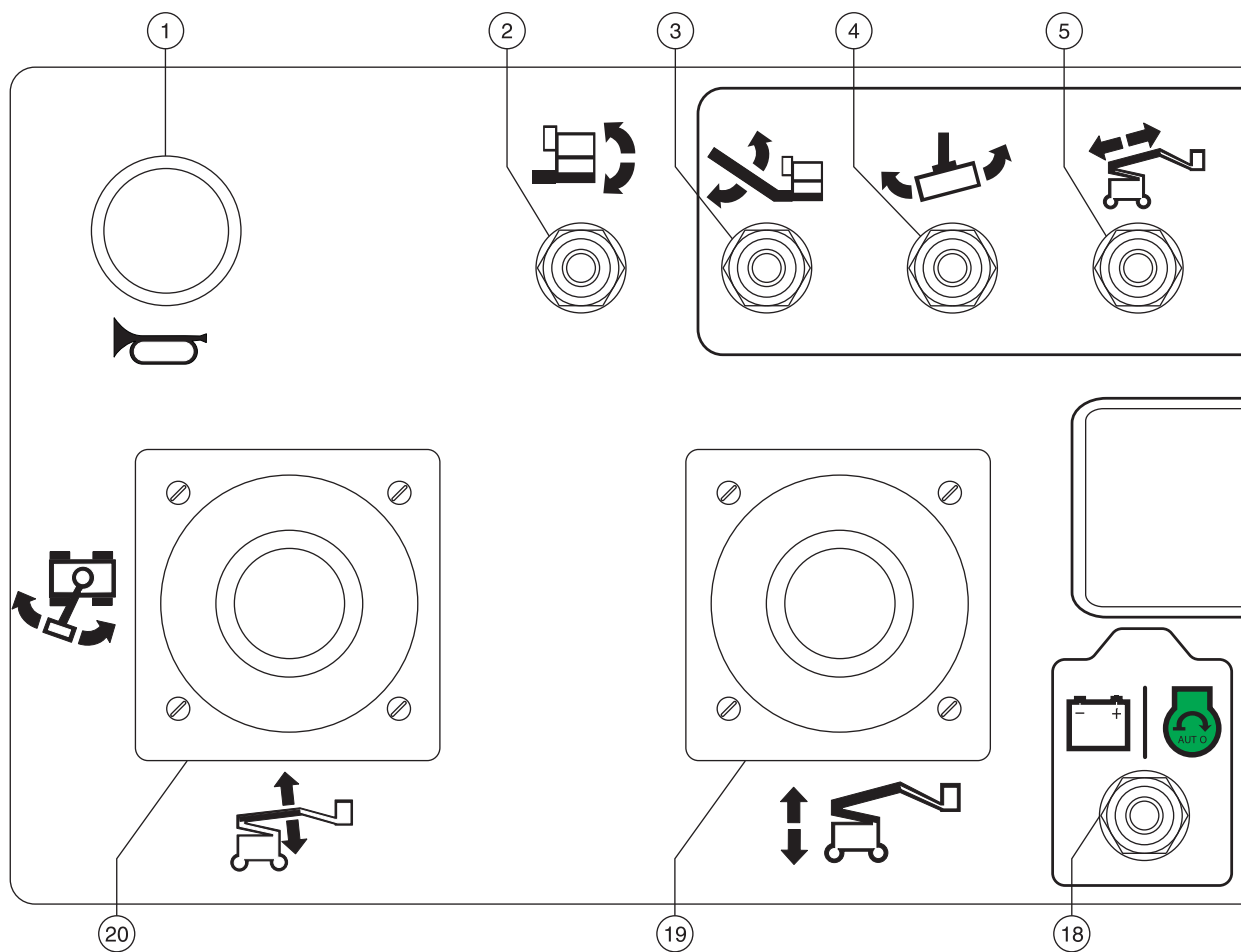

Korin ohjaustaulu

Ohjauslaitteet

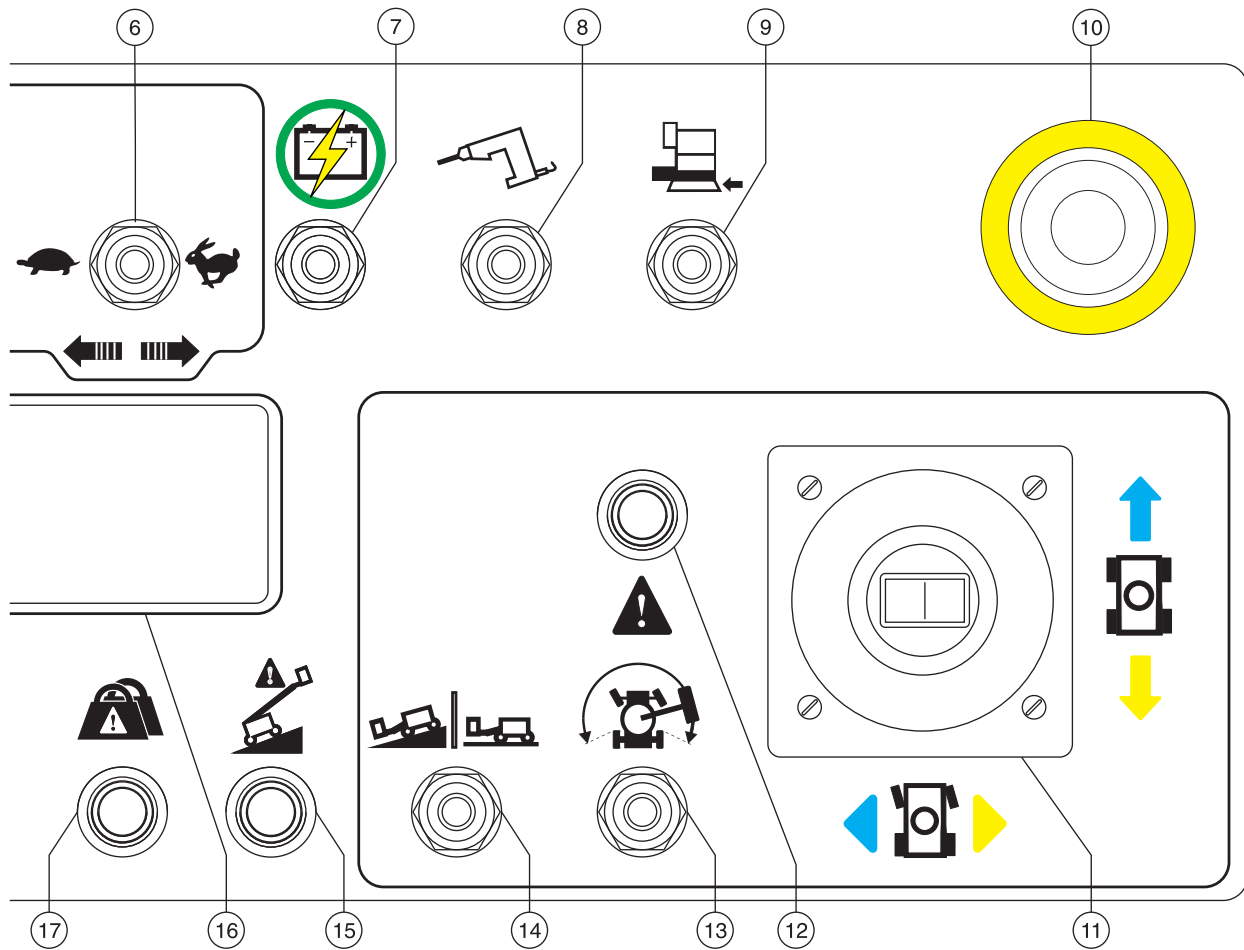

Ohjauslaitteet

Korin ohjaustaulu

1 Äänimerkki

Anna äänimerkki painamalla painiketta. Äänimerkki vaimenee, kun vapautat painikkeen.

2 Korin kallistuskytkin

Kori nousee, kun työntät sen kytkintä ylös. Kori laskee, kun työntät sen kytkintä alas.



3 Nokkapuomin ylös/alas-kytkin

Nokkapuomi nousee työntämällä kytkintä ylös. Nokkapuomi laskee työntämällä kytkintä alas.

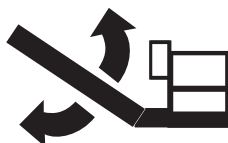

4 Korin kiertokytkin

Kun käännät korin kiertokytkintä vasemmalle, kori kääntyy vasemmalle. Kun käännät korin kiertokytkintä oikealle, kori kääntyy oikealle.



5 Pääpuomin ulos/sisään-liikkeen kytkin

Pääpuomi vetäytyy sisään työntämällä sen laajennus-/sisään-kytkintä ylös. Pääpuomi laajenee työntämällä sen laajennus-/sisään-kytkintä ylös.



6 Toimintanopeuden säätökytkin

Siirtämällä kytkintä vasemmalle nokkapuomin ylös/alas-liikkeen, korin kierron ja pääpuomin ulos/sisään-liikkeen toimintanopeus vähenee. Siirtämällä kytkintä oikealle nokkapuomin ylös/alas-liikkeen, korin kierron ja pääpuomin ulos/sisään-liikkeen toimintanopeus lisääntyy.

Huomautus: Toimintanopeudet lisääntyvät tai vähentyvät viisi prosenttia aina kun nopeuden säätökytkintä siirretään. Nopeuden säätökytkintä voidaan pitää myös siirrettynä eri suuntiin toimintanopeuden muuttamiseksi.

7 Hätävirran kytkin

Käytä hätävirtaa, jos päävirtalähde ei toimi. Pidä samanaikaisesti hätävirran kytkintä siirrettynä ylös tai alas ja käytä haluamaasi toimintoa.

8 Invertterin kytkin (jos varusteena)

Käynnistä invertteri siirtämällä sen kytkin ylös. Sammuta invertteri siirtämällä sen kytkin alas.

Ohjauslaitteet

- 9 Lentokoneiden suojausohituskytkin (jos varusteena)
Siirrä ja pidä lentokoneen suojausohituskytkintä kytkettynä koneen käyttämiseksi, kun korin pehmuste on esinettä vasten.

- 10 Punainen hätäpysäytyspainike
Kun punainen hätäpysäytyspainike painetaan sisään off-asentoon, kaikki toiminnot pysähtyvät ja moottori sammuu. Kun punainen hätäpysäytyspainike vedetään ulos on-asentoon, konetta voi käyttää uudelleen.

- 11 Kaksiakselinen ajo- ja ohjaustoimintojen proportionaaliohjauskahva
TAI Proportionaaliohjauskahva ajotoimintoja varten ja peukalokytkin ohjaustoimintoja varten.

Kun siirät ohjauskahvaa ohjaustaulun sinisen nuolen suuntaan, kone ajaa eteenpäin. Kun siirät ohjauskahvaa keltaisen nuolen suuntaan, kone ajaa taaksepäin. Kun siirät ohjauskahvaa sinisen kolmion suuntaan, kone ohjaa vasemmalle. Kun siirät ohjauskahvaa keltaisen kolmion suuntaan, kone ohjaa oikealle

TAI

Kun siirät ohjauskahvaa ohjauspaneelin sinisen nuolen suuntaan, kone ajaa eteenpäin. Kun siirät ohjauskahvaa keltaisen nuolen suuntaan, kone ajaa taaksepäin. Kun painat peukalokytkintä vasemmalle, kone ohjaa vasemmalle. Kun painat peukalokytkintä oikealle, kone ohjaa oikealle.

- 12 Ajotilan merkkivalo

Palava merkkivalo ilmaisee, että puomi on siirtynyt jommankumman ohjaamattoman pyörän ohi ja ajotoiminto on keskeytynyt.

- 13 Ajotilan käyttökytkin

Ajaminen ajotilan merkkivalon palaessa: pidä ajotilan käyttökytkintä painettuna jommallekummalle puolelle ja työnnä ajokahvaa hitaasti pois keskiasennosta. Muista, että kone voi liikkua vastakkaiseen suuntaan kuin mihin työnnät ajo- ja ohjauskahvaa.

- 14 Ajonopeuden valitsin

Kone rinteessä -asento: hidas alue parempaa nopeussäätöä varten hitaalla ajonopeudella. Kone tasaisella -asento: suuri nopeusalue enimmäisajonopeutta varten.

- 15 Koneen kallistuman merkkivalo

Koneen kallistuman merkkivalo syttyy, kun kallistushälytin antaa äänimerkin.

- 16 LCD-näyttö



- a katso käyttöopas
b ota yhteyttä huoltoon
c vaara
d hybriditila
e DC-tila

Ohjauslaitteet

17 Korin ylikuorman varoitusvalo

Vilkkuva merkkivalo merkitsee korin ylikuormaa, eivätkä toiminnot ole käytössä. Vähennä kuormaa, kunnes valo sammuu.

18 Koneen tilan valintakytkin: FE-mallit

Valitse DC-tila siirtämällä kytkintä vasemmalle.

Valitse hybriditila siirtämällä kytkintä oikealle.

19 Jatkopuomin ylös/alas-toiminnon proportionaaliohjauksehva

Jatkopuomi nousee
työntämällä kahvaa ylös.
Jatkopuomi laskee
työntämällä kahvaa alas.



20 Kaksiakselinen proportionaaliohjauksehva pääpuomin ylös/alas-toimintoa ja kääntöpöydän vasemmalle/oikealle kiertoa varten.

Pääpuomi nousee
työntämällä kahvaa ylös.
Pääpuomi laskee
työntämällä kahvaa alas.

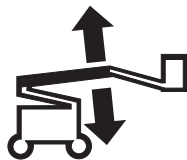

Kun siirrät kahvaa
oikealle, kääntöpöytä
kiertyy oikealle. Kun siirrät
kahvaa vasemmalle,
kääntöpöytä kiertyy
vasemmalle.



Tarkistukset



Ennen koneen käyttämistä:

- Opettele tämän oppaan mukaiset koneen turvallisen käytön periaatteet ja harjoittele niitä.

1 Vältä vaaratilanteita.

2 Tee aina käyttöä edeltävä tarkistus.

Tutustu huolellisesti käyttöä edeltävän tarkistuksen ohjeisiin, ennen kuin siirryt seuraavaan lukuun.

3 Tee aina toimintotestit ennen käyttöä.

4 Tarkista työskentelyalue.

5 Käytä konetta vain sen käyttötarkoituksen mukaisesti.

Käyttöä edeltävän tarkistuksen perusasiat

Käyttöä edeltävän tarkistuksen ja rutiinihuoltojen tekeminen on käyttäjän vastuulla.

Käyttöä edeltävä tarkistus on käyttäjän ennen työvuoron alkua tekemä silmämääräinen tarkistus. Tarkistuksen avulla varmistetaan, että kone on kunnossa, ennen kuin käyttäjä tekee toimintotestit.

Käyttöä edeltävän tarkistuksen tarkoituksena on myös selvittää, tarvitaanko rutiinihuoltoa. Käyttäjä saa tehdä vain tässä oppaassa määritetyt rutiinihuoltotoimet.

Katso seuraavan sivun luetteloa ja tarkista kaikki kohteet.

Jos havaitset vaurion tai luvattoman poikkeaman tehdastoimituksen tilasta, kone on merkittävä ja poistettava käytöstä.

Koneen korjaukset saa tehdä vain koulutettu huoltoasentaja valmistajan määräysten mukaisesti. Korjausten jälkeen käyttäjän on tehtävä uudelleen käyttöä edeltävä tarkistus ennen toimintotestejä.

Koulutettu huoltoasentaja tekee määräaikaisten huoltotarkastukset valmistajan määräysten ja vastuuoppaan mukaisesti.

Tarkistukset

Käyttöä edeltävä tarkistus

- Varmista, että käyttö-, turvallisuus- ja vastuoppaat ovat täydelliset, luettavissa ja korin säilytyslokerossa.
- Varmista, että kaikki kyltit ovat paikallaan ja luettavissa. Katso kohta Tarkistukset.
- Varmista, ettei hydraulioiljyä vuoda, ja tarkista öljymäärä. Lisää öljyä tarvittaessa. Katso kohta Huolto.
- Tarkista, ettei akkuhappoa vuoda, ja tarkista nesteen määrä. Lisää tislattua vettä tarvittaessa. Katso kohta Huolto.
- FE-mallit: Tarkista, ettei moottoriöljyä vuoda ja tarkista öljymäärä. Lisää öljyä tarvittaessa. Katso kohta Huolto.
- FE-mallit: Tarkista, ettei moottorin jäähdytysnestettä vuoda, ja tarkista nestemäärä. Lisää jäähdytysnestettä tarvittaessa. Katso kohta Huolto.

Tarkista seuraavat osat tai alueet vaurioiden, väärän asennuksen tai puuttuvien osien tai luvattomien muutosten varalta:

- Sähkölaitteet, johdotus ja sähkökaapelit
- Hydrauliletkut, liittimet, sylinterit ja haaroitukset
- Polttoaine- ja hydraulioiljysäiliöt
- Ajomoottori ja kääntöpöydän moottori sekä vetonavat

- Kulumispaalat
- Renkaat ja vanteet
- FE-mallit: Moottori ja sen lisälaitteet
- Rajakytkimet, kulma-anturit ja äänimerkinantolaite
- Hälytykset ja majakat (jos varusteena)
- Mutterit, pultit ja muut kiinnittimet
- Korin aukon keskitanko tai portti
- Korin kuormakenno (jos varusteena)
- Valjaiden kiinnityspiste

Tarkista koko koneesta:

- Halkeamat hitsausseamoissa ja rakenneosissa
- Koneen kolhut ja vauriot
- Runsas ruostuminen, syöpyminen tai hapettumat
- Varmista, että kaikki rakenneosat ja muut tärkeät osat ovat mukana ja niiden kiinnittimet ja tapit ovat paikoillaan ja oikein kiristetty.
- Varmista tarkistuksen jälkeen, että kaikki kotelosuojukset ovat paikallaan ja lukittu.

Tarkistukset



Ennen koneen käyttämistä:

- Opettele tämän oppaan mukaiset koneen turvallisen käytön periaatteet ja harjoittele niitä.

- 1 Vältä vaaratilanteita.
- 2 Tee aina käyttöä edeltävä tarkistus.
- 3 Tee aina toimintotestit ennen käyttöä.**

Tutustu huolellisesti toimintotesteihin, ennen kuin siirryt seuraavaan lukuun.

- 4 Tarkista työskentelyalue.
- 5 Käytä konetta vain sen käyttötarkoituksen mukaisesti.

Toimintotestien perusasiat

Toimintotestien tarkoituksena on havaita mahdolliset viat ennen koneen käyttöönottoa. Käyttäjän on noudatettava vaiheittaisia ohjeita koneen kaikkien toimintojen testaamiseksi.

Viallista konetta ei saa koskaan käyttää. Jos vikoja ilmenee, kone on merkittävä ja poistettava käytöstä. Koneen korjaukset saa tehdä vain koulutettu huoltoasentaja valmistajan määräysten mukaisesti.

Korjausten jälkeen käyttäjän on tehtävä uudelleen käyttöä edeltävä tarkistus ja toimintotestit ennen koneen käyttöönottoa.

Tarkistukset

Vaunun ohjauslaitteista

- 1 Testausalueen on oltava kova, vaakasuora ja esteetön.
- 2 Käännä avainkytkin vaunuohjaustilaan.
- 3 Vedä punainen hätäpysäytyspainike ulos on-asentoon.
- ⊙ Tulos: Majakan (jos varusteena) tulee vilkkua.
- 4 FE-mallit: Käynnistä moottori. Katso kohta Käyttöohjeet.

Hätäpysäytyksen testaaminen

- 5 Paina punainen hätäpysäytyspainike sisään off-asentoon.
- ⊙ Tulos, FE-mallit: Moottori sammuu 2–3 sekunnin kuluessa.
- 6 Paina toiminnon käyttöpainiketta, pidä sitä painettuna ja paina kunkin puomin ja korin toiminnon vaihtokytkintä.
- ⊙ Tulos: Minkään toiminnon ei tulisi toimia.
- 7 Vedä punainen hätäpysäytyspainike ulos on-asentoon.

Koneen toimintojen testaaminen

- 8 Älä paina ja pidä painettuna toiminnon käyttöpainiketta. Yritä käyttää kutakin puomin ja korin toiminnon vaihtokytkintä.
- ⊙ Tulos: Minkään puomin ja korin toiminnon ei tulisi toimia.
- 9 Paina toiminnon käyttöpainiketta, pidä sitä painettuna ja paina kunkin puomin ja korin toiminnon vaihtokytkintä.
- ⊙ Tulos: Kaikkien puomin tai korin toimintojen tulisi toimia täysi työkierto. Laskeutumishälytysmerkin tulisi kuulua, kun puomi laskeutuu.

Hätäohjauksen testaaminen

FE-mallit:

- 10 Käännä avainkytkin vaunuohjaustilaan.
- 11 Vedä punainen hätäpysäytyspainike ulos on-asentoon.
- 12 Valitse hybriditila.
- 13 Käännä samanaikaisesti hätävirrän kytkintä ja käytä kutakin puomin toiminnon vaihtokytkintä.

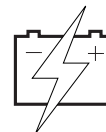

Huomautus: Akun varauksen säästämiseksi testaa kutakin toimintoa lyhyt aika.

- ⊙ Tulos: Kaikkien puomitoimintojen tulisi toimia.

DC-mallit:

- 14 Käännä avainkytkin vaunuohjaustilaan.
- 15 Vedä punainen hätäpysäytyspainike ulos on-asentoon.
- 16 Käännä samanaikaisesti hätävirrän kytkintä ja käytä kutakin puomin toiminnon vaihtokytkintä.

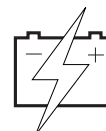

Huomautus: Akun varauksen säästämiseksi testaa kutakin toimintoa lyhyt aika.

- ⊙ Tulos: Kaikkien puomitoimintojen tulisi toimia.

Tarkistukset

Kallistumisanturin testaaminen

FE-mallit:

- 17 Testausalueen on oltava kova, vaakasuora ja esteetön.
- 18 Käännä avainkytkin vaunuohjaustilaan.
- 19 Vedä punainen hätäpysäytyspainike ulos on-asentoon.
- 20 Valitse hybriditila.
- 21 Käynnistä moottori. Katso kohta Käyttöohjeet.
- ☉ Tulos: Koneen käynnistyksen yhteydessä vaunun ohjaustaulun näyttö näyttää koneen vaaka- ja pituussuuntaiset kallistuskulmat ja hälytysäänimerkki kuuluu neljän sekunnin ajan.

DC-mallit:

- 22 Testausalueen on oltava kova, vaakasuora ja esteetön.
- 23 Käännä avainkytkin vaunuohjaustilaan.
- 24 Vedä punainen hätäpysäytyspainike ulos on-asentoon.
- ☉ Tulos: Koneen käynnistyksen yhteydessä vaunun ohjaustaulun näyttö näyttää koneen vaaka- ja pituussuuntaiset kallistuskulmat ja hälytysäänimerkki kuuluu neljän sekunnin ajan.

Korin ohjauslaitteista

- 25 Käännä avainkytkin koriohjaustilaan.
- 26 Vedä punainen hätäpysäytyspainike ulos on-asentoon.
- 27 FE-mallit: Käynnistä moottori. Katso kohta Käyttöohjeet.

Hätäpysäytyksen testaaminen

- 28 Paina korin punainen hätäpysäytyspainike sisään off-asentoon.
- ☉ Tulos, FE-mallit: Moottorin tulisi sammua.
- 29 Käytä kutakin toiminnon ohjauskahvaa, vaihtokytkintä tai peukalokytkintä.
- ☉ Tulos: Minkään toiminnon ei tulisi toimia.
- 30 Vedä korin punainen hätäpysäytyspainike ulos on-asentoon.

Äänimerkin testaaminen

- 31 Paina äänimerkkipainiketta.
- ☉ Tulos: Kuulet äänimerkin.

Tarkistukset

Jalkakytkimen testaaminen

DC-mallit:

32 Älä paina jalkakytöntä alas. Testaa koneen kaikki toiminnot.

☉ Tulos: Minkään toiminnon ei tulisi toimia.

FE-mallit:

33 Paina korin punainen hätäpysäytyspainike sisään off-asentoon.

34 Vedä punainen hätäpysäytyspainike ulos, mutta älä käynnistä moottoria uudelleen.

35 Älä paina jalkakytöntä alas ja yritä käynnistää moottoria siirtämällä koneen tilan valintakytöntä hybriditilaan.

☉ Tulos: Moottorin ei tulisi käynnistyä.

36 Valitse hybriditila siirtämällä koneen tilan valintakytöntä.

37 Paina jalkakytöntä ja pidä sitä painettuna.

☉ Tulos: Moottorin pitäisi käynnistyä.

38 Älä paina jalkakytöntä ja testaa kukin koneen toiminto.

☉ Tulos: Minkään toiminnon ei tulisi toimia.

Koneen toimintojen testaaminen

39 Paina jalkakytöntä alas.

40 Käytä kutakin koneen toiminnon ohjauskahvaa tai vaihtokytöntä.

☉ Tulos: Kaikkien puomin tai korin toimintojen tulisi toimia täysi työkierto.

Ohjauksen testaaminen

41 Paina jalkakytöntä alas.

42 Paina ajokahvan päässä olevaa peukalokytöntä ohjaustaulun sinisen kolmion suuntaan TAI käännä hitaasti ajokahvaa sinisen kolmion suuntaan.

☉ Tulos: Ohjaavien pyörien tulisi kääntyä rungon sinisten kolmioiden osoittamaan suuntaan.

43 Paina ajokahvan peukalokytöntä ohjaustaulun keltaisen kolmion suuntaan TAI käännä hitaasti ohjauskahvaa keltaisen kolmion suuntaan.

☉ Tulos: Ohjaavien pyörien tulisi kääntyä rungon keltaisten kolmioiden osoittamaan suuntaan.

Tarkistukset

Ajamisen ja jarruttamisen testaaminen

- 44 Paina jalkakytin alas.
- 45 Siirrä ohjaukshahvan hitaasti ohjaustaulun sinisen nuolen suuntaan, kunnes kone liikkuu, ja palauta kahva keskiasentoon.
- ☉ Tulos: Koneen tulisi liikkua rungon sinisen nuolen suuntaan ja pysähtyä äkisti.
- 46 Siirrä ohjaukshahvaa hitaasti ohjaustaulun keltaisen nuolen suuntaan, kunnes kone liikkuu, ja palauta kahva keskiasentoon.
- ☉ Tulos: Koneen tulisi liikkua rungon keltaisen nuolen suuntaan ja pysähtyä äkisti.

Huomautus: Jarrujen on pidettävä kone paikallaan kaikissa rinteissä, joita kone pystyy nousemaan.

Ajamiskäytön testaaminen

- 47 Paina jalkakytin alas ja laske puomi kokoonlaitettuun asentoon.
- 48 Kierrä kääntöpöytää, kunnes pääpuomi ohittaa yhden ohjaamattoman pyörän.
- ☉ Tulos: Ajotilan merkkivalon tulisi syttyä ja palaa puomin ollessa osoitetulla alueella.
- 49 Siirrä ajon ohjaukshahvaa keskiasennosta.
- ☉ Tulos: Ajotoiminnon ei tulisi olla käytettävissä.
- 50 Pidä painettuna ajotilan käyttökytkintä jommallekummalle puolelle ja työnnä ajokahvaa hitaasti pois keskiasennosta.
- ☉ Tulos: Ajotoiminnon tulisi olla käytettävissä.



Huomautus: Kun ajotilan käyttökytkintä käytetään, kone voi ajaa vastakkaiseen suuntaan kuin mihin ajo- ja ohjaukshahvaa liikutetaan.

Päättelä liikesuunta korin ohjaukshahvojen ja rungon värikoodattujen suuntanuolien avulla.

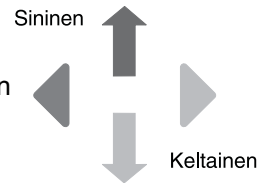

Tarkistukset

Rajoitetun ajonopeuden testaaminen

- 51 Paina jalkakytin alas.
- 52 Nosta pääpuomia noin 61 cm.
- 53 Siirrä hitaasti ajokahvaa täyden ajovauhdin asentoon.
- ⊙ Tulos: Suurin käytettävissä oleva ajonopeus pääpuomi nostettuna saa olla enintään 30 cm sekunnissa.
- 54 Laske pääpuomi kokoontaitettuun asentoon.
- 55 Ojenna pääpuomia noin 61 cm.
- 56 Siirrä hitaasti ajokahvaa täyden ajovauhdin asentoon.
- ⊙ Tulos: Suurin käytettävissä oleva ajonopeus pääpuomi ojennettuna saa olla enintään 30 cm sekunnissa.
- 57 Siirrä pääpuomi kokoontaitettuun asentoon.
- 58 Nosta jatkopuomia noin 61 cm.
- 59 Siirrä hitaasti ajokahvaa täyden ajovauhdin asentoon.
- ⊙ Tulos: Suurin käytettävissä oleva ajonopeus jatkopuomi nostettuna saa olla enintään 30 cm sekunnissa.
- 60 Laske jatkopuomi kokoontaitettuun asentoon.

Jos ajonopeus pääpuomi tai jatkopuomi nostettuna tai pääpuomi ulos työnnettynä ylittää arvon 30 cm sekunnissa, merkitse kone välittömästi ja poista se käytöstä.

Kallistumiskatkaisijan koekäyttö

- 61 Paina jalkakytin alas.
- 62 Aja kone puomi täysin kokoontaitettuna rinteeseen, jossa rungon vaakasuuntainen kulma on yli 2,5°.
- ⊙ Tulos: Koneen tulisi jatkaa kulkua.
- 63 Palaa tasamaalle ja nosta pääpuomi pois kokoontaitetusta asennosta (noin 10° vaakatason yläpuolelle).
- 64 Aja kone rinteeseen, jossa rungon vaakasuuntainen kulma on yli 2,5°.
- ⊙ Tulos: Koneen tulisi pysähtyä, kun rungon kallistuskulma saavuttaa arvon 2,5°, ja korin ohjauslaitteista tulisi kuulua hälytysääni.
- 65 Laske pääpuomi alas kokoontaitettuun asentoon tai aja vastakkaiseen suuntaan.
- ⊙ Tulos: Koneen tulisi liikkua.
- 66 Palauta kone tasamaalle ja ojenna pääpuomia noin 0,5 m.
- 67 Aja kone rinteeseen, jossa rungon vaakasuuntainen kulma on yli 2,5°.
- ⊙ Tulos: Koneen tulisi pysähtyä, kun rungon kallistuskulma saavuttaa arvon 2,5°, ja korin ohjauslaitteista tulisi kuulua hälytysääni.
- 68 Vedä pääpuomi sisään kokoontaitettuun asentoon tai aja vastakkaiseen suuntaan.
- ⊙ Tulos: Koneen tulisi liikkua.

Tarkistukset

- 69 Palaa tasamaalle ja taita puomi kokoon.
- 70 Aja kone puomi täysin kokoontaitettuna rinteeseen, jossa rungon vaakasuuntainen kulma on yli 2,5°.
- ⊙ Tulos: Koneen tulisi jatkaa kulkua.
- 71 Palaa tasamaalle ja nosta jatkopuomi pois kokoontaitetusta asennosta (noin 15° vaakatason yläpuolelle).
- 72 Aja kone rinteeseen, jossa rungon vaakasuuntainen kulma on yli 2,5°.
- ⊙ Tulos: Koneen tulisi pysähtyä, kun rungon kallistuskulma saavuttaa arvon 2,5°, ja korin ohjauslaitteista tulisi kuulua hälytysääni.
- 73 Laske jatkopuomi alas kokoontaitettuun asentoon tai aja vastakkaiseen suuntaan.
- ⊙ Tulos: Koneen tulisi liikkua.
- 74 Aja kone puomi täysin kokoontaitettuna rinteeseen, jossa rungon pituussuuntainen kulma on yli 4,5°.
- ⊙ Tulos: Koneen tulisi jatkaa kulkua.
- 75 Palaa tasamaalle ja nosta pääpuomi pois kokoontaitetusta asennosta (noin 10° vaakatason yläpuolelle).
- 76 Aja kone rinteeseen, jossa rungon pituussuuntainen kulma on yli 4,5°.
- ⊙ Tulos: Koneen tulisi pysähtyä, kun rungon kallistuskulma saavuttaa arvon 4,5°, ja korin ohjauslaitteista tulisi kuulua hälytysääni.
- 77 Laske pääpuomi alas kokoontaitettuun asentoon tai aja vastakkaiseen suuntaan.
- ⊙ Tulos: Koneen tulisi liikkua.
- 78 Palauta kone tasamaalle ja ojenna pääpuomia noin 0,5 m.
- 79 Aja kone rinteeseen, jossa rungon pituussuuntainen kulma on yli 4,5°.
- ⊙ Tulos: Koneen tulisi pysähtyä, kun rungon kallistuskulma saavuttaa arvon 4,5°, ja korin ohjauslaitteista tulisi kuulua hälytysääni.
- 80 Vedä pääpuomi sisään kokoontaitettuun asentoon tai aja vastakkaiseen suuntaan.
- ⊙ Tulos: Koneen tulisi liikkua.
- 81 Palaa tasamaalle ja taita puomi kokoon.
- 82 Aja kone puomi täysin kokoontaitettuna rinteeseen, jossa rungon pituussuuntainen kulma on yli 4,5°.
- ⊙ Tulos: Koneen tulisi jatkaa kulkua.
- 83 Palaa tasamaalle ja nosta jatkopuomi pois kokoontaitetusta asennosta (noin 15° vaakatason yläpuolelle).
- 84 Aja kone rinteeseen, jossa rungon pituussuuntainen kulma on yli 4,5°.
- ⊙ Tulos: Koneen tulisi pysähtyä, kun rungon kallistuskulma saavuttaa arvon 4,5°, ja korin ohjauslaitteista tulisi kuulua hälytysääni.
- 85 Laske jatkopuomi alas kokoontaitettuun asentoon tai aja vastakkaiseen suuntaan.
- ⊙ Tulos: Koneen tulisi liikkua.

Tarkistukset

Oskilloivan akselin testaaminen (jos varusteena)

- 86 Aja oikeanpuoleinen ohjaava rengas 15 cm:n korkuisen kappaleen tai kadun reunan päälle.
- ⊙ Tulos: Kolmen muun renkaan tulee pysyä tiiviissä kosketuksessa alustaan.
- 87 Aja vasemmanpuoleinen ohjaava rengas 15 cm:n korkuisen kappaleen tai kadun reunan päälle.
- ⊙ Tulos: Kolmen muun renkaan tulee pysyä tiiviissä kosketuksessa alustaan.
- 88 Aja molemmat ohjaavat renkaat 15 cm:n korkuisen kappaleen tai kadun reunan päälle.
- ⊙ Tulos: Ohjaamattomien renkaiden tulee pysyä tiiviissä kosketuksessa alustaan.

Hätäohjauksen testaaminen

- 89 Paina punainen hätäpysäytyspainike sisään off-asentoon.
- 90 Vedä punainen hätäpysäytyspainike ulos on-asentoon.
- 91 Paina jalkakytkin alas.
- 92 Siirrä hätävirrän kytkintä ja pidä se siirrettynä ja käytä kutakin toiminnon ohjauskahvaa, vaihtokytkintä tai peukalokytkintä. Huomautus: Akun varauksen säästämiseksi testaa kutakin toimintoa lyhyt aika.
- ⊙ Tulos: Kaikkien puomi- ja ohjaustoimintojen tulisi toimia. Ajotoiminnot eivät toimi hätävirrän avulla.

Nosto-/ajotoiminnon valinnan testaaminen (jos varusteena)

- 93 Paina jalkakytkin alas.
- 94 Työnnä ajokahvaa pois keskiasennosta ja paina jotain puomin toiminnon vaihtokytkintä.
- ⊙ Tulos: Minkään puomitoiminnon ei tulisi toimia. Kone liikkuu ohjaustaulun merkintöjen mukaiseen suuntaan.

Korjaa mahdolliset viat ennen koneen käyttämistä.

Lentokoneiden suojustypakkauksen testaaminen (jos varusteena)

Huomautus: Testin suorittamiseen voidaan tarvita kahta henkilöä.

- 95 Ojenna pääpuomia noin 30 cm.
- 96 Siirrä korin alaosaan olevaa keltaista pehmustetta 10 cm johonkin suuntaan.
- 97 Käytä kutakin toiminnon ohjauskahvaa tai vaihtokytkintä.
- ⊙ Tulos: Minkään puomi- ja ohjaustoiminnon ei tulisi toimia.
- 98 Siirrä ja pidä paikoillaan lentokoneen suojaohituskytkintä.
- 99 Käytä kutakin toiminnon ohjauskahvaa tai vaihtokytkintä.
- ⊙ Tulos: Kaikkien puomi- ja ohjaustoimintojen tulisi toimia.



Tarkistukset



Ennen koneen käyttämistä:

- Opettele tämän oppaan mukaiset koneen turvallisen käytön periaatteet ja harjoittele niitä.

- 1 Vältä vaaratilanteita.
- 2 Tee aina käyttöä edeltävä tarkistus.
- 3 Tee aina toimintotestit ennen käyttöä.

4 Tarkista työskentelyalue.

Tutustu huolellisesti työskentelyalueen tarkistusohjeisiin, ennen kuin siirryt seuraavaan lukuun.

- 5 Käytä konetta vain sen käyttötarkoituksen mukaisesti.

Työskentelyalueen tarkistus

Tiedosta ja vältä seuraavat vaaratilanteet:

- pudotukset ja aukot
- töyssyt, lattian korokkeet ja irtotavarat
- kaltevat pinnat
- epävakaat ja liukkaat pinnat
- yläpuoliset esteet ja korkeajännitejohtimet
- vaaralliset paikat
- alustan riittämätön kesto kaikkien koneen aiheuttamien kuormavoimien suhteen
- tuuli ja sääolosuhteet
- asiattomien henkilöiden läsnäolo
- muut mahdolliset turvatekijät.

Työskentelyalueen tarkistus

Työskentelyalueen tarkistuksen avulla käyttäjä havaitsee, onko työskentelyalue sopiva koneen turvallista käyttöä varten. Käyttäjän on tehtävä tarkistus ennen koneen viemistä työskentelyalueelle.

Käyttäjän vastuulla on tutustua huolellisesti työskentelyalueen vaarapaikkoihin ja välttää ne koneen siirtämisen, valmistelun ja käyttämisen aikana.

Tarkistukset

Symboleilla varustettujen kilpien tarkistaminen, Z-60/37DC

Varmista seuraavan sivun kuvien avulla, että kaikki kilvet ovat luettavissa ja paikallaan.

Kilvet on lueteltu alla numerojärjestyksessä määrän ja kuvauksen kanssa.

Osanro	Kilven kuvaus	Määrä
27204	Nuoli – sininen	1
27205	Nuoli – keltainen	1
27206	Kolmio – sininen	2
27207	Kolmio – keltainen	2
28174	Tarra – korin virransyöttö, 230 V	2
28235	Tarra – korin virransyöttö, 115 V	2
40434	Tarra – valjaiden kiinnityspiste	8
44981	Tarra – korin paineilma (lisävaruste)	2
52475	Tarra – kuljetuksen kiinnityspisteet	6
52966	Ulkoasu – 4 x 2	1
52967	Ulkoasu – 4 x 4	1
65278	Huomio – älä astu	3
72086	Tarra – nostokohta	4
82481	Tarra – akku-/laturiturvallisuus	4
82487	Tarra – lue käyttöopas	2
82487	Tarra – lue käyttöopas (levyteline)	2
97815	Tarra – alempi keskitanko	1
114248	Tarra – kaatumisvaara, kallistushälytin	1
114249	Tarra – kaatumisvaara, renkaat	4
114251	Tarra – räjähdysvaara	2

Osanro	Kilven kuvaus	Määrä
114252	Tarra – kaatumisvaara, rajakytkimet	3
114334	Tarra – sähköiskun vaara, tulppa	1
133067	Tarra – sähköiskun vaara	3
133205	Tarra – sähköiskun/polttamisen vaara	2
133286	Tarra – laturin virransyöttö	1
219954	Tarra – kaatumisvaara, CE	1
219956	Tarra – korin ylikuorma	1
219958	Tarra – kaatumisvaara, puristumisvaara	1
1255581	Ulkoasu – Genie	2
1256425	Tarra – sähköiskun vaara	1
1263542	Tarra – säilytyslokero	2
1265361	Tarra – akkujen varauksen ilmainen	1
1265450	Vaunun ohjaustaulu	1
1265451	Korin ohjaustaulu	1
1269245	Tarra – hätälasku	1
1269246	Tarra – kuljetus/nosto	2
1269252	Tarra – pyöräkuorma, Z-60/37	4
1269255	Vaara – kaatumisvaara, akut	2
1269258	Tarra – kaltevuusarvot, Z-60/37	1
1269259	Ulkoasu – Genie Z-60/37DC	1
1269261	Ulkoasu – Z-60/37DC	1
1272242	Tarra – Koneen rekisteröinnin/omistajan siirto	1

■ Varjostus tarkoittaa sitä, että kilpi ei näy suoraan, vaan on suojuksen alla

** Nämä kilvet ovat malli-, varuste- ja kokoonpanokohtaiset.

Tarkistukset

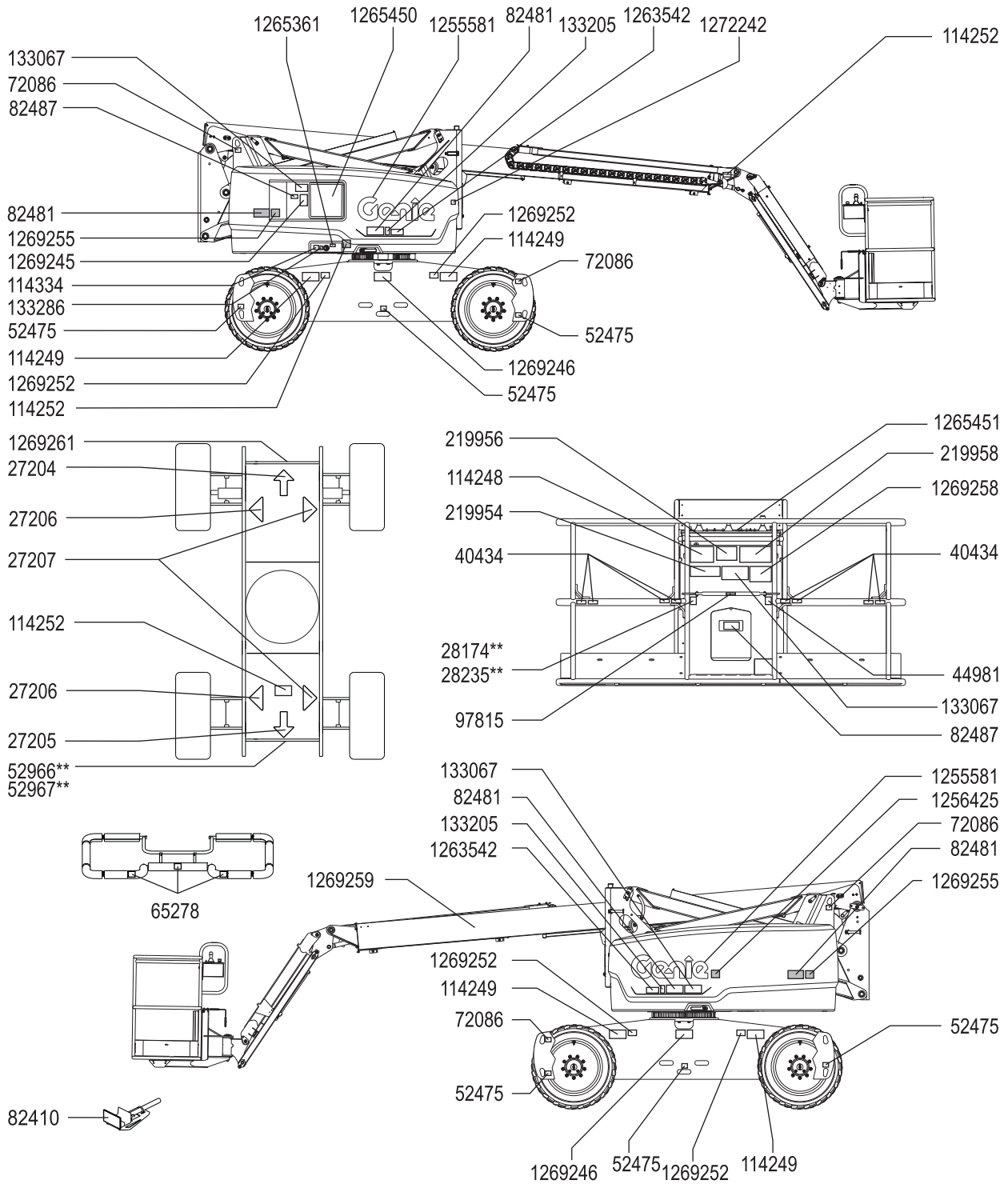

Tarkistukset

Symboleilla varustettujen kilpien tarkistaminen, Z-60/37FE

Varmista seuraavan sivun kuvien avulla, että kaikki kilvet ovat luettavissa ja paikallaan.

Kilvet on lueteltu alla numerojärjestyksessä määrän ja kuvauksen kanssa.

Osanro	Kilven kuvaus	Määrä
27204	Nuoli – sininen	1
27205	Nuoli – keltainen	1
27206	Kolmio – sininen	2
27207	Kolmio – keltainen	2
28159	Tarra – diesel	1
28174	Tarra – korin virransyöttö, 230 V **	2
28235	Tarra – korin virransyöttö, 115 V **	2
40434	Tarra – valjaiden kiinnityspiste	8
44981	Tarra – korin paineilma (lisävaruste)	2
52475	Tarra – kuljetuksen kiinnityspisteet	6
52966	Ulkoasu – 4 x 2 **	1
52967	Ulkoasu – 4 x 4 **	1
65278	Huomio – älä astu	3
72086	Tarra – nostokohta	4
82240	Tarra – melutaso	1
82481	Tarra – akku-/laturiturvallisuus	4
82487	Tarra – lue käyttöopas	2
82487	Tarra – lue käyttöopas (levyteline)	2
97815	Tarra – alempi keskitanko	1
114248	Tarra – kaatumisvaara, kallistushälytin	1
114249	Tarra – kaatumisvaara, renkaat	4

Osanro	Kilven kuvaus	Määrä
114251	Tarra – räjähdysvaara	2
114252	Tarra – kaatumisvaara, rajakytkimet	3
114334	Tarra – sähköiskun vaara, tulppa	1
133067	Tarra – sähköiskun vaara	3
133205	Tarra – sähköiskun/polttamisen vaara	2
133286	Tarra – laturin virransyöttö	1
219954	Tarra – kaatumisvaara, CE	1
219956	Tarra – korin ylikuorma	1
219958	Tarra – kaatumisvaara, puristumisvaara	1
1255581	Ulkoasu – Genie	2
1256425	Tarra – sähköiskun vaara	1
1263542	Tarra – säilytyslokero	2
1265361	Tarra – akkujen varauksen ilmaisin	1
1265450	Vaunun ohjaustaulu	1
1265451	Korin ohjaustaulu	1
1269245	Tarra – hätälasku	1
1269246	Tarra – kuljetus/nosto	2
1269252	Tarra – pyöräkuorma, Z-60/37	4
1269255	Vaara – kaatumisvaara, akut	2
1269258	Tarra – kaltevuusarvot, Z-60/37	1
1269260	Ulkoasu – Genie Z-60/37FE	1
1269262	Ulkoasu – Z-60/37FE Hybrid	1
1272242	Tarra – Koneen rekisteröinnin/omistajan siirto	1

■ Varjostus tarkoittaa sitä, että kilpi ei näy suoraan, vaan on suojuksen alla

** Nämä kilvet ovat malli-, varuste- ja kokoonpanokohtaiset.

Tarkistukset

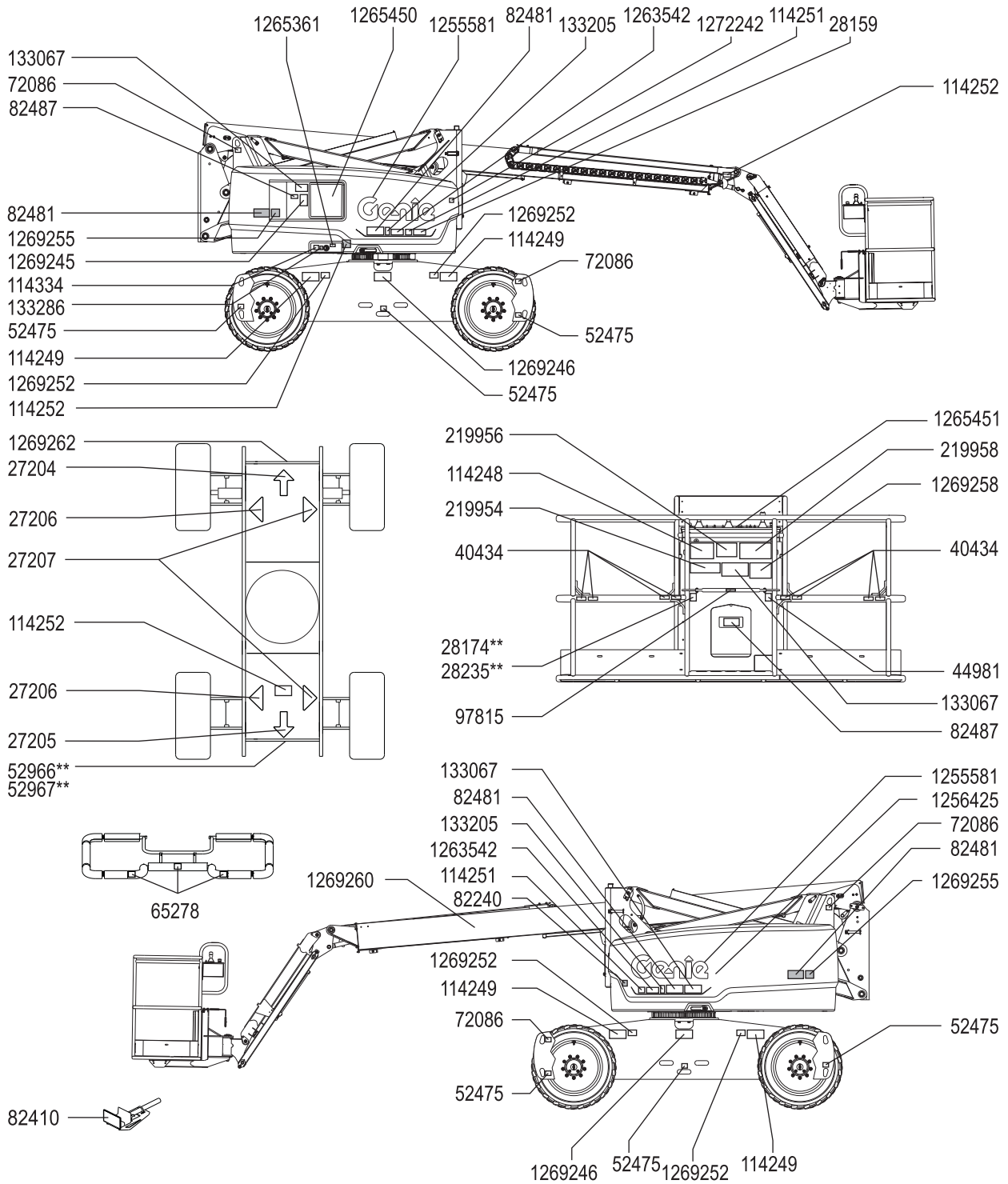

Käyttöohjeet



Ennen koneen käyttämistä:

- Opettele tämän oppaan mukaiset koneen turvallisen käytön periaatteet ja harjoittele niitä.
- 1 Vältä vaaratilanteita.
- 2 Tee aina käyttöä edeltävä tarkistus.
- 3 Tee aina toimintotestit ennen käyttöä.
- 4 Tarkista työskentelyalue.
- 5 **Käytä konetta vain sen käyttötarkoituksen mukaisesti.**

Perusasiat

Käyttöohjeet-luku sisältää ohjeet koneen eri toimintojen käyttöä varten. Koneen käyttäjän vastuulla on noudattaa kaikkia käyttö-, turvallisuus- ja vastuoppaiden turvamääräyksiä ja ohjeita.

Koneen käyttäminen johonkin muuhun kuin henkilöiden ja työkalujen sekä materiaalien nostamiseen on turvatonta ja vaarallista.

Ainoastaan koulutetut ja valtuutetut henkilöt saavat käyttää tätä konetta. Jos saman työvuoron aikana useampi käyttäjä käyttää konetta eri aikoina, on heidän kaikkien oltava päteviä käyttäjiä ja noudatettava kaikkia käyttö-, turvallisuus- ja vastuoppaiden turvamääräyksiä ja ohjeita. Tämä tarkoittaa sitä, että jokaisen uuden käyttäjän on tehtävä käyttöä edeltävä tarkistus, toimintotestit ja työskentelyalueen tarkistus ennen koneen käyttämistä.

Käyttöohjeet

Koneen käyttäminen

FE-malleja voidaan käyttää moottori käynnissä tai ilman.

- 1 Käännä avainkytkin kori- tai vaunuohjaustilaan.
- 2 Varmista ennen koneen käyttämistä, että molemmat akkupaketit on kytketty.
- 3 Varmista, että vaunun ja korin ohjauslaitteiden punaiset hätäpysäytyspainikkeet ovat ulos vedettyinä.

Hätäpysäytys

Paina punainen hätäpysäytyspainike off-asentoon vaunun tai korin ohjauslaitteista, jolloin koneen kaikkien toimintojen tulisi pysähtyä.

Korjaa vika, jos jokin toiminto toimii jommankumman punaisen hätäpysäytyspainikkeen ollessa sisään painettu.

Vaunun ohjauslaitteiden valinnat ja käyttäminen ohittavat korin punaisen hätäpysäytyspainikkeen vaikutuksen.

Hätävirran kytkin

Käytä hätävirtaa, jos päävirtalähde ei toimi.

- 1 Käännä avainkytkin kori- tai vaunuohjaustilaan.
- 2 Vedä punainen hätäpysäytyspainike ulos on-asentoon.
- 3 Pidä jalkakytkin alas painettuna, kun käytät korin hallintalaitteita.
- 4 Pidä samanaikaisesti hätävirran kytkintä painettuna jommallekummalle puolelle ja käytä haluamaasi toimintoa.



Käyttöohjeet

FE-mallit: Moottorin käynnistäminen

Vaunun ohjaustaulusta:

- 1 Käännä avainkytkin vaunuohjaustilaan.
- 2 Varmista, että vaunun ja korin ohjauslaitteiden punaiset hätäpysäytyspainikkeet ovat ulos vedettyinä.
- 3 Valitse hybriditila siirtämällä koneen tilan valintakytkintä.
- 4 Käynnistä moottori painamalla toiminnon käyttöpainiketta.



Korin ohjaustaulusta:

- 5 Käännä avainkytkin koriohjaustilaan.
- 6 Varmista, että vaunun ja korin ohjauslaitteiden punaiset hätäpysäytyspainikkeet ovat ulos vedettyinä.
- 7 Valitse hybriditila siirtämällä koneen tilan valintakytkintä.
- 8 Käynnistä moottori painamalla jalkakytkin alas.

Jos moottori ei käynnisty 15 sekunnin pyörittämisen jälkeen, etsi syy ja korjaa mahdollinen vika. Odota vähintään 60 sekuntia, ennen kuin yrität uudelleenkäynnistystä.

Lämmitä kylmissä olosuhteissa (alle -6 °C) moottoria 5 minuuttia ennen käyttöä, jotta hydraulijärjestelmä ei vaurioidu.

Erittäin kylmissä olosuhteissa (alle -18 °C) koneet tulisi varustaa lisävarusteena saatavalla kylmäkäynnistyssarjalla. Moottorin käynnistäminen alle -18 °C lämpötilassa voi edellyttää apuakun käyttämistä.

Käyttäminen maasta

- 1 Käännä avainkytkin vaunuohjaustilaan.
- 2 Vedä punainen hätäpysäytyspainike ulos on-asentoon.
- 3 FE-mallit: Valitse DC- tai hybriditila.
- 4 FE-mallit: Käynnistä moottori.

Korin siirtäminen

- 1 Paina toiminnon käyttöpainiketta ja pidä se painettuna.



- 2 Käännä haluamaasi vaihtokytkintä ohjaustaulun merkintöjen mukaisesti.

Vaunun ohjauslaitteissa ei ole ajo- tai ohjaustoimintoja.

Käyttöohjeet

Käyttäminen korista

Huomautus: Kun konetta käytetään korista käsin, korin ohjaustaulun näyttöön voi tulla seuraavat jalkakyttimeen liittyvät viestit.

- FOOT SWITCH POWER UP FAULT. RELEASE FOOT SWITCH AND REPOWER. (JALKAKYTKIMEN VIRRRAN KYTKEYTYMISEN VIRHE. VAPAUTA JALKAKYTKIN JA KYTKE VIRTA UUELLEEN.)
- FOOT SWITCH MUST BE APPLIED BEFORE FUNCTION IS ACTIVATED. (JALKAKYTKINTÄ ON PAINETTAVA ENNEN TOIMINNON AKTIVOINTIA.)
- FOOT SWITCH TIMED OUT. RELEASE FOOT SWITCH TO RESET. (JALKAKYTKIMEN AIKAKATKAISU. NOLLA VAPAUTTAMALLA JALKAKYTKIN.)

Jos jokin näistä viesteistä tulee näkyviin, palauta koneen toiminta noudattamalla viestin ohjeita.

- 1 Käännä avainkytkin koriohjaustilaan.
- 2 Vedä punainen hätäpysäytyspainike ulos on-asentoon.
- 3 FE-mallit: Valitse DC- tai hybriditila.
- 4 FE-mallit: Käynnistä moottori.

Korin siirtäminen

- 1 Paina jalkakytkin alas.
- 2 Siirrä haluamaasi ohjauskahvaa tai vaihtokytkintä hitaasti tai paina painiketta ohjaustaulun merkintöjen mukaisesti.

Huomautus: Jos nostotoiminnot eivät ole käytössä, ja korin ohjaustaulun LCD-näytössä näkyy myös seuraava viesti: UP FUNCTIONS DISABLED DUE TO LOW VOLTAGE CHARGE BATTERIES (NOSTOTOIMINNOT POISTETTU KÄYTÖSTÄ AKKUJEN VÄHÄISEN VARAUKSEN VUOKSI), lataa akut nostotoimintojen käyttöä varten.

Ohjaaminen

- 1 Paina jalkakytkin alas.
- 2 Työnnä hitaasti ajokahvaa sinisen tai keltaisen kolmion suuntaan
TAI paina ajokahvan peukalokytkintä.

Päätele pyörien kääntymissuunta korin ohjauslaitteiden ja rungon värikoodattujen suuntanuolien avulla.

Ajaminen

- 1 Paina jalkakytkin alas.
- 2 Nopeuden lisääminen: Työnnä ohjauskahvaa hitaasti keskiasennosta.

Nopeuden vähentäminen: Työnnä ohjauskahvaa hitaasti keskiasentoa kohti.

Pysäyttäminen: Palauta ohjauskahva keskiasentoon tai vapauta toiminnon käyttökytkin.

Päätele koneen kulkusuunta korin ohjauslaitteiden ja rungon värikoodattujen suuntanuolien avulla.

Koneen ajonopeus on rajoitettu, kun puomit on koholla.

Huomautus: 4WD-koneissa ajonopeus alenee arvoon 4 km/h, kun vaakasuoruusanturi havaitsee suuren poikkeaman vaakasuoruudesta > 11,3 astetta (> 20 % kaltevuus). Korin ohjaustaulun LCD-näytössä näkyy myös seuraava viesti: DRIVE SPEED REDUCED DUE TO SLOPE (AJONOPEUS ALENNETTU KALTEVUUDEN VUOKSI).

Huomautus: Erittäin lämpimissä olosuhteissa käyttäjä voi havaita, että ajo ja/tai lataus on hidasta. Tällöin kone suojelee itseään kuumuudelta, ja kyseessä on suunniteltu ominaisuus.

Käyttöohjeet

▲ Rinteessä ajaminen

Selvitä koneen ylä- ja alamäkeä ja sivuttaista mäkeä koskevat kaltevuusarvot ja määritä mäen jyrkkyys.



Enimmäiskaltevuus kori alamäkeen (mäennousukyky):
4WD: 45 % (24°)



Enimmäiskaltevuus kori ylämäkeen:
4WD: 45 % (24°)



Enimmäiskaltevuus sivuttaismäessä:
25 % (14°)

Huomautus: Kaltevuusarvoissa on huomioitava alustan ominaisuudet, kun korissa on yksi henkilö, ja kitkan riittävyys. Korin lisäpaino voi alentaa kaltevuusarvoja. Mäennousukyky koskee vain tilannetta, jossa vastapaino on alamäkeen.

Varmista, että puomi osoittaa alaspäin ja että kori on ohjaamattomien pyörien välissä.

Rinteen jyrkyyden määrittäminen:

Mittaa kaltevuus digitaalisen kaltevuusmittarin avulla TAI toimi seuraavasti.

Tarvitset nämä:

- vesivaaka
- vähintään metrin pituinen suora puukappale
- nauhamitta.

Aseta puukappale kaltevalle pinnalle.

Aseta vesivaaka puukappaleen alapäädyn reunalle ja nosta puukappaleen päätä, kunnes se on vaakatasossa.

Pidä puukappaletta vaakatasossa ja mittaa pystyettäisyys puun alareunasta maahan.

Jaä etäisyys (korkeus) puun pituudella (matka) ja kerro tulos luvulla 100.

Esimerkki:



Puukappale = 3,6 m

Matka = 3,6 m

Korkeus = 0,3 m

$0,3 \text{ m} \div 3,6 \text{ m} = 0,083 \times 100 = 8,3 \%$ kaltevuus

Jos kaltevuus ylittää sallitun ylä- tai alamäen tai sivuttaisen mäen kaltevuuden, kone on vedettävä vinsillä tai kuljetettava rinnettä ylös tai alas. Katso kohta Kuljetus ja nostaminen.

Käyttöohjeet

Ajotilan käyttö

Palava merkkivalo ilmaisee, että puomi on siirtynyt jommankumman ohjaamattoman pyörän ohi ja ajotoiminto on keskeytynyt.



Ajamista varten pidä ajotilan käyttökytkintä painettuna jommallekummalle puolelle ja työnnä ajokahvaa hitaasti pois keskiasennosta.

Muista, että kone voi liikkua vastakkaiseen suuntaan kuin mihin työnnät ajo- ja ohjauskahvaa.

Päättele aina koneen kulkusuunta korin ohjauslaitteiden ja rungon värikoodattujen suuntanuolien avulla.

Ajonopeuden valinta



- Kone rinteessä -asento: hidas alue parempaa nopeussäätöä varten hitaalla ajonopeudella.
- Kone tasaisella -asento: suuri nopeusalue enimmäisajonopeutta varten.

Toimintanopeuden säätö

- 1 Siirtämällä kytkintä vasemmalle nokkapuomin ylös/alas-liikkeen, korin kierron ja pääpuomin ulos/sisään-liikkeen toimintanopeus vähenee.

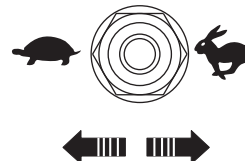

- 2 Siirtämällä kytkintä oikealle nokkapuomin ylös/alas-liikkeen, korin kierron ja pääpuomin ulos/sisään-liikkeen toimintanopeus lisääntyy.

Huomautus: Toimintanopeudet lisääntyvät tai vähentyvät viisi prosenttia aina kun nopeuden säätökytkintä siirretään. Nopeuden säätökytkintä voidaan pitää myös siirrettynä eri suuntiin toimintanopeuden muuttamiseksi.

Vaihtovirtainverterri (jos varusteena)

Inverterri tuottaa korin syöttöjännitteen, kun ulkoinen vaihtovirta on kytketty irti.



Kytke korin virransyöttökaapeli invertterin virtajohtoon.

Käynnistä inverterri siirtämällä sen kytkin ylös. Sammuta inverterri siirtämällä sen kytkin alas. Kaikki puomitoiminnot ovat invertterin avulla käytössä.

Käyttöohjeet

Koneen kallistuman merkkivalo



Jos kallistushälytin antaa äänimerkin, kun koria on nostettu, koneen kallistuman merkkivalo syttyy ja ajotoiminto ei toimi toiseen tai kumpaankaan suuntaan. Tunnista puomin tilanne mäen suhteen alla kuvatulla tavalla. Noudata ohjeita puomin laskemiseksi, ennen kuin siirryt kiinteälle, vaakasuoralle pinnalle. Älä kierrä puomia laskemisen aikana.

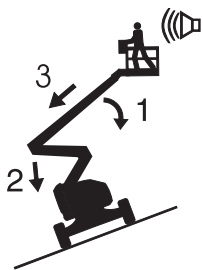

Jos kallistushälytin antaa äänimerkin, kun kori on ylämäkeen:

- 1 Laske pääpuomi.
- 2 Laske jatko puomi.
- 3 Vedä pääpuomi sisään.

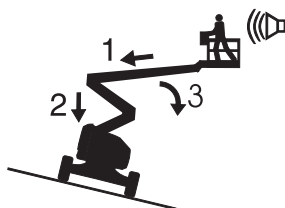

Jos kallistushälytin antaa äänimerkin, kun kori on alamäkeen:

- 1 Vedä pääpuomi sisään.
- 2 Laske jatko puomi.
- 3 Laske pääpuomi.

Korin ylikuorman varoitusvalo



Vilkkuva merkkivalo merkitsee korin ylikuormaa, eivätkä toiminnot ole käytössä. Korin ohjaustaulun LCD-näytössä näkyy myös seuraava viesti: PLATFORM IS OVERLOADED (KORIN YLIKUORMA).

Poista korista painoa, kunnes valo sammuu ja viesti poistuu näytöstä.

Ylikuormasta palautuminen

Jos vaunun ohjauslaitteiden LCD-vianmääritysnäytössä on teksti OVERLOAD RECOVERY (YLIKUORMASTA PALAUTUMINEN), hätälaskujärjestelmää on käytetty korin ylikuorman yhteydessä. Tietoja tämän sanoman kuittauksesta on soveltuvassa Genie-huolto-oppaassa.

Lentokoneiden suojustuspakkaus (jos varusteena)



Jos korin pehmuste joutuu kosketuksiin esineen kanssa, kone sammuu eivätkä toiminnot ole käytössä.

- 1 Käynnistä moottori.
- 2 Paina jalkakytin alas.
- 3 Siirrä ja pidä paikoillaan lentokoneen suojaohituskytkintä.
- 4 Siirrä soveltuvaa ohjauskahvaa tai vaihtokytkintä koneen siirtämiseksi pois lentokoneen osista.

Käyttöohjeet

Aina käytön jälkeen

- 1 Valitse turvallinen pysäköintipaikka, jossa on tukeva vaakasuora alusta ilman esteitä ja etäällä liikenteestä.
- 2 Vedä puomi sisään ja laske se kokoonlaitettuun asentoon.
- 3 Kierrä kääntöpöytää niin, että puomi on ohjaamattomien pyörien välissä.
- 4 Kierrä avainkytkin off (pois) -asentoon ja poista avain estääksesi asiattoman käytön.

Käyttöohjeet



Akkujen ja laturin ohjeet

Huomaa:

- Älä käytä ulkoista laturia tai apuakkua.
- Lataa akut hyvin tuuletetussa tilassa.
- Käytä latauksessa oikeaa vaihtojännitettä laturin tietojen mukaisesti.
- Käytä vain Genien hyväksymiä akkuja ja laturia.

Akkujen lataaminen

FE-mallit: Lataa akut käyttämällä moottoria tai ulkoista virtalähdettä.

DC-mallit: Lataa akut käyttämällä ulkoista virtalähdettä.

Varmista ennen akkujen lataamista, että akut on kytketty.

Jos kone on varustettu nestetäytteisillä lyijyakuilla, tarkista akkuhapon määrä lataamisen jälkeen. Lisää tarvittaessa tislattua vettä akun täyttöputkeen. Älä täytä liian täyteen.

Jos akkuja ei ladata viikoittain, korin ohjaustaulun LCD-näytössä näkyy seuraava viesti: FULL PLUG-IN CHARGE ADVISED WEEKLY FOR BEST BATTERY LIFE (TÄYSI AKKUJEN LATAUS VIIKOITTAIN ON SUOSITELTAVAA AKKUJEN PARASTA KÄYTTÖIKÄÄ VARTEN).

FE-mallit: Akkujen lataaminen moottorin avulla

Moottorin käyttäminen lataa akut automaattisesti.

Moottori sammuu automaattisesti, kun akut ovat 85-prosenttisesti täynnä.

Kun varaustaso saavuttaa arvon 85 %, korin ohjaustaulun LCD-näytössä näkyy seuraava viesti: HYBRID CHARGE COMPLETE. PLUG IN FOR 100 % CHARGE. (HYBRIDILATAUS VALMIS, KYTKE PISTOKE TÄYTTÄ LATAUSTA VARTEN.)

Akkujen lataaminen ulkoisella virtalähteellä

- 1 Kytke akkulaturi maadoitettuun vaihtovirtalähteeseen.

Laturi kytkeytyy automaattisesti pois päältä, kun akut ovat täynnä.

Jos kone on varustettu nestetäytteisillä lyijyakuilla, tarkista akkuhapon määrä lataamisen jälkeen. Lisää tarvittaessa tislattua vettä akun täyttöputkeen. Älä täytä liian täyteen.

Käyttöohjeet

Kuivan akun täyttö- ja latausohjeet

Tämä ohje koskee vain nestetäytteisiä lyijyakkuja.

- 1 Irrota akun tuuletuskorkit ja poista pysyvästi tuuletusaukkojen muovisetit.
- 2 Täytä kennoihin akkuhappoa (elektrolyyttiä), kunnes neste peittää levyt.

Älä täytä enimmäismäärään asti, ennen kuin akku on ladattu. Liiallinen täyttö voi aiheuttaa akkuhapon vuotamisen ulos latauksen aikana. Neutraloi valunut akkuhappo ruokasoodan ja veden avulla.

- 3 Kiinnitä akun tuuletuskorkit.
- 4 Lataa akku.
- 5 Tarkista akkuhapon määrä lataamisen jälkeen. Lisää tarvittaessa tislattua vettä akun täyttöputkeen. Älä täytä liian täyteen.

Levytelineiden kokoonpano

- 1 Kiinnitä varoituskilpi kunkin levytelineen etupuolelle (tarvittaessa).
- 2 Asenna kumityyny 1 levytelineen runkoon. Katso kuva.
- 3 Kiinnitä tyyny 2 korkeaprofiilisella lukkomutterilla ja 2 aluslevyllä.

Levytelineen asentaminen

- 1 Työnnä koukkuosa levytelineen rungon rakoja läpi.
- 2 Kiinnitä levyteline koukuilla korin lattiaputkeen haluttuun paikkaan.
- 3 Asenna kumityyny 2 levytelineen rungon ja koukkuosan läpi. Katso kuva.
- 4 Kiinnitä kahdella matalaprofiilisella lukkomutterilla.
- 5 Jos levyteline asennetaan korin lattian tukiputkeen, työnnä U-pultti lattian läpi putken ympärille ja levytelineen runkoon.
- 6 Kiinnitä U-pultti 2 aluslevyllä ja 2 mutterilla. Jatka kohdasta 9.
- 7 Jos levytelinettä ei asenneta korin lattian tukiputkeen, käytä mukana toimitettua alumiiniputkea.
- 8 Aseta putki levytelineen ja korin lattian väliin. Työnnä U-pultti lattian läpi putken ympärille ja levytelineen runkoon.
- 9 Toista edellinen kohta toiselle osasarjalle.

Käyttöohjeet

Pehmusteen asennus

- 1 Asenna 2 pehmustepalaa korin kaiteeseen. Sijoita pehmuste suojaamaan levyjä kosketukselta korin kaiteisiin.

Hihnan asennus

- 1 Avaa kiinnike ja asenna se korin pystysuoraan kaideputkeen.
- 2 Työnnä pultti aluslevyineen kiinnikkeen toisen puolen läpi.
- 3 Aseta hihnakokoonpanon päätylevy pultille.
- 4 Työnnä pultti kiinnikkeen toisen puolen läpi.
- 5 Kiinnitä aluslevyllä ja mutterilla. Älä kiristä liikaa. Hihnakokoonpanon päätylevyn tulee voida liukua korin kaiteella.

Levytelineen käyttö

- 1 Kiinnitä molemmat levytelineet koriin.
- 2 Sijoita kuorma niin, että se on molempien levytelineiden kannatuksella.
- 3 Keskitä kuorma korissa.
- 4 Kiinnitä kuorma koriin hihnalla. Kiristä hihna.

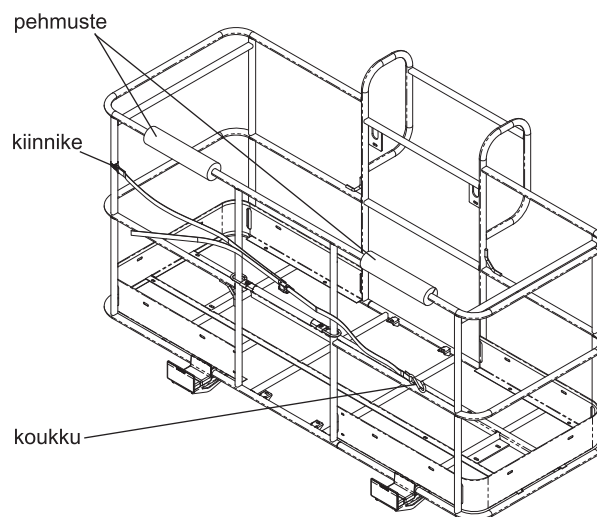
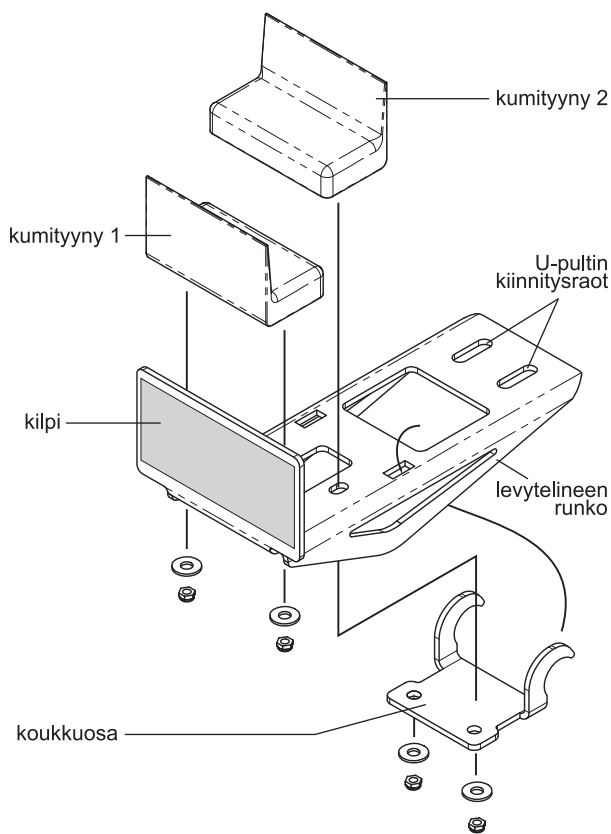

Kuljetus ja nostaminen



Huomaa:

- ✓ Genie antaa nämä kiinnitystiedot suosituksen muodossa. Kuljettajat ovat yksin vastuussa siitä, että kone on kunnolla kiinnitetty ja että asianmukainen perävaunu on valittu paikallisten määräysten ja yrityksen käytäntöjen mukaisesti.
- ✓ Niille Genie-asiakkaille, jotka haluavat pakata Genie-nostimen tai -tuotteen, suositellaan ammattitaitoista rahdinkuljettajaa, jolla on kokemusta rakennus- ja nostolaitteiden valmistelusta, kuormaamisesta ja kiinnittämisestä kansainvälisiä kuljetuksia varten.
- ✓ Vain pätevät nostimen käyttäjät saavat siirtää koneen kuorma-autoon tai siitä pois.
- ✓ Kuljetusajoneuvo on pysäköitävä vaakasuoralle alustalle.
- ✓ Kuljetusajoneuvon rullaaminen koneen kuormauksen aikana on estettävä.
- ✓ Varmista, että ajoneuvon kantavuus, kuormatilan pinnat sekä ketjut tai hihnat kestävät koneen painon. Genie-nostimet ovat hyvin painavia kokoonsa nähden. Koneen paino on ilmoitettu tunnuskilvessä. Tunnuskilven sijainti on ilmoitettu Tarkistukset-kohdassa.

- ✓ Varmista, että kääntöpöydän kiertolukko on lukittu ennen kuljetusta. Muista avata kääntöpöydän lukitus ennen käyttöä.
- ✓ Älä aja konetta kaltevuudella, joka ylittää koneen ylä- tai alamäkikaltevuuden tai sivuttaisen kaltevuuden enimmäisarvot. Katso Käyttöohjeet-luvun kohta Rinteessä ajaminen.
- ✓ Jos kuljetusajoneuvon lavan kaltevuus ylittää suurimman sallitun ylä- tai alamäen kaltevuusarvon, kone on kuormattava ja purettava käyttäen vinssiä, kuten kohdassa Jarrun vapauttaminen on kuvattu. Katso kaltevuuden enimmäisarvot Tekniset tiedot -kohdasta.

Pyörien vapauttaminen vinssillä vetämistä varten

Estä koneen rullaaminen kiilaamalla pyörät.

4WD-mallit: Irrota pyörien jarrut kääntämällä kaikista pyöristä vetonavan irrotuskannet toisin päin.

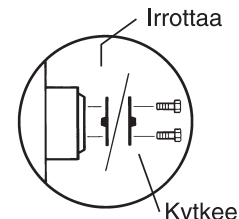

Varmista, että vinssin vaijeri on hyvin kiinnitetty rungon kiinnityspisteisiin ja että reitillä ei ole esteitä.

Kytke jarrut uudelleen käyttöön asentamalla osat takaisin päinvastaisessa järjestyksessä.

Huomautus: Mallien Genie Z-60/37DC ja Z-60/37FE hinaamista ei suositella. Jos konetta on hinattava, nopeus saa olla enintään 3,2 km/h.

Kuljetus ja nostaminen

Kiinnitykset kuorma-autoon tai perävaunuun kuljetusta varten

Käytä aina kääntöpöydän kiertolukkotappia koneen kuljetuksen aikana.

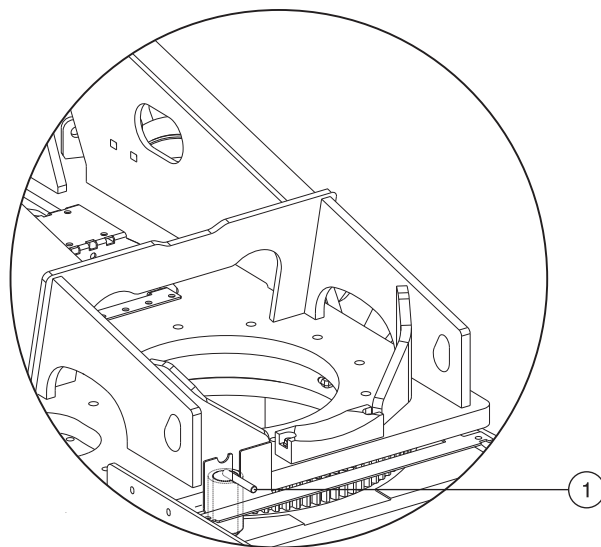

1 Kääntöpöydän kiertolukkotappi

Kierrä avainkytkin off-asentoon ja poista avain ennen kuljetusta.

Tarkista koko kone irtonaisten tai lukitsemattomien osien varalta.

Rungon kiinnittäminen

Käytä vahvoja ketjuja.

Käytä vähintään kuutta ketjua.

Säädä ketjut niin, että ne eivät vahingoitu.

Kaavio, katso nosto-ohjeet.

Korin kiinnittäminen

Varmista, että nokkapuomi ja kori ovat kokoontaitetussa asennossa.

Kiinnitä kori nylonhihnalla, joka asetetaan korin alemman kannakkeen läpi. Älä käytä liian suurta alaspäin suuntautuvaa voimaa puomin kiinnitykseen.

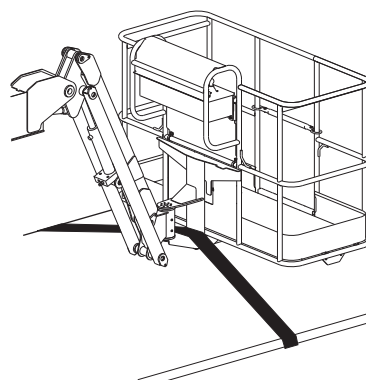

Kuljetus ja nostaminen



Huomaa:

- ✓ Koneen kiinnityksen tekijöiltä edellytetään kokemusta.
- ✓ Vain koulutetut nosturinkäyttäjät saavat nostaa konetta käytettävän nosturin määräysten mukaisesti.
- ✓ Varmista, että nostolaitteen kantavuus, kuormatilan pinnat sekä hihnat tai köydet kestävät koneen painon. Koneen paino on ilmoitettu tunnuskilvessä.

Nosto-ohjeet

Laske puomi täysin ja vedä se sisään. Laske nokkapuomi kokonaan alas. Poista koneesta kaikki irtonaiset osat.

Määritä koneen painopiste taulukon ja tällä sivulla olevan kuvan avulla.

Kiinnitä nostoköydet ainoastaan koneen merkittyihin nostokohtiin.

Säädä köydet niin, ettei kone vahingoitu, ja pidä kone vaakasuorassa.

Painopiste	X-akseli	Y-akseli
Z-60/37DC ja Z-60/37FE	1,16 m	1,27 m

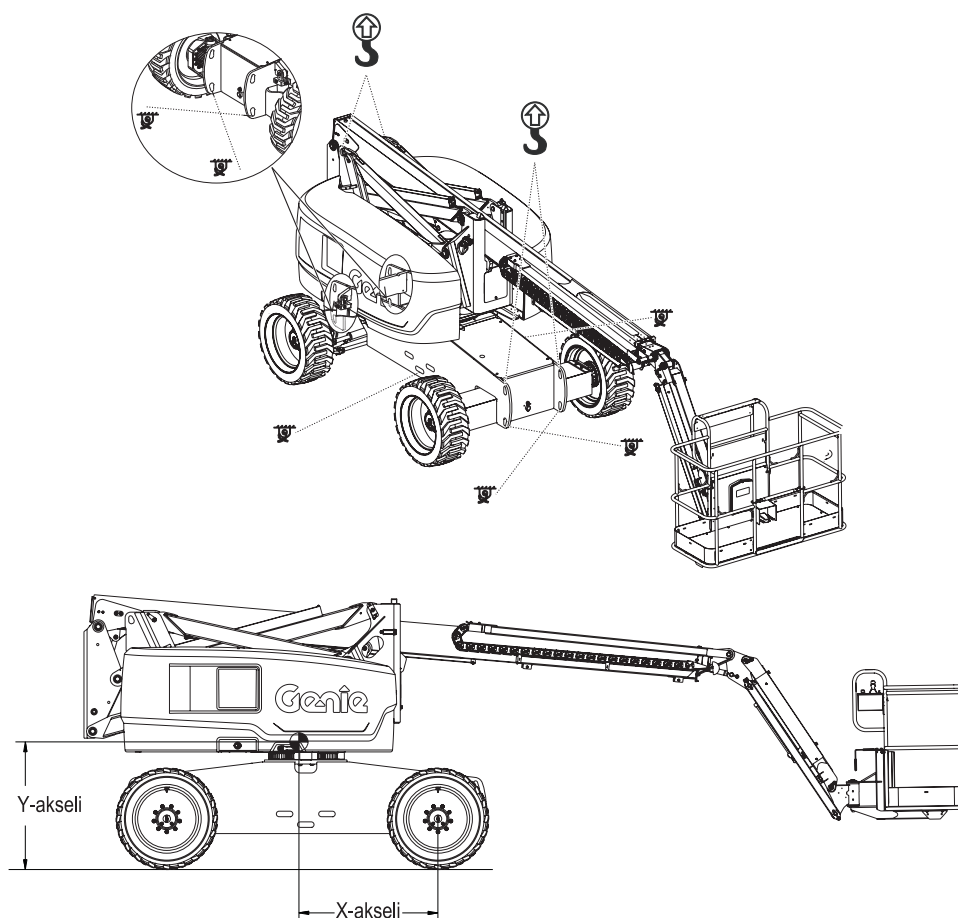

Huolto



Huomaa ja noudata:

- Käyttäjä saa tehdä vain tässä oppaassa määritetyt rutiinihuoltotoimet.
- Koulutettu huoltoasentaja tekee määräaikaisten huoltotarkastukset valmistajan määritysten ja vastuuoppaan vaatimusten mukaisesti.
- Hävitä materiaalit lainsäädännön määräysten mukaisesti.
- Käytä ainoastaan Genien hyväksymiä varaosia.

Huoltosymbolien selitteet

Tässä oppaassa käytetään seuraavia symboleita ohjeiden selventämiseksi. Huoltotoimenpiteen alussa on yksi tai useampi symboli, joiden merkitys on selitetty alla.



Osoittaa, että toimenpide edellyttää työkaluja.



Osoittaa, että toimenpide edellyttää uusia osia.



Osoittaa, että moottorin on oltava kylmä toimenpidettä varten.

Moottorin öljymäärän tarkistus



Moottorin öljymäärän pitäminen oikeana on tärkeää moottorin hyvän suorituskyvyn ja pitkien huoltovälien varmistamiseksi. Väärä öljymäärä moottorissa voi vaurioittaa käytössä moottorin osia.

Huomautus: Tarkista öljymäärä moottori sammutettuna.

1 Tarkista öljytikku. Lisää öljyä tarvittaessa.

Kubota D1105-E4B -moottori

Öljytyyppi	SAE10W tai 10W-30
------------	-------------------

Huolto

Dieselpolttoaineen vaatimukset



Moottorin hyvä suorituskyky on sidoksissa laadukkaan polttoaineen käyttämiseen. Laadukkaan polttoaineen käyttämisellä on seuraavat edut: moottorin pitkä käyttöikä ja hyväksyttävät päästötasot.

Dieselpolttoaineen vähimmäisvaatimukset kunkin moottorin osalta on lueteltu alla.

Kubota D1105-E4B -moottori

Polttoainelaatu	Vähärikkinen diesel (LSD) tai Erittäin vähärikkinen diesel (ULSD)
-----------------	---

Hydrauliöljyn määrän tarkistaminen



Hydrauliöljyn määrän säilyttäminen oikealla tasolla on tärkeää koneen toiminnan kannalta. Väärä hydrauliöljyn määrä voi vaurioittaa hydrauliiikan komponentteja. Päivittäisten tarkistusten avulla käyttäjä havaitsee sellaiset muutokset öljyn määrässä, jotka viittaavat ongelmiin hydraulijärjestelmässä.

- 1 Varmista, että puomi on kokoontaitetussa asennossa.
- 2 Tarkista öljyn määrä silmämääräisesti hydrauliöljysäiliön puolella olevasta tarkastuslasista.
- 3 Tulos: Hydrauliöljyn pinnan tulisi olla enintään 5 cm tarkastuslasin yläreunasta.
- 3 Lisää öljyä tarvittaessa. Älä täytä liian täyteen.

Hydrauliöljyn tiedot

Hydrauliöljyn tyyppi	Chevron Rando HD tai vastaava
----------------------	-------------------------------

Huolto

Moottorin jäähdytysnestemäärän tarkistaminen – nestejäähdytteiset mallit



Moottorin jäähdytysnesteen määrän pitäminen oikeana on tärkeää pitkien huoltovälien varmistamiseksi. Väärä jäähdytysnesteen määrä vaikuttaa moottorin jäähdytyskykyyn ja voi vaurioittaa moottorin osia. Päivittäisten tarkistusten avulla käyttäjä havaitsee sellaiset muutokset jäähdytysnesteen määrässä, jotka viittaavat ongelmiin jäähdytysjärjestelmässä.

- ▲ Palovaara. Varo kuumia moottorinosia ja kuumaa jäähdytysnestettä. Kuumiin moottorinosiin ja/tai jäähdytysnesteeseen koskettaminen voi aiheuttaa vakavia palovammoja.
- ▲ Palovaara. Älä avaa jäähdyttimen korkkia, jos moottori on ollut käynnissä. Paineenalainen jäähdytysneste voi aiheuttaa vakavia palovammoja. Anna moottorin jäähtyä, ennen kuin irrotat jäähdyttimen korkin.
- 1 Tarkasta nesteen määrä jäähdytysnesteen keräyssäiliössä. Lisää nestettä tarvittaessa.
- ⊙ Tulos: Nesteen pinnan tulisi olla paisuntasäiliössä FULL (täysi)-merkin kohdalla tai näkyvissä tarkastuslasissa.

Akun tarkistaminen



Akun hyvä kunto varmistaa moottorin oikean toiminnan ja käyttöturvallisuuden. Väärät nestemäärät tai vahingoittuneet kaapelit tai liitännät voivat aiheuttaa moottorin osien vaurioitumisen ja vaaratilanteen.

- ▲ Sähköiskun vaara. Kuumien tai jännitteisten piirien koskeminen voi aiheuttaa kuoleman tai vakavan vamman. Ota pois kaikki sormukset, rannekello ja muut korut.
- ▲ Ruumiinvamman vaara. Akut sisältävät happoa. Älä läikytä äläkä kosketa akkuhappoa. Neutraloi valunut akkuhappo ruokasoodan ja veden avulla.
- 1 Pue suojavaatteet ja käytä suojalaseja.
- 2 Varmista, että akkukaapelien liitännät ovat tiukat ja syöpymättömät.
- 3 Varmista, että akun kiinnikkeet ovat paikallaan ja kiristetyt.

Huomautus: Käyttämällä napojen suojuksia ja korroosionestoainetta akun navat ja kaapelit eivät syövy.

Huolto

Määräaikaishuollot

Neljännesvuosittain, vuosittain ja kahden vuoden välein tehtävät huollot on teetettävä henkilöllä, joka on koulutettu ja pätevä huoltamaan konetta tämän koneen huolto-oppaan ohjeiden mukaisesti.

Yli kolme kuukautta käyttämättöminä olleille koneille on tehtävä neljännesvuositarkastus, ennen kuin ne otetaan uudelleen käyttöön.

Tekniset tiedot

Malli	Z-60/37DC
Suurin työskentelykorkeus	20 m
Suurin korin korkeus	18,16 m
Suurin korkeus kokoonlaitettuna	2,54 m
Suurin ulottuvuus vaakatasossa	11,15 m
Leveys	2,49 m
Pituus kokoonlaitettuna	8,15 m
Enimmäiskuorma	227 kg
Tuulen enimmäisnopeus	12,5 m/s
Akseliväli	2,49 m
Maavara keskellä	33 cm
Maavara akselin kohdalla	31,5 cm
Kääntösäde (ulkorengas)	5,69 m
Kääntösäde (sisärengas)	2,51 m
Kääntöpöydän kierto (astetta)	355°
Kääntöpöydän peräylitys (nostin ylhäällä)	0,58 m
Kääntöpöydän peräylitys (nostin alhaalla)	0,81 m
Korin mitat, 6 jalkaa (pituus x leveys)	183 x 76 cm
Korin mitat, 8 jalkaa (pituus x leveys)	244 x 91 cm
Korin vaakasuoruus	Itsesäätyvä
Korin kääntyminen	160°
Ohjauslaitteet	24 V DC proportionaalisäättö
Korin pistorasia	vakio
Hydraulipaine enintään (puomitoiminnot)	206,8 bar
Järjestelmän jännite	48 V
Rengaskoko	355/55 D625, 14 ply
Paino	7 530 kg

(Koneen paino määräytyy lisävarusteiden perusteella.
Koneen paino on ilmoitettu tunnuskilvessä.)

Enimmäiskaltevuus kokoonlaitetussa asennossa, 4WD

Kori alamäkeen	45 %	24°
Kori ylämäkeen	45 %	24°
Sivuttaiskaltevuus	25 %	14°

Huomautus: Kaltevuusarvoissa on huomioitava alustan ominaisuudet, kun korissa on yksi henkilö, ja kitkan riittävyys. Korin lisäpaino voi alentaa kaltevuusarvoja.

Ajonopeus

Ajonopeus kokoonlaitettuna, 4WD	6,4 km/h 12,2 m / 8,5 s
Ajonopeus, nostettuna tai ojennettuna	1,0 km/h 12,2 m / 40 s

Melutaso

Äänenpainetaso maatasolla työskentelyssä	< 85 dBA
Äänenpainetaso korissa työskentelyssä	< 74 dBA
Taattu äänenpainetaso enimmäisarvo	105 dBA

Tärinän kokonaisarvo, jolle käsi/käsivarsi altistuu, on enintään 2,5 m/s².

Suurin painotettu kiihtyvyyden tehollisarvo, jolle koko vartalo altistuu, on enintään 0,5 m/s².

Alustakuorma

Rengaskuorma enintään	4 173 kg
Renkaan pintapaine	9,14 kg/cm ² 896 kPa
Kokonaispaine alustaan	879 kg/m ² 8,62 kPa

Huomautus: Alustan kuormitustiedot ovat suuntaa-antavia eivätkä sisällä eri varustevaihtoehtoja. Niiden suhteen on jätettävä turvavaraa.

Genien käytäntönä on kehittää tuotteitaan jatkuvasti. Tuotetiedot voivat muuttua ilman ennakoilmoitusta tai velvoitetta.

Tekniset tiedot

Malli	Z-60/37FE
Suurin työskentelykorkeus	20 m
Suurin korin korkeus	18,16 m
Suurin korkeus kokoonaitettuna	2,54 m
Suurin ulottuvuus vaakatasossa	11,15 m
Leveys	2,49 m
Pituus kokoonaitettuna	8,15 m
Enimmäiskuorma	227 kg
Tuulen enimmäisnopeus	12,5 m/s
Akseliväli	2,49 m
Maavara keskellä	33 cm
Maavara akselin kohdalla	31,5 cm
Kääntösäde (ulkorengas)	5,69 m
Kääntösäde (sisärengas)	2,51 m
Kääntöpöydän kierto (astetta)	355°
Kääntöpöydän peräylitys (nostin ylhäällä)	0,58 m
Kääntöpöydän peräylitys (nostin alhaalla)	0,81 m
Korin mitat, 6 jalkaa (pituus x leveys)	183 x 76 cm
Korin mitat, 8 jalkaa (pituus x leveys)	244 x 91 cm
Korin vaakasuoruus	Itsesäätävä
Korin kääntyminen	160°
Ohjauslaitteet	24 V DC proportionaalisäätö
Korin pistorasia	vakio
Hydraulipaine enintään (puomitoiminnot)	206,8 bar
Järjestelmän jännite	48 V
Rengaskoko	355/55 D625, 14 ply
Paino	7 756 kg
(Koneen paino määräytyy lisävarusteiden perusteella. Koneen paino on ilmoitettu tunnuskilvessä.)	
Polttoainesäiliön tilavuus	75,7 litraa

Enimmäiskaltevuus kokoonaitetussa asennossa, 4WD

Kori alamäkeen	45 %	24°
Kori ylämäkeen	45 %	24°
Sivuttaiskaltevuus	25 %	14°

Huomautus: Kaltevuusarvoissa on huomioitava alustan ominaisuudet, kun korissa on yksi henkilö, ja kitkan riittävyys. Korin lisäpaino voi alentaa kaltevuusarvoja.

Ajonopeus

Ajonopeus kokoonaitettuna, 4WD	6,4 km/h 12,2 m / 8,5 s
Ajonopeus, nostettuna tai ojennettuna	1,0 km/h 12,2 m / 40 s

Melutaso

Äänenpainetaso maatasolla työskentelyssä	< 85 dBA
Äänenpainetaso korissa työskentelyssä	< 74 dBA
Taattu äänenpainetaso enimmäisarvo	105 dBA

Tärinän kokonaisarvo, jolle käsi/käsivarsi altistuu, on enintään 2,5 m/s².

Suurin painotettu kiihtyvyyden tehollisarvo, jolle koko vartalo altistuu, on enintään 0,5 m/s².

Alustakuorma

Rengaskuorma enintään	4 173 kg
Renkaan pintapaine	9,14 kg/cm ² 896 kPa
Kokonaispaine alustaan	879 kg/m ² 8,62 kPa

Huomautus: Alustan kuormitustiedot ovat suuntaa-antavia eivätkä sisällä eri varustevaihtoehtoja. Niiden suhteen on jätettävä turvavaraa.

Genien käytäntönä on kehittää tuotteitaan jatkuvasti. Tuotetiedot voivat muuttua ilman ennakoilmoitusta tai velvoitetta.

Tekniset tiedot

Z-60/37DC ja Z-60/37FE Liikealuekaavio

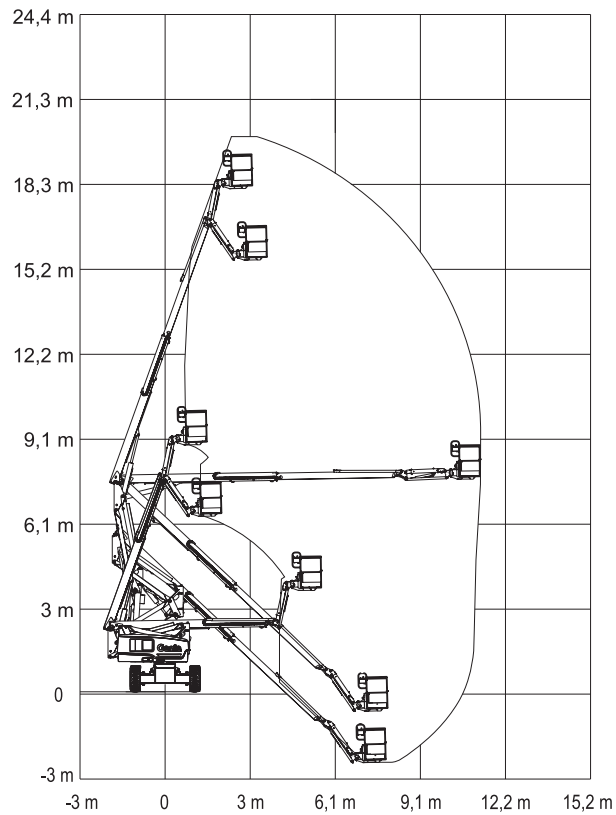

www.genielift.com

Jakelija: