

Genie®



Käyttöohje Perushuollon ohjeet

GS-2032

GS-2632

**Myynti:
Rostek-Tekniikka Oy
Ruukintie 20
02330 Espoo
Puh. 09-863 4250
Fax 09-671 559**

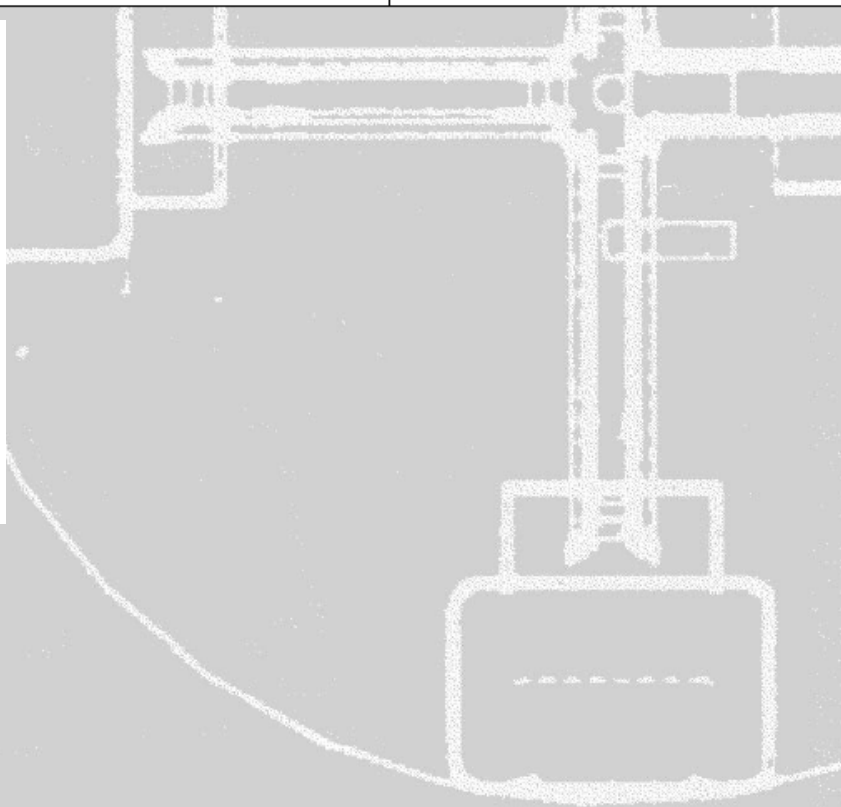

GS-2032 ja GS-2632 saksinostin

Tärkeitä huomioon otettavia seikkoja

Lue nämä turvaohjeet ja tämä käsikirja kokonaisuudessaan ennen kuin alat käyttää konetta. Käyttäjän on ymmärrettävä turvaohjeet ja kirjan sisältämä tieto sekä noudatettava sitä.

Ainoastaan asiaan perehtyneillä henkilöillä on lupa käyttää tätä laitetta. Tämän käsikirjan pitää olla laitteen vakiovaruste ja kulkea sen mukana.

Ota epäselvissä asioissa yhteys Genien edustajaan.

Sisällysluettelo

	Sivu
Turvaohjeet.....	3
Rakenne	9
Ohjaimet	10
Laitteen käyttöä edeltävät tarkistukset	12
Huolto	14
Laitteen toimintojen tarkistus.....	16
Työskentelypaikan tarkistus	20
Käyttöohjeet	21
Akkujen ja laturin käyttöohjeet.....	24
Kuljetusohjeet	25
Tekninen erittely	26
Vikadiagnostiikka	28

Nostinten turvallisen käytön takaamiseksi näille laitteille on tehtävä lain vaatima määräaikaistarkastus vuosittain. Ota yhteys Genie-edustajaasi.

Alkuperäisen englanninkielisen Genie GS-GS-2032, GS-2632 Operator's manual, First Edition, Seventeenth Printing, Part No. 46281 -käsikirjan julkaisija: Genie Industries. Yllä mainittu alkuperäinen englanninkielinen käsikirja on yksin sitova.

Turvaohjeet



Varoitus

Tässä käsikirjassa annettujen käyttö- ja turvaohjeiden noudattamatta jättäminen saattaa johtaa kuolemaan tai vakavaan henkilövahinkoon.

Seuraavat seikat ovat edellytyksiä laitteen käytölle:

✓ Opettele ja harjoittele tässä käsikirjassa selostettu turvallinen käyttö.

1 Vältä vaaratilanteita.

Ennen seuraavaan kohtaan siirtymistä on käyttäjän sisäistettävä turvaohjeet.

2 Laitteen käyttöä edeltävät tarkistukset on aina suoritettava.

3 Tarkista laitteen toiminnot aina ennen käyttöä.

4 Tarkista työskentelypaikka.

5 Käytä laitetta ainoastaan siihen käyttötarkoitukseen mihin se on tehty.

✓ Lue, opettele ja noudata:

Käsikirjassa ja tarrakilvissä olevia valmistajan käyttö- ja turvaohjeita

Henkilökohtaisten suojavarusteiden käyttöohjeita ja työpaikan ohjeita

Yleisiä työturvallisuusmääräyksiä

✓ Ole kunnolla perehtynyt laitteen turvalliseen käyttötapaan.

Kuolettavan sähköiskun vaara

Tätä nostinta ei ole sähköeristetty, eikä se näin ollen suojaa sähköiskuilta kosketettaessa tai lähestyttäessä sähkövirtalähdettä.

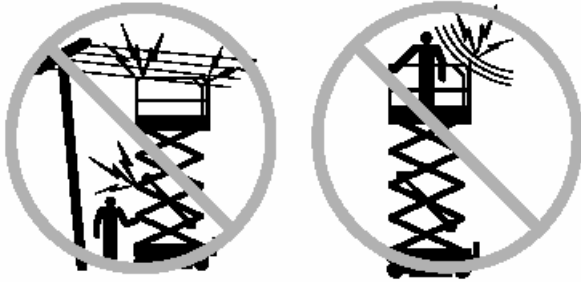

Noudata määräysten ja seuraavassa esitetyn taulukon mukaista turvaetäisyyttä sähköjohtimista ja -laitteista.

Jännite kahden vaiheen välinen	Pienin turvallinen lähestymisetaisyys m
0-300 V	Vältä kosketusta
300 V-50 kV	3,05
50 kV-200 kV	4,60
200 kV-350 kV	6,10
350 kV-500 kV	7,62
500 kV-750 kV	10,67
750 kV-1000 kV	13,72

Ota huomioon lavan heiluminen, sähkölinjojen mahdollinen huojuminen ja painuminen sekä voimakkaat ja puuskittaiset tuulet.

Älä kosketa nostimeen, mikäli se osuu jännitteelliseen sähkölinjaan. Kukaan ei saa, ei maasta eikä korista, koskea nostimeen eikä käyttää sitä, ennen kuin sähkölinjan jännite on katkaistu.

Älä käytä nostinta ukkosen tai myrskyn aikana.

Älä käytä nostinta hitsauslaitteen maadoittamiseen.

Kaatumisvaara

Nostettavien henkilöiden ja laitteiden yhteispaino ei saa ylittää korin tai sen jatkeen maksimikuormitusta.

Sallitut kuormat ilmoitettu tasaisesti jakautuneena.

Korin maksimikuormitus GS-2032

Jatko-osa sisäänvedettynä 363 kg
Korin perusosa jatko-osa levitettynä 249 kg
Vain jatko-osa levitettynä 113 kg



363 kg



113 kg 249 kg

Korin maksimikuormitus GS-2632

Jatko-osa sisäänvedettynä 337 kg
Korin perusosa jatko-osa levitettynä 113 kg
Vain jatko-osa levitettynä 113 kg



227 kg



113 kg 113 kg

Älä muuta rajakytkimien toimintaa!

Älä aja nostimella yli 0,7 km/h kori ylhäällä.

Älä nosta koria ennen kuin nostin on tukevalla, tasaisella alustalla.

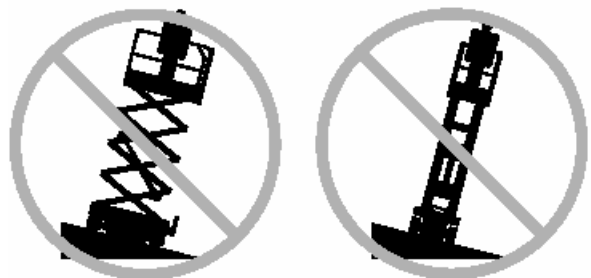

Älä käytä korin ohjaimia korin vapauttamiseen jos se on kiilautunut, takertunut tai sen liikkeet ovat muuten estyneet. Kaikkien henkilöiden on

poistuttava korista ennen kuin kori yritetään vapauttaa alaohjaimia käyttäen.

Älä luota kallistumisen hälytyksään vaakaasuoruuden määrittämisessä. Kallistumisen hälytyksääni kuuluu ainoastaan laitteen ollessa erittäin kaltevalla pinnalla.

Mikäli kallistumisen hälytyksääni esiintyy:

Laske kori. Siirrä nostin tukevalle, tasaiselle alustalle ennen korin nostamista. Mikäli hälytyksääni ilmaantuu koria nostettaessa, on korin laskemisessa noudatettava äärimmäistä varovaisuutta.

Kun kallistumisen hälytyksääni esiintyy, ajotoiminnot eivät ole käytettävissä. Laske kori ja siirrä nostin tasaiselle alustalle.



Älä käytä nostinta voimakkaassa tai puuskittaisessa tuulessa. Älä kasvata korin tai kuorman pinta-alaa. Tuulelle alttiina olevan pinta-alan suurentaminen pienentää laitteen vakavuutta.

Älä aja nostinta epätasaisella maaperällä tai sen läheisyydessä, epävakailta pinnoilla tai muuten vaarallisissa olosuhteissa korin ollessa ylhäällä.

Noudata äärimmäistä varovaisuutta ja aja hitaalla nopeudella siirtäessä nostinta varastointiasennossa paikoissa, joissa maaperä on epätasainen, joissa on romua tai pinta on epävakaa tai liukas, tai joissa on lähellä kuoppia tai pudotuksia.

Älä työnnä tai vedä mistään korin ulkopuolella olevasta esineestä.



GS-20326

Manuaalinen max. voima

Sisäkäyttö, 2 henkilöä - 534 N

Ulkokäyttö, 1 henkilöä - 200 N

GS-2632

Manuaalinen max. voima

Sisäkäyttö, 2 henkilöä - 445 N

Älä millään tavalla muuta nostimen turvallisuuteen tai vakauteen vaikuttavia osia tai estä niiden toimintaa.

Älä korvaa osia, jotka vaikuttavat oleellisesti nostimen vakauteen osilla, joiden paino eroaa alkuperäisistä.

Älä muuttele tai modifioi koria. Työkalu-alustojen tms. asentaminen koriin, potkuristoihin tai kaiteeseen voi lisätä korin painoa sekä tuulipinta-alaa.



Älä laita tai kiinnitä tämän nostimen mihinkään osaan mitään kiinteitä tai roikkuvia taakkoja.

Älä laita tikkaita tai telineitä korille tai nostinta vasten.

Älä käytä nostinta liikkuvalla alustalla tai ajoneuvon päällä.

Varmista, että kaikki renkaat ovat hyvässä kunnossa ja kruunumutterit kunnolla varmistettu sokilla.

Älä käytä akkuja, jotka painavat vähemmän kuin alkuperäiset. Akut toimivat vastapainona ja vaikuttavat oleellisesti laitteen stabiilisuuteen. Kunkin akun on painettava 30 kg.

Älä käytä nostinta taakkanosturina.

Älä liikuta nostinta tai muita esineitä korilla.

Älä päästä koria kosketuksiin lähellä olevien esineiden ja rakenteiden kanssa.

Älä sido koria lähellä oleviin esineisiin tai rakenteisiin.

Älä sido esineitä korin ulkopuolelle.

Älä käytä nostinta jos alustan kotelot ovat auki.

Putoamisvaara



Nostettavien henkilöiden tulee noudattaa yleisiä työturvallisuusmääräyksiä.

Kiinnitä tarvittaessa turvaköysi korissa olevaan kiinnittimeen.

Älä istu, seiso tai kiipeile korin suojakaiteilla.

Seiso koko ajan tukevasti korin lattialla.

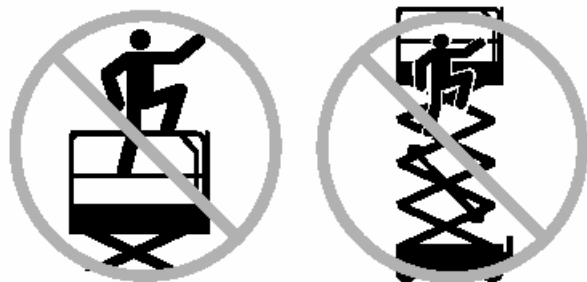

Älä kiipeä korilta alas sen ollessa ylhäällä.

Pidä korin lattia puhtaana romusta yms.

Laita korin portti tai puomi kiinni ennen nostimen käyttöä.

Älä käytä nostinta elleivät suojakaiteet ole kunnossa ja paikallaan ja portti kiinni.

Törmäysvaara

Huomioi rajoitettu näkyvyys käyttäessäsi nostinta. Muista ottaa huomioon myös ns. kuolleet kulmat ja katvealueet).



Muista huomioida myös korin jatkeen mitat liikuttaessasi nostinta.

Tarkista, ettei työskentelyalueella ole yläpuolisia esteitä tai muita vaaratekijöitä.

On suositeltavaa, että laitetta käytettäessä pidetään suojakypärää.

Varo käsien ruhjoutumista pitäessäsi kiinni korin suojakaiteesta.



Käytä ajamiseen ja ohjaamiseen korin ohjaimen ja rungon värikoodattuja suunta- nuolia.

Älä käytä koria minkään nosturin liikeradalla, ellei nosturin ohjaimia ole lukittu ja/tai ellei törmäyksiä estäviä varotoimenpiteitä ole suoritettu.

Älä leiki nostimella! Kaikenlainen kujeilu tms. työkonetta käytettäessä on vaarallista!

Älä laske koria alaspäin, jos alla olevassa tilassa on ihmisiä tai esteitä.



Rajoita liikkumisnopeus olosuhteisiin sopivaksi seuraavat seikat huomioon ottaen: maaperän pinnan laatu, muu liikenne alueella, pinnan kaltevuus, henkilöiden sijainti ja muut mahdolliset törmäysvaaran aiheuttavat tekijät.

Komponenttien vaurioitumisvaara

Älä käytä nostinta hitsauslaitteen maadoittamiseen.

Räjähdyks- ja palovaara

Älä käytä konetta tai lataa akkuja vaarallisissa olosuhteissa tai paikoissa, joissa saattaisi esiintyä nestekaasun tai muiden herkästi syttyvien aineiden vuotoja.

Vaurioituneen laitteen aiheuttamat vaarat

Älä käytä vaurioitunutta tai väärin toimivaa nostinta.

Suorita nostimen käyttöä edeltävä tarkistus sekä toimintojen läpikotainen tarkistus aina ennen kutakin käyttökertaa. Vaurioitunut tai viallisesti toimiva nostin on välittömästi merkittävä selvästi ja poistettava käytöstä.

Huoltotoimenpiteet on ehdottomasti suoritettava tämän käsikirjan sekä Huollon käsikirjan ohjeiden mukaisesti.

Varmista, että kaikki tarrakilvet ovat paikoillaan ja lukukelpoisia.

Varmista, että turva- ja käyttöohjeet ovat lukukelpoisessa kunnossa ja että ne ovat paikoillaan korissa olevassa säilytyskotelossa.

Musertumisen vaara

Pidä kädet ja jalat saksimekanismin ulkopuolella.

Käytä ns. maalaisjärkeä ja suunnittelua käyttäessäsi nostinta alaohjaimilta. Muista turvaetäisyydet käyttäjään, koneeseen ja kiinteisiin kohteisiin.

Ruumiinvamman vaara

Älä käytä laitetta, mikäli siinä on hydraulioöljy- tai paineilma vuoto. Vuotava paineilma tai hydraulioöljy saattaa läpäistä ihon ja/tai aiheuttaa ihovaurion.

Tarrakilpimerkinnät

Genie-nostimissa käytetään seuraavia tarrakilpiä:

VAARA



Punainen - käytetään merkitsemään

ruumiinvamman tai kuoleman vaaran todennäköisyyttä.

HUOMIO



Keltainen - käytetään merkitsemään vakavan

ruumiillisen vamman tai nostimen vaurioitumisvaaran mahdollisuutta.

HUOMIO



Vihreä - käytetään merkitsemään

oikeaa käyttöä tai huoltoa koskevia tietoja.

Akkuihin liittyvät turvaohjeet

Palovammavaara

Akut sisältävät happoa. Käytä aina suojavaatetusta ja suojalaseja työskennellessäsi akkujen kanssa.



Vältä akkuhapon roiskumista ja kosketusta siihen. Neutralisoi akkuhapporoiskeet leivinsoodalla ja vedellä.

Suojaa akut ja laturi vedeltä ja/tai sateelta latauksen ajaksi.

Räjähdyksivaara



Akuissa muodostuu räjähtävää kaasua. Estä tämän vuoksi kipinöiden ja liekkien pääsy akkujen lähelle. Myös sytytetyt tupakat on pidettävä poissa akkujen lähetyviltä.

Akkukotelo on pidettävä auki latauksen aikana.

Älä kosketa akun napoja tai kaapeliliittimiä työkaluilla, jotka voivat aiheuttaa kipinöintiä.

Komponenttien vaurioitumisvaara

Älä käytä akkujen lataamiseen laturia, jonka jännite on suurempi kuin 24 V.

Sähköiskun vaara



Akkulaturin saa kytkeä ainoastaan maadoitettuun vaihtovirtalähteeseen. Tarkista eristeet, kaapelit ja johdot päivittäin vaurioiden varalta. Vaihda vaurioituneet osat ennen käyttöä.

Varo saamasta sähköiskuja akun navoista. Älä käytä sormuksia, kelloa tai muita koruja.

Kaatumisvaara

Älä käytä akkuja, jotka painavat vähemmän kuin alkuperäiset. Akut toimivat vastapainona ja vaikuttavat oleellisesti laitteen stabiiliisuuteen. Kunkin akun on painettava 30 kg

Nostossa huomioitavia seikkoja

Hanki akkujen nostamiseen riittävästi henkilöitä ja käytä oikeaa nostotekniikkaa.

Rakenne

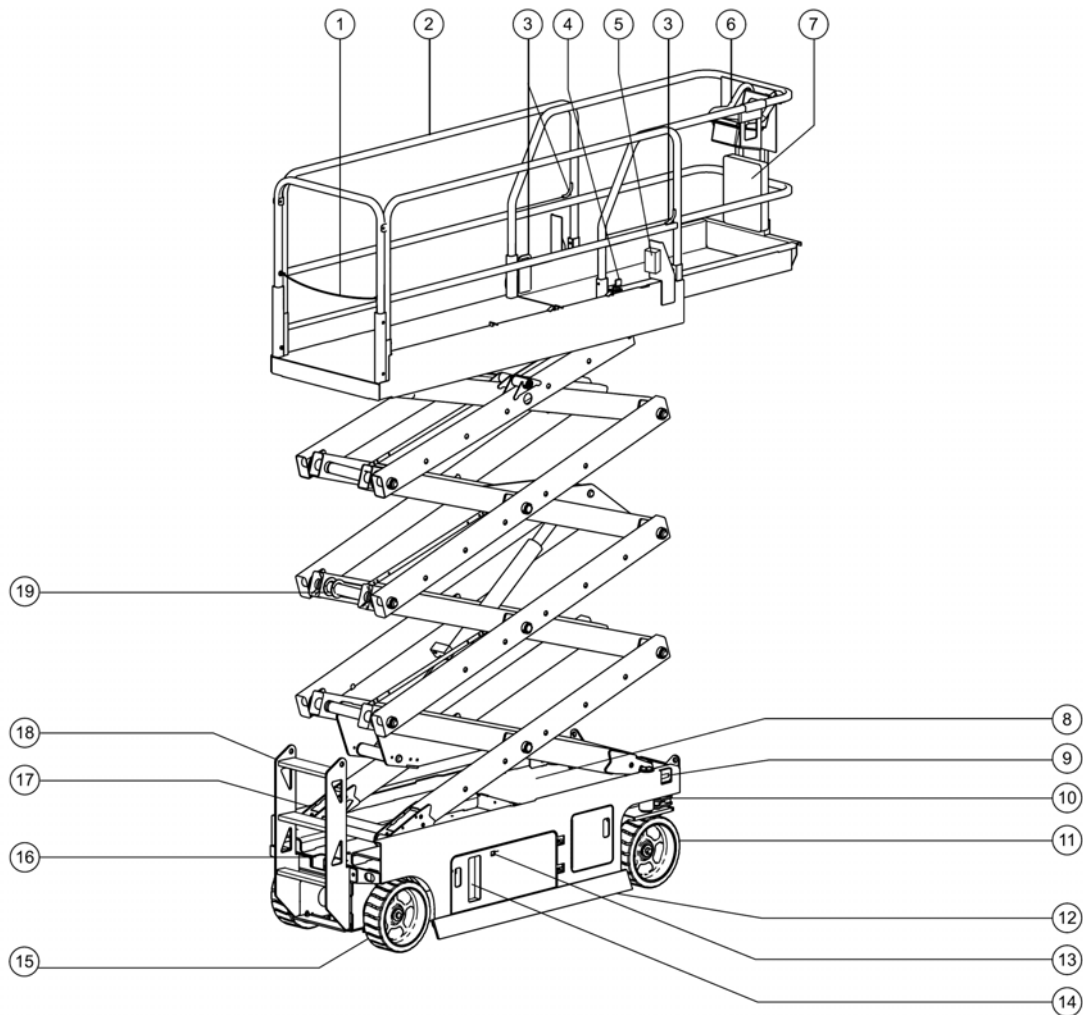

1. Nostolavan portti tai ketju
2. Nostolavan suojakaide
3. Turvaköyden kiinnityspiste
4. Korin jatkon vapautuksen jalkapainike
5. Koripistorasia
6. Koriohjaimet
7. Käyttöohjekotelo
8. Kallistuksen hälytys (kannen alla)
9. Manuaalisen laskun kytkin
10. Kiinnityskorvake kuljetusta varten
11. Kääntyvä pyörä
12. Kaatumissuoja
13. Diagnostiikan ledinäyttö
14. Alaohjaimet
15. Pyörä, ei kääntyvä
16. Jarrujen vapautus/pumppausnuppi
17. Akkulaturi (koneen toisella puolella)
18. Askelmat/kiinnityskorvake kuljetusta varten
19. Turvatanko

Ohjaimet

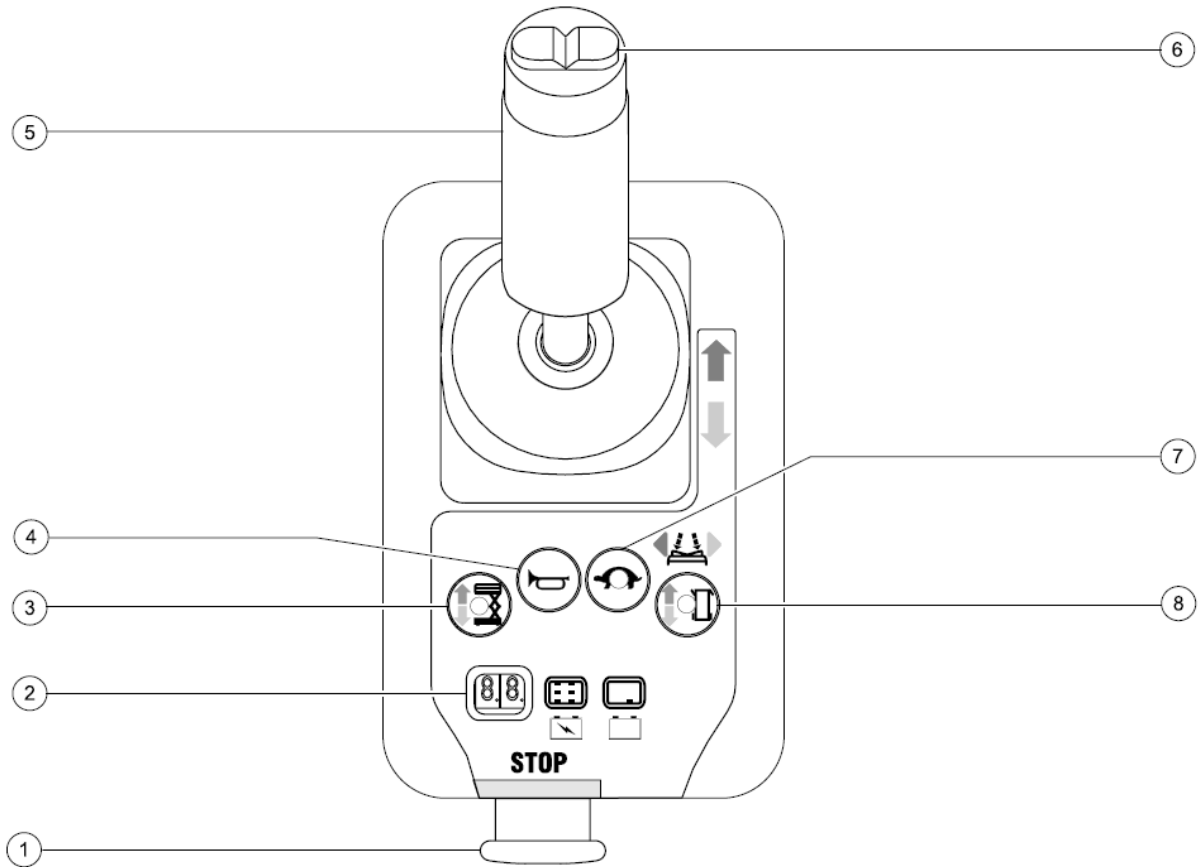

Korin ohjaimet

- 1 Häätä-Seis painike
- 2 LED näyttö/korin ylikuorma osoitin/akun jännitteen osoitin
- 3 Nostotoiminnon valintapainike merkkivalolla
- 4 Torvi
- 5 Ohjauksehäkki nosto- ja ajotoiminnoille sekä toiminnan aktivointikytkin
- 6 Ohjauksen keinukytkin
- 7 Ajonopeuden valintapainike merkkivalolla
- 8 Ajotoiminnon valintapainike merkkivalolla

Ohjaimet

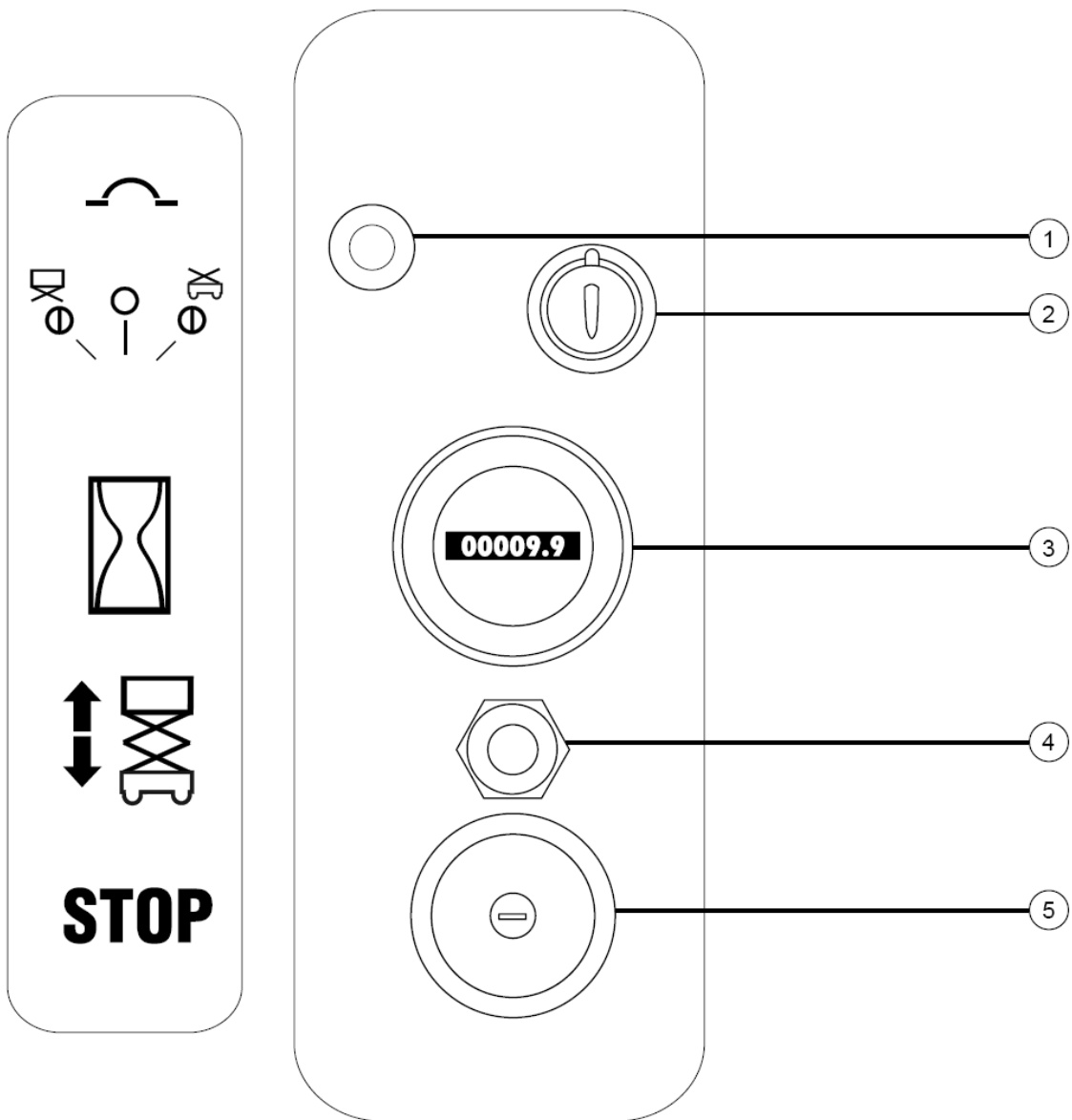

Alaohjaimet

- 1 7 A sulake
- 2 Avainkytkin yläohjaus/OFF/alaohjaus
- 3 Tuntimittari
- 4 Korin nosto/lasku kytkin
- 5 Hätä-Seis painike

Laitteen käyttöä edeltävät tarkistukset



Seuraavat seikat ovat edellytyksiä laitteen käytölle:

✓ Opettele ja harjoittele tässä käsikirjassa selostettu laitteen turvallinen käyttö.

1 Vältä vaaratilanteita

2 Laitteen käyttöä edeltävät tarkistukset on aina suoritettava

Ennen seuraavaan kohtaan siirtymistä on käyttäjän sisäistettävä laitteen käyttöä edeltävät tarkistukset.

3 Tarkista laitteen toiminnot aina ennen käyttöä.

4 Tarkista työskentelypaikka.

5 Käytä laitetta ainoastaan siihen käyttötarkoitukseen mihin se on tehty.

Peruseriaate

Käyttäjän vastuulla on suorittaa laitteen käyttöä edeltävät tarkistukset.

Laitteen käyttöä edeltävillä tarkistuksilla tarkoitetaan käyttäjän suorittamaa silmämääräistä laitteen tarkistusta ennen kutakin työvuoroa. Tarkistuksen tarkoituksena on selvittää mahdolliset selkeät viat ennen toimintojen tarkistamiseen ryhtymistä.

Laitteen käyttöä edeltävillä tarkistuksilla on tarkoitus myös selvittää määräaikaishuoltojen tarve. Käyttäjän suoritettavia huoltotoimenpiteitä ovat ainoastaan tässä ohjeessa esitetyt huollot.

Tarkista jokainen seuraavalla sivulla luettelossa mainittu kohta mahdollisten muutoksien, vaurioiden tai löysien ja puuttuvien osien varalta.

Nostinta, johon on tehty asiaankuulumattomia muutoksia tai viallista nostinta ei missään tapauksessa saa käyttää. Mikäli nostimessa havaitaan vikoja tai muutoksia tehtaalta toimitettuun laitteeseen nähden, on nostin merkittävä selvästi ja poistettava käytöstä.

Ainoastaan nostimeen perehtyneet henkilöt saavat suorittaa korjaustoimenpiteitä valmistajan ohjeiden mukaisesti. Korjaustöiden jälkeen on käyttäjän suoritettava laitteen käyttöä edeltävät tarkistukset ennen toimintojen tarkastuksiin ryhtymistä.

Määräaikaistarkistukset ja huollot tulee antaa pätevöityjen huoltohenkilöiden suorittavaksi valmistajan ohjeiden ja vastaavien käsikirjojen mukaisesti.

Laitteen käyttöä edeltävät tarkistukset

- Varmista, että turva- ja käyttöohjeet ovat lukukelpoisessa kunnossa ja että ne ovat paikoillaan korissa olevassa säilytyskotelossa.
- Varmista, että kaikki tarrakilvet ovat paikoillaan ja lukukelpoiset.
- Tarkista hydrauliyksikön öljyn pinnankorkeus säiliössä ja lisää tarvittaessa. Suorita tarkistus mahdollisten vuotojen varalta. Kts. Luku Huollot.
- Tarkista akkunesteen pinnankorkeus, lisää tarvittaessa tislattua vettä. Suorita tarkistus mahdollisten vuotojen varalta. Kts. luku Huollot.

Suorita alla olevan luettelon mukaiset tarkistukset vaurioiden, muutosten, viallisten asennusten tai puuttuvien osien varalta:

- Sähköiset osat, johdotus ja kaapelit
- Hydrauliyksikkö, säiliö, letkut, liitokset, sylinterit ja jakotukit.
- Akut ja niiden liitokset
- Ajomoottorit
- Painelaatat.
- Renkaat ja pyörät
- Staattisen sähköön poistaja
- Rajakytkimet, hälytykset ja äänimerkki
- Mutterit, pultit ja muut kiinnittimet
- Korinportti tai portin ketju
- Ääni- ja valomerkki (jos kuuluu varustukseen)
- Turvatanko
- Katumissuojat
- Korin jatkeet
- Saksimekanismin tapit ja kiinnikkeet

- Koriohjain (joystick)
- Generaattori (jos kuuluu varustukseen)
- Vastapaino (jos kuuluu varustukseen)

Tarkista koko laite seuraavien seikkojen varalta:

- Murtumat hitsausaumoissa ja rakenteissa
- Kuhmut tai vauriot.
- Varmista, että kaikki rakenteelliset ja muut kriittiset osat ovat paikallaan, kuten myös kaikki niihin liittyvät kiinnittimet ja tapit, ja että ne on kunnolla kiristetty.
- Varmista, että sivukaide on kunnolla paikallaan ja tapit ja pultit paikoillaan.

Huolto



Noudata seuraavaa:

✓ Käyttäjän suoritettavia huoltotoimenpiteitä ovat ainoastaan tässä ohjeessa esitetyt huollot.

✓ Määräaikaistarkastukset ja huollot tulee antaa pätevöityjen huoltohenkilöiden suorittavaksi valmistajan ohjeiden ja vastaavien käsikirjojen mukaisesti.

Huoltotöitä koskevat merkinnät

HUOMIO Alla esitettyjä symboleja on käytetty korostamaan eri ohjeiden tarkoitusta. Niiden merkitys on esitetty alla.



Merkki osoittaa että huollon suorittaminen vaatii työkaluja.



Merkki osoittaa että toimenpiteen suorittamiseen tarvitaan uusia osia.

Hydrauliöljyn pinnan tarkistus



Hydrauliöljyn pinnan säännöllinen tarkistus on välttämätön nostimen toimintakunnon varmistamiseksi. Alhainen hydrauliöljyn määrä saattaa vahingoittaa nostimen hydraulisia osia. Päivittäinen hydrauliöljyn pinnan tarkistus paljastaa myös kehitysvaiheessa olevat hydraulijärjestelmän viat.

HUOMIO Tarkista hydrauliöljyn määrä korin ollessa alhaalla.

1 Tarkista pinnan korkeus hydrauliöljyn säiliön nestelasista.

Tulos: öljyn korkeuden tulisi olla FULL-merkin tasolla.

2 Lisää hydrauliöljyä tarvittaessa. Varo ylitäyttöä.

Nostimessa käytettävä öljy

Öljyalaatu Chevron Rykon Premium MV tai vastaava

Akkujen kunnan tarkistus



Akkujen kunto on oleellinen osa nostimen häiriöttömän toiminnan ja käyttöturvallisuuden varmistamista. Akkunesteen vajoaus ja huono akkukenkien kiinnitys altistavat nostimen laitteet rikkoutumiselle ja ovat vaara käyttäjälle.

HUOMIO Sinetöityjen tai huoltovapaiden akkujen nesteen tasoa ei tarvitse tarkastaa.

VAROITUS Sähköiskun vaara. Jännitteellisten virtapiirien koskettaminen saattaa altistaa vaaralliselle sähköiskulle. Suorittaessasi tarkistusta riisu sormukset, kellot ja korut.

VAROITUS Ruumiinvamman vaara. Akut sisältävät happoa. Vältä hapon roiskumista tai vuotoa. Karannut neste tulee neutraloida vedellä ja leivontasoodalla.

HUOMIO Suorita akkunesteen tarkastus kun akut ovat täyteen ladattuina.

1 Pue suojavaatteet ja silmäsuojukset.

2 Tarkista että akun navat eivät ole hapettuneet.

3 Tarkista että akun kiinnikkeet ja napakenkien kiinnitys ovat kunnossa.

4 Avaa kennojen tulpat.

5 Tarkista kennojen pinnan korkeus. Lisää tarvittaessa tislattua vettä täyttöputken alapintaan asti. Varo ylitäyttöä.

6 Sulje kennojen tulpat.

HUOMIO Napojen suojukset ja suojavaitelun käyttö ehkäisevät kenkien syöpymistä.

Määräaikaishuollot

Määräaikaishuollon toimenpiteet tulee antaa tähän tehtävään koulutetun henkilön tehtäväksi ja ne tulee suorittaa koneen huoltokirjan määräyksiä noudattaen.

Koneille jotka ovat olleet pois käytöstä yli 3 kuukautta tulee suorittaa neljännesvuosittainen määräaikaishuolto-ohjelma ennen niiden uudelleen käyttöönottoa.

Laitteen toimintojen tarkistus



Seuraavat seikat ovat edellytyksiä laitteen käytölle:

✓ Opettele ja harjoittele tässä käsikirjassa selostettu laitteen turvallinen käyttö.

1 Vältä vaaratilanteita

2 Laitteen käyttöä edeltävät tarkastukset on aina suoritettava

3 Tarkista laitteen toiminnot aina ennen käyttöä.

Ennen seuraavaan kohtaan siirtymistä on käyttäjän sisäistettävä laitteen toimintojen tarkistus.

4 Tarkista työskentelypaikka.

5 Käytä laitetta ainoastaan siihen käyttötarkoitukseen mihin se on tehty.

Perusperiaate

Laitteen toimintojen tarkistuksen tarkoituksena on löytää mahdolliset viat tai häiriöt ennen nostolaitteen käyttöönottoa. Käyttäjän on noudatettava ohjeita askel askeleelta laitteen kaikkien toimintojen tarkistamiseksi.

Virheellisesti toimivaa laitetta ei missään tapauksessa saa käyttää. Mikäli toiminnoissa havaitaan vikoja tai häiriöitä, on viallinen laite merkittävä selvästi ja poistettava käytöstä. Ainoastaan pätevoidyt huoltohenkilöt saavat suorittaa korjaustoimenpiteitä valmistajan ohjeiden mukaisesti.

Korjaustöiden jälkeen on käyttäjän suoritettava laitteen käyttöä edeltävät tarkastukset sekä toimintojen tarkastukset ennen kuin laite otetaan jälleen käyttöön.

1 Valitse tarkistuspaikaksi tukeva, tasainen alusta, jossa ei ole haittaavia esineitä.

2 Tarkista akkujen liitokset.

Alaohjaimet

3 Vedä sekä kori- että alaohjaimen punainen Hätä-seis -painonappi asentoon ON.

4 Käännä avaimella varustettu valintakytkin alaohjain -asentoon.

5 Tarkista diagnostiikka- LED näyttö. Näytössä pitäisi näkyä - - tai 23.

Hätä-seis -pysäytyksen tarkistus

6 Paina alaohjaimen punainen Hätä-seis -painonappi asentoon OFF.

Minkään toiminnon ei tule käynnistyä.

7 Vedä punainen Hätä-seis -painonappi asentoon ON.

Ylös/alas -toimintojen ja toiminnan aktivointikytkimen tarkistus

Tämän nostimen äänivaroitusmerkit tulevat samasta keskushälytyslaitteesta. Äänitorven ääni on yhtäjaksoinen. Laskeutumisen varoitusääni on katkonainen 60 kert/min. Hälytysääni, joka syntyy, kun kaatumissuojat eivät ole auenneet, soi 300 kertaa minuutissa. Hälytysääni, joka syntyy kun laite ei ole vaakasuorassa, soi 600 kertaa minuutissa. Lisävarusteena on myös saatavissa tuuttaava torvi.

8 Suorita nosto.

Korin tulisi nousta ylös.

9 Suorita lasku.

Korin tulisi laskea alas. Alaslaskun hälytysäänen tulisi soida koria laskettaessa.

Manuaalisen laskun testaus

10 Kohota kori n. 0.6 m:n korkeuteen.

11 Vedä varalaskukahvaa.

Korin tulisi laskea. Alaslaskun hälytysääni ei soi.

12 Käännä Avainkytkin alaohjain -asentoon.

Nostolavan ohjaimet

13 Paina korin punainen Hätä-Seis –painonappi asentoon OFF.

Minkään toiminnon ei tulisi käynnistyä.

Torven toiminnan tarkistus

14 vedä punainen Hätä-Seis –painonappi asentoon ON.

15 Paina torven painonappia.

Torven tulisi soida.

Toiminnan aktivointikytkimen tarkistus

16 Älä pidä toiminnan aktivointikytkimestä kiinni.

17 Käännä ohjainta hitaasti sinisen nuolen suuntaan ja sitten keltaisen nuolen suuntaan.

Minkään toiminnon ei tulisi käynnistyä.

Nosto/lasku –toimintojen tarkistus

18 Paina nosto -toiminnon valintapainiketta.

19 Paina toiminnan aktivointikytkin pohjaan ja pidä se pohjaan painettuna.

20 Käännä ohjainta hitaasti sinisen nuolen suuntaan.

Korin tulisi nousta. Katumissuojan tulisi aueta.

21 Vapauta ohjain.

Korin tulisi pysähtyä.

22 Paina toiminnan aktivointikytkin pohjaan ja pidä se pohjaan painettuna. Käännä ohjainta hitaasti keltaisen nuolen suuntaan.

Korin tulisi laskea alas. Alaslaskun hälytysäänen tulisi soida koria laskettaessa.

Koria laskettaessa korin pitäisi pysähtyä kun se on 2,1 metrin korkeudella maasta. Varmista, että korin alapuolisella alueella ei ole henkilöitä eikä esineitä, jotka häiritsevät laskeutumista. Jatkaaksesi korin laskemista, odota 5 sekuntia ja käännä ohjainta uudelleen.

Ohjauksen tarkistus

Huom. Ohjaus- ja ajotestien aikana seiso korissa kasvot nostimen ohjauspäätä kohti.

23 Paina ajon valintakytkintä.

24 Paina toiminnan aktivointikytkin pohjaan ja pidä se pohjaan painettuna.

25 Paina ajo-ohjaimen päässä olevaa keinukytkintä ohjauspaneelissa olevan sinisen kolmion osoittamaan suuntaan.

Ohjauspyörien tulisi kääntyä rungossa olevan sinisen kolmion osoittamaan suuntaan.

26 Paina ohjaimen päässä olevaa keinukytkintä ohjauspaneelissa olevan keltaisen kolmion osoittamaan suuntaan.

Ohjauspyörien tulisi kääntyä rungossa olevan keltaisen kolmion osoittamaan suuntaan.

Ajon ja jarrujen tarkistus

27 Paina toiminnan aktivointikytkin pohjaan ja pidä se pohjaan painettuna.

28 Liikuta ohjainta hitaasti ohjauspaneelissa olevan sinisen nuolen osoittamaan suuntaan kunnes nostin alkaa liikkua, ja palauta ohjain sitten keskiasentoon.

Nostimen tulisi liikkua sinisen nuolen osoittamaan suuntaan ja pysähtyä sitten äkillisesti.

29 Liikuta ohjainta hitaasti ohjauspaneelissa olevan keltaisen nuolen osoittamaan suuntaan kunnes nostin alkaa liikkua, ja palauta ohjain sitten keskiasentoon.

Nostimen tulisi liikkua keltaisen nuolen osoittamaan suuntaan ja pysähtyä sitten äkillisesti.

Huom: Ajojarrun tulisi pystyä pitämään laite paikoillaan millä tahansa kaltevalla alustalla, jota kone pystyy nousemaan.

Ajonopeuden rajoittimen tarkistus

30 Paina noston valintakytkintä.

31 Paina toiminnan aktivointikytkin pohjaan ja pidä se pohjaan painettuna. Nosta koria n. 1,2 m.

Kaatumissuojan tulisi aueta.

32 Paina ajon valintakytkintä.

33 Paina toiminnan aktivointikytkin pohjaan ja pidä se pohjaan painettuna. Käännä ohjain hitaasti täyden nopeuden asentoon.

Maksimi ajonopeus nostolava ylhäällä ei saa ylittää 23 cm/s.

Mikäli ajonopeus nostolava ylhäällä ylittää 23 cm/s, laite on välittömästi merkittävä selvästi ja poistettava käytöstä.

Kallistumisanturin toiminnan tarkistus

Huom. Testin aikana seiso korin ulkopuolella (ei korissa!) ohjaten koriohjaimella.

34 Laske kori ala-asentoon.

35 Laita nostimen toisen puolen kummankin pyörän eteen 2 x 4" puupala ja aja nostin niiden päälle.

36 Nosta kori n. 2,1 metrin korkeuteen.

Lavan tulee pysähtyä ja hälytysäänen kuulua taajuudella 600 krt /min.

37 Liikuta ohjainta hitaasti ohjauspaneelissa olevan sinisen nuolen osoittamaan suuntaan, sitten keltaisen nuolen osoittamaan suuntaan.

Ajo-toiminnon ei tule toimia kumpaankaan suuntaan.

38 Laske kori ja poista puupalat.

Kaatumissuojan toiminnan tarkistus

Huom. Kaatumissuojien tulisi aueta automaattisesti, kun nostolavaa nostetaan. Kaatumissuojat aktivoivat rajakytkimen, joka sallii laitteen toiminnan jatkumisen. Mikäli kaatumissuojat eivät aukea ja lava on nostettu yli 1,8 m korkeuteen, kuuluu hälytysääni ja laitteen ajo estyy.

39 Nosto koria.

Kun kori on noussut 1,2 metriä maasta pitäisi kaatumissuojien aueta.

40 Paina kaatumissuojia ensin toiselta ja sitten toiselta puolelta.

Kaatumissuojien ei pitäisi liikkua.

41 Laske kori.

Kaatumissuojien pitäisi palata alkuasentoon.

42 Laita kaatumissuojan alle 2x4” puupala.
Nosta kori.

Ennen kuin kori on noussut maasta 2,1 metriä tulisi hälytysäänen kuulua ja ajotoiminnon estyä.

43 Laske lava ja poista puupala.

Työskentelypaikan tarkistus



Seuraavat seikat ovat edellytyksiä laitteen käytölle:

✓ Opettele ja harjoittele tässä käsikirjassa selostettu laitteen turvallinen käyttö.

1 Vältä vaaratilanteita.

2 Laitteen käyttöä edeltävät tarkistukset on aina suoritettava.

3 Tarkista laitteen toiminnot aina ennen käyttöä.

4 Tarkista työskentelypaikka.

Ennen seuraavaan kohtaan siirtymistä on käyttäjän sisäistettävä työskentelypaikan tarkistaminen.

5 Käytä laitetta ainoastaan siihen käyttötarkoitukseen mihin se on tehty.

Perusperiaate

Työskentelypaikan tarkistuksen tarkoitus on selvittää onko nostimen käyttäminen kyseisessä paikassa turvallista. Käyttäjän tulee tehdä tarkistukset ennen laitteen siirtämistä työskentelypaikalle.

Käyttäjän vastuulla on selvittää ja painaa mieleensä työskentelypaikan vaaratekijät sekä varoa niitä, kun nostinta liikutellaan, kuten myös laitteen valmistelun ja käytön aikana.

Työskentelypaikan tarkastus

Pidä seuraavat vaaratilanteet mielessä ja vältä niitä:

- Pudotukset tai kuopat

- Kohoumat, esteet lattialla tai alustalla tai romut

- Yläpuoliset esteet ja korkeajännitejohtimet

- Vaarallinen sijainti

- Alusta, joka ei ole riittävän vahva kestämään nostimen ja sen taakan aiheuttamaa kuormitusta

- Tuuli- ja sääolosuhteet

- Asiaankuulumattomien henkilöiden läsnäolo

- Muut mahdolliset vaaratilanteet.

Käyttöohjeet



Seuraavat seikat ovat edellytyksiä laitteen käytölle:

✓ Opettele ja harjoittele tässä käsikirjassa selostettu laitteen turvallinen käyttö.

1 Vältä vaaratilanteita.

2 Laitteen käyttöä edeltävät tarkistukset on aina suoritettava.

3 Tarkista laitteen toiminnot aina ennen käyttöä.

4 Tarkista työskentelypaikka.

5 Käytä laitetta ainoastaan siihen käyttötarkoitukseen mihin se on tehty.

Peruseriaate

Käyttöohjeosassa on selostus jokaisesta laitteen toiminnosta. Käyttäjän vastuulla on noudattaa kaikkia käyttöohjekirjassa annettuja turva- ja käyttöohjeita.

Laitteen käyttö mihinkään muuhun kuin henkilöiden ja työkalujen nostamiseen korkealle (ilmassa) olevaan työskentelykohteeseen ei ole turvallista.

Ainoastaan asiaan perehtyneillä henkilöillä tulisi olla lupa käyttää tätä laitetta. Mikäli saman työvuoron aikana nostinta käyttää useampi henkilö eri aikoina on kaikkien oltava laitteen käyttöön perehtyneitä ja jokaisen käyttäjän on noudatettava kaikkia käsikirjan käyttö- ja turvaohjeita. Siten jokaisen käyttäjän on suoritettava laitteen käyttöä edeltävät tarkistukset, toimintojen tarkistukset ja työskentelypaikan tarkastus ennen laitteen käyttöä.

Hätä-seis

Paina rungon tai korin punainen Hätä-seis -painonappi asentoon OFF kaikkien toimintojen seisauttamiseksi.

Korjaa toiminnot, jotka toimivat joko rungon tai korin ohjaimilla kun Hätä-seis -painike on sisään painettuna.

Käyttäminen maasta

1 Käännä avaimella varustettu valintakytkin alaohjain-asentoon.

2 Vedä sekä ala- että koriohjaimen punainen Hätä-seis -painonappi ulos asentoon ON.

3 Tarkista akkujen liitokset ennen koneen käyttöä.

Korin paikoittaminen

1 Käännä korin ylös/alas vaihtokytkintä ohjauspaneelin merkkien mukaisesti.

Ajo- ja ohjaustoiminnot eivät ole mahdollisia alaohjaimia käytettäessä.

Käyttäminen korista

1 Käännä avaimella varustettu valintakytkin asentoon "koriohjaus".

2 Vedä sekä korin että alaohjaimen punainen Hätä-seis -painonappi asentoon ON.

3 Tarkista akkujen liitokset ennen koneen käyttöä.

Korin paikoittaminen

1 Paina noston valintapainiketta.

2 Paina toiminnan aktivointikytkin pohjaan ja pidä se pohjaan painettuna.

3 Käännä ohjainta ohjauspaneelin merkkien mukaisesti.

Koria laskettaessa korin pitäisi pysähtyä kun se on 2,1 metrin korkeudella maasta. Varmista, että korin alapuolisella alueella ei ole henkilöitä eikä esineitä, jotka häiritsevät laskeutumista. Jatkaaksesi korin laskemista, odota 5 sekuntia ja käännä ohjainta uudelleen.

Ohjaaminen (kääntäminen)

1 Paina ajon valintapainiketta.

2 Paina toiminnan aktivointikytkin pohjaan ja pidä se pohjaan painettuna.

3 Käännä ohjaavia pyöriä ajo-ohjaimen päässä olevaa keinukytkintä painamalla.

Ajaminen

1 Paina ajon valintapainiketta.

2 Paina toiminnan aktivointikytkin pohjaan ja pidä se pohjaan painettuna.

3 Nopeuden lisääminen: Käännä ajo-ohjainta hitaasti poispäin keskiasennosta.

Nopeuden vähentäminen: Käännä ajo-ohjainta hitaasti kohti keskiasentoa.

Pysäyttäminen: Palauta ajo-ohjain keskiasentoon tai vapauta aktivointikytkin.

Käytä korin ohjaimen ja ajorungon värikoodattuja suuntanuolia laitteen liikesuunnan määrittämiseen.

Nostimen ajonopeus on rajoitettu korin ollessa kohotettuna.

Akkujen varaustila vaikuttaa laitteen suorituskykyyn. Jännitteen laskiessa akun alhaisen jännitteen merkkivalo syttyy ja laitteen ajonopeus ja toimintojen nopeus hidastuvat.

Häiriön merkkivalo palaa

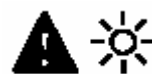

Häiriön merkkivalon syttyessä suoritetaan resetyntä painamalla punainen Hätä Seis –painike sisään ja vetämällä se sitten ulos.

Jos merkkivalo ei sammuu, on laite merkittävä selvästi ja poistettava käytöstä.

Häiriön merkkivalo vilkkuu



Häiriön merkkivalon välkkyessä kori on ylikuormitettuna ja mikään toiminto ei toimi. Hälytysääni kuuluu koriohjaimista.

Paina punainen Hätä Seis –painike sisään ja vedä se sitten ulos. Merkkivalo sammuu.

Poista kuorma korista. Jos kori on edelleen ylikuormitettu, merkkivalo vilkkuu uudelleen.

Korin jatkeen käyttö (manuaalinen käyttö)

1. Astu korin lattialla sijaitsevalle jatko-osan vapautuspolkimelle.
 - 2 Ota korin suojakaiteista kunnollinen ote ja työnnä jatko-osa keskipysäytyskohtaan asti.
 - 3 Astu vapautuspolkimelle uudestaan ja työnnä jatko-osa kokonaan ulos.
- Älä seiso korin jatkeen päällä siirron aikana.
- 4 Astu korin jatko-osan vapautuspolkimelle ja vedä jatko-osa keskipysäytyskohtaan asti. Astu polkimelle uudestaan ja vedä jatko-osa kokonaan sisään.

Käyttö maasta ohjaimen avulla

Noudata turvaetäisyyksiä käyttäjän, nostimen ja kohteen välillä.

Varmistu etukäteen nostimen liikesuunnasta ohjatesasi nostinta maasta ohjaimen avulla.

Kunkin käyttökerran jälkeen

- 1 Valitse turvallinen varastointipaikka, jossa on tukeva, tasainen alusta, ja jossa laite ei haittaa muuta alueen liikennettä.
- 2 Laske kori.
- 3 Käännä avaimella varustettu valintakytkin asentoon OFF ja ota avain pois nostimen luvattoman käytön estämiseksi.
- 4 Kiilaa pyörät.
- 5 Lataa akut.

Akkujen ja laturin käyttöohjeet



Tärkeitä mielessä pidettäviä seikkoja:

- ✓ Älä käytä ulkoista akkulaturia tai lisäakkua.
- ✓ Akkujen lataus on suoritettava tilassa, jossa on hyvä ilmanvaihto.
- ✓ Laturin saa kytkeä ainoastaan ohjeiden mukaiseen vaihtovirtalähteeseen.
- ✓ Käytä ainoastaan Genien suosittelemia akkuja ja laturia.

Akkujen lataaminen

- 1 Varmista, että akut on kytketty ennen latausta.
- 2 Avaa akkukotelo. Akkukotelo on pidettävä auki latauksen aikana.
- 3 Avaa akkujen korkit ja tarkista nestepinnan korkeus. Lisää tarvittaessa tislattua vettä, niin että levyt peittyvät. Älä lisää vettä liikaa ennen latausta.
- 4 Sulje akkujen korkit.
- 5 Kytke laturin pistotulppa maadoitettuun pistorasiaan.
- 6 Käynnistä akkulaturi.
- 7 Laturi lopettaa lataamisen, kun akut ovat täysin latautuneet
- 8 Tarkista nestepinnan korkeus latauksen päätyttyä. Lisää tislattua vettä täyttöreian pohjaan saakka. Älä lisää vettä liikaa.

Kuivan akun täyttö- ja latausohjeet:

1 Avaa akun korkit ja poista muovikelmut täyttöaukoista.

2 Täytä jokainen kenno akkuhapolla (elektrolyytti) siten, että levyt peittyvät.

Älä täytä ylärajaan asti ennen kuin akun lataus on loppuun suoritettu. Ylitäyttäminen saattaa johtaa akkuhapon ylivuotamiseen latauksen aikana. Neutralisoi akkuhapporoiskeet leivinsoodalla ja vedellä.

3 Sulje akun korkit.

4 Lataa akku.

5 Tarkista nestepinnan korkeus latauksen päätyttyä. Lisää tislattua vettä täyttöreian pohjaan saakka. Älä lisää vettä liikaa.

Kuljetusohjeet



Tärkeitä mielessä pidettäviä seikkoja:

- ✓ Saksinostimen liikkeiden hallitsemiseksi nostettaessa se nosturin avulla ajoneuvon lavalle nosto-operaatio on suunniteltava etukäteen.
- ✓ Kuljetusauto on oltava pysäköitynä tasaiselle alustalle.
- ✓ Kuljetusauton tahaton liikkuminen on estettävä laitetta kuormattaessa.
- ✓ Tarkista, että kuljetusauton kantavuus on riittävä ja että kuormausalusta sekä ketjut tai kuormansidontaliinat ovat riittävän vahvat kantamaan nostimen paino (kts. luku Tekninen erittely).
- ✓ Nostimen tulee olla pysäköitynä tasaiselle alustalle ennen jarrujen irrottamista.
- ✓ Varmista alas taittavat kaiteet ennen kuljetuksen aloittamista.

Jarrujen vapautus kuormausta varten

- 1 Kiilaa nostimen pyörät liikkeiden estämiseksi.
- 2 Varmista, että vinssin vaijeri on kiinnitetty kunnolla rungon kiinnityspisteisiin ja että reitillä ei ole esteitä.
- 3 Käännä jarrujen vapautusnuppia vastapäivään jarruventtiilin avaamiseksi.
4. Pumppaa punaisella jarrujen vapautuksen pumppausnupilla.

Nostimen kuormaamisen jälkeen:

- 1 Kiilaa nostimen pyörät liikkeiden estämiseksi.
 - 2 Käännä jarrujen vapautusnuppia myötäpäivään jarruventtiilin sulkemiseksi.
- Genie GS-2032/2632 –nostimen hinaaminen ei ole suositeltavaa. Mikäli nostinta on hinattava, ei hinattaessa saa ylittää 3,2 km/h nopeutta.

Tekninen erittely

Malli GS-2032

Maksimi työkorkeus	8.1 m
Maksimi korin korkeus	6.1 m
Max. korkeus varastoituna kaiteineen	2.1 m
Max. korkeus varastoituna kaide alhaalla	1.94 m
Max. korkeus ilman kaiteita	0.99 m
Kaiteiden korkeus	1.1 m
Leveys	81.3 cm
Pituus	2.44 m
Pituus jatkeella	3.44 m
Maks. korin kantavuus	363 kg
Akseliväli	1.85 m
Kääntösäde (ulko)	2.34 m
Kääntösäde (sisä)	0 m
Maavara	10.2 cm
Maavara kaatumissuojilla	2.2 cm
Paino	ks.konekilpi
Nousukyky	30 %
Melutaso	>70 dB
Maksimi melutaso normaalityöasemassa (Apainotettu)	

Voimanlähde	4 akkua, 6 V 225 AH
Jännite	24 V
Ohjaimet	portaattomat
Koripistorasia AC	vakiona
Maksimihydraulpaine (toiminnot)	241 bar
Rengaskoko	15 x 5 x 11 ¼ ”
Korin mitat	
Korin pituus x leveys	2.26 x 79.4 cm
Korin jatkeen pituus	99 cm

Ajonepeudet

Ajonepeus varastointiasennossa	3.5 km/h
Kori nostettuna	0.8 km/h
	12,2m/54.5 s

Lisätietoja lattiaan kohdistuvasta kuormituksesta

Omapaino + nimelliskuormapaino	1952 kg
Maksimi akselipaino	1111 kg
Maksimi pyöräkuorma	555 kg
Maahan kohdistuva pyöräpaine	8.62 kg/cm ² 845 kPa

Huom. Pyöräkuormat ovat likimääräisiä eivätkä sisällä lisävarusteita. Käytä riittäviä suojakertoimia.

Genien toimintaan kuuluu jatkuva tuotekehittäminen. Laitteiden teknisiin tietoihin saattaa tulla muutoksia ilman erillistä ilmoitusta.

Tekninen erittely

Malli GS-2632

Maksimi työkorkeus	9.9 m
Maksimi korin korkeus	7.9 m
Max. korkeus varastoituna kaiteineen	2.29 m
Max. korkeus varastoituna kaide alhaalla	1.73 m
Max. korkeus ilman kaiteita	1.17 m
Kaiteiden korkeus	99.1cm
Leveys	81.3 cm
Pituus	2.44 m
Pituus jatkeella	3.44 m
Maks. korin kantavuus	227 kg
Akseliväli	1.85 m
Kääntösäde (ulko)	2.34 m
Kääntösäde (sisä)	0 m
Maavara	10.2 cm
Maavara kaatumissuojilla	2.2 cm
Paino	ks.konekilpi
Nousukyky	25 %
Melutaso	>70 dB
Maksimi melutaso normaalityöasemassa (Apainotettu)	

Voimanlähde	4 akkua, 6 V 225 AH
Jännite	24 V
Ohjaimet	portaattomat
Koripistorasia AC	vakiona
Maksimihydraulpaine (toiminnot)	241 bar
Rengaskoko	15 x 5 x 11 ¼"
Korin mitat	
Korin pituus x leveys	2.26 x 79.4 cm
Korin jatkeen pituus	99 cm

Ajonopeudet

Ajonopeus varastointiasennossa	3.5 km/h
Kori nostettuna	0.8 km/h
	12,2m/54.5 s

Lisätietoja lattiaan kohdistuvasta kuormituksesta

Omapaino + nimelliskuorma	2563 kg
Maksimi akselipaino	1647 kg
Maksimi pyöräkuorma	823 kg
Maahan kohdistuva pyöräpaine	12.77 kg/cm ² 1251 kPa

Huom. Pyöräkuormat ovat likimääräisiä eivätkä sisällä lisävarusteita. Käytä riittäviä suojakertoimia.

Genien toimintaan kuuluu jatkuva tuotekehittäminen. Laitteiden teknisiin tietoihin saattaa tulla muutoksia ilman erillistä ilmoitusta.

Vikadiagnostiikka

Koodi	Tila
--	Normaali
01	Keskusyksikön vika
02	Keskusyksikön ja ohjaimen välinen vika
03	Määrittelemätön koriohjaimen kytkinvika
12	Alaohjaimen ylös-alas kytkinvika
18	Alustan kaatumissuojan vika
42	Koriohjaimen vasemmallekääntö kytkinvika
43	Koriohjaimen oikeallekääntö kytkinvika
44	Korin lavakytkinvika
45	Koriohjaimen nostokytkinvika
46	Koriohjaimen ajokytkinvika
47	Sauvaohjaimen vika
52	Eteenohjauskelan vika
53	Taakseohjauskelan vika
54	Ylösohjauskelan vika
55	Alasohjauskelan vika
56	Oikealleohjauskelan vika
57	Vasemmalleohjauskelan vika
58	Jarrukelan vika
68	Matala akkujännite

Lisätiedot Genie huoltokirjasta