



PIKAKÄYTTÖOHJE
HENKILÖNOSTOKORI

 **JCB**

OSAN SIJAINTI

Huomautus: Kuva(t) näyttää tyypillisen konemallin; oma koneenne voi näyttää toiselta kuin näytetty malli.

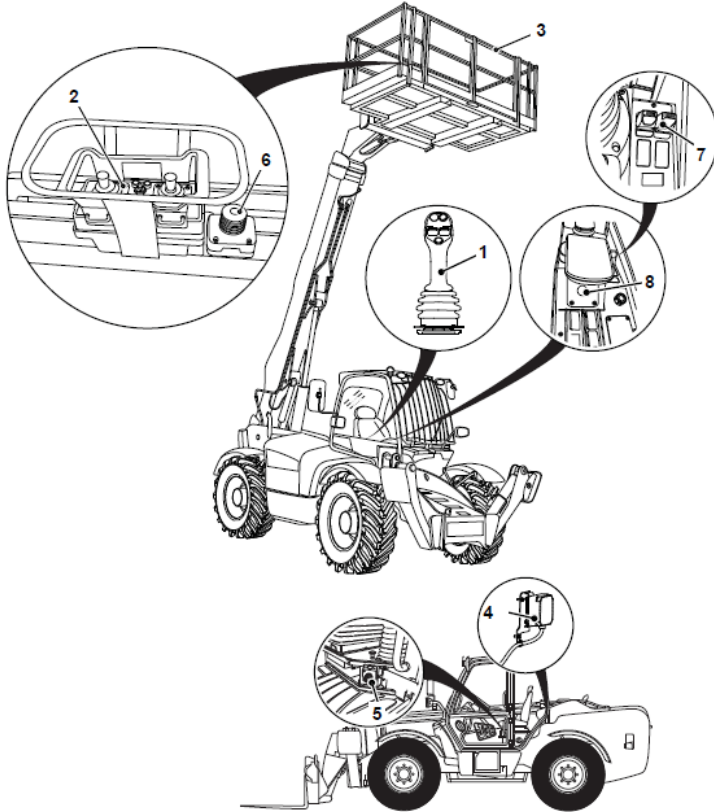

Fig 2.

C117699-C28

- 1 Servo-Ohjainvipu
- 2 Kauko -ohjainyksikkö (RCU)
- 3 JCB Työskentelylava
- 4 Radio vastaanotin (kannen takana)
- 5 Koneen Kyt Kentänappi
- 6 Lava Hätäkatkaisunappi
- 7 Tukijalkojen Ohjausvivut
- 8 Turva-avaimen pistoke

Katso käyttöohjeesta tarkat yksityiskohdat.

OHJAUSLAITTEET

Ohjaamotila

Vipujen käytölle ohjaamotilassa katso koneen käyttöohje.

Kauko -tila

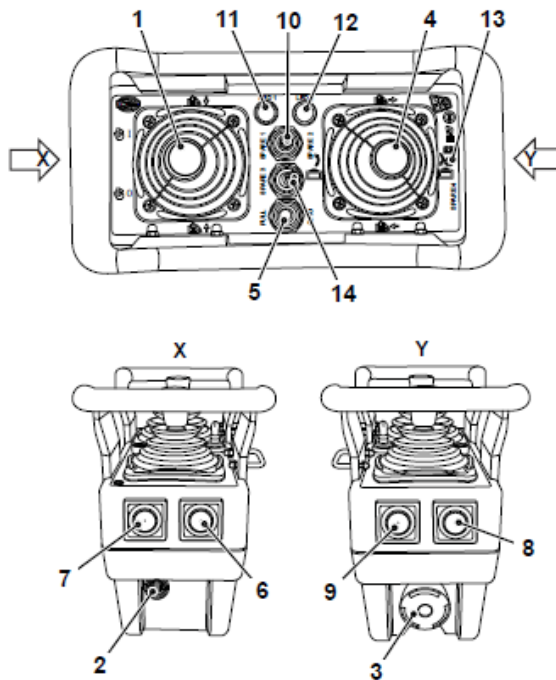

Fig 6.

C116122-1

- | | |
|--|--|
| 1 Nosta/laske | 9 Kallista/työnnä Katkaisin (Vara 4) |
| 2 Turva-avaimen pistoke | 10 Vara 1/ Vara 2 katkaisin –
käytetään moottorin esiaseteltua
käyntinopeutta muuttaessa (5) |
| 3 Kauko-ohjaimen hätäkatkaisin | 11 LED 1 (Punainen LED) |
| 4 Jatka/vedä sisään, käännä ja kallista/
työnnä sauvaohjainta | 12 LED 2 (Ruskeankeltainen LED) |
| 5 Moottorin käyntinopeus | 13 Kauko-ohjaimen tila LED |
| 6 Moottorin pysäytys -nappi | 14 Vara 3 katkaisin |
| 7 Moottorin käynnistys | |
| 8 Kauko-ohjain Virta ja äänimerkki | |

LAVAN KIINNITYS

Manuaalinen lukitus vaunulle

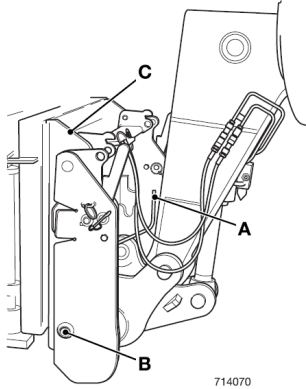

Fig 28.

714070

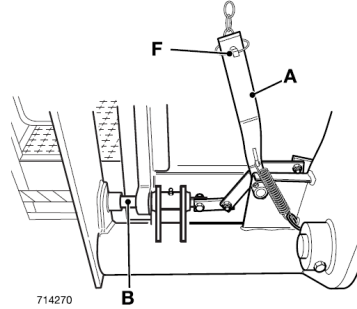

Fig 30.

714270

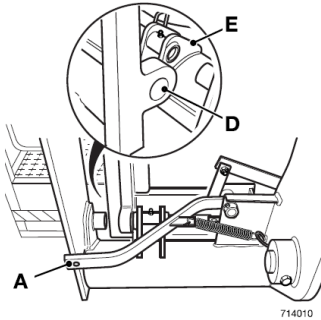

Fig 29.

714010

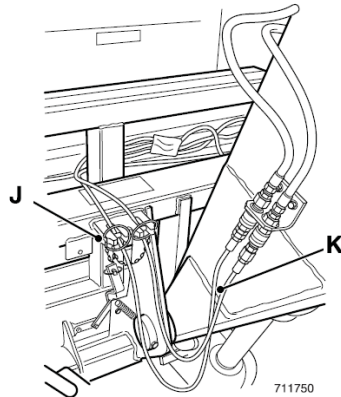

Fig 32.

711750

- A** Vipu (laske irrottaaksesi pikaliittimen lukitustapit, nosta kun lava on kiinnitetty)
- B** Pikaliittimen vaunun lukitustapit
- C** Korin vastinlevy
- D** Pikaliittimen reiät (Linjaa **D** kohdalle **E**)
- E** Korin reiät
- F** Tapin lukitus (vivun varmistukseksi **A** kun kori on kiinnitetty koneeseen)
- J** Lukkotapit
- K** Korin hydrauliset letkut (vain käännettävälle malleille; kiinnitetään koneen lisähydrauliikan liittimiin, kun ne on ilmattu.)

Katso käyttöohjeesta tarkat yksityiskohdat.

Kaapelikelan kiinnittäminen

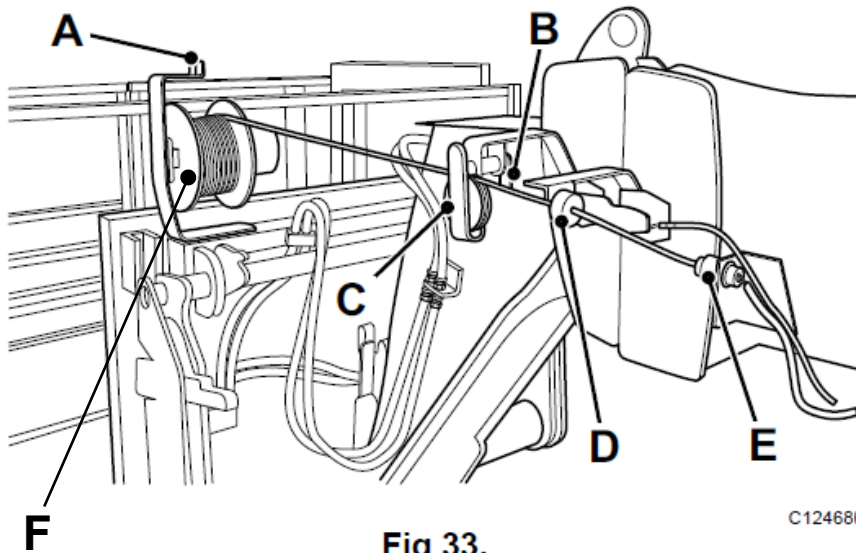

Fig 33.

C124680

- A Lavan kaapelikelan telakointiasento
- B Jousi ladattu kiinnitin
- C Ohjainpyörä
- D Kumitopparin kannatin
- E Kaapelikelan istukka
- F Kaapelikela

Hydraulinen lukitus asetinlaitteelle

Huomautus: Hydraulinen lukitus asetinlaitteelle ei ole saatavilla tai hyväksytty henkilönostimen käyttöön.

ENNEN KÄYTTÖÄ

Koneen eristyskatkaisin ja korin hätäkatkaisimet

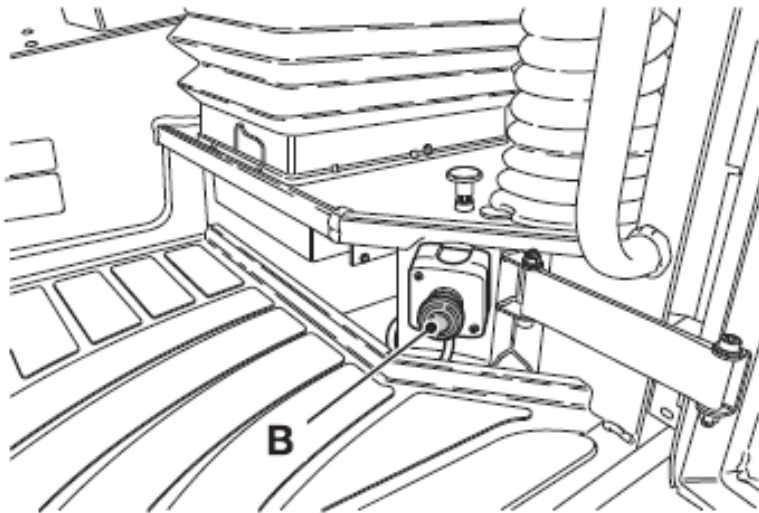

A713200-C1

B Koneen kytkentänappi

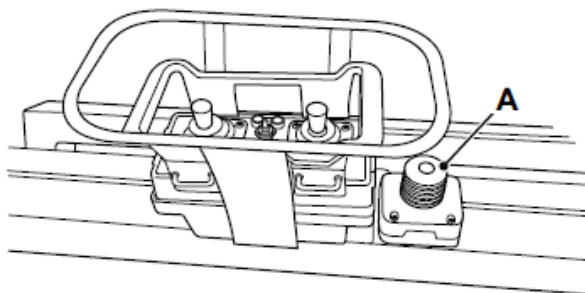

C124640

Fig 7.

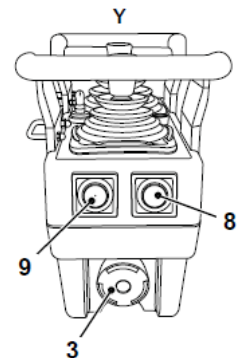

C116122-1

A Lavan hätäkatkaisin

3 Kauko-ohjaimen hätäkatkaisin

Katso käyttöohjeesta tarkat yksityiskohdat.

Turva-avain

Tärkeää: Yksi turva-avain annetaan konetta ja henkilönostinta kohden.

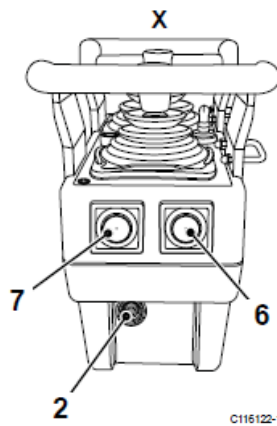
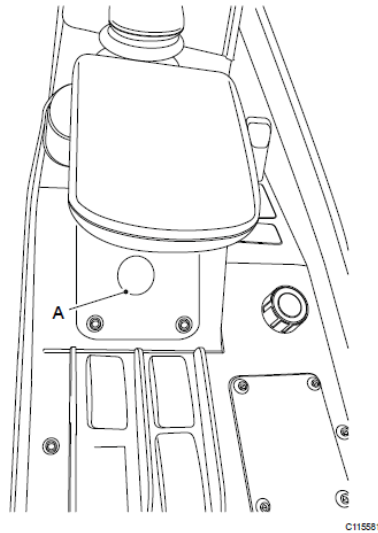

- A** Turva-avaimen ohjaamoasento (ohjaamotilalle)
- 2** Turva-avaimen kauko-ohjausasento (kauko-ohjaustilalle)

Kauko-ohjaimen akku ja akun laturi

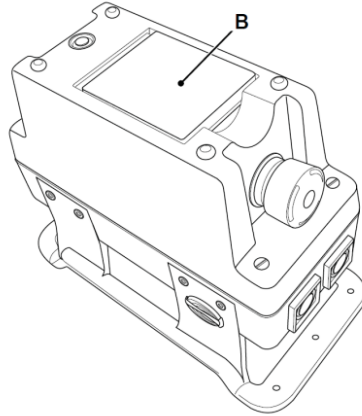

C116131

B Akku (vara-akun pitämistä korissa suositellaan aina)

1 Akun laturi (pidettävä aina ohjaamossa)

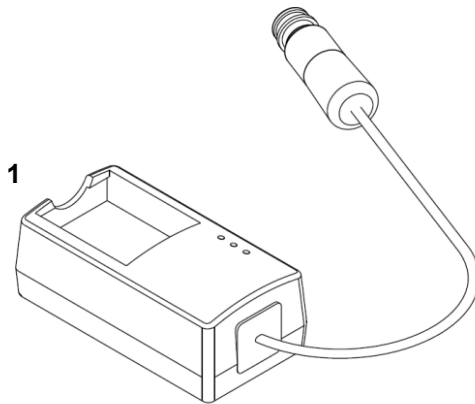

C124660

Akun vaihto

Kun akku on lähes lopussa tulee äänimerkki kauko-ohjaimelta, kauko-ohjaimen merkkivalo vilkkuu punaisena ja ohjain värähtelee.

Tärkeää: Kauko-ohjain vaihtaa koneen eristys-tilaan 8 minuutin jälkeen.

Katso käyttöohjeesta tarkat yksityiskohdat.

Kauko-ohjaimen asennus koriin

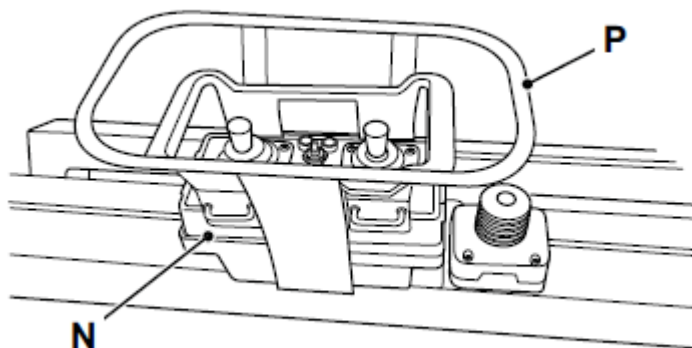

C124540-C1

- N** Kauko-ohjain liitettävä koriin
- P** Korin kannatin kauko-ohjaimelle

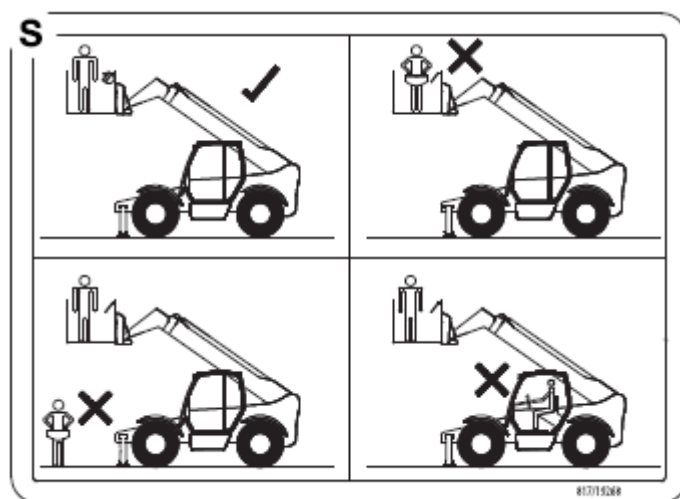

81719268

731740

- S** Käyttörajoituksista kertova kuva ohjaamossa

KÄYNNISTYS JA SAMMUTUS

Käynnistä ja sammuta kone

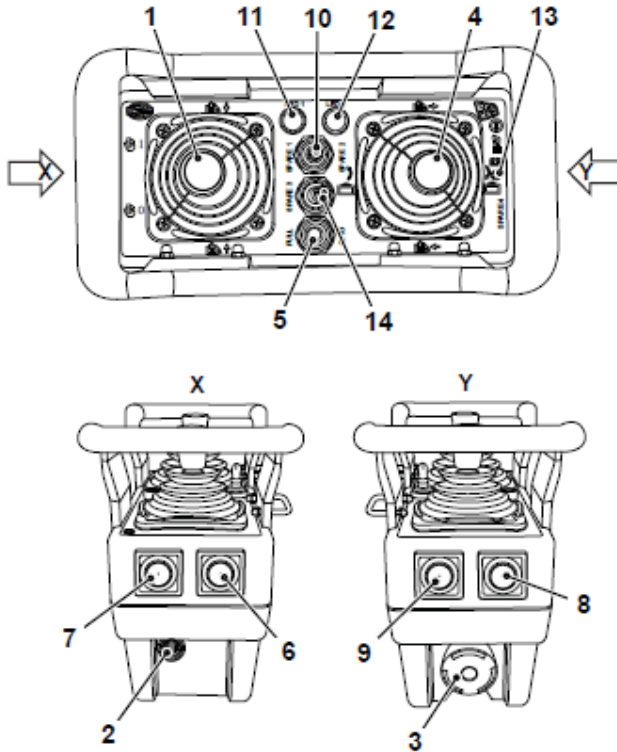

Fig 6.

C116122-1

- 8 Kauko-ohjaimen Virtanappi ja äänimerkki (Paina kerran, sitten paina ja pidä pohjassa kunnes vihreä valo vilkkuu.)
- 6 Moottorin käynnistysnappi (painettu napista 9, kuulet kaksi äänimerkkiä koneesta ja kone käynnistyy.)
- 7 Moottorin pysäytysnappi

Huomautus: Koneen täytyy käynnistyäkseen olla tasaisella alustalla, vaihte vapaalla, käsijarru päällä ja tukijalat ojennettuina.

Katso käyttöohjeesta tarkat yksityiskohdat.

Tukipisteet

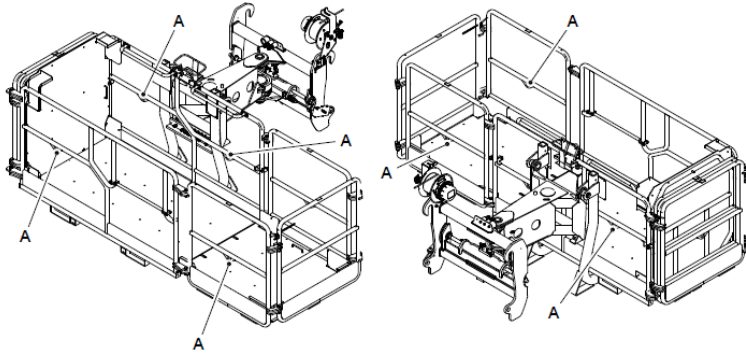

Fig 18.

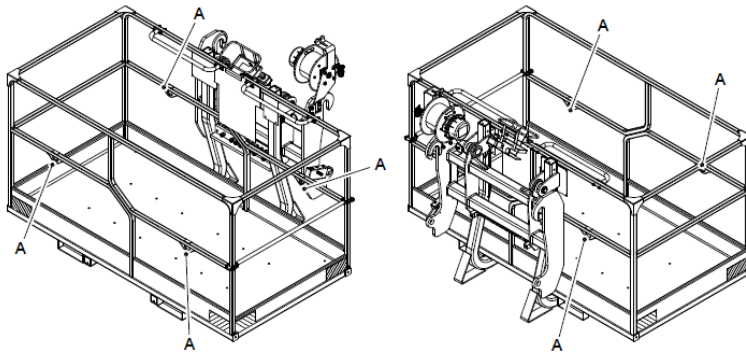

Fig 19.

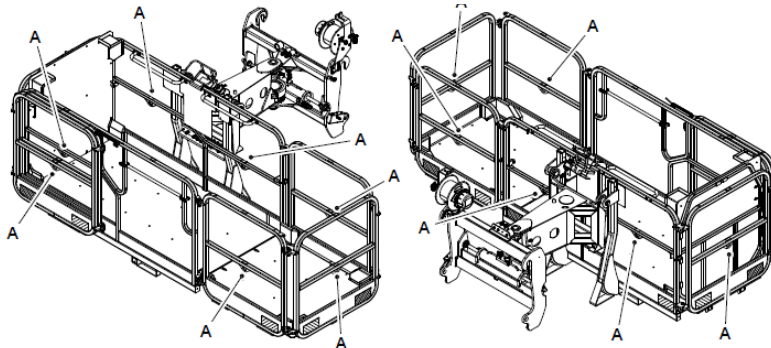

Fig 20.

A Tukipisteet, joihin käyttäjä kytkee putoamista estävän järjestelmän

Sisään- ja ulostulo

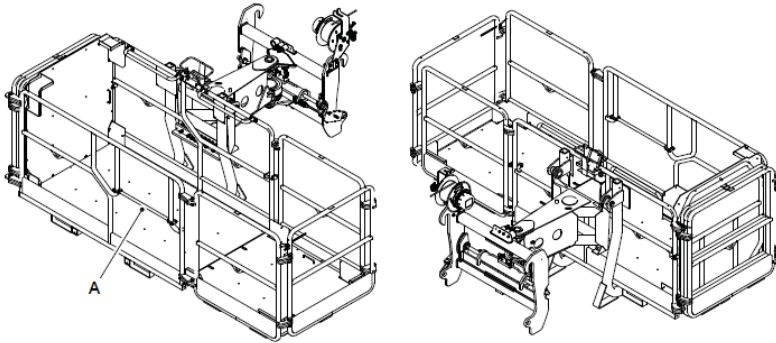

Fig 21.

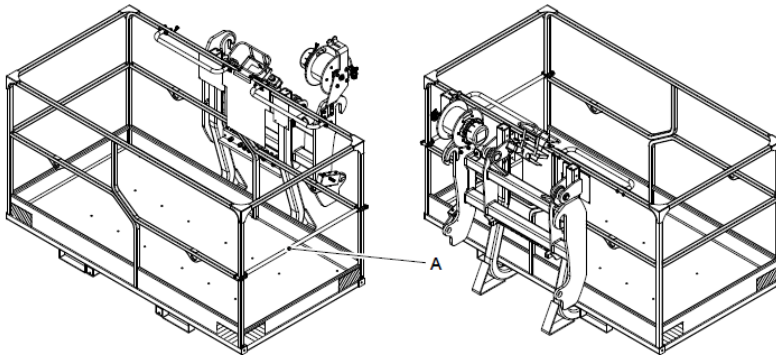

Fig 22.

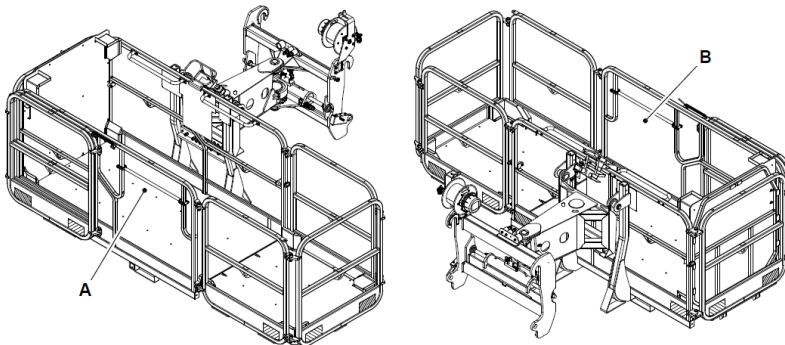

Fig 23.

A Pudota nostettava tanko sisään- ja ulostulolle

KÄYTTÖ

Nosta puomi/Laske puomi

- A Nosta puomi
- B Laske puomi

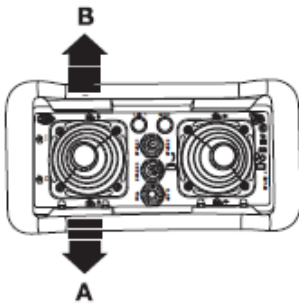
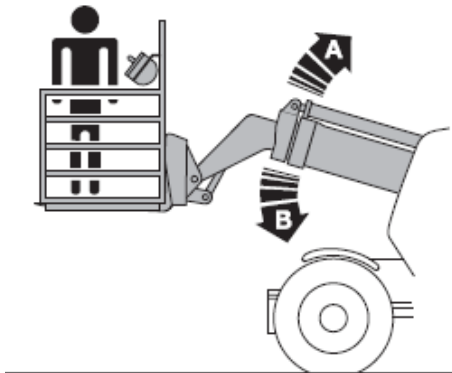

Fig 13.

5711730-C1

Ulota puomi/vedä puomi sisään

- C Jatka puomi
- D Vedä puomi sisään

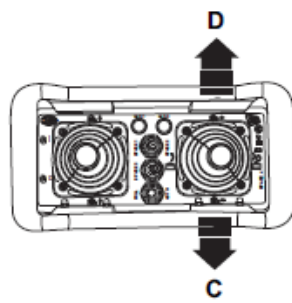
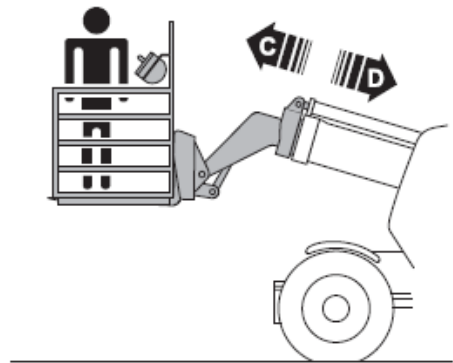

Fig 14.

5711730-C2

Sisemmän puomin jatkaminen/sisäänveto

Tärkeää: Älä jatka puomia ennen kuin se on ensin nostettu vaadittuun asentoon.

- E** Jatka puomi
- F** Vedä Jatka sisään
- G** Sisemmän puomin tappikytkin (vain 540-170)
- H** Sisempi puomi

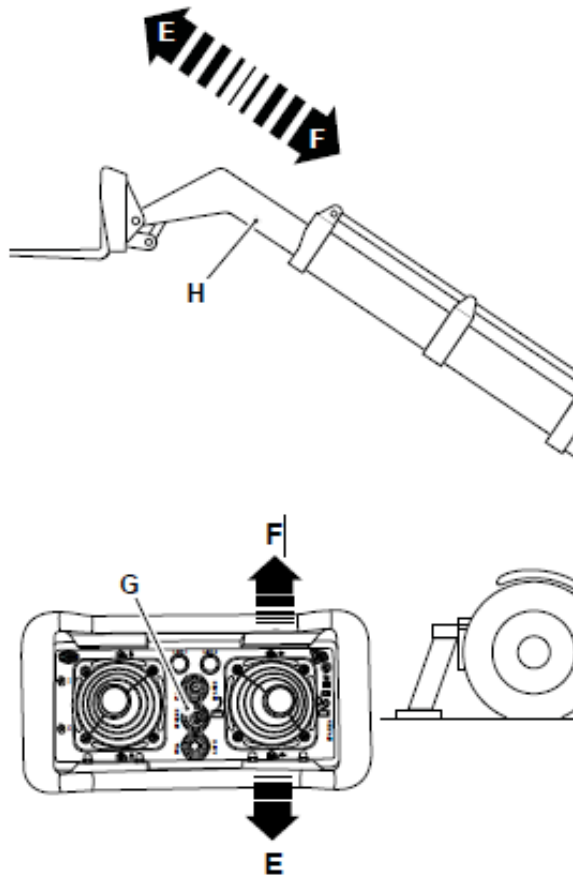

Fig 15.

8711730-C3

Katso käyttöohjeesta tarkat yksityiskohdat.

Ohjain käännettävälle koreille

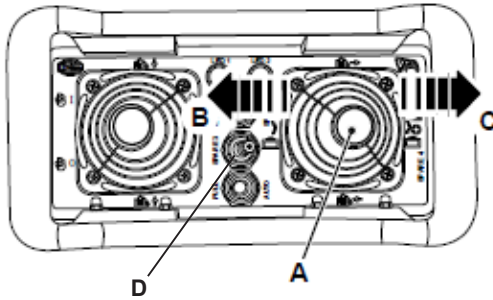
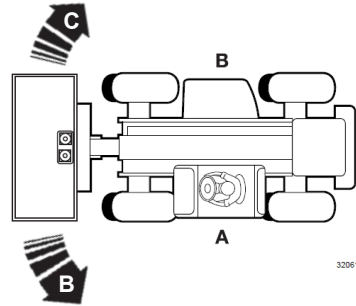

Fig 16.

C118140-1



320610-2

Tappikytkimen asento **D on oikealla**

- A** Käännön ohjain
- B** Käännä koria vastapäivään
- C** Käännä koria myötäpäivään

Kallistuman korjaus

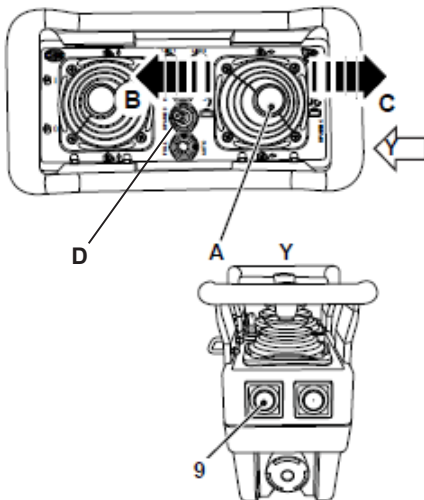
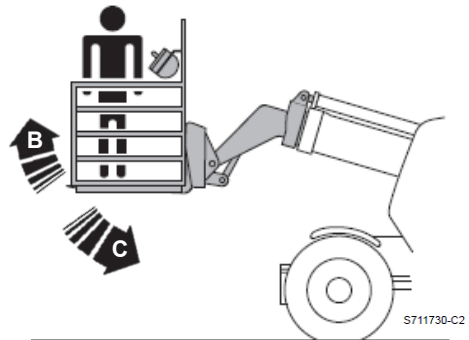

Fig 17.



S711730-C2

Tappikytkimen asento **D on vasemmalla**

- 9** Kallista/työnnä kytkintä (paina käyttäessä käännön ohjainta **A**)
- B** Työnnä kori takaperin
- C** Kallista koria eteen

Hätälasku ohjaamosta

Tärkeää: Kun koria ei voida laskea tavallisin toimin, esimerkiksi: moottorin vika, järjestelmävirhe tai hätäkatkaisimen aktivointi, kori voidaan laskea käyttämällä varapumppua.

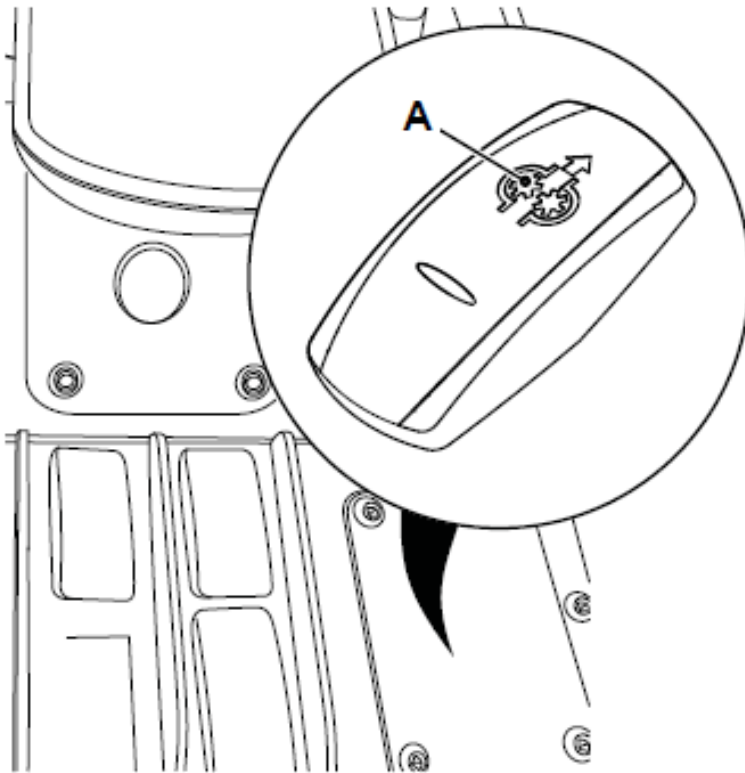

C115580-C4

- A** Varapumpun käyttökytkin (Painetaan ja sen jälkeen puomi vedetään sisään ja lasketaan alas.)

Katso käyttöohjeesta tarkat yksityiskohdat.

Käytä hätälaskua ohjaamosta jos hätäkatkaisin vaatii ohittamista

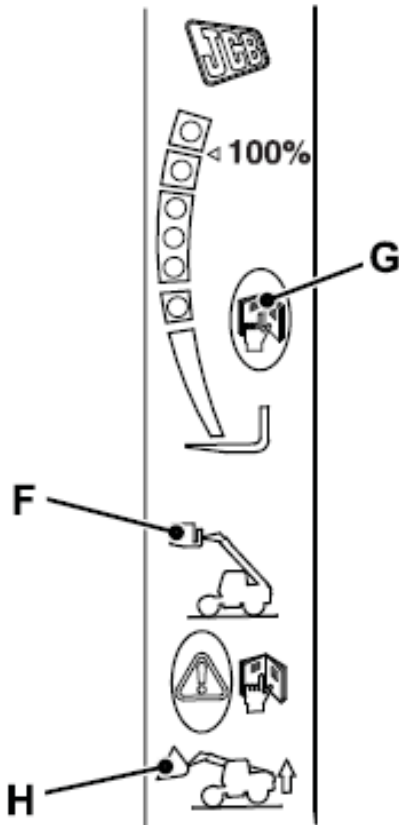
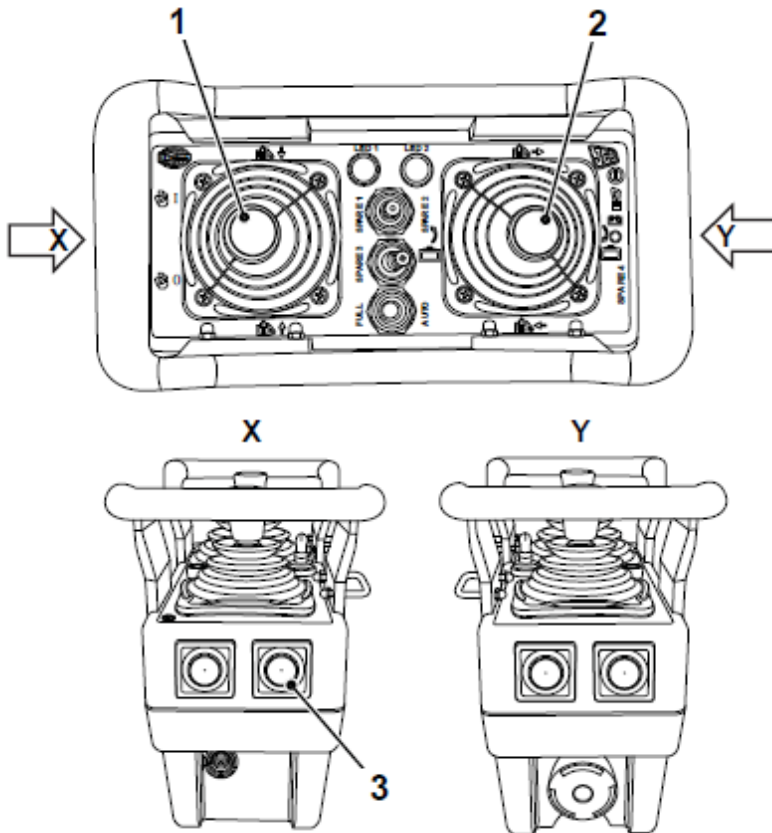

Fig 26.

- 1 Tämä toimenpide toimii vain häiriön tai vian sattuessa. Ei toimi tavallisessa käytössä
- 2 Käännä virta-avain asentoon OFF
- 3 Paina ja pidä nappia **G**. Paina nappia jatkuvasti kunnes lava on laskeutunut
- 4 Käynnistä kone uudelleen käyttämällä virta-avainta
- 5 Käytä ohjaimia laskeaksesi lava turvalliseen paikkaan
- 6 Moottorin nopeus rajattu 1100rpm
- 7 Kun napista **G** päästetään moottori sammuu
- 8 Näyttö antaa seuraavan merkin koska hätäkatkaisin on ohitettu. JCB jälleenmyyjäsi tulee nollata tämä

Hätälaskun käyttö korista



- 1 Nosta/laske
- 2 Jatka/vedä sisään, käännä ja kallista/työnnä sauvaohjainta
- 3 Moottorin pysäytysnappi (paina ja pidä nappia ohjatakseksi koria turvalliseen sijaintiin ohjaimin 1 ja 2)

Katso käyttöohjeesta tarkat yksityiskohdat.

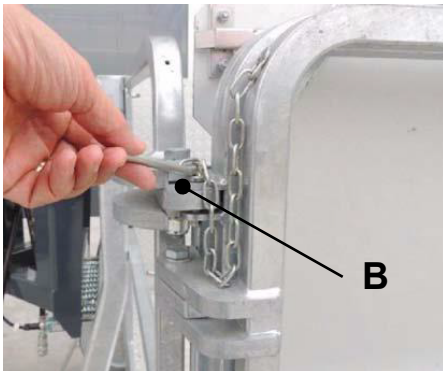
KORIN LEVITYS

A Asettele kori tasaiselle pinnalle

B Irrota sulkutappi

C Avaa sivuseinät 180° suhteessa alkuperäiseen asentoon

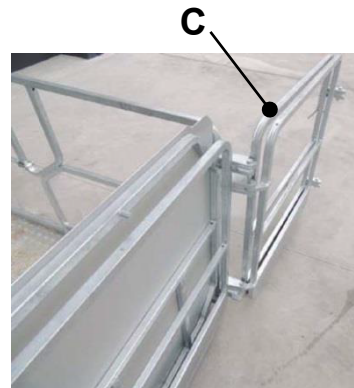

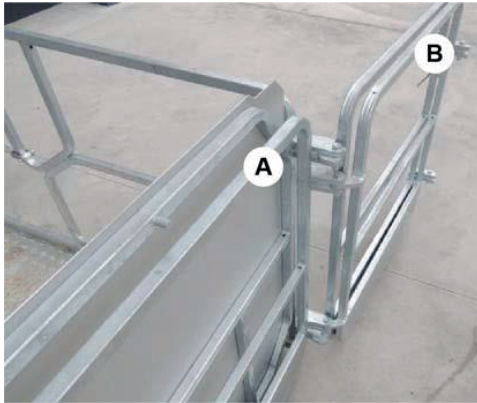

A Vedä kohdasta **A** vasemmalla kädellä

B Pidä kohdasta **B** oikealla kädellä



C Muodosta nelikulmio 90° kulmin

Katso käyttöohjeesta tarkat yksityiskohdat.

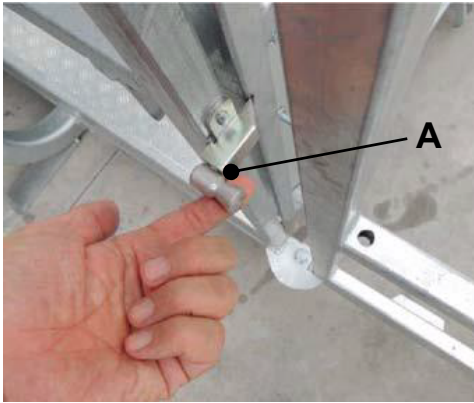

A Vapauta korin lattiaa pitävä salpa

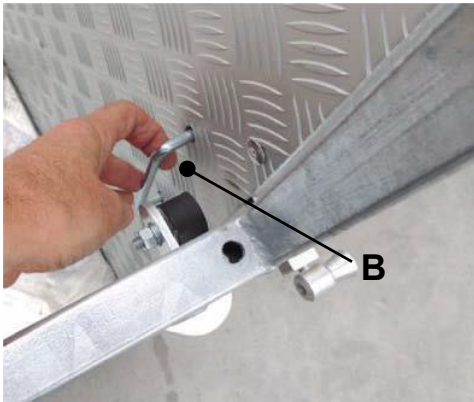

B Laske korin ruudullinen lattia piilokahvaa käyttämällä

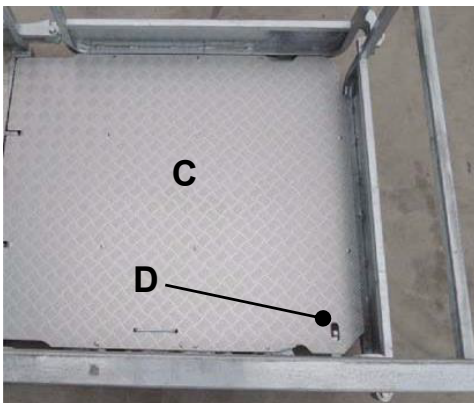

C Laskettu lattia-asento. Toista toimenpiteet korin vastapäiselle puolelle

D Korin sulkemiseksi vedä tapista **D** ja suorita toimenpiteet päinvastaisessa järjestyksessä

HUOLTOAIKATAULUT

	3 kuukautta	6 kuukautta	12 kuukautta
Säännöllinen tarkastus ja huolto	<input type="checkbox"/>		
Korin lattian ja rakenteen puhdistaminen	<input type="checkbox"/>		
Voitele tapit ja rakenteen kiertopisteet		<input type="checkbox"/>	
Ruuvien ja muttereiden tarkastus vääntömomentin kiristys		<input type="checkbox"/>	
Korin kääntölaitteen rasvaus		<input type="checkbox"/>	
Varustetunnistimen mikrokytkimen toiminnan tarkastaminen		<input type="checkbox"/>	
Korin ylikuormitus-mikrokytkimen toimivuuden tarkastaminen			<input type="checkbox"/>
Korin rakenteen kunnon tarkastaminen			<input type="checkbox"/>
Hätämerkin ja varoitus -tarrojen ja varustetunnistuslaattojen kunnon tarkastaminen			<input type="checkbox"/>
Sähkökaapeli suojusten kunnon ja liitinten toimivuuden tarkastaminen			<input type="checkbox"/>

Katso käyttöohjeesta tarkat yksityiskohdat.

NESTEET JA VOITELUAINEET

Kohde	Tilavuus	Neste/ Voiteluaine	JCB- Osanumero	Säiliön Koko
	Littraa (UK Gallonaa)			
Rasvaus- kohteet		Jcb Special Hp Grease	4003/2017	400G
		Jcb Special Mpl-Ep Grease	4003/1501	400G



Kaikki oikeudet pidätetään. Mitään osaa tästä julkaisusta ei saa kopioida, varastoida hakujärjestelmään tai välittää missään muodossa tai millään muulla tavalla, elektronisesti, mekaanisesti, valokopioimalla tai muutoin, ilman lupaa JCB myynnistä (JCB Sales). Kaikki tämä julkaisun viitteet toimintapainoihin, -kokoihin, kapasiteetteihin tai muihin mittoihin on tarkoitettu vain ohjeiksi ja ne voivat muuttua koneen tarkkojen ominaisuuksien mukaan. Niihin ei täten tulisi luottaa tietyn sovelluksen sopivuutta todennettaessa. Neuvoja ja ohjeita tulisi aina hakea JCB jälleenmyyjältäne. JCB varaa itselleen oikeuden muuttaa tarkennuksia muutoksista varoittamatta. Näytetyt kuvat ja tarkennukset voivat sisältää vaihtoehtoisia varusteita ja lisävarusteita.



JCB Sales Limited, Rocester, Staffordshire, United Kingdom ST14 5JP
Puh: +44 1889 590312 Sähköposti: salesinfo@jcb.com

Lataa kaikkein uusimmat tiedot tästä tuoteryhmästä linkistä: www.jcb.com

JCB logo on J C Bamford Excavators Ltd.:n rekisteröity tavaramerkki. ©2009 JCB Sales.