



An Oshkosh Corporation Company

Drifts- og sikkerhetshåndbok

Originalanvisninger – Oppbevar alltid denne håndboken sammen med maskinen.

Bomliftmodeller

E600

E600J

E600JP

M600

M600J

M600JP

S/N 0300219230 til nå

** Unntakene står på innsiden av frontdekselet.*

ANSI   **AS/NZS**

3124418

November 5, 2018 - Rev D

Norwegian - Operation and Safety Manual

Denne håndboken gjelder også maskiner med følgende serienumre.

0300218866

0300218867

0300218868

FORORD

Denne håndboken er et meget viktig verktøy! Oppbevar den alltid sammen med maskinen.

Formålet med håndboken er å gi eiere, brukere, maskinførere, utleiere og leiere oversikt over forholdsregler og driftsprosedyrer som er nødvendige for sikker og korrekt bruk av maskinen, og maskinens tilsiktede formål.

Grunnet kontinuerlige produktforbedringer forbeholder JLG Industries, Inc. seg retten til å foreta endringer av spesifikasjoner uten forhåndsvarsel. Kontakt JLG Industries, Inc. for å få oppdatert informasjon.

SIKKERHETSSYMBOLER OG SIKKERHETSSIGNALORD



Dette er sikkerhetssymbolet. Det benyttes for å advare deg om potensielle farer for personskade. Følg alle sikkerhetsmeldinger som kommer etter dette symbolet, slik at potensiell skade eller død unngås

FARE!

ANGIR EN UMIDDELBART FARLIG SITUASJON. HVIS DENNE IKKE UNNGÅS, VIL RESULTATET BLI ALVORLIG SKADE ELLER DØD. DETTE MERKET VIL HA RØD BAKGRUNNSFARGE.

ADVARSEL!

ANGIR EN POTENSIELL FARLIG SITUASJON. HVIS DENNE IKKE UNNGÅS, KAN RESULTATET BLI ALVORLIG SKADE ELLER DØD. DETTE MERKET VIL HA ORANSJE BAKGRUNNSFARGE.

FORSIKTIG!

ANGIR EN POTENSIELL FARLIG SITUASJON. HVIS DENNE IKKE UNNGÅS, KAN RESULTATET BLI MINDRE ALVORLIG ELLER MODERAT SKADE. DET KAN OGSÅ ADVARE MOT UTRYGGE METODER. DETTE MERKET VIL HA GUL BAKGRUNNSFARGE.

MERK

VISER TIL INFORMASJON ELLER BEDRIFTSPOLITIKK SOM DIREKTE ELLER INDIREKTE GJELDER PERSONALET'S SIKKERHET ELLER BESKYTTELSE AV EIENDOM.

⚠ ADVARSEL!

DETTE PRODUKTET MÅ VÆRE I SAMSVAR MED ALLE SIKKERHETSRELATERTE SKRIV. KONTAKT JLG INDUSTRIES, INC. ELLER DEN LOKALE, AUTORISERTE REPRESENTANTEN FOR JLG FOR Å FÅ MER INFORMASJON OM SIKKERHETSBRUNDSKRIV SOM KAN VÆRE UTSTEDT FOR DETTE PRODUKTET.

MERK

JLG INDUSTRIES, INC. SENDER SIKKERHETSRELATERTE SKRIV TIL DEN SOM ER REGISTRERT SOM EIER AV DENNE MASKINEN. KONTAKT JLG INDUSTRIES INC. FOR Å FORSIKRE DEG OM AT ALLE OPPLYSNINGER OM DEN NÅVÆRENDE EIEREN ER OPPDATERT OG RIKTIG.

MERK

JLG INDUSTRIES, INC. MÅ VARSLES STRAKS I TILFELLER DER PRODUKTER FRA JLG HAR VÆRT INVOLVERT I EN ULYKKE SOM MEDFØRTE PERSONSKADE ELLER DØD, ELLER DER DET HAR OPPSTÅTT BETYDELIGE SKADER PÅ EIENDOM, GJENSTANDER ELLER JLG-PRODUKTET.

Når det gjelder:

- Ulykkesrapportering
- Produktsikkerhetsutgivelser
- Oppdateringer vedr. nåværende eier
- Spørsmål om produktsikkerhet
- Informasjon om overholdelse av standarder og forskrifter
- Spørsmål om spesielle bruksområder for produktet
- Spørsmål om produktmodifikasjoner

Kontaktperson:

Product Safety and Reliability Department
JLG Industries, Inc.
13224 Fountainhead Plaza
Hagerstown, MD 21742
USA

eller det lokale JLG-kontoret
(se adresser på innsiden av håndboksomslaget)

I USA:

Grønt nummer: 877-JLG-SAFE (877-554-7233)

Utenfor USA:

Telefon: 240-420-2661
Faks: 301-745-3713
E-post: ProductSafety@JLG.com

REVIDERINGSLOGG

Opprinnelig utgave	A – 24. mai 2016
Revidert	B – 30. mai 2018
Revidert	C – 29. juni 2018 – revidert omslag, prop 65
Revidert	D – 5. november 2018

KAPITTEL – AVSNITT, EMNE	SIDE
KAPITTEL - 1 - SIKKERHETSFORHOLDSREGLER	
1.1 GENERELT	1-1
1.2 FØR BRUK	1-1
Førerens opplæring og kunnskap	1-1
Kontroll av arbeidsplassen	1-2
Inspeksjon av maskinen	1-3
1.3 BRUK	1-3
Generelt	1-3
Snuble- og fallfarer	1-4
Strømfarer	1-5
Tippefarer	1-7
Klemme- og kollisjonsfarer	1-10
1.4 TAUING, LØFTING OG TRANSPORT	1-11
1.5 VEDLIKEHOLD	1-11
Potensielle farer ved vedlikehold	1-11
Batterifarer	1-13
KAPITTEL - 2 - BRUKERANSVAR, MASKINFORBEREDELSE OG INSPEKSJON	
2.1 OPPLÆRING AV PERSONELL	2-1
Opplæring av fører	2-1
Opplæring og veiledning	2-1
Førerens ansvar	2-1
2.2 FORBEREDELSE, INSPEKSJON OG VEDLIKEHOLD	2-2
Inspeksjon før start	2-7
Daglig Gå rundt-inspeksjon	2-8

KAPITTEL – AVSNITT, EMNE	SIDE
Funksjonskontroll	2-12
Funksjonstest for SkyGuard	2-13
KAPITTEL - 3 - MASKINKONTROLLER OG -INDIKATORER	
3.1 GENERELT	3-1
3.2 KONTROLLER OG INDIKATORER	3-1
Bakkekontrollstasjon	3-1
Plattformkontrollstasjon	3-5
Indikatorpanel for plattformkontroll	3-11
KAPITTEL - 4 - BETJENING AV MASKINEN	
4.1 BESKRIVELSE	4-1
4.2 BRUKSEGENSKAPER OG -BEGRENSNINGER	4-1
Kapasiteter	4-1
Stabilitet	4-1
4.3 MOTORBRUK	4-2
Strøm/nødstop	4-2
Valgbryter for plattform/bakke	4-2
4.4 TRANSPORT (KJØRING)	4-5
Kjøring framover og i revers	4-5
Kjøring i en helling	4-7
4.5 STYRING	4-7
4.6 PLATTFORM	4-7
Justering for å sette plattform plant	4-7
Plattformrotasjon	4-7

INNHOLDSFORTEGNELSE

KAPITTEL – AVSNITT, EMNE	SIDE	KAPITTEL – AVSNITT, EMNE	SIDE
4.7 BOM.....	4-8	KAPITTEL - 5 - NØDPROSEDYRER	
Svinging av bommen.....	4-8	5.1 GENERELT.....	5-1
Heving og senking av den øvre bommen.....	4-8	5.2 VARSLING OM HENDELSER.....	5-1
4.8 GENERATOR (EKSTRAUTSTYR).....	4-8	5.3 NØDDRIFT.....	5-1
Automatisk driftsmodus.....	4-8	Føreren er ikke i stand til å styre maskinen.....	5-1
Driftsmodus med bare batteri.....	4-9	Plattformen eller bommen sitter fast i høyden.....	5-2
Manuell driftsmodus (opplading).....	4-9	5.4 NØDPROSEDYRER VED TAUING.....	5-2
4.9 FUNKSJONSHASTIGHETSKONTROLL.....	4-9	5.5 MANUELT SENKESYSTEM.....	5-2
4.10 OVERSTYRING AV SIKKERHETSSYSTEMET FOR MASKINEN (MSSO) (BARE CE).....	4-9	5.6 OVERSTYRING AV SIKKERHETSSYSTEMET FOR MASKINEN (MSSO) (BARE CE).....	5-6
4.11 BRUK AV SKYGUARD.....	4-10	KAPITTEL - 6 - TILBEHØR	
SkyGuard.....	4-10	6.1 FALLSIKRINGSPLATTFORM.....	6-2
SkyGuard - SkyLine.....	4-10	6.2 SOFT TOUCH.....	6-2
SkyGuard - SkyEye.....	4-11	6.3 EKSTERN "BOLT-PÅ"-FALLSIKRING.....	6-4
Funksjonstabell for SkyGuard.....	4-11	Inspeksjon før bruk.....	6-5
4.12 SPERRINGSTEST FOR OSCILLERENDE AKSEL (HVIS UTSTYRT MED).....	4-12	6.4 SKYGLAZIER™.....	6-8
4.13 SLÅ AV OG PARKER.....	4-12	Spesifikasjoner for kapasitet.....	6-8
4.14 LØFTING OG FESTING.....	4-13	Sikkerhetsforanstaltninger.....	6-9
Løfting.....	4-13	Klargjøring og inspeksjon.....	6-9
Festing.....	4-13	Bruk.....	6-9
4.15 ANVISNINGER OM TAUING.....	4-15		
4.16 HJULNAV.....	4-16		
Kople ut for tauing.....	4-16		
Aktivering etter at tauing er fullført.....	4-18		

KAPITTEL – AVSNITT, EMNE	SIDE	KAPITTEL – AVSNITT, EMNE	SIDE
KAPITTEL - 7 - GENERELLE SPESIFIKASJONER OG VEDLIKEHOLD SINSTRUKSJONER FOR FØRER			
7.1 INNLEDNING	7-1		
7.2 BRUKSSPESIFIKASJONER	7-1		
Kapasiteter	7-2		
Dekk	7-2		
Hydraulikkolje	7-3		
Hovedkomponentvekt	7-8		
Plassering av serienummer	7-8		
7.3 VEDLIKEHOLD VED FØRER	7-10		
7.4 SPERRINGSTEST FOR OSCILLERENDE AKSEL (HVIS UTSTYRT MED)	7-14		
7.5 DEKK OG HJUL	7-15		
Dekktrykk	7-15		
Dekkskade	7-15		
Dekkskifte	7-15		
Hjulskifte	7-16		
Hjulmontering	7-16		
7.6 TILLEGGSINFORMASJON	7-17		
KAPITTEL - 8 - INSPEKSJONS- OG REPARASJONSLOGG			

INNHOLDSFORTEGNELSE

KAPITTEL – AVSNITT, EMNE

SIDE

KAPITTEL – AVSNITT, EMNE

SIDE

Denne siden er tom med hensikt

FIGURNUMMER – TITTEL	SIDE	FIGURNUMMER – TITTEL	SIDE
2-1.	Grunnleggende terminologi – ark 1 av 3	2-4	
2-2.	Grunnleggende terminologi – ark 2 av 3	2-5	
2-3.	Grunnleggende terminologi – ark 3 av 3	2-6	
3-1.	Bakkekontrollstasjon	3-2	
3-2.	Plattformkontrollstasjon	3-6	
3-3.	Indikatorpanel for plattformkontroll	3-11	
4-1.	Posisjon med minst stabilitet framover	4-3	
4-2.	Posisjon med minst stabilitet bakover	4-4	
4-3.	Skråning og sidehellinger	4-6	
4-4.	Kjøring i en helling	4-7	
4-5.	Løfte- og festediagram	4-14	
4-6.	Merkeklassering – ark 1 av 4	4-19	
4-7.	Merkeklassering – ark 2 av 4	4-20	
4-8.	Merkeklassering – ark 3 av 4	4-21	
4-9.	Merkeklassering – ark 4 av 4	4-22	
5-1.	Merke for manuell senking	5-5	
6-1.	Soft Touch	6-3	
6-2.	Stramming av kabel i det eksterne "bolt-på"-fallsikringssystemet	6-5	
6-3.	Ekstern "bolt-på"-fallsikringsystem	6-7	
7-1.	Spesifikasjon for hydraulikkolje – ark 1 av 2	7-6	
7-2.	Spesifikasjon for hydraulikkolje – ark 2 av 2	7-7	
7-3.	Plassering av serienummer	7-8	
7-4.	Tabell over førervedlikehold og -smøring	7-9	

LISTE OVER FIGURER

FIGURNUMMER – TITTEL

SIDE

FIGURNUMMER – TITTEL

SIDE

Denne siden er tom med hensikt

TABELLNUMMER – TITTEL	SIDE	TABELLNUMMER – TITTEL	SIDE
1-1	Minimum tilnærmingsavstand.....	1-6	
1-2	Beaufort-skalaen (bare for referanse)	1-9	
2-1	Inspeksjons- og vedlikeholdstabell	2-3	
4-1	Merkeoversikt.....	4-23	
6-1	Tilgjengelig tilbehør.....	6-1	
7-1	Bruksspesifikasjoner.....	7-1	
7-2	Kapasiteter	7-2	
7-3	Dekk	7-2	
7-4	Hydraulikkolje	7-3	
7-5	Spesifikasjoner for DTE 10 Excel 15	7-3	
7-6	Mobil EAL EnviroSyn H 32-spesifikasjoner	7-4	
7-7	Mobil EAL EnviroSyn SHC 32-spesifikasjoner	7-4	
7-8	Spesifikasjoner for DTE 10 Excel 32	7-5	
7-9	Komponentvekt	7-8	
7-10	Smøringsspesifikasjoner.....	7-10	
7-11	Tiltrekkingstabell for hjul	7-17	
8-1	Inspeksjons- og reparasjonslogg.....	8-1	

LISTE OVER TABELLER

TABELLNUMMER – TITTEL

SIDE

TABELLNUMMER – TITTEL

SIDE

Denne siden er tom med hensikt

KAPITTEL 1. SIKKERHETSFORHOLDSREGLER

1.1 GENERELT

Dette kapitlet omfatter nødvendige sikkerhetsforholdsregler for korrekt og sikker bruk og vedlikehold av maskinen. Det er obligatorisk å etablere en daglig rutine for korrekt bruk av maskinen, basert på innholdet i denne håndboken. Ved hjelp av informasjonen i denne håndboken samt service- og vedlikeholdshåndboken må en kvalifisert person også etablere et vedlikeholdsprogram som må følges, for å sørge for at maskinen er sikker i bruk.

Eieren/brukeren/føreren/utleieren/leietageren av maskinen må ikke ta på seg driftsansvar for maskinen før denne håndboken er lest, opplæring er gjennomført og bruk av maskinen er fullført under oppsyn av en erfaren og kvalifisert fører.

Disse kapitlene gjør rede for eierens, brukernes, førernes, utleierens og leietagerens ansvar når det gjelder sikkerhet, opplæring, inspeksjon, vedlikehold, anvendelse og drift. Ved spørsmål om sikkerhet, opplæring, inspeksjon, vedlikehold og bruk, ta kontakt med JLG Industries, Inc. ("JLG").

⚠ ADVARSEL!

DERSOM SIKKERHETSFORANSTALTNINGENE I DENNE HÅNDBOKEN IKKE ETTERFØLGES, KAN DET RESULTERE I MASKINSKADE, SKADE PÅ EIENDOM, PERSONSKADE ELLER DØD.

1.2 FØR BRUK

Førers opplæring og kunnskap

- Bruks- og sikkerhetshåndbøkene må leses og forstås i sin helhet før maskinen settes i drift. Kontakt JLG Industries, Inc. ved spørsmål eller behov for avklaring eller ytterligere informasjon angående enhver del av denne håndboken.

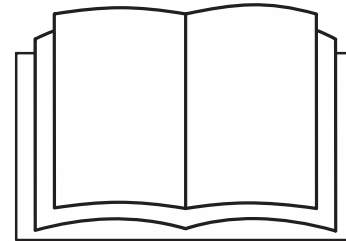

- En fører må ikke ta på seg driftsansvar før han/hun har fått tilfredsstillende opplæring fra kompetente og autoriserte personer.
- Tillat kun at maskinen brukes av autorisert og kvalifisert personale som har demonstrert forståelse for sikker og korrekt drift og vedlikehold av enheten.
- Les, forstå og etterfølg alle FARE-, ADVARSEL- og FORSIKTIG-merknader og driftsinstruksjoner på maskinen og i denne håndboken.
- Forviss deg om at maskinen skal brukes på en måte som faller innenfor det tilsiktede bruksområdet som definert av JLG.
- Alt førerpersonell må være kjent med nødstyring og nødbruk av maskinen som beskrevet i denne håndboken.
- Les, forstå og følg alle regler angående bruk av maskinen som er pålagt av arbeidsgiver samt lokale og statlige bestemmelser.

Kontroll av arbeidsplassen

- Brukeren må ta forholdsregler for å unngå alle farer i arbeidsområdet før og under drift av maskinen.
- Ikke bruk eller hev plattformen mens maskinen befinner seg på lastebiler, hengere, jernbanevogner, flytende fartøyer, plattformen eller annet utstyr, såfremt dette ikke er godkjent skriftlig av JLG.
- Før drift skal arbeidsområdet kontrolleres for farer i luften, som f.eks. strømledninger, brokraner og andre mulige hindringer.
- Hold maskinen unna hull, ujevnheter, bratte fall, hindringer, rester og biter, skjulte hull og andre mulige farer på underlaget.
- Kontroller at det ikke finnes farlige områder i arbeidsområdet. Bruk ikke maskinen i farlige miljøer, med mindre slik bruk av maskinen er godkjent av JLG.
- Kontroller at underlaget er tilfredsstillende og tåler maksimal dekklast som angitt på dekklastbildene på chassiset like ved hvert hjul. Kjør ikke maskinen på usikkert underlag.

Inspeksjon av maskinen

- Bruk ikke maskinen før inspeksjoner og funksjonskontroller er utført, som spesifisert i kapittel 2 i denne håndboken.
- Bruk ikke maskinen før det er utført service og vedlikehold i henhold til kravene spesifisert i service- og vedlikeholdshåndboken.
- Kontroller at alt sikkerhetsutstyr fungerer. Modifisering av dette utstyret er et brudd på sikkerhetsbestemmelsene.

⚠ ADVARSEL!

MODIFISERING ELLER ENDRING AV EN LUFTARBEIDSPLATTFORM SKAL BARE UTFØRES ETTER AT DET ER INNHENTET SKRIFTLIG TILLATELSE FRA PRODUSENTEN.

- Bruk ikke maskiner der sikkerhetsskiltene eller -merkene mangler eller er uleselige.
- Kontroller om originaldeler på maskinen er modifiserte. Kontroller at eventuelle modifiseringer er godkjent av JLG.
- Unngå ansamling av avfall på plattformgulvet. Unngå gjørme, olje, fett og andre glatte substanser på fottøy og plattformgulvet.

1.3 BRUK

Generelt

- Drift av maskinen krever din fulle oppmerksomhet. Stopp maskinen helt før du betjener enheter, for eksempel mobiltelefoner, toveisradioer osv., som vil forstyrre deg og hindre sikker bruk av maskinen.
- Bruk ikke maskinen til andre formål enn å anbringe personell og deres tilhørende verktøy og utstyr.
- Før bruk må brukeren være kjent med hver enkelt funksjonsdriftsevner og bruksegenskaper.
- Bruk aldri en maskin med funksjonsfeil. Slå av maskinen hvis funksjonsfeil oppstår. Ta enheten ut av drift og meld fra til rette instans.
- Sikkerhetsutstyr må ikke fjernes, modifiseres eller koples ut.
- Slå eller tving aldri en kontrollbryter eller spak forbi nøytral posisjon i motsatt retning. Returner alltid til nøytral posisjon og stans før bryteren beveges til neste funksjon. Bruk rolig og jevnt trykk på kontrollene.
- Ikke la personell tukle med eller bruke maskinen fra bakken, så lenge det er personell på plattformen. Nødsituasjoner er unntatt fra denne regelen.

KAPITTEL 1 - SIKKERHETSFORHOLDSREGLER

- Ikke last materiale direkte på plattformrekkverket, med mindre dette er godkjent av JLG.
- Når to eller flere personer befinner seg på plattformen, er føreren ansvarlig for all maskinbruk.
- Pass alltid på at elektrisk verktøy oppbevares forsvarlig og aldri blir hengende etter ledningen fra plattformens arbeidsområde.
- Ved kjøring skal bommen alltid posisjoneres i fartsretningen over bakakselen. Husk at styrings- og kjørefunksjonene blir reversert hvis bommen er over forakselen.
- Ikke bistå en maskin som sitter fast eller som er deaktivert ved å skyve eller dra, med mindre du drar i festeanordningene på chassiset.
- Senk plattformen helt og slå av all kraft på maskinen før du går fra den.
- Fjern alle ringer, klokker og smykker ved bruk av maskinen. Gå ikke med løstsittende klær eller langt løst hår som kan sette seg fast i utstyr.
- Personer som er påvirket av medisiner, narkotika eller alkohol, eller som er utsatt for epilepsianfall, svimmelhet eller tap av fysisk kontroll, må ikke bruke denne maskinen.

- Hydrauliske sylindere er utsatt for termisk utvidelse og sammentrekning. Dette kan resultere i endringer for bom- og/eller plattformposisjonen når maskinen står stille. Faktorer som påvirker termisk bevegelse kan inkludere hvor lenge maskinen kommer til å stå stille, hydraulikkoljetemperatur, omgivelseslufttemperatur og bom- og plattformposisjon.

Snuble- og fallfarer

- Under bruk må de som oppholder seg på plattformen være iført full sikkerhetssele med line forankret i et godkjent lineforankringspunkt. Fest bare én (1) line per lineankringspunkt.

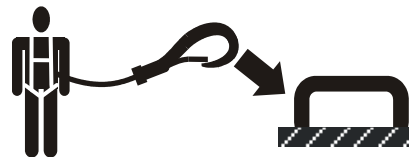

- Å entre og forlate plattformen skal bare foretas via porten. Vær ekstremt forsiktig når du stiger av eller på plattformen. Påse at plattformen er fullstendig senket. Stå vendt mot maskinen når du entrer eller forlater plattformen. Ha alltid "tre punkters kontakt" med maskinen – bruk to hender og en fot eller to føtter og én hånd når maskinen entres og forlates.

- Pass på at alle porter er lukket og festet i korrekt stilling før maskinen brukes.

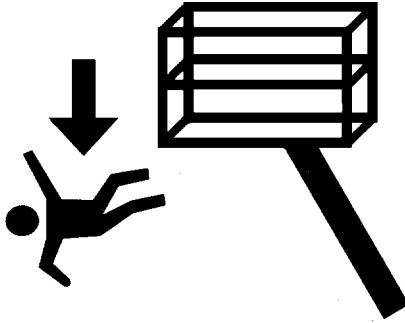

- Hold begge føttene fast plassert på plattformgulvet til enhver tid. Plasser aldri stiger, bokser, trinn, planker eller lignende på enheten for å øke rekkevidden for noe som helst formål.
- Hold olje, gjørme og andre glatte stoffer unna fottøyet og plattformgulvet.

Strømfarer

- Denne maskinen er ikke isolert, og gir ikke beskyttelse ved kontakt med, eller i nærheten av elektrisk strøm.

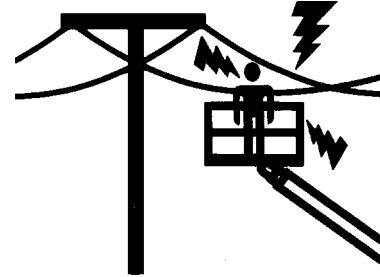

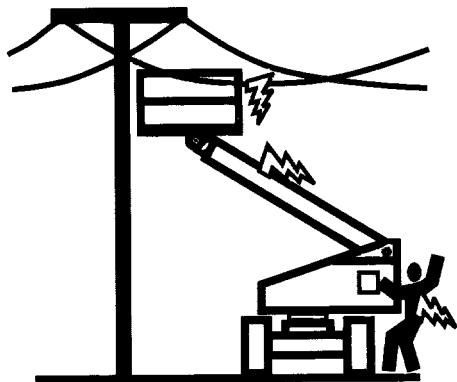

- Hold avstand til elektriske ledninger, apparater eller strømførende (ubeskyttede eller isolerte) deler, i henhold til Minimum tilnæringsavstand som vist i Tabell 1-1.
- Beregn nok plass til maskinbevegelsene og svaing i de elektriske ledningene.

Tabell 1-1. Minimum tilnæringsavstand

Spenningsområde (Fase til fase)	MINIMUM TILNÆRMINGSAVSTAND i meter (fot)
0 til 50 kV	3 (10)
Over 50 kV til 200 kV	5 (15)
Over 200 kV til 350 kV	6 (20)
Over 350 kV til 500 kV	8 (25)
Over 500 kV til 750 kV	11 (35)
Over 750 kV til 1000 kV	14 (45)

MERK: Dette kravet skal gjelde unntatt i de tilfeller der arbeidsgiverens eller myndighetenes forskrifter er enda strengere.

- Sørg for at det hele tiden er en avstand på minst 3 meter (10 ft) mellom alle deler av maskinen, personell, verktøy og utstyr, og elektriske ledninger eller apparater med spenning på opptil 50 000 volt. Én fot ytterlige klaring er påkrevd for hver 30 000 volt eller mindre i tillegg.

- Minimum tilnæringsavstand kan reduseres hvis det er montert isolasjonssperrer for å forhindre kontakt, og sperrene er beregnet på spenningen i ledningen som skal beskyttes. Disse sperrene skal ikke være en del av (eller festet til) maskinen. Minimum tilnæringsavstand skal reduseres til en avstand som er innenfor de konstruerte arbeidsdimensjonene for isolasjonssperren. Avgjørelsen skal tas av en kvalifisert person i samsvar med arbeidsgiverens eller myndighetenes forordninger for arbeidsrutiner i nærheten av strømførende installasjoner

⚠ FARE!

IKKE MANØVRER MASKINEN ELLER PERSONELL INNENFOR DEN FORBUDTE SONEN (MÅD). ANTA AT ALLE ELEKTRISKE DELER OG LEDNINGER ER STRØMFØRENDE, MED MINDRE DU VET AT DETTE IKKE ER TILFELLE.

Tippefarer

- Brukeren må være kjent med underlaget før kjøringen begynner. Ikke overstig de tillatte grensene for sidehelning og skråning under kjøring.

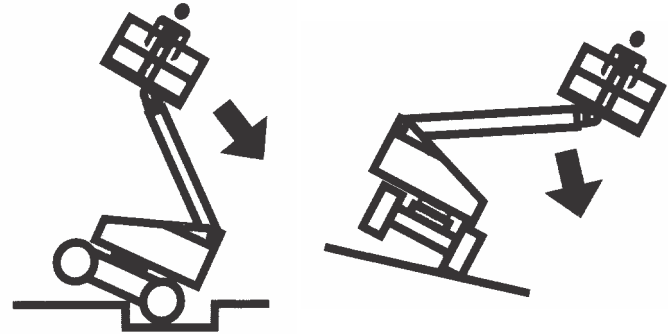

- Ikke hev plattformen eller kjør med plattformen hevet mens maskinen står på eller er i nærheten av en skrånende, ujevnt eller myk overflate. Se til at maskinen står på et fast, plant og jevnt underlag før plattformen heves eller transporteres i hevet stilling.
- Før kjøring på gulv, broer, lasteplan eller andre underlag må tillatt kapasitet for underlaget kontrolleres.

KAPITTEL 1 - SIKKERHETSFORHOLDSREGLER

- Overstig aldri maksimal lastekapasitet som spesifisert på plattformen. Hold alle laster innenfor plattformområdet med mindre det er autorisert av JLG.
- Hold chassiset på maskinen minst 0,6 m (2 ft) unna hull, ujevnheter, bratte fall, hindringer, smuss og rask, skjulte hull og andre potensielle farer på bakkenivå.
- Ikke skyv eller dra gjenstander med bommen.
- Forsøk aldri å bruke maskinen som kran. Ikke fest maskinen i noen tilstøtende strukturer. Kople aldri ledninger, kabler eller lignende til plattformen.
- Hvis bommen eller plattformen befinner seg i en posisjon der ett eller flere hjul befinner seg over bakkeplan, må alt personell fjernes før maskinen forsøkes stabilisert. Bruk kraner, gaffeltrucker eller annet passende utstyr til å stabilisere maskinen.
- Ikke bruk maskinen når vindstyrken, inkludert vindkast, kan være kraftigere enn 12,5 m/s (28 mph). Faktorer som påvirker vindhastigheten er: plattformhøyde, omkringliggende bygninger, lokale værhendelser og kommende stormer. Se tabell 1-2, Beaufort-skala (kun for referanse) eller bruk andre metoder for å måle vindforholdene.
- Vindhastigheten kan være betydelig høyere høyt oppe enn ved bakkenivå.
- Vindhastigheten kan endre seg fort. Ta alltid hensyn til kommende værforhold, tiden som er nødvendig for å senke plattformen, og metoder for å overvåke gjeldende og potensielle vindforhold.
- Ikke øk overflateområdet på plattformen eller lasten. Utvidede områder som utsettes for vind, vil redusere stabiliteten.
- Ikke øk plattformens størrelse med uautoriserte modifikasjoner eller tilbehør.

MERK

IKKE BETJEN MASKINEN NÅR VINDFORHOLDENE OVERSTIGER 12,5 M/S (28 MPH).

Tabell 1-2. Beaufort-skalaen (bare for referanse)

Beaufort-tall	Vindhastighet		Beskrivelse	Landforhold
	m/s	mph		
0	0–0,2	0	Stille	Stille. Røyk stiger vertikalt
1	0,3–1,5	1–3	Flau vind	Vindretningen kan sees av røykens drift
2	1,6–3,3	4–7	Svak bris	Følbart på huden. Beveger blader på trærne
3	3,4–5,4	8–12	Lett bris	Løv og småkvister rører seg
4	5,5–7,9	13–18	Laber bris	Vinden løfter støv og løse papirer. Rører på kvister og smågreiner.
5	8,0–10,7	19–24	Frisk bris	Småtrær med løv begynner å svaie.
6	10,8–13,8	25–31	Liten kuling	Store greiner og mindre stammer rører seg. Flagg står nesten horisontalt. Det er vanskelig å bruke paraply.
7	13,9–17,1	32–38	Stiv kuling	Hele trær rører på seg. Det er tungt å gå mot vinden.
8	17,2–20,7	39–46	Sterk kuling	Vinden bryter kvister av trærne. Biler skjener på veien.
9	20,8–24,4	47–54	Liten storm	Lett skade på bygninger.

Klemme- og kollisjonsfarer

- Godkjent hodebeskyttelse må benyttes av førere og bakkepersonell.
- Kontroller arbeidsområdet i forhold til klaring over maskinen, til siden og under plattformen, ved heving og senking av plattformen og ved kjøring.

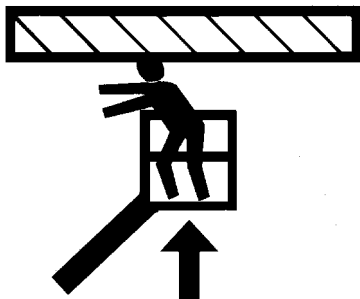

- Hold alle kroppsdeler innenfor plattformrekkverket under bruk.
- Bruk bomfunksjonen, og ikke kjørefunksjonen, til å posisjonere plattformen i nærheten av hindringer.
- Bruk alltid en hjelpemann for dirigering ved kjøring i områder med begrenset sikt.

- Hold personell som ikke er førere, minst 1,8 m (6 ft) unna maskinen ved all kjøring og svingning.
- Under all kjøring må føreren begrense hastigheten etter underlaget, trafikk tetthet, sikt, helning, hvor personell befinner seg og andre faktorer som kan forårsake kollisjon eller skade på personell.
- Vær oppmerksom på bremseavstanden som må til for å stanse i de ulike hastighetene. Ved kjøring i høy hastighet må det byttes til lav hastighet før stans. Skråninger skal bare forseres i lav hastighet.
- Ikke kjør i høy hastighet der det er begrenset plass eller ved rygging.
- Vær alltid svært forsiktig for å unngå at hindringer treffer eller forstyrrer kontrollene og personene på plattformen.
- Sørg for at andre førere som betjener maskiner på bakkenivå eller i høyden, er klar over at plattformen for arbeid i høyden er til stede. Kople fra strømmen på kraner over maskinen.
- Advar personellet mot å arbeide, stå eller gå under en hevet bom eller plattform. Plasser ut fysiske hindringer på gulvet om nødvendig.

1.4 TAUING, LØFTING OG TRANSPORT

- Tillat aldri at personell oppholder seg på plattformen ved tauing, løfting eller transport.
- Denne maskinen skal ikke taues, bortsett fra i nødssituasjoner, ved maskinsvikt, svikt i strømforsyningen eller ved av/pålessing. Se i kapitlet for nødprosedyrer i denne håndboken for å få mer informasjon om nødprosedyrer ved tauing.
- Pass på at bommen er i oppbevaringsposisjon og at svingplaten, om den finnes, er låst før tauing, løfting eller transport. Plattformen må være fullstendig fri for verktøy.
- Bruk bare angitte områder som fester, når maskinen løftes. Løft enheten med utstyr som har tilstrekkelig kapasitet.
- Se kapitlet Betjening av maskin i denne håndboken for å få informasjon om løfting.

1.5 VEDLIKEHOLD

Dette underkapitlet omfatter generelle sikkerhetsforholdsregler som må tas i betraktning under vedlikehold av maskinen. Ytterligere forholdsregler ved maskinvedlikehold finner du under de aktuelle avsnittene i denne håndboken og i service- og vedlikeholdshåndboken. Det er ekstremt viktig at vedlikeholdspersonell er oppmerksomme på disse forholdsreglene for å unngå eventuelle personskader eller skade på maskin og eiendom. Et vedlikeholdsprogram etablert av en kvalifisert person må være i kraft for å gjøre vedlikeholdet av maskinen sikkert.

Potensielle farer ved vedlikehold

- Steng av strømmen til alle kontrollmekanismer og se til at alle bevegelige deler er sikret mot utilsiktet bevegelse før justeringer eller reparasjoner utføres.
- Arbeid aldri under en hevet plattform før den, hvis mulig, er senket til fullstendig senket posisjon, eller støttet og hindret fra å bevege seg, med korrekte sikkerhetsstøtter, sperringer eller støttemekanismer i høyden.
- Du MÅ IKKE forsøke å reparere eller stramme til noen hydraulikkslanger eller -koplinger mens maskinen er slått på eller når det hydrauliske systemet står under trykk.
- Fjern alltid det hydrauliske trykket fra alle hydrauliske kretser før hydrauliske komponenter løsnes eller fjernes.

KAPITTEL 1 - SIKKERHETSFORHOLDSREGLER

- Bruk ALDRI hendene til å sjekke om det finnes lekkasjer. Bruk et stykke papp eller papir for å lete etter lekkasjer. Bruk hansker for å hjelpe med å beskytte hendene mot væskesprut.



- Kontroller at reservedeler og -komponenter er identiske eller svarer til originale deler eller komponenter.
- Prøv aldri å fjerne tunge deler uten å bruke en mekanisk innretning. La ikke tunge objekter ligge i en ustabil posisjon. Se til at det finnes tilstrekkelig støtte når maskinkomponenter skal løftes.

- Ikke bruk maskinen som jording ved sveising.
- Ved sveising eller metallskjæring må det tas nødvendige forholdsregler, slik at chassiset beskyttes mot direkte kontakt med sprut fra sveisingen eller skjæringen.
- Ikke fyll drivstoff på maskinen mens motoren er i gang.
- Bruk bare godkjente, ikke-brennbare rengjøringsmidler.
- Ikke skift deler som er viktige for likevekt, som batterier eller massive dekk, med deler som har en annen vekt eller spesifisering. Maskinen skal ikke modifiseres på noen måte som påvirker stabiliteten.
- Se service- og vedlikeholdshåndboken for vektangivelser for komponenter som er viktige for likevekten.

⚠ ADVARSEL!

MODIFISERING ELLER ENDRING AV EN LUFTARBEIDSPLOTTFORM SKAL BARE UTFØRES ETTER AT DET ER INNHENTET SKRIFTLIG TILLATELSE FRA PRODUSENTEN.

Batterifarer

- Kople alltid fra batteriene ved service på elektriske komponenter eller sveisearbeid på maskinen.
- Tillat ikke røyking, åpen ild eller gnister i nærheten av batteriet under ladning eller vedlikehold.
- Plasser ikke verktøy eller andre metallobjekter på tvers av batteripolene.
- Bær alltid beskyttende utstyr på hender, øyne og ansikt ved service på batterier. Pass på at batterisyre ikke kommer i kontakt med hud eller klær.

⚠ FORSIKTIG!

BATTERISYRE ER SVÆRT ETSENDE. UNNGÅ TIL ENHVER TID KONTAKT MED HUD ELLER KLÆR. I TILFELLE KONTAKT, SKYLL DET UTSATTE OMRÅDET STRAKS MED RENT VANN OG SØK MEDISINSK HJELP.

- Batterier må bare lades i godt ventilerte områder.
- Unngå å overfylle batterivæsknivået. Ikke fyll destillert vann på batteriene før de er ferdig ladet.



NOTATER:

KAPITTEL 2. BRUKERANSVAR, MASKINFORBEREDELSE OG INSPEKSJON

2.1 OPPLÆRING AV PERSONELL

Luftplattformen benyttes til håndtering av personell, og det er derfor viktig at denne bare brukes og vedlikeholdes av personell med opplæring.

Personer som er påvirket av medisiner, narkotika eller alkohol, eller som er utsatt for epilepsianfall, svimmelhet eller tap av fysisk kontroll, må ikke bruke denne maskinen.

Opplæring av fører

Opplæringen av føreren må omfatte:

1. Bruken av og begrensningene til kontrollene på plattformen og på bakken, nødstyringen og sikkerhetssystemene.
2. Merking av kontrollene, bruksanvisninger og advarsler på maskinen.
3. Arbeidsgiverens regler og statlige reguleringer.
4. Bruk av godkjent fallhindringsinnretning.
5. Nok kunnskap om de mekaniske funksjonene på maskinen til å gjenkjenne maskinsvikt eller potensiell maskinsvikt.

6. Den tryggeste måten å bruke maskinen på ved hindringer i høyden, annet utstyr i bevegelse, hindringer, forsenkninger, huller og bratte fall.
7. Måter å unngå farer på i forhold til ubeskyttede elektriske ledere.
8. Spesifikke jobbkrav eller bruksområder for maskinen.

Opplæring og veiledning

Opplæring må foregå under oppsyn av en kvalifisert person og i et åpent område, fritt for hindre, inntil personen under opplæring har tilegnet seg evnen til å kontrollere og bruke maskinen på en trygg måte.

Førerens ansvar

Føreren må informeres om at han/hun har ansvaret for, og fullmakt til, å slå av maskinen i tilfelle maskinsvikt eller andre utrygge omstendigheter i forbindelse med maskinen eller arbeidsstedet.

2.2 FORBEREDELSE, INSPEKSJON OG VEDLIKEHOLD

Følgende tabell dekker periodiske maskininspeksjoner og vedlikehold som JLG Industries, Inc. anbefaler. Undersøk lokale bestemmelser for ytterligere krav til luftarbeidsplattformer. Hyppigheten av inspeksjoner og vedlikehold må økes etter behov når maskinen benyttes i et barskt eller vanskelig miljø, hvis maskinen benyttes hyppigere enn før eller hvis maskinen utsettes for store belastninger.

MERK

JLG INDUSTRIES, INC. ANSER EN PERSON SOM HAR GJENOMFØRT OG BESTÅTT SIN SERVICETRENINGSOPLÆRING FOR DEN SPESIFIKKE JLG-PRODUKTMODELLEN, SOM EN FABRIKKOPLÆRT SERVICETEKNIKER.

KAPITTEL 2 - BRUKERANSVAR, MASKINFORBEREDELSE OG INSPEKSJON

Tabell 2-1. Inspeksjons- og vedlikeholdstabell

Type	Frekvens	Primæransvar	Servicekvalifikasjon	Henvisning
Inspeksjon før start	Daglig, før bruk eller ved skifte av maskinfører.	Bruker eller fører	Bruker eller fører	Bruker- og sikkerhåndbok
Inspeksjon før levering (se merknad)	Før levering ved salg, leasing eller utleie.	Eier, forhandler eller bruker	Kvalifisert JLG-mekaniker	Service- og vedlikeholdshåndbok samt egnet JLG-inspeksjonsblankett
Hyppig inspeksjon	I bruk i 3 måneder eller 150 timer, alt etter hva som inntreffer først, eller Ikke i bruk i en periode på mer enn 3 måneder, eller kjøpt brukt.	Eier, forhandler eller bruker	Kvalifisert JLG-mekaniker	Service- og vedlikeholdshåndbok samt egnet JLG-inspeksjonsblankett
Årlig maskininspeksjon	Årlig, ikke senere enn 13 måneder etter datoen for forrige inspeksjon.	Eier, forhandler eller bruker	Fabrikkopplært service- tekniker (anbefales)	Service- og vedlikeholdshåndbok samt egnet JLG-inspeksjonsblankett
Forebyggende vedlikehold	Ved intervaller som spesifisert i service- og vedlikeholdshåndboken.	Eier, forhandler eller bruker	Kvalifisert JLG-mekaniker	Service- og vedlikeholdshåndbok
MERK: Inspeksjonsblankettene er tilgjengelige fra JLG. Bruk service- og vedlikeholdshåndboken for å utføre inspeksjon.				

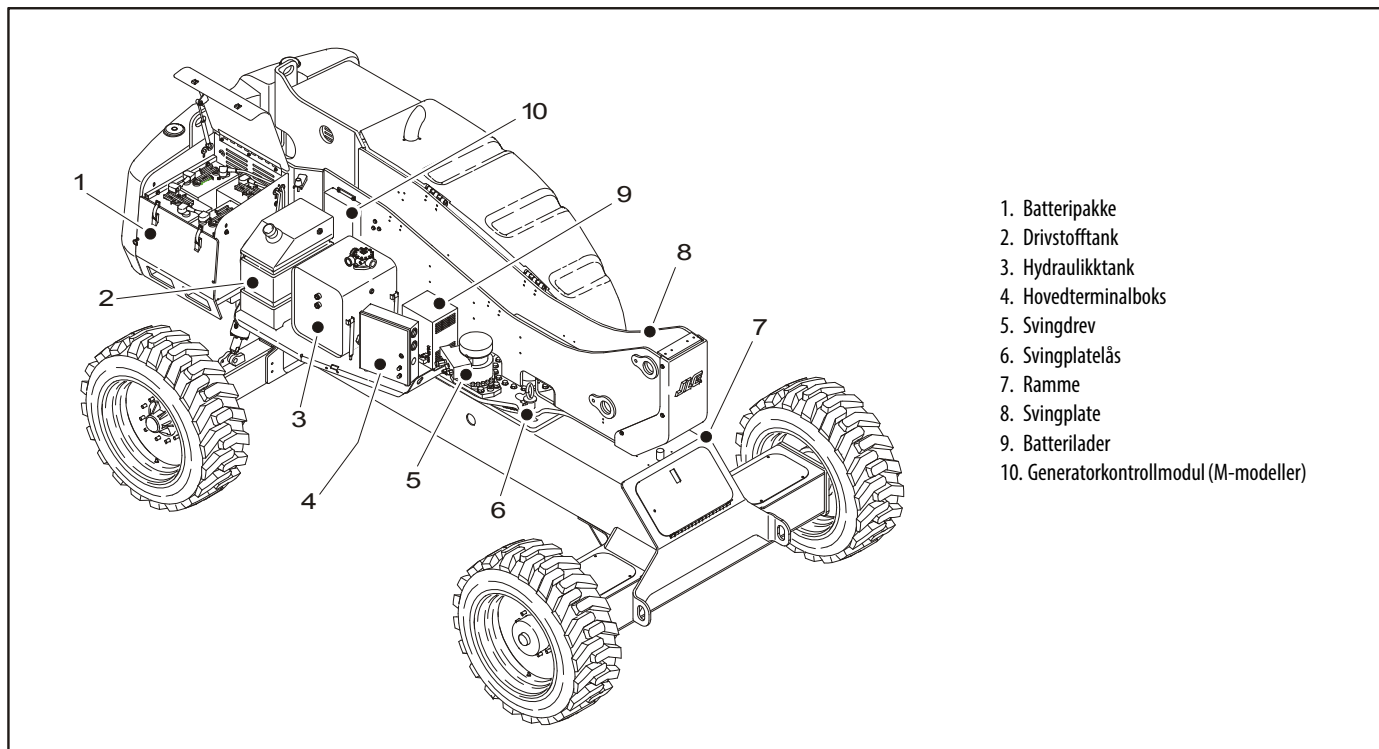

Figur 2-1. Grunnleggende terminologi – ark 1 av 3

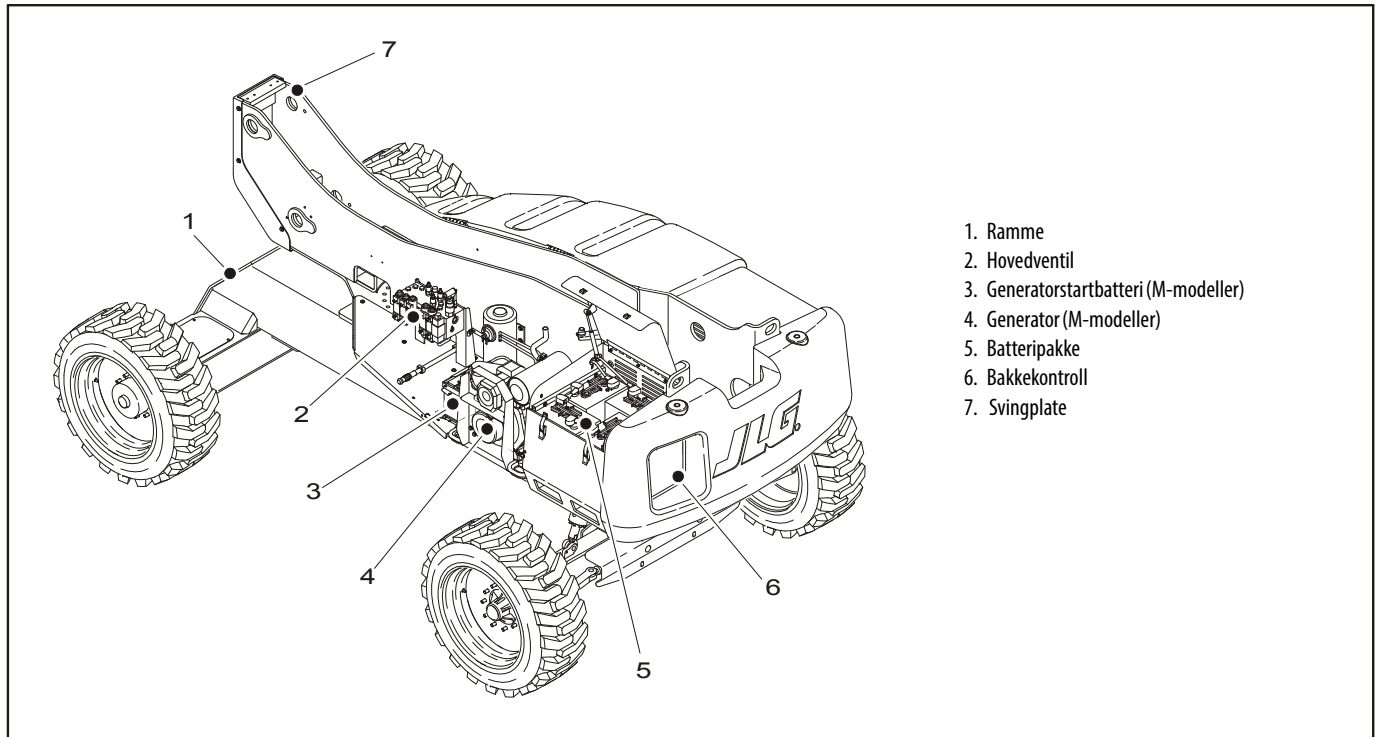

Figur 2-2. Grunnleggende terminologi – ark 2 av 3

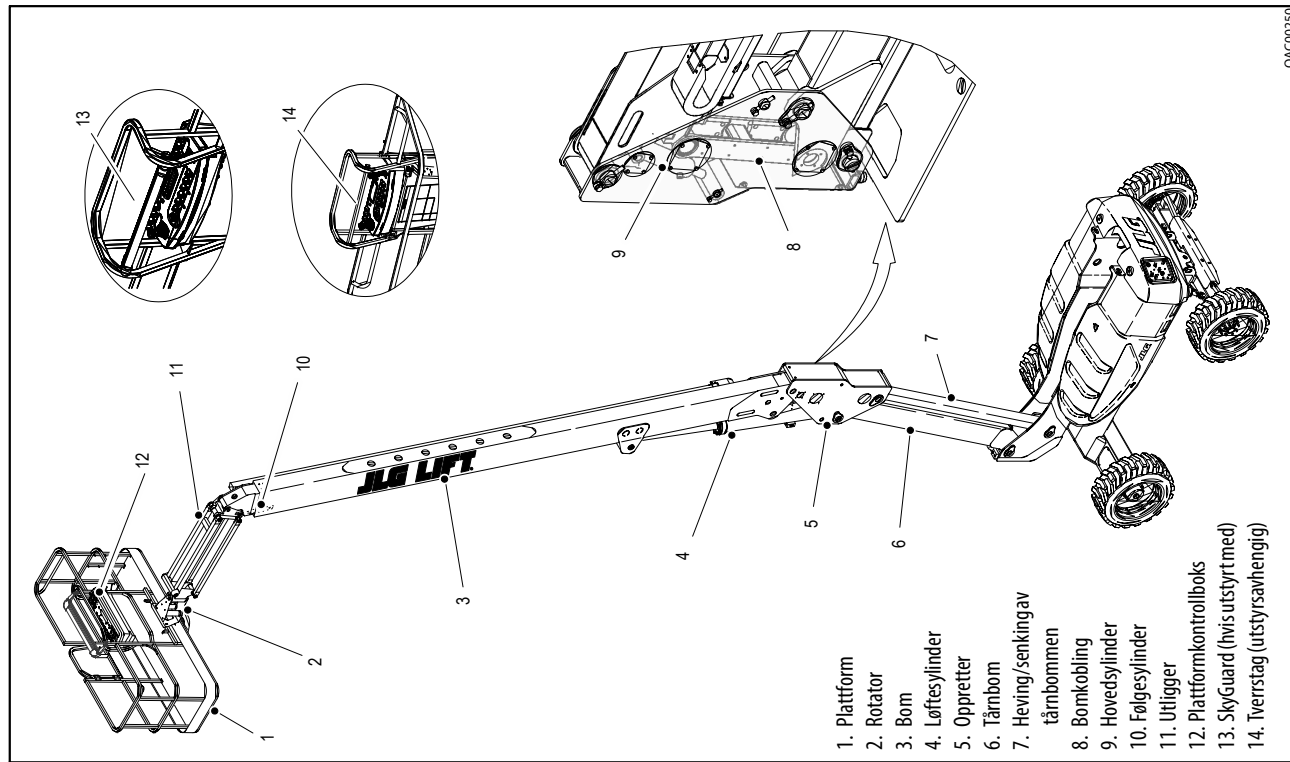

OAC00250

Figur 2-3. Grunnleggende terminologi – ark 3 av 3

Inspeksjon før start

Inspeksjonen før start bør omfatte følgende punkter:

- 1. Renhet** – Sjekk alle overflater med henblikk på lekkasjer (olje, drivstoff eller batterisyre) eller fremmedlegemer. Rapport alle lekkasjer til ansvarlig vedlikeholdspersonale.
- 2. Merker og skilt** – Sjekk alle med hensyn til renhet og leselighet. Pass på at ingen av merkene eller skiltene mangler. Pass på at alle merker og skilt som ikke er lesbare, rengjøres eller skiftes ut.
- 3. Bruker- og sikkerhetshåndbøker** – Pass på at et eksemplar av bruker- og sikkerhetshåndboken, AEM-sikkerhetshåndboken (kun ANSI-markeder) og ANSI-ansvarshåndboken (kun ANSI-markeder) ligger innelukket i den værbestandige beholderen.
- 4. Daglig "Gå rundt"-inspeksjon** – Utfør i henhold til inspeksjon.
- 5. Batteri** – Lades etter behov.
- 6. Drivstoff** (maskiner med forbrenningsmotor) – Fyll på korrekt drivstoff etter behov.
- 7. Hydraulikkolje** – Kontroller hydraulikkoljenivået. Pass på at hydraulikkolje etterfylles ved behov.
- 8. Tilleggsutstyr/tilbehør** – Se i bruker- og sikkerhetshåndboken for hvert tilbehør eller tilleggsutstyr som er installert på maskinen, for spesifikke inspeksjons-, bruks- eller vedlikeholdsinstruksjoner.
- 9. Funksjonskontroll** – Når "Gå rundt"-inspeksjonen er ferdig, utføres en funksjonskontroll av alle systemene i et område fritt for hindre, både i høyden og på bakken. Se kapittel 4 for å få flere spesifikke instruksjoner.

ADVARSEL!

HVIS MASKINEN IKKE FUNGERER ORDENTLIG, MÅ MASKINEN SLÅS AV ØYEBLICKELIG! RAPPORTER PROBLEMET TIL RETTE VEDLIKEHOLDSPERSONALE. IKKE BENYTT MASKINEN FØR DEN ER ERKLÆRT SIKKER I BRUK.

Daglig Gå rundt-inspeksjon

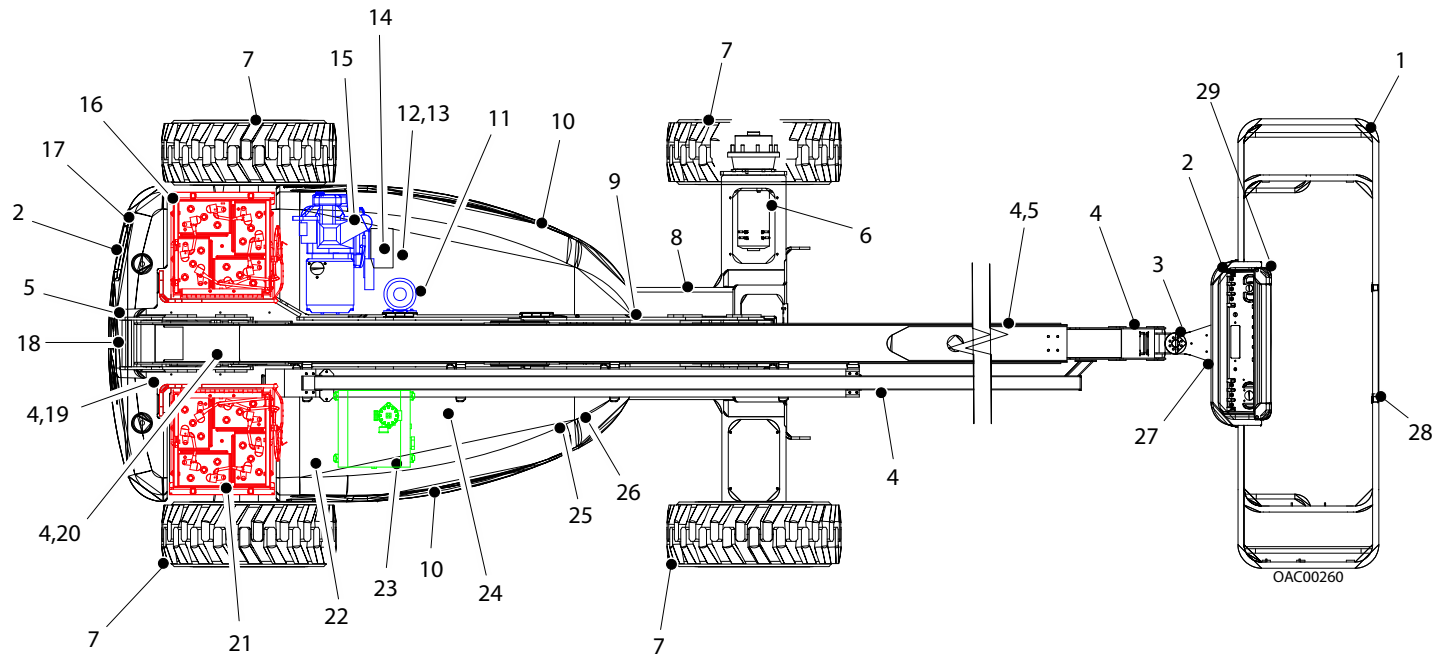

GENERELT

Begynn Gå rundt-inspeksjonen ved punkt 1, som vist i diagrammet. Fortsett mot høyre (mot urviseren, sett ovenfra) og kontroller hvert punkt i sekvens etter forhold oppført i følgende sjekkliste.

ADVARSEL!

PASS PÅ AT MASKINEN ER SLÅTT AV UNDER "GÅ-RUNDT-INSPEKSJONEN" FOR Å UNNGÅ MULIGHET FOR SKADE.

MERK

IKKE GLEM VISUELL INSPEKSJON AV UNDERSIDEN AV CHASSET. KONTROLLERING AV DETTE OMRÅDET KAN FØRE TIL OPPDAGELSE AV FORHOLD SOM KAN FORÅRSAKE BETYDELIG MASKINSKADE.

MERK: *Pass på at det ikke finnes løse eller manglende deler for noen av punktene. Kontroller at delene er festet skikkelig og at det ikke finnes synlige skader, i tillegg til de andre kriteriene som er nevnt.*

1. Plattform – Plattformmonteringspinner sitter fast. Fotbryteren fungerer som den skal, og er ikke modifisert, deaktivert eller blokkert.

2. Plattform- og bakkekontrollkonsoll – Brytere, kontrollspaker og skilt er faste og leselige, kontrollspak og brytere vender tilbake til nøytral, kontrollspaklås fungerer som den skal, nødstoppbryter fungerer som den skal, kontrollmerkingen er leselig.
3. Rotator – Se merknad.
4. Alle hydrauliske sylindere – Ingen synlig skade, senterpinner og hydraulikkslanger uten skader eller lekkasjer.
5. Bom – Senterpinner sitter fast, oppretter i vertikal stilling. Se merknad.
6. Drivaksel og motor – Se merknad
7. Hjul og dekk – ingen hjulmuttere mangler eller er løse, korrekt dekktrykk (luftfylte dekk). Kontroller om dekket er slitt, har kutt, sprekker eller andre avvik. Kontroller om hjulene er skadet eller har korrosjon
8. Ramme (over- og underside) – Se merknad.

9. Bombegrensningsbryter – Bryter fungerer slik den skal.

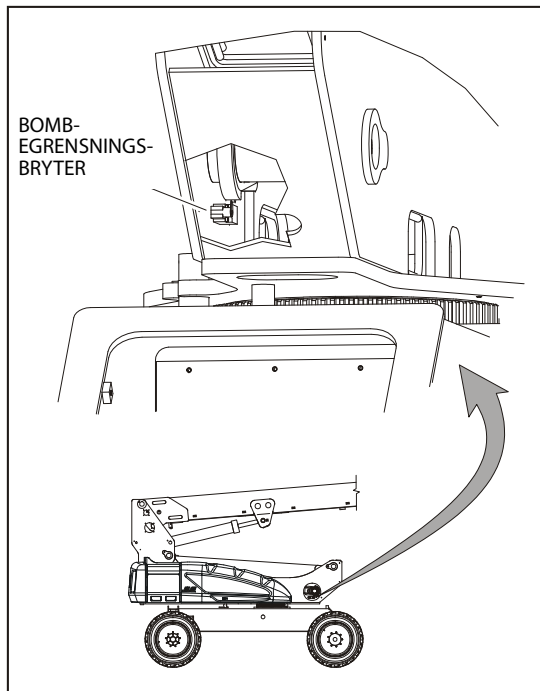

10. Panser og klinker – Se merknad
11. Hydraulikkpumpe og -tank – Anbefalt hydraulikkoljenivå på peilestaven (system slått av, bom i oppbevaringsposisjon). Luftelukk/peilestav er sikret, og fungerer.
12. Manuell senkeventil – Se merknad
13. Kontrollventil – Ingen usikrede eller skadde ledninger eller slanger.
14. Generatorstartbatteri – Se merknad
15. Motoroljetilførsel – Fullt merke på peilestaven, påfyllingslokk og filter festet.
16. Batterirom, høyre side – Se merknad
17. Motvekt – Se merknad
18. Begrensningsbrytere – Brytere fungerer slik de skal.
19. Parallellstagender og styreledd – Parallellstagender er låst.

20. Oscillerende aksel og sperreventil (hvis utstyrt med) – Kontroller sperreventilstempelet i nedtrykket posisjon. Drei svingplaten til akselsperrebraketten går forbi stempelet og påse at stempelet er trukket helt ut, som vist nedenfor

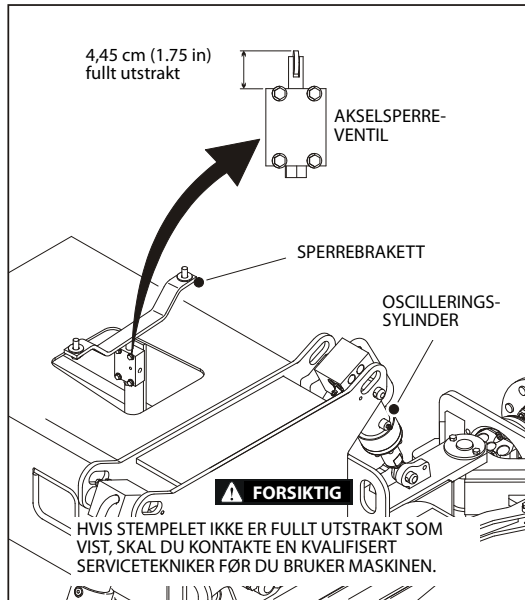

21. Batterirom – Se merknad.

22. Drivstofftilførsel – Påfyllingslokket for drivstoff er festet. Tank – Skilt er festet og leselige.
23. Hus for hydraulikkoljefilter – Se merknad.
24. Batterilader – Se merknad.
25. Svingplatelager – tegn på korrekt smøring. Ingen løse bolter eller løshet mellom lager og struktur.
26. Svingmotor – Tegn på korrekt smøring.
27. Senterpinner for plattform – Se merknad
28. Plattformport – Klinke og hengsler fungerer som de skal.
29. SkyGuard (hvis utstyrt med) – Se inspeksjonsmerknad.

Funksjonskontroll

Utfør funksjonskontrollen på følgende måte:

1. Fra bakkekontrollpanelet, uten last på plattformen:
 - a. Kontroller at beskyttelsene som hindrer skade på brytere eller låser, er til stede.
 - b. Bruk alle funksjonene og sjekk alle brytere som begrenser eller slår av.
 - c. Sjekk hjelpekraften (eller manuell senking).
 - d. Kontroller at alle maskinfuksjonene er deaktivert når nødstopppknappen er slått på.
2. Fra plattformens kontrollkonsoll:
 - a. Pass på at kontrollkonsollen er skikkelig festet, og på riktig sted.
 - b. Kontroller at beskyttelsene som hindrer skade på brytere eller låser, er til stede.
 - c. Bruk alle funksjonene og sjekk alle brytere som begrenser eller slår av.
 - d. Pass på at alle maskinfuksjonene er deaktivert når nødstopppknappen er trykket inn.
 - e. Kjør maskinen i en skråning (uten å overstige klassifisert spesifikasjon) med plattformen i transporteringsposisjon (oppbevaringsposisjon), og stans for å forsikre deg om at bremsene holder.
 - f. Kontroller indikatorlyset for vippesensoren for å forsikre deg om at dette fungerer slik det skal, med plattformen i transporteringsposisjon (oppbevaringsposisjon).

Funksjonstest for SkyGuard

MERK: Se Kapittel 4.11 for mer informasjon om bruken av SkyGuard.

Fra plattformkonsollen i et område uten hindringer:

1. Aktiver forlengingsfunksjonen.
2. Aktiver SkyGuard-sensoren:
 - a. **SkyGuard** - Påfør en kraft på ca. 222 Nm (50 lb) på den gule stolpen.
 - b. **SkyGuard - SkyLine** – Trykk på kabelen for å bryte den magnetiske forbindelsen mellom kabelen og høyre brakett.
 - c. **SkyGuard - SkyEye** – Plasser armen eller hånden i sensorstrålens bane.
3. Når sensoren er aktivert, må du kontrollere følgende betingelser:
 - a. Forlengingsfunksjonen stopper, og teleskopen i funksjon fungerer en kort stund.
 - b. Hornet høres.
 - c. Hvis det er utstyrt med en SkyGuard-bryter, lyser var-den.

4. Løsne SkyGuard sensoren, slipp kontrollene og resirkuler deretter fotbryteren. Kontroller at normal drift er tilgjengelig.

MERK: På maskiner utstyrt med SkyLine, fest den magnetiske enden av kabelen til braketten.

Hvis SkyGuard forblir aktivert etter reversering eller utkobling av en funksjon, trykk og hold inne overstyringsbryteren for SkyGuard for å tillate normal bruk av maskinfunksjoner til sensoren er deaktivert.

 **NOTATER:**

KAPITTEL 3. MASKINKONTROLLER OG -INDIKATORER

3.1 GENERELT

MERK

PRODUSENTEN HAR INGEN DIREKTE KONTROLL OVER HVOR OG HVORDAN MASKINEN BRUKES. BRUKEREN OG FØREREN ER ANSVARLIGE FOR Å FØLGE GOD SIKKERHETS-PRAKSIS.

Dette kapitlet inneholder nødvendig informasjon for å forstå kontrollfunksjonene.

3.2 KONTROLLER OG INDIKATORER

MERK: Generatormotoren (ekstrautstyr) slås automatisk av under følgende forhold:

Fullstendig ladet batteri
Høy oljetemperatur
Lavt oljetrykk
For høyt motorturtall
Overspenning

MERK: Generatormotoren (ekstrautstyr) starter ikke hvis batteriene er helt oppladet, eller hvis aktiveringsbryteren for generatoren på plattformkonsollen ikke er i på-posisjon.

Bakkekontrollstasjon

Se Figur 3-1.

⚠ ADVARSEL!

KONTROLLER IKKE MASKINEN FRA BAKKEKONTROLLSTASJONEN NÅR DET OPPHOL- DER SEG PERSONELL PÅ PLATTFORMEN, MED UNNTAK AV NØDSITUASJONER.

UTFØR SÅ MANGE KONTROLLER OG INSPEKSJONER SOM MULIG FRA BAKKEKONTROL- LENE FØR BRUK.

MERK: Når maskinen er slått av, må valgbyteren for plattform/bakke og nødstoppbryteren settes i posisjon AV.

MERK: Funksjonsaktiveringsbryteren må holdes nede for å betjene funksjonene for forlenging/forkorting, heving/ senking, svinging, heving/senking av armen, overstyring av nivåjustering for plattform og plattformrotasjon.



1. Plattformrotasjon

En bryter med tre posisjoner som roterer plattformen.

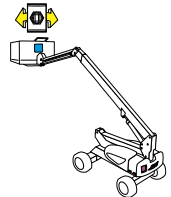

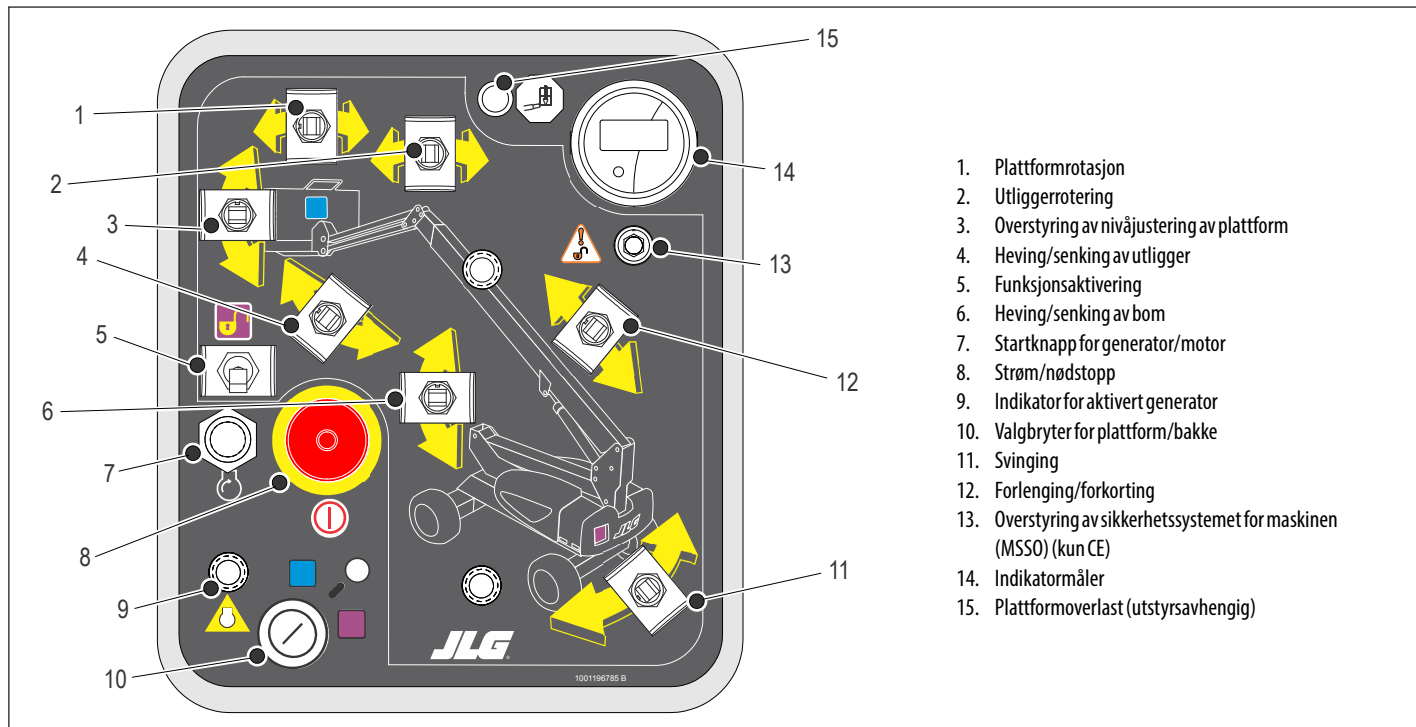

Figur 3-1. Bakkekontrollstasjon

2. Armrotering (hvis utstyrt med)

En bryter med tre posisjoner som roterer armen og plattformen.

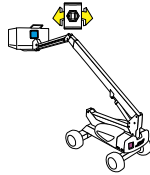

⚠ ADVARSEL!

FUNKSJONEN FOR NIVÅJUSTERING AV PLATTFORM SKAL BARE BRUKES TIL MINDRE JUSTERINGER AV PLATTFORMEN. FEILAKTIG BRUK KAN FORÅRSAKE AT LASTEN/PERSONELLET GLIR ELLER FALLER. DERSOM DU IKKE ETTERFØLGER ADVARSELEN, KAN DET FØRE TIL ALVORLIG PERSONSKADE ELLER DØD.

3. Overstyring av nivåjustering for plattform

En bryter med tre posisjoner gir føreren muligheten til å stille inn det automatiske nivåjusteringssystemet. Denne bryteren brukes til å justere plattformhellingen i situasjoner som kjøring oppover/nedover en skråning.

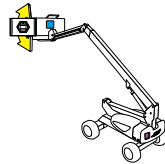

4. Heving/senking av arm (hvis utstyrt med)

Denne bryteren hever og senker armen.

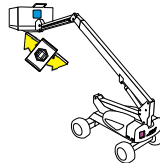

5. Funksjonsaktivering

Hvis maskinen er utstyrt med en aktiveringsbryter, må denne holdes "NEDE" for å aktivere alle bomkontrollene mens motoren går.



6. Bomløft

Muliggjør heving og senking av bommen.

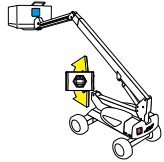

MERK: Se i servicehåndboken for feilkoder for generatoren.

7. Startknapp for generator/motor (utstyrsavhengig)

Startknappen for generator/motor gir muligheten til å starte generatoren manuelt for å etterfylle batteriladingen. Generatoren starter automatisk når batteriene når en tilstand med lite lading.



KAPITTEL 3 - MASKINKONTROLLER OG -INDIKATORER

8. Strøm/nødstopp

En rød soppformet knapp med to posisjoner forsyner valgbyteren for plattform/bakke med strøm når den er trukket ut (på). Når den er trykket inn (av), kuttes strømmen til valgbyteren for plattform/bakke.



9. Indikator for aktivert generator

Indikatoren for aktivert generator lyser for å angi at generatoren er aktivert og kan startes når som helst når batteriene krever det. Indikatoren blinker for å angi et unormalt driftsforhold for generatormotoren (høy oljetemperatur eller lavt oljetrykk) eller, på alle elektriske maskiner, en elektrisk anleggsfeil.



10. Valg for plattform/bakke

En nøkkelstyrt bryter med tre posisjoner som forsyner plattformkontrollkonsollen med strøm når bryteren står i posisjonen for plattform (PLATFORM). Når nøkkelbryteren står i posisjonen BAKKE, er strømmen til plattformen slått av, og det er bare mulig å bruke bakkekontrollene.



MERK: Når VALGBRYTEREN FOR PLATTFORM/BAKKE står i midtposisjon, er strømmen til kontrollene på begge bruksstasjonene slått av.

11. Sving

Denne bryteren gir 400 grader ikke-kontinuerlig svingplaterotasjon. SVINGING aktiveres ved å plassere bryteren til VENSTRE eller HØYRE.

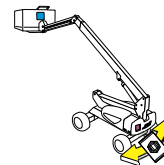

12. Forlenging/forkorting

Muliggjør forlenging og forkorting av bommen.

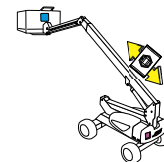

13. Overstyring av sikkerhetssystemet for maskinen (MSSO) (bare CE)

Gir overstyring av funksjonskontroller som sperres ved aktivering av lastfølesystemet i nødsituasjoner.



14. Indikatormåler

Registrerer hvor lenge maskinen har vært i bruk med funksjoner i drift. Ved en eventuell feil viser timetelleren også den tresifrede feilkoden. Se i servicehåndboken for en liste over feilkoder. I tillegg finnes det en liten, rød varsellampe som blinker når det oppstår feil i maskinen, slik at førerens oppmerksomhet rettes mot displayet.

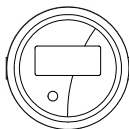

15. Plattformoverlast (hvis utstyrt med)

Angir at det er overlast på plattformen.



Plattformkontrollstasjon

(Se Figur 3-2., Plattformkontrollstasjon)

1. Strøm/nødstop

En rød, soppformet knapp med to posisjoner som forsyner kontrollene til PLATTFORMEN med strøm når den er trukket ut (på). Når knappen er trykket inn (av), slås strømmen til plattformfunksjonene av.



Innen 2 sekunder etter at bryteren er trukket ut, vil maskinen utføre en diagnostisk kontroll av de forskjellige elektriske kretsene. Hvis alt er OK, vil plattformalarmen avgi et lydsignal. Samtidig vil lysene på indikatorpanelet blinke én gang, noe som er en kontroll av lyspærene.

⚠ ADVARSEL!

FOR Å UNNGÅ ALVORLIG SKADE MÅ MASKINEN IKKE BRUKES HVIS NOEN AV STYRE-SPAKENE ELLER VIPPEARMBRYTERNE SOM STYRER PLATTFORMBEVEGELSE, IKKE GÅR TILBAKE TIL UTGANGSPosisJONEN ELLER NØYTRAL NÅR DE SLIPPES.

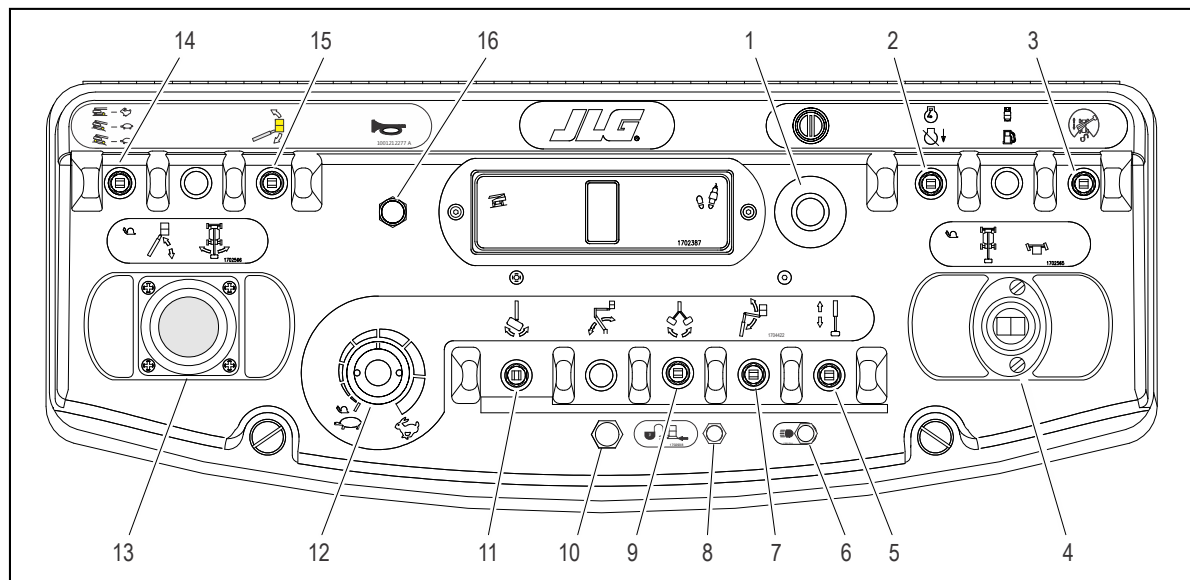

- | | | | |
|--------------------------------|--|---------------------------------------|---|
| 1. Strøm/nødstop | 5. Forlenging/forkorting | 9. Utliggerrotering | 13. Heving/senking og svinging av hovedbom |
| 2. Generatoraktivering | 6. Lys | 10. Indikator for Soft Touch/SkyGuard | 14. Hastighetsmodus |
| 3. Overstyring av kjøreretning | 7. Leddet utliggerbom | 11. Plattformrotasjon | 15. Overstyring av nivåjustering av plattform |
| 4. Kjøring/styring | 8. Overstyring for Soft Touch/SkyGuard | 12. Funksjonshastighet | 16. Horn |

Figur 3-2. Plattformkontrollstasjon

2. Kontroll for generatoraktivering (hvis utstyrt med)

Med denne bryteren kan føreren forhindre at generatormotoren startes for å lade batteriene når maskinen brukes innendørs.

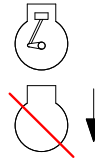

3. Overstyring av kjøreretning

Når bommen er dreid over bakhjulene eller forbi i en av retningene, vil indikatoren for kjøreretning lyse mens kjørefunksjonen er valgt. Trykk på og slipp bryteren og flytt kjøre-/styrespaken innen 3 sekunder for å aktivere kjøring eller styring. Før kjøring må de sorte/hvite retningspilene på chassiset og plattformkontrollene finnes.



4. Kjøring/styring

Styrespaken for KJØRING gjør det mulig å kjøre enten framover eller bakover. Spaken er "gradert" for å muliggjøre kjøring i forskjellige hastigheter.

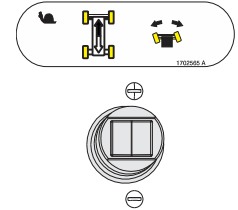

Styringen kontrolleres av en bryter, som styres med tommelelen, lokalisert øverst på styrespaken.

5. Bryter for forlenging/forkorting

Denne bryteren muliggjør forlenging og forkorting av hovedbommen.

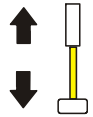

6. Lys (hvis utstyrt med)

Denne bryteren styrer ekstralys, hvis maskinen er utstyrt med dette.



7. Løft med utligger (utstyringsavhengig)

Denne bryteren styrer heving og senking av utliggeren (opp eller ned).

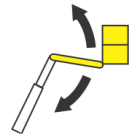

KAPITTEL 3 - MASKINKONTROLLER OG -INDIKATORER

8. Overstyringsbryter for Soft Touch/SkyGuard (hvis utstyrt med)

Maskinen kan være utstyrt med ett av tre alternativer. Den kan ha Soft Touch, SkyGuard eller både Soft Touch og SkyGuard.

Hvis maskinen er utstyrt med Soft Touch, aktiverer bryteren funksjoner som ble koplet ut av Soft Touch-systemet, slik at bruk i krypehastighet blir mulig igjen. Dette lar føreren flytte plattformen unna hindringen som forårsaket driftsstansen.



Hvis maskinen er utstyrt med SkyGuard, aktiverer bryteren funksjoner som ble koplet ut av SkyGuard-systemet, slik at de kan brukes igjen. Dette lar føreren gjenoppta bruk av maskinfunksjoner.



Hvis maskinen er utstyrt med både Soft Touch og SkyGuard, fungerer bryteren som beskrevet ovenfor og lar føreren overstyre systemet som har opplevd en utkoplingsituasjon.



9. Armrotering (hvis utstyrt med)

En bryter med tre posisjoner som roterer armen og plattformen (venstre eller høyre).



10. Indikator for Soft Touch/SkyGuard (utstyrsavhengig)

Angir at Soft Touch-støtfangeren berører et objekt eller at SkyGuard-sensoren er aktivert. Alle kontroller koples ut inntil overstyringsknappen trykkes inn. For Soft Touch er kontrollene deretter aktive i krypemodus. For SkyGuard fungerer kontrollene som normalt.

11. Plattformrotasjon

Denne bryteren styrer roteringen av kurven (venstre eller høyre).



12. Funksjonshastighetskontroll

Kontrollerer hastigheten på bom- og sving-funksjoner. Vri mot venstre (mot urviseren) for lavere hastighet og mot høyre (med urviseren) for høyere hastighet. Vri knappen helt mot klokken inntil den klikker for å bruke krypehastighet.



MERK: Trekk opp låseringen under håndtaket for å bruke styrespaken for heving/senking og svinging av hovedbommen.

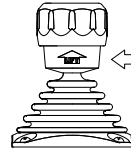

MERK: Styrespaken for heving/senking og svinging er fjærbelastet og går automatisk tilbake til nøytral stilling (av) når den slippes.

13. Hovedløft/sving

Muliggjør heving/senking av hovedbom og svinging. Skyv framover for å heve, trekk bakover for å senke bommen ned. Skyv til høyre for å svinge til høyre, skyv til venstre for å svinge til venstre. Når styrespaken beveges, aktiveres brytere for å igangsette funksjonene som er valgt.

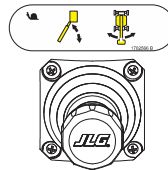

MERK: Funksjoner for svinging og heving/senking av hovedbommen kan velges samtidig. Maksimal hastighet reduseres når begge funksjonene er valgt.

14. Hastighetsmodus

Aktiverer hastighetsmodusbryteren som lar brukeren betjene høy eller lav hastighet.

2WD – På maskiner med tohjulsdreift brukes det en bryter med to stillinger. Den fremre stillingen velger kjøring i høy hastighet og den nedre stillingen velger kjøring i lav hastighet.

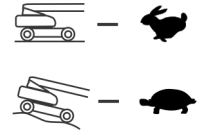

4WD – På maskiner med firehjulsdreift brukes det en bryter med tre stillinger. Den fremre stillingen velger høy hastighet-modus. Den midtre stillingen velger lav hastighet-modus og automatisk firehjulsdreift. Den nedre stillingen er midlertidig og velger manuell firehjulsdreift. Den må holdes ned så lenge som det er behov for manuell firehjulsdreift.

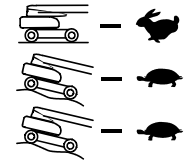

⚠ ADVARSEL!

FUNKSJONEN FOR NIVÅJUSTERING AV PLATTFORM SKAL BARE BRUKES TIL MINDRE JUSTERINGER AV PLATTFORMEN. FEILAKTIG BRUK KAN FORÅRSAKE AT LASTEN/PERSONELLET GLIR ELLER FALLER. DERSOM DU IKKE ETTERFØLGER ADVARSELEN, KAN DET FØRE TIL ALVORLIG PERSONSKADE ELLER DØD.

15. Overstyring av nivåjustering for plattform

En bryter med tre posisjoner gir føreren muligheten til å stille inn det automatiske nivåjusteringssystemet. Denne bryteren brukes til å justere plattformhellingen i situasjoner som kjøring oppover/nedover en skråning.

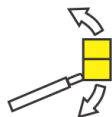

16. Horn

Når det trykkes på den, gir denne bryteren strøm til hornet.



Indikatorpanel for plattformkontroll

(Se Figur 3-3., Indikatorpanel for plattformkontroll)

MERK: Indikatorpanelet for plattformkontroll bruker symboler med ulik form til å varsle føreren om forskjellige driftssituasjoner som kan oppstå. Betydningen av disse symbolene forklares nedenfor.



Angir en potensielt farlig situasjon som, hvis den ikke rettes opp, kan resultere i alvorlig personskade eller død. Denne indikatoren blir rød.



Angir et unormalt driftsforhold som, hvis det ikke rettes opp, kan resultere i maskinforstyrrelser eller skade. Denne indikatoren blir gul.



Angir viktig informasjon knyttet til driftsforhold, det vil si prosedyrer som er viktige for sikker bruk. Denne indikatoren blir grønn, med unntak av kapasitetsindikatoren som blir grønn eller gul avhengig av plattformens posisjon.

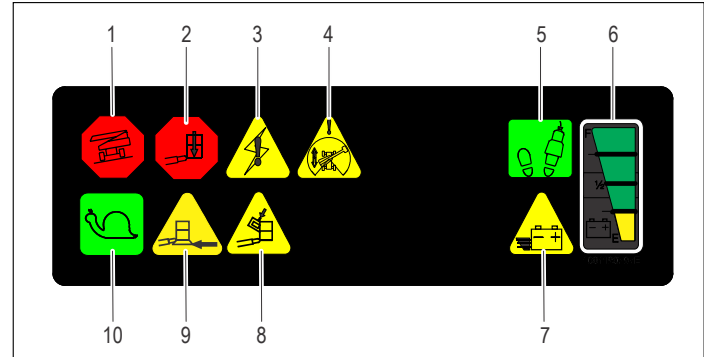

- | | |
|---------------------------------------|------------------------|
| 1. Vippe | 6. Batteriladning |
| 2. Plattform overlastet | 7. Lavt batterinivå |
| 3. Systemnød | 8. SkyGuard-indikator |
| 4. Overstyring av kjøretning | 9. SoftTouch-indikator |
| 5. Indikator for fotbryter/aktivering | 10. Krypmodus |

Figur 3-3. Indikatorpanel for plattformkontroll

KAPITTEL 3 - MASKINKONTROLLER OG -INDIKATORER

1. Alarmvarslingslys for vipping

Dette oransje lyset angir at chassiset befinner seg i en skråning. Det lyder også en alarm når chassiset befinner seg i en skråning og bommen er over horisontal posisjon. Hvis den lyser mens bommen er hevet eller forlenget, skal du forkorte og senke bommen til lavere enn horisontal posisjon, og deretter flytte maskinen slik at den står plant før bommen betjenes igjen. Hvis bommen ikke er over horisontal stilling og maskinen står i en skråning, tennes vippealarmlampen, en alarm lyder og KRYPMODUS aktiveres automatisk.



⚠ ADVARSEL!

HVIS VARSELLYSET FOR VIPPING TENNES NÅR BOMMEN ER HEVET ELLER FORLENGET, SKAL BOMMEN FORKORTES OG SENKES TIL UNDER HORIZONTAL POSISJON. OMPLASER DERETTER MASKINEN, SLIK AT DEN STÅR PLANT FØR BOMMEN FORLENGES ELLER HEVES OVER HORIZONTAL POSISJON.

2. Plattformoverlast (hvis utstyrt med)

Angir at det er overlast på plattformen.

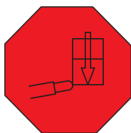

3. Systemnødlys

Systemnødlyset angir et unormalt driftsforhold for maskinkontrollsystemet.



De tre sannsynlige grunnene for en systemfeil er:

- Den syv sekunder lange aktiveringstiden har fått løpe ut eller en funksjon ble valgt før fotbryteren ble trådd på.
- Grensen for maksimal kraft er nådd, og maskinen beveger seg ikke. Dette forholdet tilsvarer det å sette motoren fast ved å be om mer kraft enn maskinen var konstruert for.
- Det er en annen form for feil i én av kretsene. Se i servicehåndboken.

4. Indikator for kjøreretning

Når bommen svinges forbi bakhjulene eller lenger i en av retningene, vil indikatoren for kjøreretning lyse når kjørefunksjonen er valgt. Dette er et signal om at føreren må aktivere overstyringsbryteren for kjøreorienteringen og sjekke at kjørekontrollene fungerer riktig vei.



5. Indikator for fotbryter/aktivering

Fotbryteren må trås ned og funksjonen velges innen sju sekunder for å kunne bruke en funksjon. Aktiveringsindikatoren viser at kontrollene er aktivert. Dersom en funksjon ikke velges innen syv sekunder, eller hvis det er et syv sekunders opphold mellom avslutning av en funksjon og start av en annen, vil aktiveringslyset slukkes. Fotbryteren må da slippes opp og trås ned igjen for å aktivere kontrollene.



Frigjøring av fotbryteren fjerner kraften fra alle kontrollene og setter på bremsene.

⚠ ADVARSEL!

FOR Å UNNGÅ ALVORLIG SKADE MÅ FOTBRYTEREN IKKE FJERNES, MODIFISERES ELLER DEAKTIVERES VED BLOKKERING ELLER PÅ NOEN ANNEN MÅTE.

⚠ ADVARSEL!

FOTBRYTEREN MÅ JUSTERES HVIS FUNKSJONER AKTIVERES NÅR BRYTEREN BARE FUNGERER INNENFOR DE SISTE 6 MM (1/4 IN) AV VANDRINGEN, ØVERST ELLER NEDERST.

6. Indikator for batterilading

Denne indikatoren lyser for å vise ladestatusen til batteripakken.

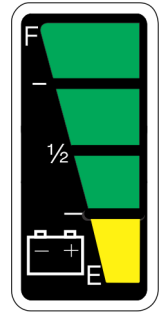

7. Lys for lavt batterinivå

Dette lyset angir når batterispenningen er under 45 volt og blinker under 40 volt. Maskinen slås av under 33 volt.

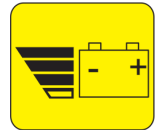

8. SkyGuard (hvis utstyrt med)

Indikerer når den lyser, at SkyGuard-sensoren er aktivert. Alle kontroller kuttes ut inntil overstyringsknappen trykkes inn. Når overstyringsknappen er trykket inn, fungerer kontrollene som normalt.

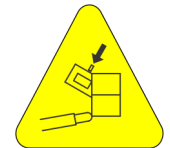

KAPITTEL 3 - MASKINKONTROLLER OG -INDIKATORER

9. SoftTouch-indikator (hvis utstyrt med)

Lyser (gult) når Soft Touch-støtfangeren berører et objekt. Alle kontroller deaktiveres inntil overstyringsknappen trykkes inn. Når overstyringsknappen er trykket inn, er kontrollene aktive i krypmodus.

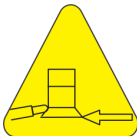

10. Indikator for kryphastighet

Når funksjonshastighetskontrollen er vridd til krypeposisjon, fungerer indikatoren som en påminnelse om at alle funksjoner er satt i laveste hastighet.

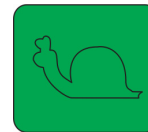

KAPITTEL 4. BETJENING AV MASKINEN

4.1 BESKRIVELSE

Denne maskinen er en selvdrevet hydraulisk løft, utstyrt med en arbeidsplattform i enden av en hevable, leddet og roterende bom.

Den primære kontrollstasjonen for føreren er på plattformen. Fra denne kontrollstasjonen kan føreren kjøre og styre maskinen både framover og bakover. Føreren kan heve eller senke den øvre eller nedre bommen, eller svinge bommen til venstre eller høyre. Standardsving for bommen er 400 grader ikke-kontinuerlig til venstre og høyre for oppbevaringsposisjon. Maskinen har en bakkek kontrollstasjon som vil overstyre plattformkontrollstasjonen. Bakkek kontrollene opererer heving/senking og sving av bommen, og skal i en nødssituasjon kunne brukes til å senke plattformen ned på bakken, i tilfelle føreren på plattformen ikke er i stand til dette. Bakkek kontrollen brukes også ved inspeksjon før start.

4.2 BRUKSEGENSKAPER OG -BEGRENSNINGER

Kapasiteter

Bommen kan heves over horisontal posisjon, med eller uten last på plattformen, hvis:

1. Maskinen er plassert på et jevnt, fast og plant underlag.
2. Lasten er innenfor produsentens kapasitetsangivelse.
3. Alle maskinsystemer fungerer som de skal.
4. Dekkene har korrekt trykk.
5. Maskinen er utstyrt slik den var fra JLG.

Stabilitet

Maskinens stabilitet er basert på to (2) forhold som kalles stabilitet FRAMOVER og BAKOVER. Maskinens posisjon med minst stabilitet FRAMOVER vises i (Se Figur 4-1.), og dens posisjon med minst stabilitet BAKOVER vises i (Se Figur 4-2.)

⚠ ADVARSEL!

FOR Å UNNGÅ TIPPING FRAMOVER ELLER BAKOVER MÅ IKKE MASKINEN OVERLASTES ELLER BRUKES PÅ ET UNDERLAG UTE AV VATER.

4.3 MOTORBRUK

Strøm/nødstopp

Denne røde, soppformede bryteren gir batteristrøm til alle maskinfunksjoner når den er trukket ut (på). Bryteren skal skyves inn (av) når batteriene lades eller maskinen parkeres natten over.

Innen 2 sekunder etter at bryteren er trukket ut, vil maskinen utføre en diagnostisk kontroll av de forskjellige elektriske kretsene. Hvis alt er OK, vil plattformalarmen avgi et lydsignal. Samtidig vil lysene på indikatorpanelet blinke én gang, noe som er en kontroll av lyspærene.

Valgbryter for plattform/bakke

Valgbryteren for plattform/bakke leder strømmen til bakke- eller plattformkontrollene alt etter hva som er valgt. For strøm må også STRØM-/NØDSTOPP-bryteren trekkes ut (på).

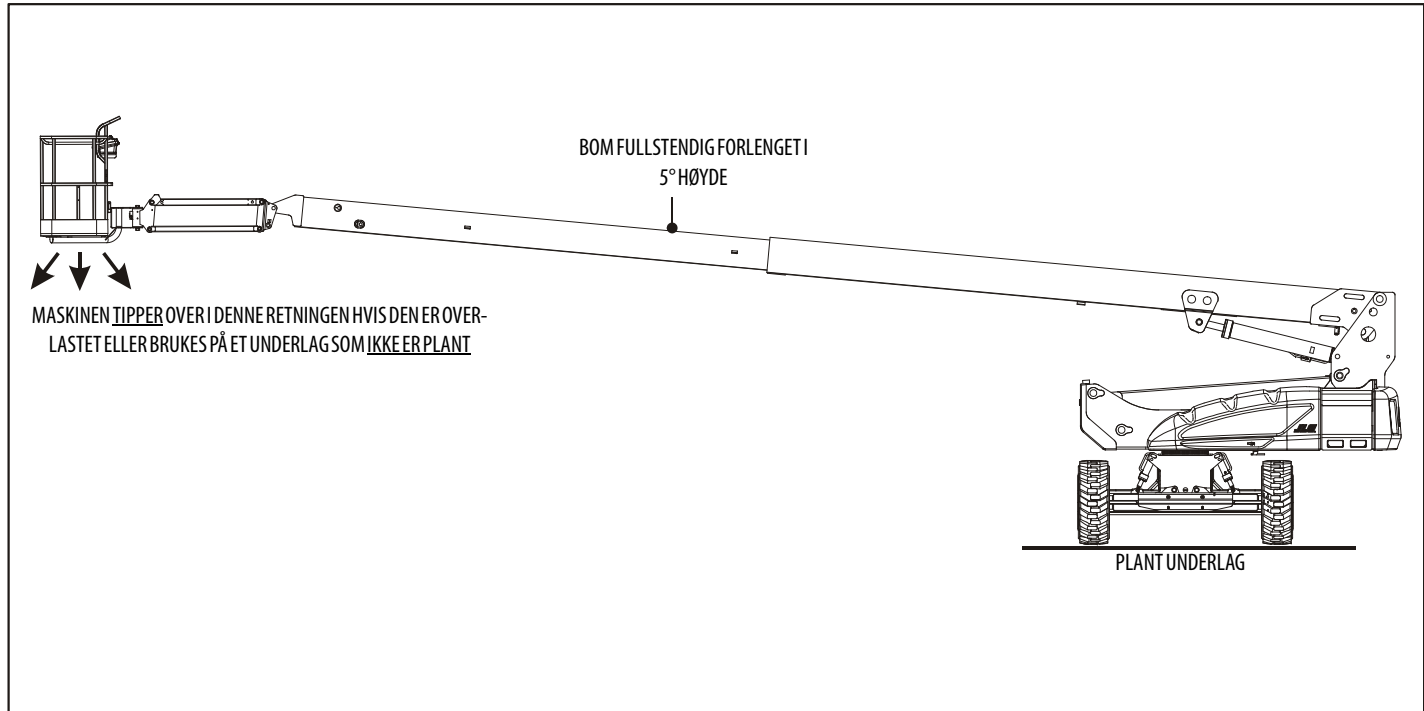

Figur 4-1. Posisjon med minst stabilitet framover

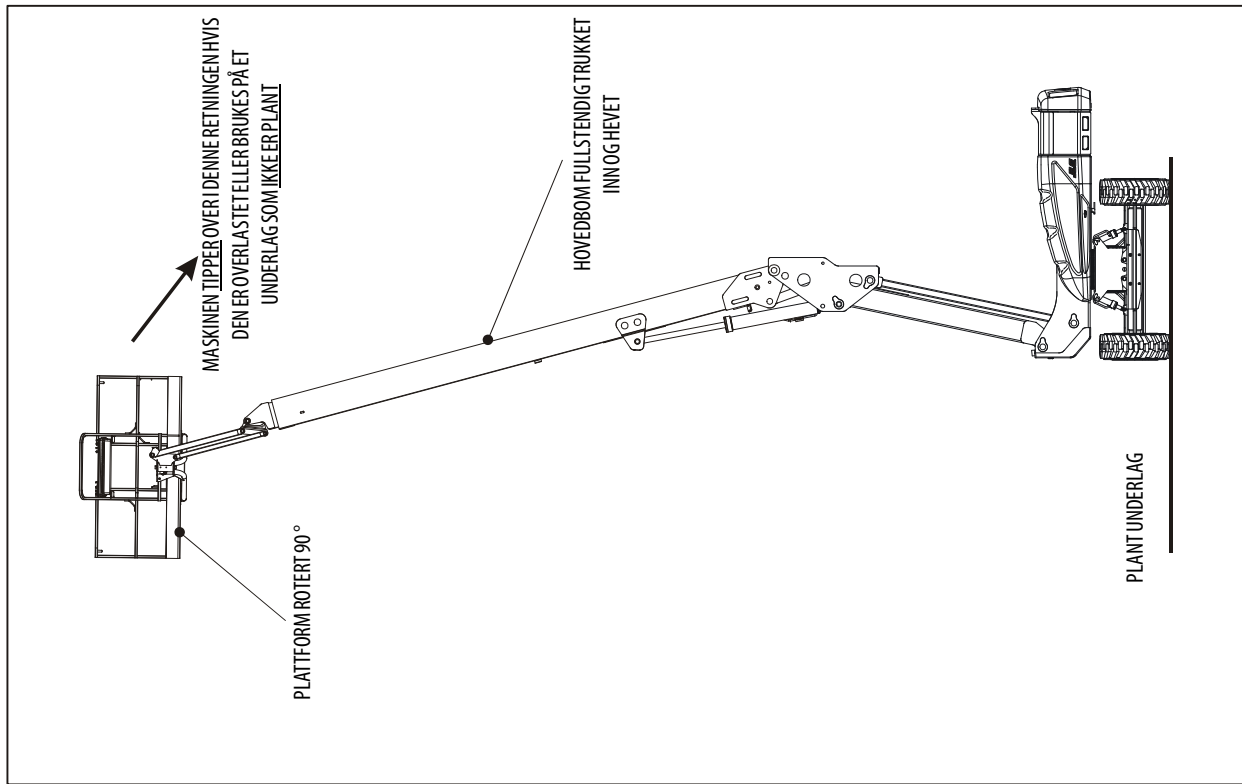

Figur 4-2. Posisjon med minst stabilitet bakover

4.4 TRANSPORT (KJØRING)

MERK: Når den øvre bommen er hevet omtrent 11 grader over horisontal posisjon, vil funksjonen for høy hastighet automatisk være i lav hastighet.

MERK

HVIS MASKINEN KJØRES VED VELDIG LAV HASTIGHET ELLER STANSER VED KJØRING OPP EN SKRÅNING MED MINST 20 % HELLING, STANSER KJØREFUNKSJONEN. TA FOTEN AV FOTBRYTEREN, OG TRÅ NED FOTBRYTEREN IGJEN FOR Å TILBAKESTILLE DEN.

⚠ ADVARSEL!

IKKE KJØR MED BOMMEN OVER HORIZONTAL POSISJON, UNNTATT PÅ ET JEVNT, FAST OG PLANT UNDERLAG.

FOR Å UNNGÅ TAP AV KONTROLL UNDER TRANSPORT ELLER AT MASKINEN "TIPPER OVER", MÅ MASKINEN IKKE KJØRES I HELLINGER SOM OVERSTIGER DET SOM ER SPE-SIFISERT PÅ SERIENUMMERPLATEN.

IKKE KJØR I SIDEHELLINGER MED HELNING PÅ MER ENN 5 GRADER.

VÆR EKSTREMT FORSIKTIG VED KJØRING I REVERS OG ALLTID NÅR PLATTFORMEN ER HEVET.

FØR KJØRING SKAL DU FORSIKRE DEG OM AT BOMMEN ER PLASSERT OVER BAKAKSELLEN. HVIS BOMMEN ER OVER FORHJULENE, BLIR STYRINGS- OG KJØREFUNKSJONENE REVERSERT.

Kjøring framover og i revers

1. På plattformkontrollen trekker du ut nødstoppbryteren og aktiverer fotbryteren.
2. Sett kjørespaken i FRAMOVER eller REVERS.

Denne maskinen er utstyrt med en indikator for kjøreretning. Det gule lyset på plattformens kontrollkonsoll angir at bommen er svingt forbi bakhjulene og at maskinen kan kjøre/styre i motsatt retning i forhold til kontrollene. Hvis indikatoren lyser må kjørefunksjonen brukes på følgende måte:

1. Sammenlign de sorte og hvite retningspilene på plattformens kontrollpanel og på chassiset for å avgjøre retningen maskinen vil bevege seg.
2. Trykk og frigi overstyringsbryteren for kjøreretning. Beveg forsiktig kjørekontrollen mot pilen som svarer til ønsket kjøreretning før det er gått 3 sekunder. Indikatorlyset vil blinke i det 3 sekunder lange intervallet inntil kjørefunksjon er valgt.

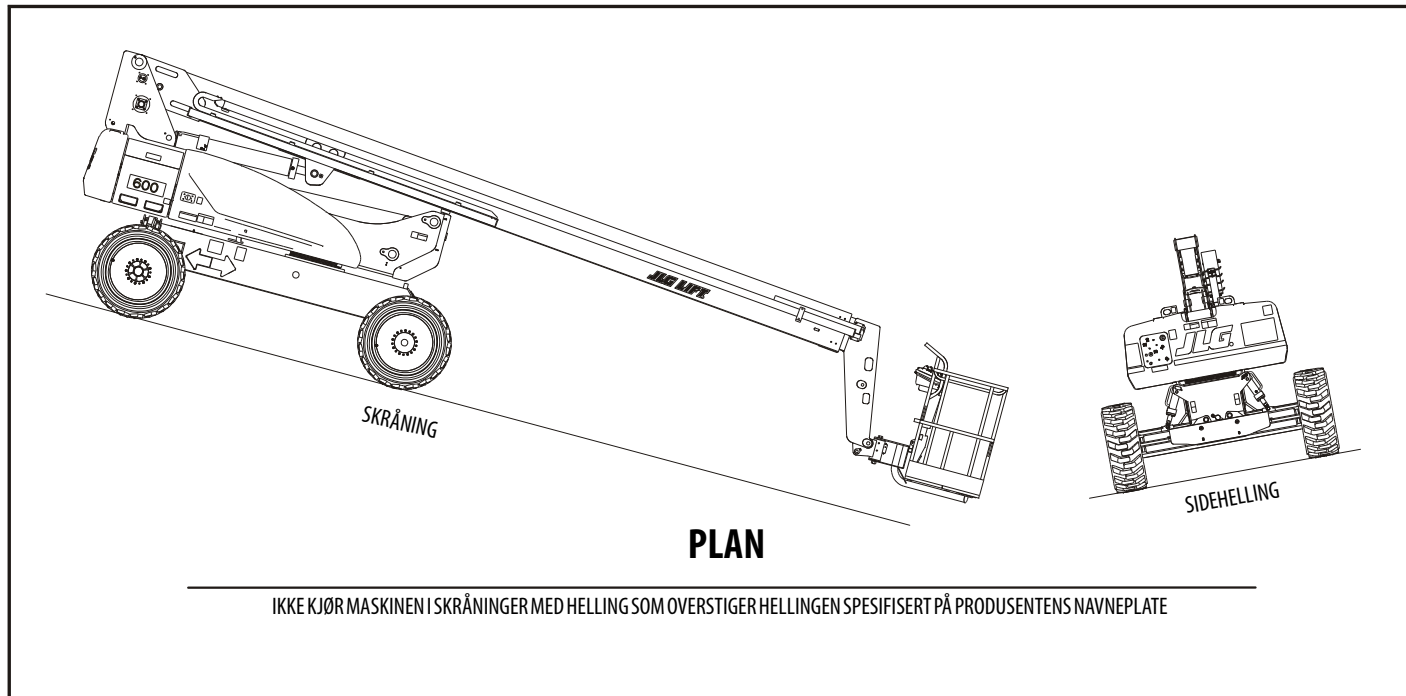

Figur 4-3. Skråning og sidehellinger

Kjøring i en helling

Når du kjører i en helling, oppnås maksimal bremsing og hjulgrep med bommen i oppbevaringsposisjon, i stillingen over den bakre (driv)akselen, og på linje med kjøreretningen. Kjør maskinen forover når du bestiger en helling, og i revers når du kjører nedover i en helling. Ikke overstig maskinens klassifiserte spesifisering.

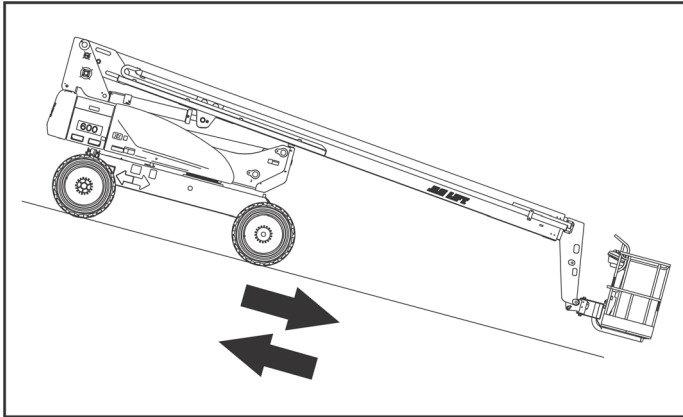

Figur 4-4. Kjøring i en helling

MERK

HVIS BOMMEN ER OVER FRONTAKSLINGEN (STYREAKSLINGEN), BLIR RETNINGEN FOR STYRE- OG KJØREBEVEGELSENE MOTSATT AV BEVEGELSEN TIL KONTROLLENE.

4.5 STYRING

Skyv tommelbryteren på kjøre-/styrespaken til HØYRE for å styre til høyre eller til VENSTRE for å styre til venstre.

4.6 PLATTFORM

Justering for å sette plattform plant

Når du skal justere nivået opp eller ned, settes plattformens nivåkontrollbryter i posisjon opp eller ned, og holdes der til plattformen står plant.

⚠ ADVARSEL!

OVERSTYRING AV NIVÅJUSTERING AV PLATTFORMEN SKAL BARE BRUKES TIL NIVÅJUSTERING AV PLATTFORMEN. FEILAKTIG BRUK KAN FORÅRSAKE AT LASTEN/PERSONNELLET GLIR ELLER FALLER. DERSOM DU IKKE ETTERFØLGER ADVARSELEN, KAN DET FØRE TIL ALVORLIG PERSONSKADE ELLER DØD.

Plattformrotasjon

Bruk plattformens rotasjonskontrollbryter til å rotere plattformen til venstre eller høyre. Velg retning og hold inntil ønsket posisjon er oppnådd.

4.7 BOM

ADVARSEL!

IKKE SVING ELLER HEV BOMMEN OVER HORIZONTAL POSISJON NÅR MASKINEN IKKE STÅR PLANT.

IKKE BASER DEG PÅ VIPPEALARMEN SOM EN INDIKATOR FOR AT CHASSET STÅR PLANT.

SENK PLATTFORMEN TIL BAKKENIVÅ FOR Å UNNGÅ Å TIPPE OVER. KJØR DERETTER MASKINEN TIL ET PLANT UNDERLAG FØR BOMMEN HEVES.

UNNGÅ ALVORLIG SKADE VED AT MASKINEN IKKE BRUKES HVIS NOEN AV STYRESPAKENE ELLER BRYTERNE IKKE RETURNERER TIL UTGANGSPOSISJON ELLER NØYTRAL NÅR DE SLIPPES.

HVIS PLATTFORMEN IKKE STANSER NÅR EN STYRESPAK ELLER BRYTERE SLIPPES, MÅ FOTEN FJERNES FRA FOTBRYTEREN ELLER NØDSTOPPBRYTEREN AKTIVERES FOR Å STANSE MASKINEN.

Svinging av bommen

Når du skal svinge bommen, bruker du SVINGKONTROLLBRYTEREN til å velge om du skal svinge til VENSTRE eller HØYRE.

MERK

PASS PÅ AT DET ER TILSTREKKELIG PLESS NÅR BOMMEN SVINGES, SLIK AT BOMMEN GÅR KLAR AV OMKRINGLIGGENDE VEGGER, SKILLEVEGGER OG UTSTYR.

Heving og senking av den øvre bommen

Når du skal heve eller senke den øvre bommen, bruker du bryteren for løfting av den øvre bommen til å velge OPPOVER- eller NEDOVERBEVEGELSE.

4.8 GENERATOR (EKSTRAUTSTYR)

Automatisk driftsmodus

Generatoren fungerer i automatisk driftsmodus når:

1. Nødstoppbryteren på bakkekontrollen er trukket ut (på) **og**:
2. Den grønne aktiveringsbryteren på plattformkontrollkonsollen er i stillingen På eller Aktiver.

Når de ovennevnte forholdene gjelder, overvåker generatorens kontroller statusen for batteriene, slås på automatisk når batterispenningen faller som følge av utladning og slås av når batteriene er ferdig oppladet.

Driftsmodus med bare batteri

Maskinen fungerer i driftsmodus med bare batteri når:

1. Nødstoppbryteren på bakkekontrollen er trukket ut **og**:
2. Bryteren på plattformkontrollkonsollen er i av- eller deaktivertstillingen.

Batteriene kan brukes til de er helt utladde.

Manuell driftsmodus (opplading)

Generatoren fungerer i manuell driftsmodus når:

1. Nødstoppbryteren på bakkekontrollen er trukket ut **og**:
2. Bryteren på plattformkontrollkonsollen er i stillingen På eller Aktiver **og**:
3. Trykknappen for manuell lading aktiveres.

Aktivering av knappen for manuell lading starter motoren og starter ladesyklusen selv hvis batteriene er ladet over nivået for automatisk start.

4.9 FUNKSJONSHASTIGHETSKONTROLL

Denne kontrollen påvirker hastigheten på alle funksjoner for bom og plattformrotasjon. Når knotten er vridd helt mot klokken, er kjørehastigheten satt til krypehastighet.

4.10 OVERSTYRING AV SIKKERHETSSYSTEMET FOR MASKINEN (MSSO) (BARE CE)

Overstyring av sikkerhetssystemet for maskinen (MSSO) brukes kun til å overstyre funksjonskontroller for henting fra plattformen i nødssituasjoner. Se Kapittel 5.6, Overstyring av sikkerhetssystemet for maskinen (MSSO) (bare CE) for driftsprosedyrer.



4.11 BRUK AV SKYGUARD

SkyGuard brukes til å gi forbedret beskyttelse av kontrollpanelet. Når SkyGuard-sensoren er aktivert, vil funksjoner som var i bruk under betjeningen, reverseres eller koples ut. SkyGuard-funksjonstabellen inneholder flere detaljer om disse funksjonene.

Under aktiveringen, vil hornet lyde, og hvis et SkyGuard-varsellys er installert, lyser dette til sensoren og forbryteren er deaktivert.

Hvis SkyGuard sensoren forblir aktivert etter reversering eller utkobling av en funksjon, trykk og hold inne overstyringsbryteren for SkyGuard for å tillate normal maskinfunksjoner til sensoren er deaktivert.

Se følgende illustrasjoner for å finne ut hvilken type SkyGuard maskinen har. Uavhengig av type, endres ikke SkyGuard-funksjonen i henhold til SkyGuard-funksjonstabellen.

SkyGuard

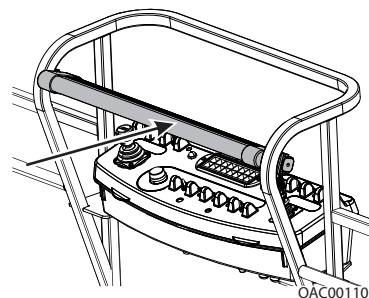

Det påføres omtrent 222 Nm (50 lb) kraft på gul linje.

SkyGuard - SkyLine

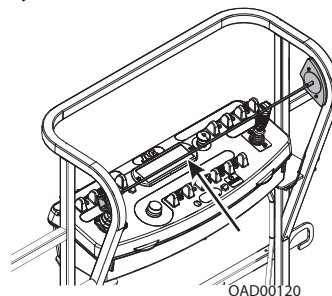

Kabelen er trykt, og bryter den magnetiske forbindelsen mellom kabelen og høyre brakett.

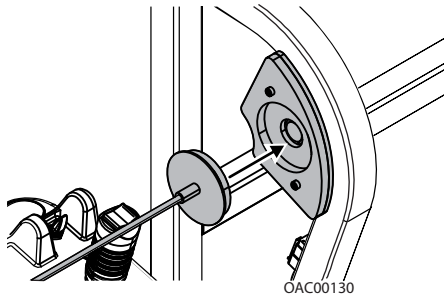

Koble den magnetiske enden av kabelen tilbake til braketten hvis den blir frakoblet.

SkyGuard - SkyEye

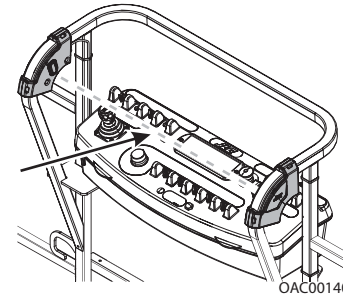

Operatør passerer gjennom sensorstrålenes bane.

Funksjonstabell for SkyGuard

Kjøring forover	Kjøring i revers	Styring	Svinging	Bomløft opp	Bomløft ned	Bom forlenging	Bom inn-trekking	Heving/senking av utligger	Utligger-sving	Kurvsnivå	Kurvrotasjon
R*/C**	R	C	R	R	C	R	C	C	C	C	C
R= Indikerer at reversering er aktivert											
C= Indikerer at utkopling er aktivert											
*DOS aktivert											
** DOS ikke aktivert, maskinen kjører rett uten styring, og alle andre hydrauliske funksjoner er aktive											

4.12 SPERRINGSTEST FOR OSCILLERENDE AKSEL (HVIS UTSTYRT MED)

MERK

SPERRESYSTEMTEST MÅ UTFØRES KVARTALSVIS, HVER GANG EN SYSTEMKOMPONENT ERSTATTES ELLER NÅR DET ER MISTANKE OM FEILAKTIG MASKINFUNKSJON.

Se Kapittel 7.4, Sperringstest for oscillerende aksel (hvis utstyrt med) for framgangsmåte.

4.13 SLÅ AV OG PARKER

MERK: Når du parkerer for dagen, skal batteriene lades skikkelig slik at de er klare til neste arbeidsdag.

MERK: Elektriske maskiner er utstyrt med en statisk stropp på grunn av ansamling av statisk elektrisitet. Stroppen er plassert bakpå undersiden av maskinchassiset.

Prosedyren for å slå av og parkere maskinen er som følger:

1. Kjør maskinen til et relativt godt bevoktet område.
2. Pass på at bommen er senket over bakakselen.
3. Trykk inn nødstoppet på plattformkontrollene.
4. Trykk inn nødstoppet på bakkekontrollen. Sett valgbryteren for plattform/bakke i midtposisjonen AV.
5. Om nødvendig skal plattformkontrollene dekkes til for å beskytte instruksjonsskilt, advarselsmerker og kontroller mot fiendtlig miljø.

4.14 LØFTING OG FESTING

Løfting

1. Du finner maskinens bruttovekt ved å se på maskinens serie-nummerplate, ringe JLG Industries eller veie den enkelte enheten.
2. Plasser bommen i oppbevaringsposisjonen.
3. Fjern alle løse gjenstander på maskinen.
4. Juster riggingen slik at maskinskade kan unngås og maskinen forblir plan.

Festing

MERK

VED TRANSPORT AV MASKINEN MÅ BOMMEN VÆRE FULLSTENDIG SENKET NED I STØTTEN.

1. Plasser bommen i oppbevaringsposisjonen.
2. Fjern alle løse gjenstander på maskinen.
3. Fest chassiset og plattformen ved hjelp av stropper eller kjettinger som er sterke nok.

VIKTIG

LØFTEINSTRUKSJONER	FESTEINSTRUKSJONER
<ol style="list-style-type: none">1. Du finner maskinens tilnærmede bruttovekt fra fabrikken i operatør- og sikkerhetshåndboken.2. Plasser bommen i oppbevaringsposisjon med svingplaten låst.3. Fjern alle løse gjenstander på maskinen.4. Juster riggingen slik at maskinskader kan unngås og maskinen forblir plan.	<ol style="list-style-type: none">1. Plasser bommen i oppbevaringsposisjon med svingplaten låst.2. Fjern alle løse gjenstander på maskinen.3. Fest chassiset og plattformen ved hjelp av stropper eller kjettinger som er sterke nok. <p>Du finner mer informasjon i fører- og sikkerhetshåndboken.</p>

3252673 B

Figur 4-5. Løfte- og festediagram

4.15 ANVISNINGER OM TAUING

⚠ ADVARSEL!

MASKINEN HAR INGEN BREMSER VED TAUING. KJØRETØYET SOM TAUER, MÅ TIL ENHVER TID VÆRE I STAND TIL Å KONTROLLERE MASKINEN. DET ER IKKE TILLATT Å TAUER PÅ HOVEDVEI.

⚠ ADVARSEL!

HOLD ALLE KROPPSDELER UNNA BEVEGELIGE KOMPONENTER.

HVIS DISSE INSTRUKSJONENE IKKE FØLGES, KAN DET FØRE TIL DØD ELLER ALVORLIG SKADE.

⚠ FORSIKTIG!

MAKSIMAL HASTIGHET VED TAUING: 8 KM/T (5 MPH) I 8 KM (5 MILES).

MAKSIMAL SKRÅNING VED TAUING: 25 %

Følgende anvisninger gjelder for tauing med slepestag (ekstrautstyr).

1. Lås svingplaten i transportposisjon, med bommen senket helt ned og trukket helt inn.
2. Senk slepestaget til taustilling, og kople det til slepekjøretøyet.

3. Kople ut hjulnavene.
4. Sett valgbryteren for styring/tauing til taustilling (ut).

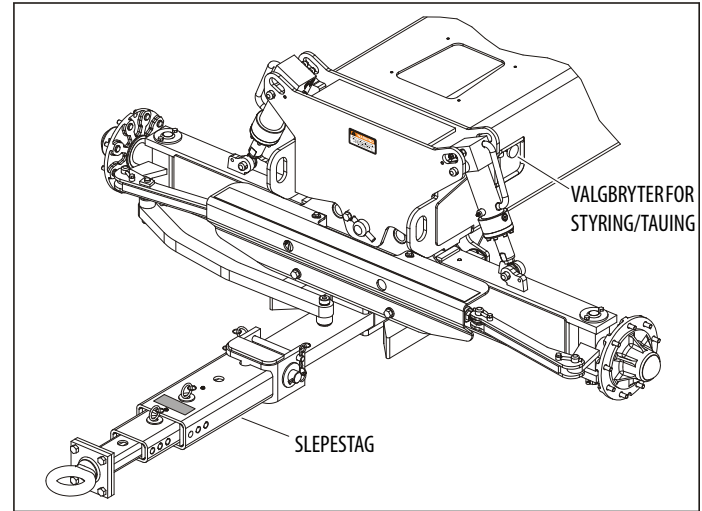

5. For å få maskinen tilbake til selvgående modus, følger du trinnene ovenfor i omvendt rekkefølge.

4.16 HJULNAV

Kople ut for tauing

⚠ FORSIKTIG!

PASS PÅ AT FRAKOPLINGSMEKANISMEN BARE BRUKES NÅR MASKINEN ER STOPPET.

1. Ta av de to sekskantede boltene fra dekslet.

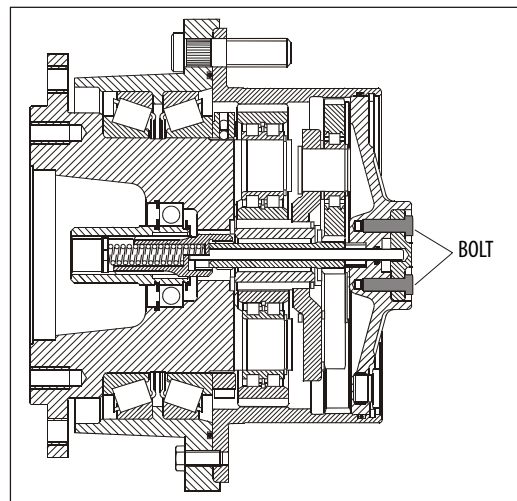

2. Fjern dekslet.

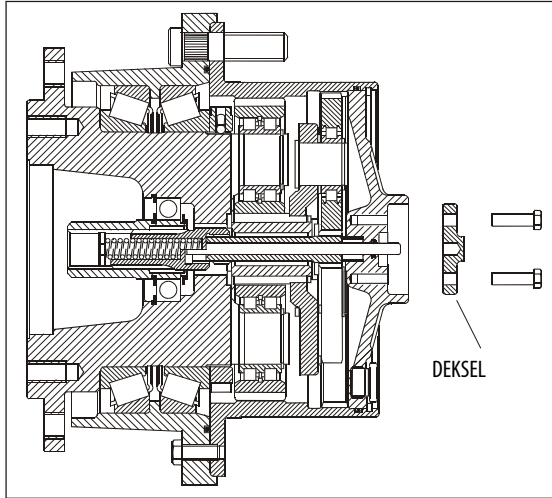

3. Roter dekslet for å vise den innvendige diametere

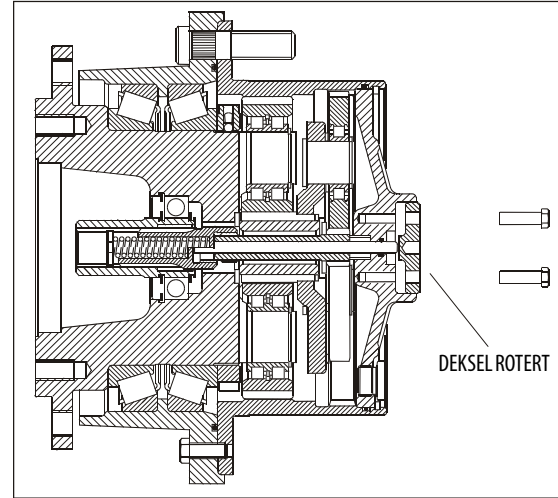

4. Monter boltene og trekk den til med et moment på 8,8 Nm (6.3 lb-ft) til de er i flukt med dekslet.
5. Maskinen er klar til å bli tauet.

⚠ ADVARSEL!

FØR MASKINEN ER ATSKILT FRA SLEPEKJØRETØYET, MÅ HJULNAVET KOPLES INN IGJEN ELLER DET MÅ TAS NØDVENDIGE FORHOLDSREGLER FOR Å FORHINDRE AT MASKINEN FLYTTES.

Aktivering etter at tauing er fullført

ADVARSEL!

DEKSLET HAR FJÆRBELASTNING.

1. Ta av de 2 sekskantede boltene som fester dekslet, og ta av dekslet.
2. Roter dekslet 180 grader og fest det med de to sekskantede boltene.
3. Trekk til de sekskantede boltene med et moment på 8,8 Nm (6.3 lb-ft).
4. Tannhjulsdrevet skal nå koples inn igjen, og maskinen kan koples fra slepekjøretøyet.

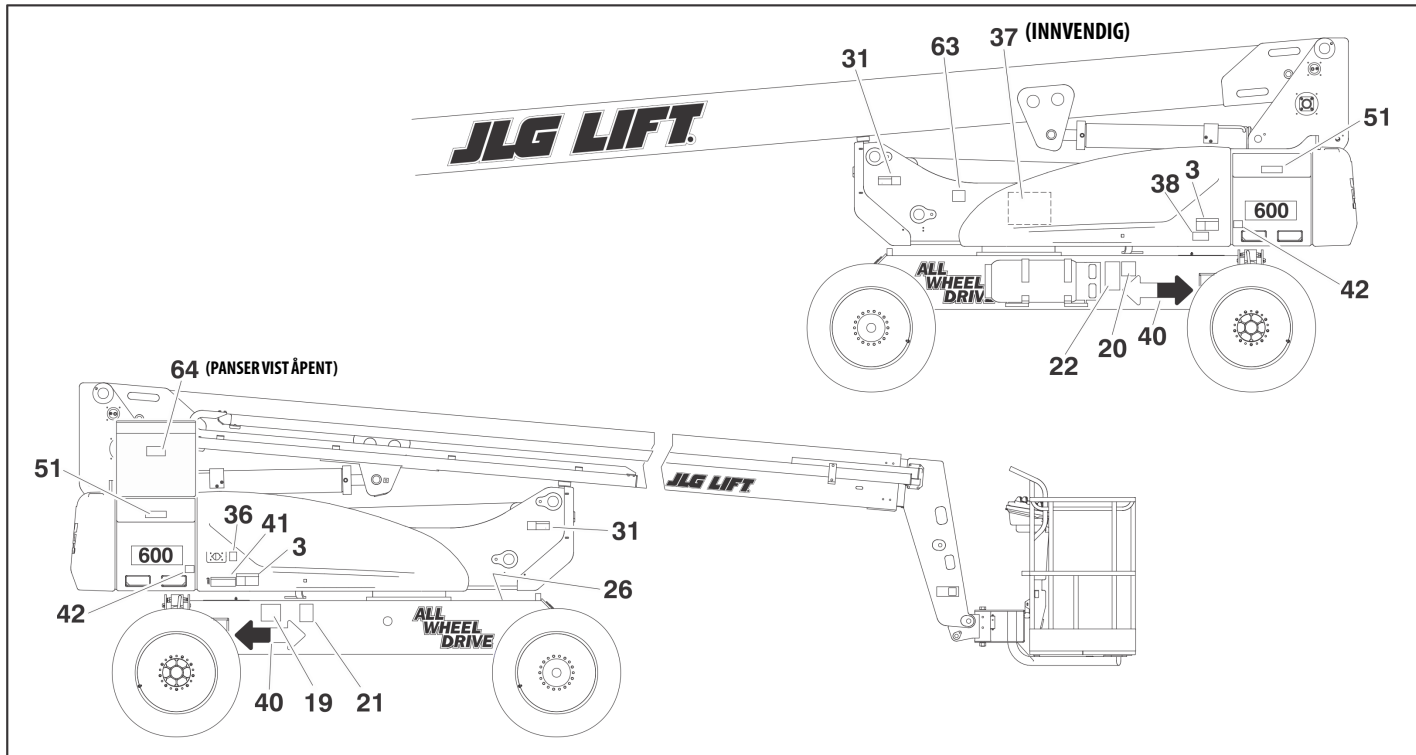

Figur 4-6. Merkeplassing – ark 1 av 4

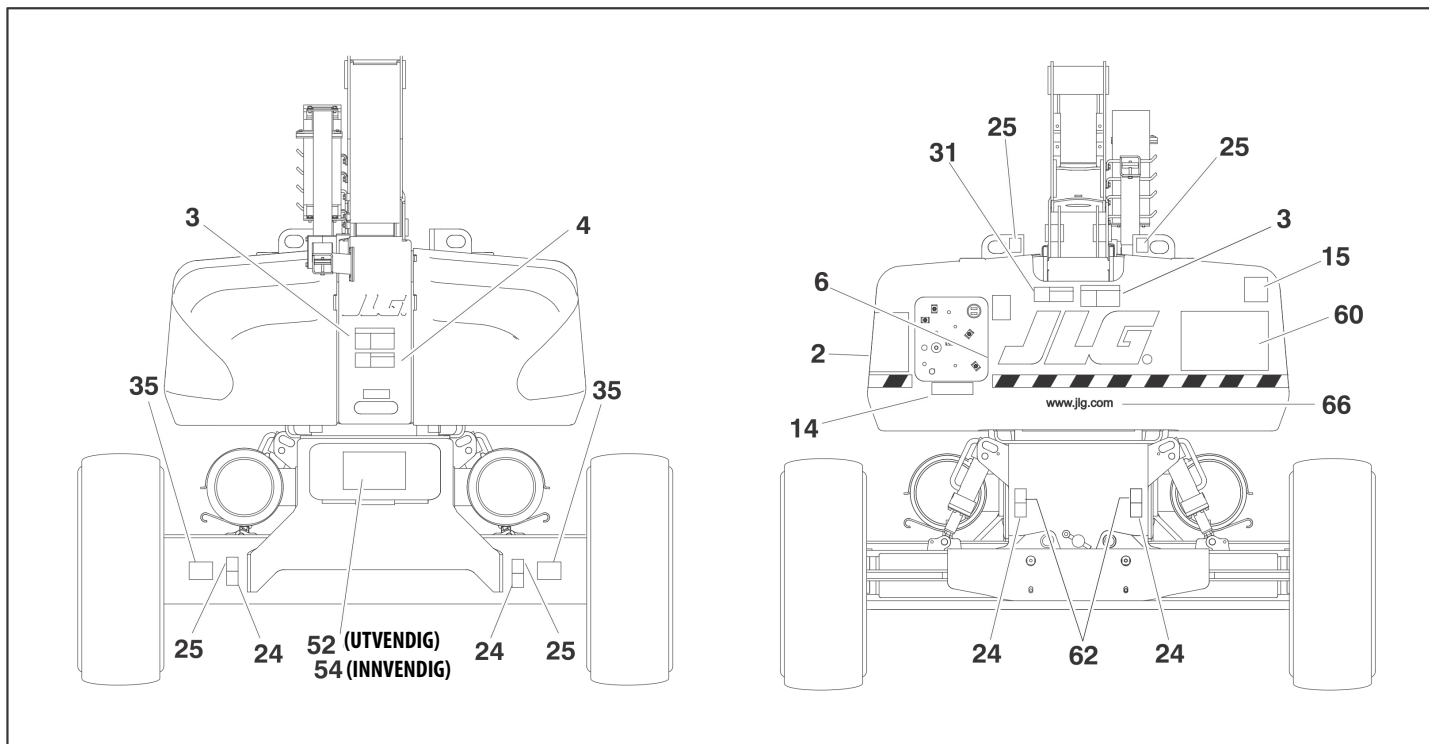

Figur 4-7. Merkeplassering – ark 2 av 4

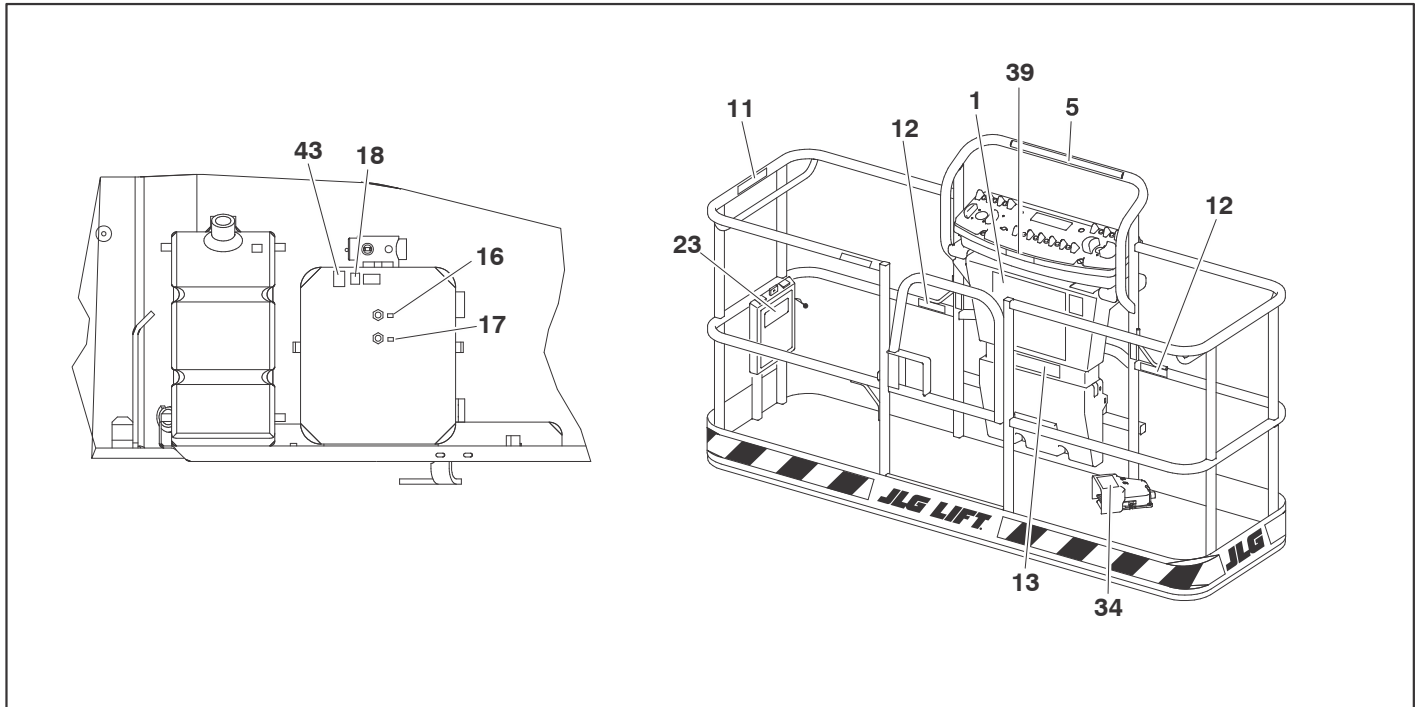

Figur 4-8. Merkeplassering – ark 3 av 4

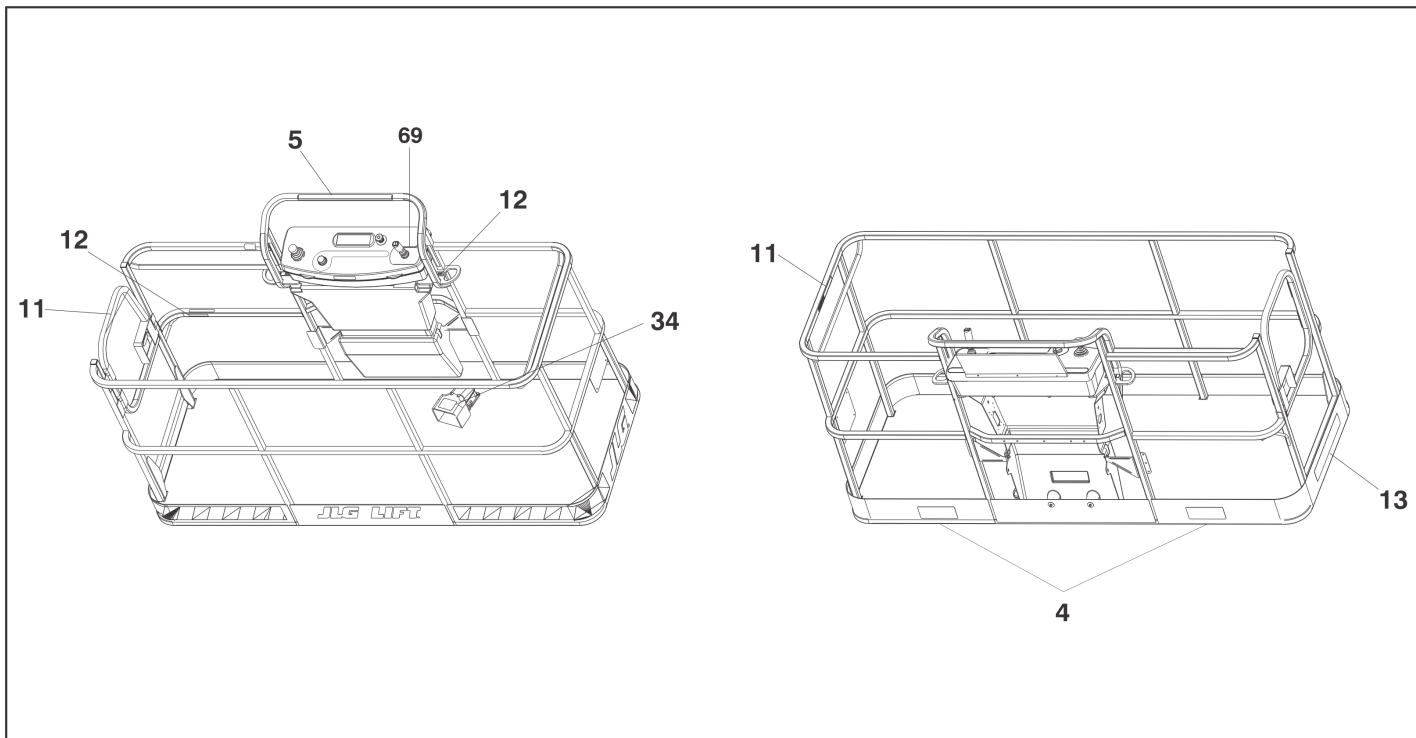

Figur 4-9. Merkeplassering – ark 4 av 4

Tabell 4-1. Merkeoversikt

Delenr.	ANSI 0270129-G	CE/Aus 0275062-D	Japan 0270146-D	Koreansk/eng. 0270148-D	Engelsk/ spansk 0270150-D	Engelsk/ fransk 0270152-E	Kinesisk/ engelsk 0270154-D	Port./spa. 0270156-D
1	1703797	1705921	1703926	1703927	1703923	1703924	1703925	1703928
2	1704575	1705822	1704667	1704668	--	--	--	--
3	1703805	--	1703938	1703939	1703935	1703936	1703937	1703940
4	1703804	1701518	1703950	1703951	1703947	1703948	1703949	1703952
5	1001196811	--	--	--	1001196811	1001196811	--	--
6	1707035	--	--	--	1707035	1707035	--	--
7	--	--	--	--	--	--	--	--
8	--	--	--	--	--	--	--	--
9	--	--	--	--	--	--	--	--
10	--	--	--	--	--	--	--	--
11	1702868	--	--	--	1704001	1704000	1001116846	1704002
12	1704277	1704277	1704277	1704277	1704277	1704277	1704277	1704277
13	1001121801	1705978	1001121808	1001121918	1001121805	1001121803	1001121810	1001121920
14	1001121814	1705978	1001121821	1001121921	1001121818	1001121816	1001121823	1001121923
15	--	1705084	--	--	--	--	--	--
16	1701502	1701502	1701502	1701502	1701502	1701502	1701502	1701502
17	1701503	1701503	1701503	1701503	1701503	1701503	1701503	1701503

Tabell 4-1. Merkeoversikt

Delenr.	ANSI 0270129-G	CE/Aus 0275062-D	Japan 0270146-D	Koreansk/eng. 0270148-D	Engelsk/ spansk 0270150-D	Engelsk/ fransk 0270152-E	Kinesisk/ engelsk 0270154-D	Port./spa. 0270156-D
18	1701504	1701504	1701504	1701504	1701504	1701504	1701504	1701504
19	--	--	--	--	--	--	--	1704008
20	1702631	1702631	1702631	1702631	1702631	1702631	1702631	1702631
21	1001131269	--	--	--	--	1001131269	--	--
22	1706948	--	1706948	1706948	1706948	1706948	1706948	1706948
23	1701509	1701509	1701509	1701509	1701509	1701509	1701509	1701509
24	1702300	1702300	1702300	1702300	1702300	1702300	1702300	1702300
25	1701500	1701500	1701500	1701500	1701500	1701500	1701500	1701500
26	1701529	1701529	1701529	1701529	1701529	1701529	1701529	1701529
27	--	--	--	--	--	--	--	--
28	--	--	--	--	--	--	--	--
29	--	--	--	--	--	--	--	--
30	--	--	--	--	--	--	--	--
31	1703953	1701518	1703944	1703945	1703941	1703942	1703943	1703946
32	--	--	--	--	--	--	--	--
33	--	--	--	--	--	--	--	--
34	3252347	1705828	1703980	1703981	1703983	1703984	1703982	1703985
35	1704708	1704708	1704708	1704708	1704708	1704708	1704708	1704708

Tabell 4-1. Merkeoversikt

Delenr.	ANSI 0270129-G	CE/Aus 0275062-D	Japan 0270146-D	Koreansk/eng. 0270148-D	Engelsk/ spansk 0270150-D	Engelsk/ fransk 0270152-E	Kinesisk/ engelsk 0270154-D	Port./spa. 0270156-D
36	1701644	1701644	1701644	1701644	1701644	1701644	1701644	1701644
37	1704705	1704705	1704705	1704705	1704705	1704705	1704705	1704705
38	1702901	1706392	1704119	1704120	1704117	1704116	1704121	1704118
39	1705514	--	--	--	--	1705514	--	--
40	1701501	1701501	1701501	1701501	1701501	1701501	1701501	1701501
41	1704248	1706378	1704331	1704332	1704328	1704329	1704333	1704330
42	1702155	1702155	1702155	1702155	1702155	1702155	1702155	1702155
43	1704412	1704412	1704412	1704412	1704412	1704412	1704412	1704412
44	--	--	--	--	--	--	--	--
45	--	--	--	--	--	--	--	--
46	--	--	--	--	--	--	--	--
47	--	--	--	--	--	--	--	--
48	--	--	--	--	--	--	--	--
49	--	--	--	--	--	--	--	--
50	--	--	--	--	--	--	--	--
51	1703813	1705670	1704342	1704343	1704339	1704340	1704344	1704341
52	3252673	1706377	3252738	3252739	3252740	3252743	3252741	3252742
53	--	--	--	--	--	--	--	--

Tabell 4-1. Merkeoversikt

Delenr.	ANSI 0270129-G	CE/Aus 0275062-D	Japan 0270146-D	Koreansk/eng. 0270148-D	Engelsk/ spansk 0270150-D	Engelsk/ fransk 0270152-E	Kinesisk/ engelsk 0270154-D	Port./spa. 0270156-D
54	1001209679	100209679	1001209679	1001209679	1001209679	1001209679	1001209679	1001209679
55	--	--	--	--	--	--	--	--
56	--	--	--	--	--	--	--	--
57	--	--	--	--	--	--	--	--
58	--	--	--	--	--	--	--	--
59	--	--	--	--	--	--	--	--
60	--	--	--	--	1703929	1703930	1703931	1703934
61	--	--	--	--	--	--	--	--
62	1701499	1701499	1701499	1701499	1701499	1701499	1701499	1701499
63	1702391	1701517	1701517	1701517	1701517	1701517	1701517	1701517
64	1704725	1704728	1704671	1704670	1704732	1704733	1704731	1704618
65	--	--	--	--	--	--	--	--
66	1704885	1704885	1704885	1704885	1704885	1704885	1704885	1704885
67	--	--	--	--	--	--	--	--
68	--	--	--	--	--	--	--	--
69	1705351	--	1705426	1705427	1705910	1705429	1705430	1001113680
70	--	--	--	--	--	--	--	--

KAPITTEL 5. NØDPROSEDYRER

MERK

5.1 GENERELT

Dette kapitlet forklarer trinnene som må utføres i tilfelle det oppstår en nødssituasjon under bruk.

5.2 VARSLING OM HENDELSER

JLG Industries, Inc. må varsles øyeblikkelig hvis det oppstår en hendelse der et produkt fra JLG er involvert. Selv om det tilsynelatende ikke har oppstått skade på person eller eiendom, skal fabrikkens kontaktes via telefon og gis alle nødvendige opplysninger.

- USA: 877-JLG-SAFE (554-7233)
- EUROPA: (32) 0 89 84 82 20
- AUSTRALIA: (61) 2 65 811111
- E-post: ProductSafety@JLG.com

Dersom det unnlates å varsle produsenten om en hendelse som involverer et produkt fra JLG Industries innen 48 timer etter en slik hendelse, kan dette ugyldiggjøre alle garantiforhold for den bestemte maskinen.

ETTER ENHVER ULYKKE MÅ MASKINEN INSPISERES GRUNDIG OG ALLE FUNKSJONER TESTES. BEGYNN MED BAKKEKONTROLLENE OG KONTROLLER DERETTER PLATTFORMKONTROLLENE. IKKE LØFT HØYERE ENN 3 M (10 FT) FØR DU ER SIKKER PÅ AT ALLE SKADER ER REPARERT, OM NØDVENDIG, OG AT ALLE KONTROLLENE FUNGERER SOM DE SKAL.

5.3 NØDDRIFT

Føreren er ikke i stand til å styre maskinen

HVIS FØREREN ER FASTKLEMT, FANGET ELLER IKKE I STAND TIL Å BETJENE ELLER STYRE MASKINEN:

1. Bør annet personell betjene maskinen med bakkekontrollene kun etter behov.
2. Annet kvalifisert personell på plattformen kan benytte plattformkontrollene. IKKE FORTSETT Å BRUKE MASKINEN HVIS KONTROLLENE IKKE FUNGERER SOM DE SKAL.
3. Kraner, gaffeltrucker eller annet utstyr kan benyttes for å fjerne personell på plattformen og stabilisere maskinens bevegelser.

Plattformen eller bommen sitter fast i høyden

Hvis plattformen eller bommen kiler seg fast eller festes i konstruksjoner eller utstyr i høyden, må følgende operasjoner utføres:

1. Slå av maskinen.
2. Berg alle personer i plattformen før maskinen frigjøres. Personellet må være ute av plattformen før du bruker noen kontroller på maskinen.
3. Bruk kraner, gaffeltrucker eller annet utstyr etter behov til å stabilisere maskinens bevegelser og hindre at den tipper over.
4. Bruk hjelpekraftsystemet (hvis det er montert) fra bakkekontrollene til å løsne plattformen eller bommen varsomt fra gjenstanden.
5. Når maskinen er kommet klar, før plattformen tilbake til sikker stilling.
6. Se etter skade på maskinen. Hvis maskinen er skadet eller ikke fungerer ordentlig, må den slås av øyeblikkelig. Rapport problemet til rette vedlikeholdspersonale. Ikke benytt maskinen før den er erklært sikker i bruk.

5.4 NØDPROSEDYRER VED TAUING

Det er forbudt å taue denne maskinen uten nødvendig utstyr. Imidlertid er det inkorporert muligheter for flytting av maskinen. Se kapittel 4 for å finne spesifikke prosedyrer.

5.5 MANUELT SENKESYSTEM

Det manuelle senkesystemet brukes til å senke bommen ved hjelp av tyngdekraften i tilfelle fullstendig svikt i kraftforsyningen. Når du skal betjene det manuelle senkesystemet, går du fram som følger:

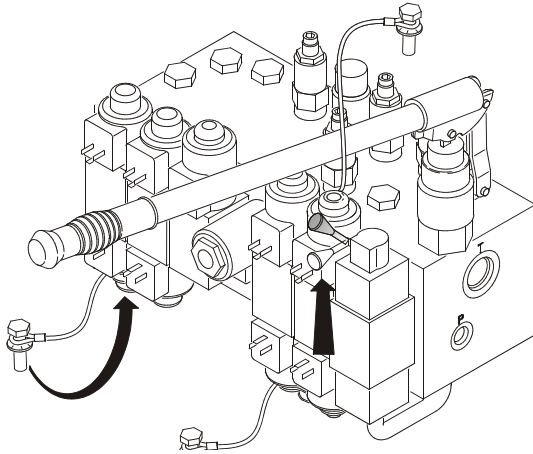
FORKORTING OG SENKING AV BOMMEN

1. Monter spolepluggen som vist, og skyv styre på ventilen oppover.
2. Sett på håndtaket på håndpumpen, og pump håndtaket til ønsket plattformposisjon er oppnådd.
3. Skyv styrespaken nedover når dette er fullført. Fjern håndtaket fra håndpumpen og spolepluggen fra ventilen.

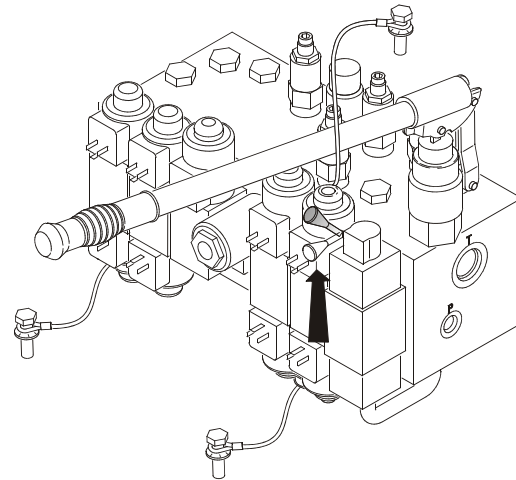
SENKING AV BOMMEN

1. Skyv styrespaken på ventilen oppover.
2. Sett på håndtaket på håndpumpen, og pump håndtaket til ønsket plattformposisjon er oppnådd.
3. Skyv styrespaken nedover når dette er fullført. Fjern håndtaket fra håndpumpen.

SVINGE TIL HØYRE

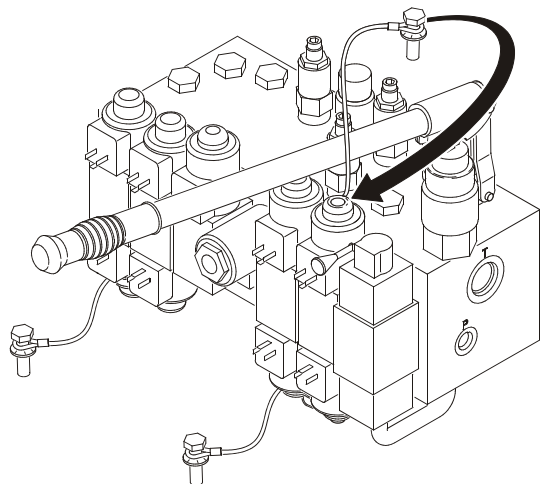

1. Monter spolepluggen som vist.
2. Sett på håndtaket på håndpumpen, og pump håndtaket til ønsket plattformposisjon er oppnådd.
3. Fjern håndtaket fra håndpumpen.

SVINGE TIL VENSTRE

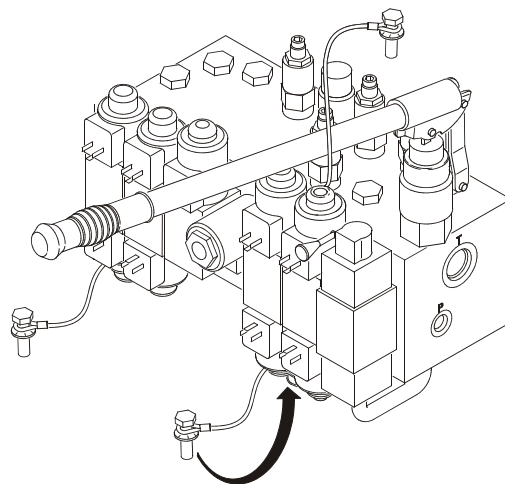

1. Monter spolepluggen som vist.
2. Sett på håndtaket på håndpumpen, og pump håndtaket til ønsket plattformposisjon er oppnådd.
3. Fjern håndtaket fra håndpumpen.

⚠ FORSIKTIG!

FJERN ALLE SPOLEPLUGGER FØR DU RETURNERER UTSTYRET TIL SERVICE.

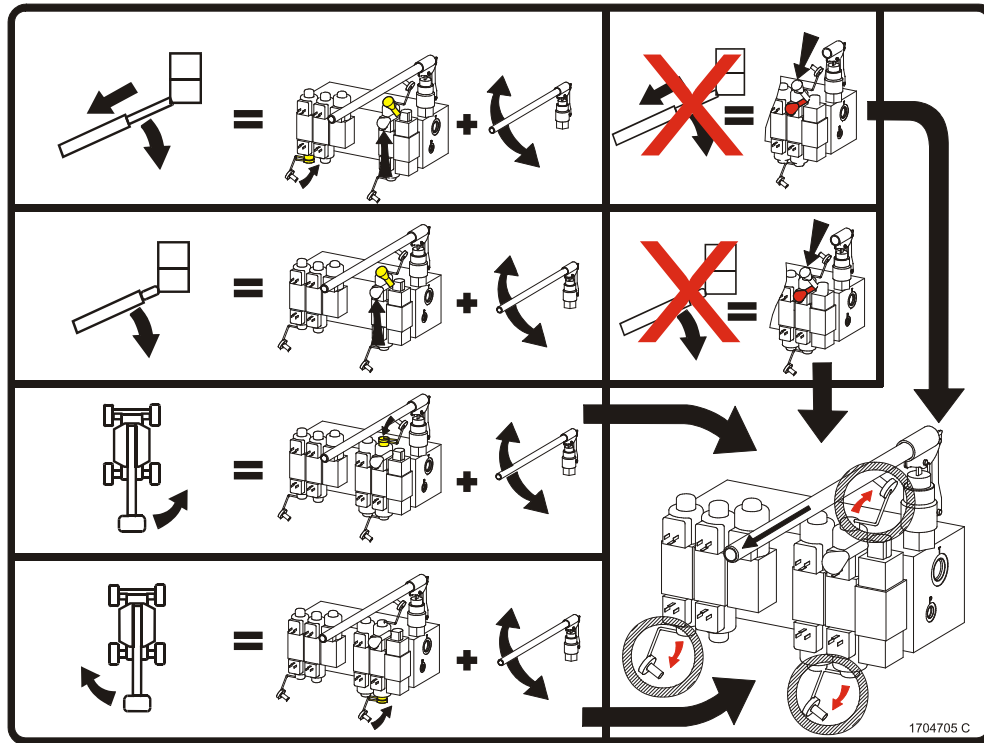

Figur 5-1. Merke for manuell senking

5.6 OVERSTYRING AV SIKKERHETSSYSTEMET FOR MASKINEN (MSSO) (BARE CE)

Overstyring av sikkerhetssystemet for maskinen (MSSO) skal kun brukes til å hente en fører som er fastklemt, innestengt eller ute av stand til å betjene maskinen, og funksjonskontrollene er sperret fra plattform på grunn av overbelastning av plattformen.



MERK: Hvis MSSO-funksjonaliteten brukes, blinker feilindikatoren og en feilkode angis i JLG-kontrollsystemet. Den må tilbakestilles av en kvalifisert JLG-servicetekniker.

MERK: Det kreves ingen funksjonskontroller av MSSO-systemet. JLG-kontrollsystemet stiller inn en diagnostisk feilkode hvis det er feil på kontrollbryteren.

Slik bruker du MSSO:

1. Plasser valgbryter for plattform/bakke i bakkeposisjon ved hjelp av bakkekontrollkonsollen.
2. Dra ut spaken for strøm-/nødstop.
3. Start motoren.
4. Trykk og hold nede MSSO-bryteren og kontrollbryteren for ønsket funksjon.

KAPITTEL 6. TILBEHØR

Tabell 6-1. Tilgjengelig tilbehør

Tilbehør	Marked						
	ANSI (kun USA)	ANSI	CSA	CE	AUS	Japan	Kina
Soft Touch	√	√	√	√	√	√	√
SkyGlazier™	√	√	√	√	√		
Fallsikringsplattform (36 x 60)		√					√
Fallsikringsplattform (36 x 72)	√		√			√	
Ekstern "bolt-på"-fallsikring (36 x 72)	√	√	√			√	√
Ekstern "bolt-på"-fallsikring (36 x 96)	√	√	√			√	√

6.1 FALLSIKRINGSPLATTFORM

MERK: Se JLGs håndbok for eksternt fallsikringssystem (D/N-3128935) for mer detaljert informasjon.

Det eksterne fallsikringssystemet er beregnet på å gi et feste-punkt for sikringsselen som gjør at føreren får tilgang til områder utenfor plattformen. Stig kun på/av plattformen gjennom port-området. Systemet er designet for bruk av én person.

Personale må bruke fallsikring til enhver tid. En hel kroppssele er nødvendig, og festesnoren skal ikke være lenger enn 1,8 m (6 ft) lang. Dette begrenser den maksimale stoppekraften til 408 kg (900 lb) for fallsikringssystemer av fallbremstypen og 612 kg (1350 lb) for skytteltypen.

ADVARSEL!

DU MÅ IKKE BRUKE NOEN MASKINFUNKSJONER MENS DU ER UTENFOR PLATTFOR-MEN. VÆR FORSIKTIG NÅR DU STIGER PÅ/AV PLATTFORMEN NÅR DEN ER HEVET.

6.2 SOFT TOUCH

Et polstringssett festet til plattformrekkverket og til en ramme som henger under plattformen. Grensebrytere deaktiverer platt-formfunksjoner når polstringsrammen kommer i kontakt med en tilstøtende struktur. En knapp på plattformkonsollen gjør det mulig å overstyre systemet.

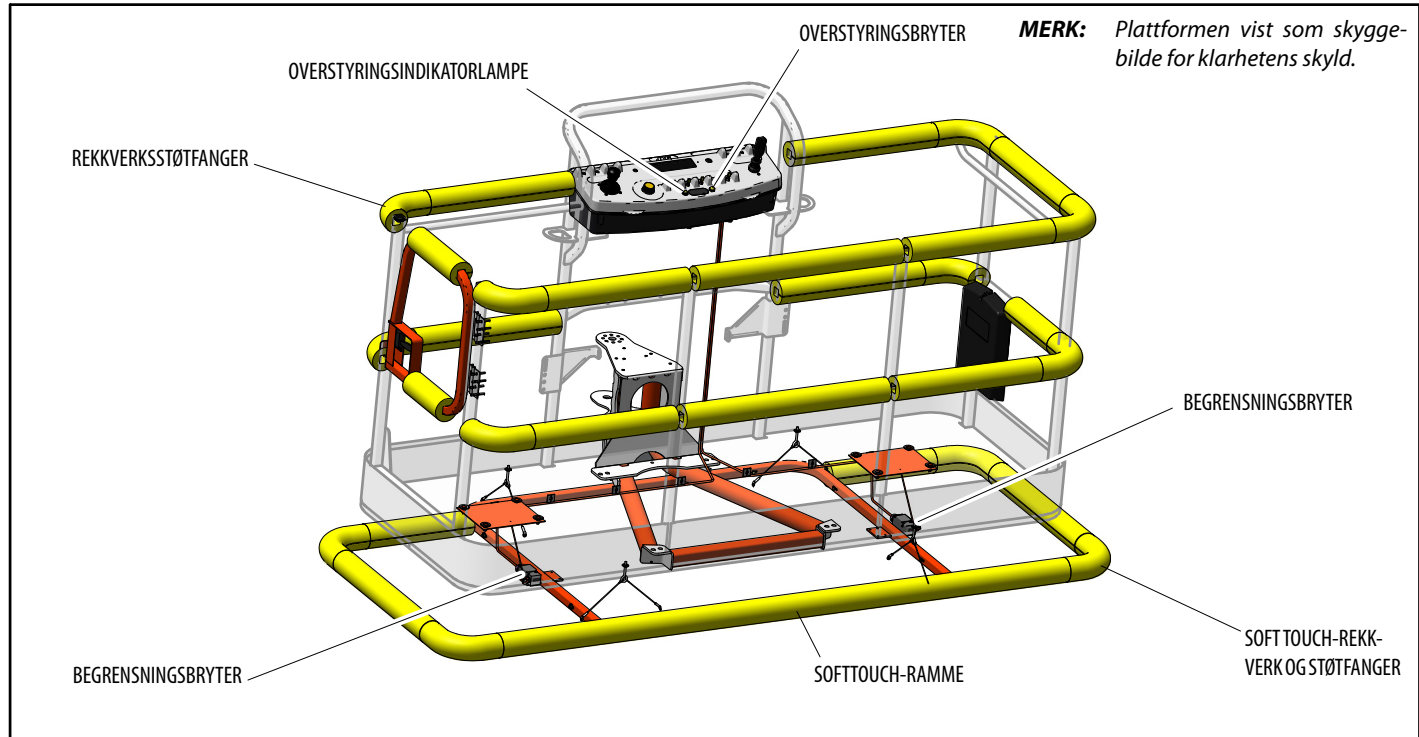

Figur 6-1. Soft Touch

6.3 EKSTERN "BOLT-PÅ"-FALLSIKRING

Det eksterne "bolt-på"-fallsikringssystemet er beregnet på å gi et festepunkt for sikringsselen som gjør at føreren får tilgang til områder utenfor plattformen. Stig kun på/av plattformen gjennom portområdet. Systemet er designet for bruk av én person.

Personale må bruke fallsikring til enhver tid. En hel kroppssele er nødvendig, og festesnoren skal ikke være lenger enn 1,8 m (6 ft) lang. Dette begrenser den maksimale stoppekraften til 408 kg (900 lb).

Det eksterne fallsikringssystemets kapasitet er 140 kg (310 lb) - én (1) person maksimum.

Ikke flytt plattformen når det eksterne fallsikringssystemet er i bruk.

ADVARSEL!

DU MÅ IKKE BRUKE NOEN MASKINFUNKSJONER MENS DU ER UTENFOR PLATTFORMEN. VÆR FORSIKTIG NÅR DU STIGER PÅ/AV PLATTFORMEN NÅR DEN ER HEVET.

ADVARSEL!

HVIS DET EKSTERNE FALLSIKRINGSSYSTEMET HAR VÆRT BRUKT TIL Å STANSE ET FALL ELLER PÅ ANNEN MÅTE ER SKADET, MÅ HELE SYSTEMET ERSTATTES, OG PLATTFORMEN MÅ INSPISERES I SIN HELHET FØR DEN TAS I BRUK IGJEN. PROSEDYRENE FOR FJERNING OG INSTALLASJON FINNER DU I SERVICEHÅNDBOKEN.

MERK

DET EKSTERNE FALLSIKRINGSSYSTEMET KREVER EN ÅRLIG INSPEKSJON OG SERTIFISERING, SOM MÅ UTFØRES AV EN ANNEN KVALIFISERT PERSON ENN BRUKEREN.

Inspeksjon før bruk

Det eksterne fallsikringssystemet må inspiseres før hver bruk av luftarbeidsplattformen. Erstatt komponenter hvis det er noen tegn på slitasje eller skade.

Utfør en visuell inspeksjon av følgende komponenter før hver bruk:

- Kabel: Kontroller kabel for riktig spenning, ødelagte tråder, knekker eller noen tegn på korrosjon.

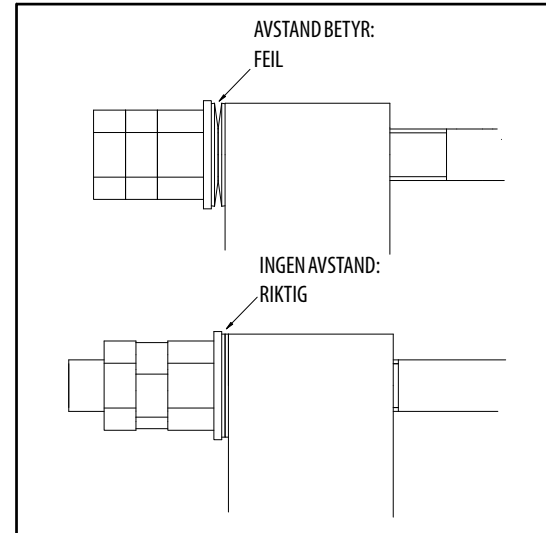

Figur 6-2. Stramming av kabel i det eksterne "bolt-på"-fallsikringssystemet

KAPITTEL 6 - TILBEHØR

- Beslag & braketter: Sikre at alle beslag er stramme og det er ingen tegn på brudd. Undersøk brakettene for eventuelle skader.
- Redskapsring: Ingen sprekker eller tegn på slitasje må forekomme. Ved eventuelle tegn på korrosjon må ringen skiftes ut.
- Redskapsmaskinvare: Kontroller all redskapsmaskinvare for å sikre at det ikke finnes noen manglende komponenter, og at maskinvaren er riktig strammet.
- Plattformrekkverk: Ingen synlige skader må forekomme.

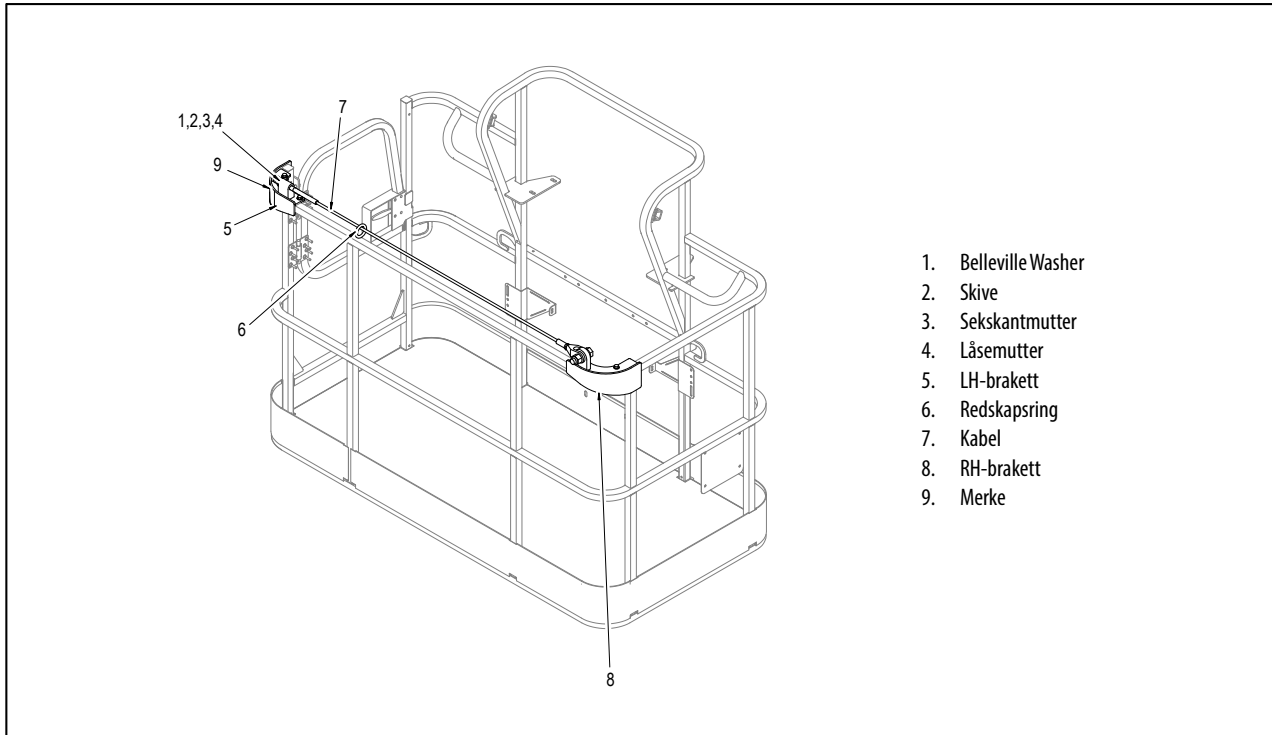

1. Belleville Washer
2. Skive
3. Sekskantmutter
4. Låsemutter
5. LH-brakett
6. Redskapsring
7. Kabel
8. RH-brakett
9. Merke

Figur 6-3. Eksternt "bolt-på"-fallsikringsystem

6.4 SKYGLAZIER™

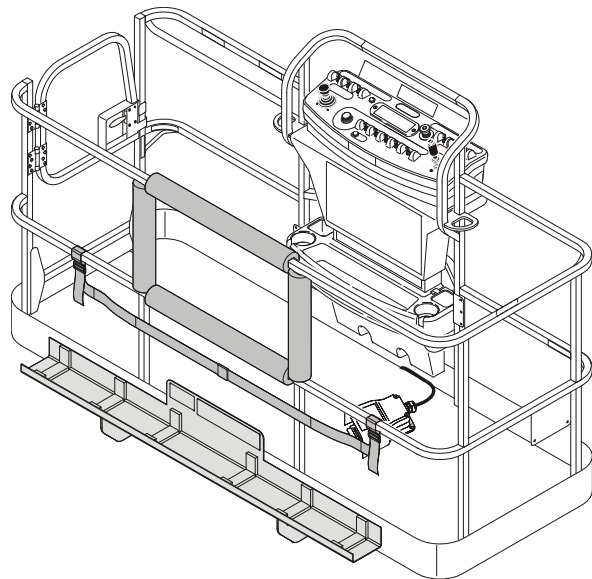

SkyGlazier™ lar glassmestere plassere glasspaneler uten problemer. Glassmesterpakken består av et Brett som festes til bunnen av plattformen. Glassplaten hviler på brettet og mot toppen av plattformrekkverket, som er polstret for å forhindre skader. SkyGlazier™ omfatter en festestropp som holder glassplaten fast til plattformrekkverket.

Spesifikasjoner for kapasitet

Maks. brettkapasitet	Maks. plattformkapasitet (med maks. vekt på brettet)
70 kg (150 lb)	110 kg (250 lb)
68 kg (150 lb)	113 kg (250 lb)
68 kg (150 lb)	113 kg (250 lb)
68 kg (150 lb)	200 kg (440 lb)
113 kg (250 lb)	227 kg (500 lb)
* Se kapasitetsmerket på maskinen for informasjon om kapasitetssone.	
Påkrevd plattformtype: sideinngang	
Maks. dimensjoner for glassplate: 3m ² (32 ft ²)	

Sikkerhetsforanstaltninger

⚠ ADVARSEL!

SØRG FOR AT GLASSPLATEN ER FESTET MED FESTESTROPPEN.

⚠ ADVARSEL!

IKKE OVERBELAST BRETTEET ELLER PLATTFORMEN. TOTAL MASKINKAPASITET REDUSERES NÅR BRETTEET ER MONTERT.

⚠ ADVARSEL!

NÅR SKYGLAZIER™ ER MONTERT, ER DEN OPPRINNELIGE PLATTFORMKAPASITETEN REDUSERT, SOM SPESIFISERT I TABELLEN FOR SPESIFIKASJONER OVENFOR. DEN NYE NOMINELLE KAPASITETEN TIL PLATTFORMEN MÅ IKKE OVERSKRIDES. SE KAPASITETSMERKET SOM SITTER PÅ BRETTEET.

⚠ ADVARSEL!

EN UTVIDELSE AV OMRÅDET SOM UTSETTES FOR VIND, VIL REDUSERE STABILITETEN. BEGRENNS GLASSFLATEN TIL 3 KVM (3 SQ FT).

- Sørg for at ingen oppholder seg under plattformen.
- Ikke forlat plattformen over rekkverket. Du må heller ikke stå på rekkverket.

- Ta av brettet når det ikke brukes.
- Bruk dette tilleggsutstyret kun på godkjente modeller.

Klargjøring og inspeksjon

- Se etter sprukne sveiseskjøter og skade på brettet.
- Påse at brettet er forsvarlig festet til plattformen.
- Kontroller at stroppeen ikke er revnet eller frynset.

Bruk

1. Last SkyGlazier™-brettet med glassplate.
2. Strekk de justerbare festestroppene rundt glassplaten og stram til.
3. Plasser panelet på ønsket sted.



NOTATER:

KAPITTEL 7. GENERELLE SPESIFIKASJONER OG VEDLIKEHOLD SINSTRUKSJONER FOR FØRER

7.1 INNLEDNING

Dette kapitlet i håndboken inneholder nødvendig tilleggsinformasjon for føreren angående riktig bruk og vedlikehold av maskinen.

Vedlikeholdsdelen i dette kapitlet er bare ment som informasjon som skal hjelpe føreren med å utføre daglige vedlikeholdsoppgaver, og erstatter ikke de grundigere kapitlene om forebyggende vedlikehold og tidsplan for inspeksjon som finnes i service- og vedlikeholdshåndboken.

Andre tilgjengelige utgivelser:

Service- og vedlikeholdshåndbok 3121711

Illustrert delemmanual.....3121712

7.2 BRUKSSPESIFIKASJONER

Tabell 7-1. Bruksspesifikasjoner

Maksimal arbeidsbelastning (kapasitet) ANSI-markeder Ubegrenset:	227 kg (500 lb)
Maksimal arbeidsbelastning (kapasitet) CE-markedet og det australske markedet Ubegrenset:	230 kg (500 lb)
Maksimal skråning ved transport (stigeevne) med bommen trukket inn og tilnærmet horisontal. Tårnbom helt senket.	30%
Maksimal sidehelling ved transport med bommen trukket inn og tilnærmet horisontal. Tårnbom helt senket.	5°
Innstilling for vippealarm (se kapittel 3) ANSI, CSA CE E/M600 og E/M600J CE E/M 600JP	5° 4° 3°
Maksimal plattformhøyde:	18,29 m (60 ft)
Maksimal plattformrekkevidde horisontalt E600 E600J	13,11 m (43 ft) 13,11 m (42 ft 9 in)

Tabell 7-1. Bruksspesifikasjoner

Maskinbredde 2WD 4WD	2,42 m (7 ft 117/16 in) 2,42 m (7 ft 113/8 in)
Maskinlengde E/M600 E/M600J E/M600JP	9,43 m (30 ft 115/16 in) 9,37 m (30 ft 8 15/16 in) 10,15 m (33 ft 3 3/4 in)
Svingradius (ytre)	4,65 m (15 ft 3 in)
Svingradius (indre)	1,23 m (4 ft)
Maksimal last på dekk:	3493 kg (7700 lb)
Maksimalt trykk på underlag E600J/M600J E600JP/M600JP	3,7 kg/cm ² (52 psi) 3,6 kg/cm ² (51 psi)
Maksimal kjørehastighet:	1,3 m/s (3.0 mph)
Spenning for elektrisk anlegg	48 volt
Maksimalt hydraulikksystemtrykk	221 bar (3200 psi)
Maksimal vindhastighet	12,5 m/s (28 mph)
Maksimal manuell kraft	400 N
Maskinens bruttovekt (tom plattform) E600J/M600J E600JP/M600JP	7580 kg (16 710 lb) 7806 kg (17 210 lb)

Kapasiteter

Tabell 7-2. Kapasiteter

Generator drivstofftank (bare M-modeller)	49,2 l (13 gal)
Hydraulikk tank	60,2 l (15,9 gal) 46,9 l (12,4 gal) til full-merket
Hjulnav	1,5 l (0.4 gal)

Dekk

Tabell 7-3. Dekk

Størrelse	Type	Trykk
36/14 LL-22.5	luftfylt	4,0 bar (55 psi)
36/14 LL-22.5	skumfylt	–

Hydraulikkolje

Tabell 7-4. Hydraulikkolje

Driftstemperaturområde for hydraulikksystem	SAE Viskositetsgrad
-18 til +83 °C (+0 til +180 °F)	10W
-18 til +99 °C (+0 til +210 °F)	10W-20, 10W30
+10 til +99 °C (+50 til +210 °F)	20W-20

MERK: Hydraulikkolje må ha slitasjereduserende egenskaper som minst overholder API-serviceklassifisering GL-3, og tilstrekkelig kjemisk stabilitet for mobil hydraulikksystemdrift.

Bortsett fra anbefalingene fra JLG, er det ikke tilrådelig å blande forskjellige oljemerker eller -typer siden det kan hende at de ikke inneholder samme påkrevde tilsetningsstoffer eller at de ikke har sammenlignbar viskositet. Hvis du ønsker å bruke en annen hydraulikkolje enn Mobil DTE 10, skal du kontakte JLG Industries for å få riktige anbefalinger.

Tabell 7-5. Spesifikasjoner for DTE 10 Excel 15

ISO-viskositet	nr. 15
Flytepunkt, maks.	-54 °C (-65 °F)
Flammepunkt, min.	182 °C (360 °F)
Viskositet	
ved 40 °C	15,8 cSt
ved 100 °C	4,1 cSt
ved 100 °F	15,8 cSt
ved 210 °F	4,1 cSt
Viskositetsindeks	168

Tabell 7-6. Mobil EAL EnviroSyn H 32-spesifikasjoner

Type	Syntetisk biologisk nedbrytbar
ISO-viskositet	32
Tetthet ved 15 °C	0,869
Flytepunkt, maks.	-39 °C (-38 °F)
Flammepunkt, min.	268 °C (514 °F)
Viskositet	
ved 40 °C	33,1 cSt
ved 100°C	6,36 cSt
Viskositetsindeks	147

Tabell 7-7. Mobil EAL EnviroSyn SHC 32-spesifikasjoner

Type	Syntetisk biologisk nedbrytbar
ISO-viskositet	32
Tetthet ved 15 °	0,936
Flytepunkt, maks.	-33 °C (-27 °F)
Flammepunkt, min.	282 °C (540 °F)
Viskositet	
ved 40 °C	33,1 cSt
ved 100°C	6,2 cSt
Viskositetsindeks	152

Tabell 7-8. Spesifikasjoner for DTE 10 Excel 32

ISO-viskositet	32
Flytepunkt, maks.	-54 °C (-65 °F)
Flammepunkt, min.	250 °C (482 °F)
Viskositet	
ved 40 °C	32,7 cSt
ved 100 °C	6,63 cSt
ved 100 °F	32,7 cSt
ved 212 °F	6,63 cSt
Viskositetsindeks	164

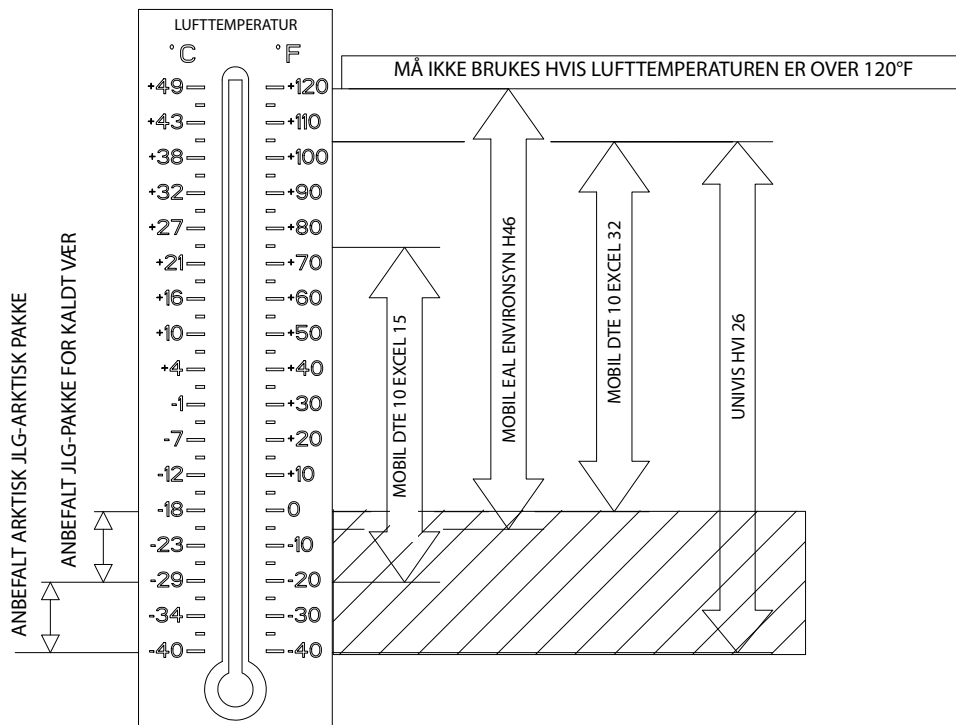

Figur 7-1. Spesifikasjon for hydraulikkolje – ark 1 av 2

1001211621 A

KAPITTEL 7 - GENERELLE SPESIFIKASJONER OG VEDLIKEHOLDSINSTRUKSJONER FOR FØRER

Væske	Egenskaper		Basis					Klassifiseringer		
	Viskositet ved 40 °C	Viskositetsindeks	Mineraloljer	Vegetabiliske oljer	Syntetisk	Syntetiske polyestere	Vannglykol	Lett biologisk nedbrytbar*	Praktisk talt ikke-giftig**	Brannsikker***
Beskrivelse										
Mobil DTE 10 Excel 32	32	141	X							
UNIVIS HVI 26	26	376	X							
Mobil Envirosyn H 46	46	145			X			X	X	
Mobil DTE 10 Excel 15	15	168	X							

NOTATER:
DREVTTELSE KAN BLI REDUSERT UNDER 0 GR. F

MERK:

BRUK AV IKKE-JLG-GODKJENTE HYDRAULIKKOLJER ELLER BRUK UTENFOR TEMPERATURGRENSENE SOM STÅR I "DRIFTSTABELL FOR HYDRAULIKKOLJE"; KAN RESULTERE I RASKERE SLITASJE ELLER SKADE PÅ KOMPONENTER I HYDRAULIKKSYSTEMET.

* Klassifiseringen Lett biologisk nedbrytbar innebærer følgende:

CO₂-omregning > 60 % per EPA 56016-82-003
CO₂-omregning > 80 % per CEC-L-33-A-93

** Klassifiseringen Praktisk talt ikke-giftig innebærer en LC₅₀ > 5000 ppm per OECD 203

*** Klassifiseringen Brannsikker innebærer en godkjenning fra Factory Mutual Research Corp. (FMRC)

Figur 7-2. Spesifikasjon for hydraulikkolje – ark 2 av 2

Hovedkomponentvekt

Tabell 7-9. Komponentvekt

Komponent	Kg	lb
Ramme (uten noe annet)	626	1381
Svingplate (uten noe annet)	950	2093
Bom (E/M 600)	2025	4464
Bom (E/M 600J)	2025	4464
Dekk og hjul	102,5	226
Svingdrev	32	70
Svinglager	45,4	100
Plattformkonsoll	11	25
Plattform med åpning på siden – 30x72 (uten noe annet)	80	175
Plattform med åpning på siden – 30x48 (uten noe annet)	66	144
Motvekt	1161	2560

Plassering av serienummer

En serienummerplate er festet på høyre side av rammen. Hvis serienummerplaten er skadet eller mangler, er maskinens serienummer stemplet på venstre side av rammen på toppen.

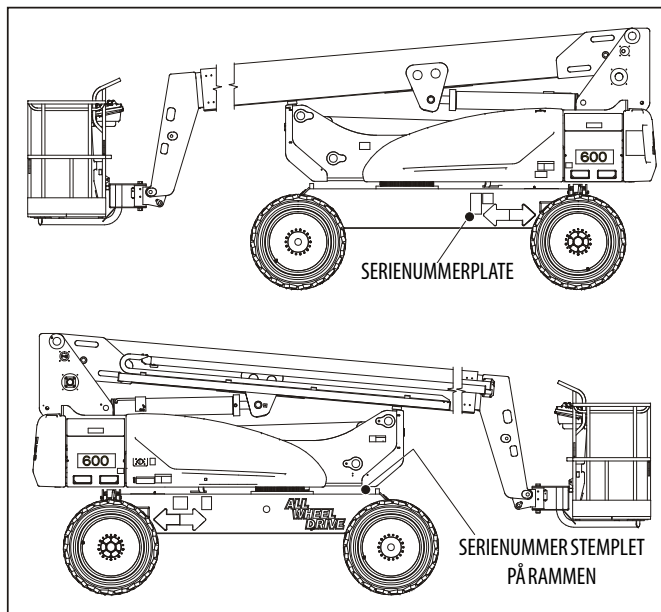

Figur 7-3. Plassering av serienummer

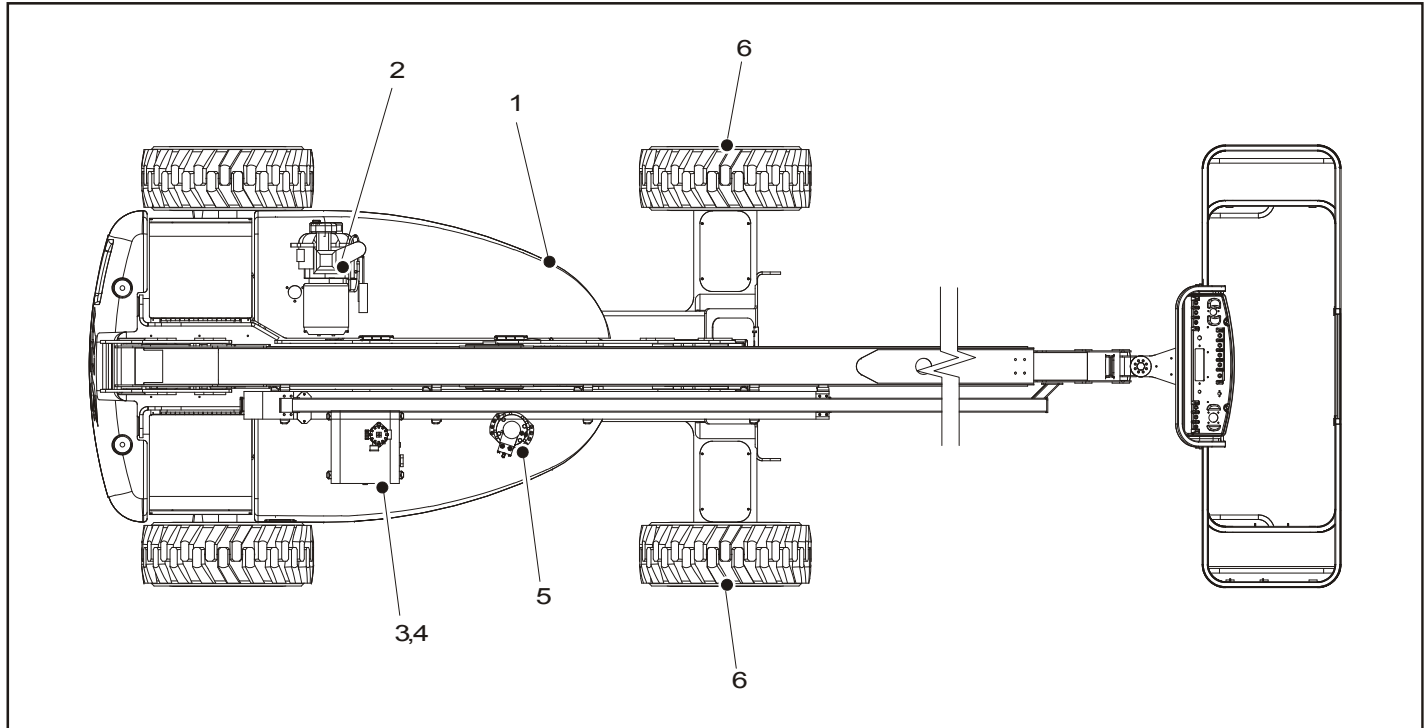

Figur 7-4. Tabell over førervedlikehold og -smøring

7.3 VEDLIKEHOLD VED FØRER

MERK: Følgende numre samsvarer med numrene i Figur 7-4., Tabell over førervedlikehold og -smøring.

Tabell 7-10. Smøringsspesifikasjoner.

KODE	SPESIFIKASJONER
MPG	Universalfett som har et dråpepunkt på minst 177 °C (350°F). Utmerket vannbestandighet og beskyttende egenskaper, og beregnet på ekstremt trykk (Timken OK, minimum 40 pund).
EPGL	Extreme Pressure Gear Lube (olje) overholder API-serviceklassifikasjon GL-5 eller Mil-spesifikasjon Mil-L-2105.
HO	Hydraulikkolje. Mobil DTE-11M
OG*	Smøring for åpne gir – Tribol Molub-Alloy 936-middel for åpne gir. (JLG-delenr. 3020027)
BG*	Lagersmørefett (JLG-delenr. 3020029) Mobilith SHA 460.
LL	Syntetisk litiumsmøremiddel, Gredag 741-smørefett. (JLG-delenr. 3020022)
EO	Motorveivhusolje. Bensin – klasse API SF/SG, MIL-L-2104. Diesel – klasse API CC/CD, MIL-L-2104B/MIL-L-2104C.

*MPG kan om nødvendig brukes i stedet for disse smøremidlene, men serviceintervallene reduseres.

MERK

SMØREINTERVALLENE ER BASERT PÅ MASKINBRUK UNDER NORMALE FORHOLD. NÅR DET GJELDER MASKINER SOM BENYTTES PÅ FLERE SKIFT OG/ELLER UTSETTES FOR SKADELIGE MILJØER ELLER FORHOLD, MÅ SMØREINTERVALLENE ØKES TILSVARENDE.

MERK: Det anbefales som god praksis å skifte alle filtre samtidig.

1. Leddlager – internt kulelager

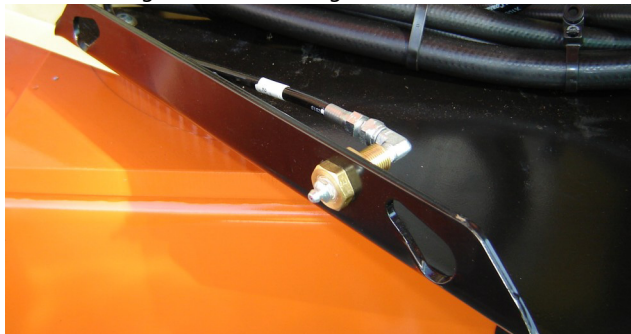

Smørepunkt(er) – 1 smørenipler

Kapasitet – ved behov

Smøring – MPG

Intervall – hver 3. måned eller etter 150 driftstimer

2. Generatormotor (hvis utstyrt med)

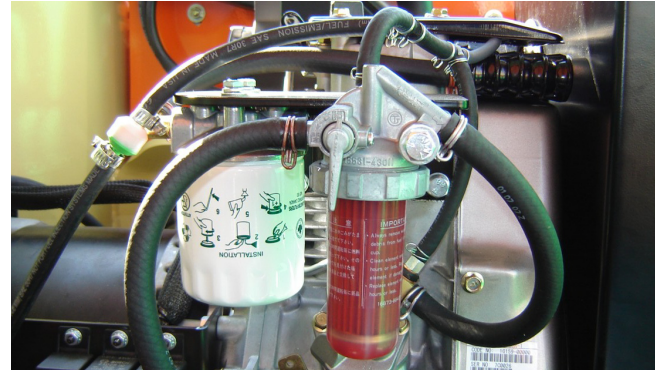
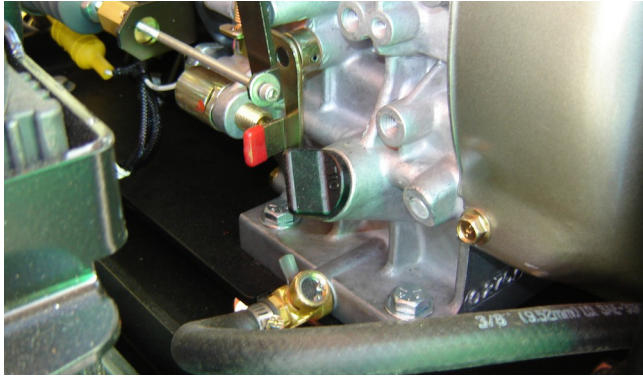

Smørepunkt(er) – påfyllingslokk

Kapasitet – Se motorhåndboken

Smøring – EO

Intervall – Sjekk daglig. Endringer i henhold til motorhåndboken.

3. Hydraulikk tank

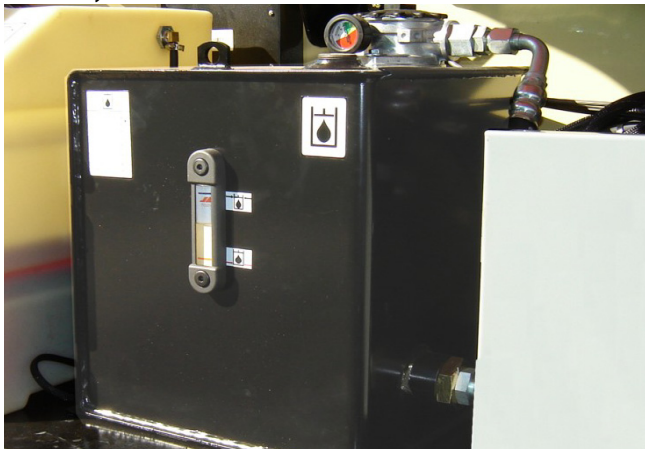

Smørepunkt(er) – Påfyllingslokk

Kapasitet – 56,7 l (15.9 gal), 46,9 l (12.4 gal) til Full-merket

Smøring – HO

Intervall – Kontroller nivået daglig, skift hvert 2. år eller etter 1200 driftstimer.

4. Hydraulikkfilter

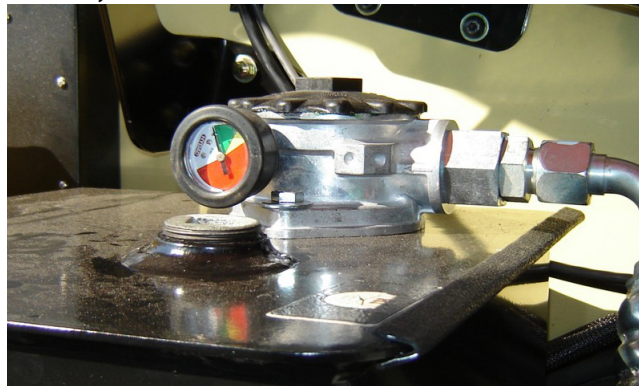

Intervall – skift etter første 50 timer og deretter hver 6. måned eller etter 300 timer, eller som indikert av tilstandsin-dikatoren.

Kommentarer – Under visse forhold kan det være nødvendig å skifte filter litt hyppigere.

5. Svingdrev

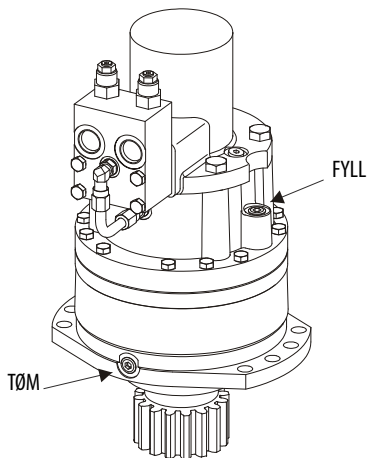

Smørepunkt(er) – påfyllingsplugg

Kapasitet – 0,7 l (24 oz)

Smøring – EPGL

Intervall – kontroller nivået hver 3. måned eller etter 150 driftstimer, og skift hvert 2. år eller etter 1200 driftstimer.

6. Kjørehjulsnav

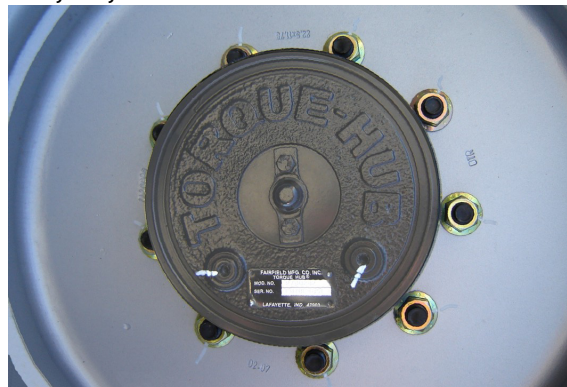

Smørepunkt(er) – Nivå-/påfyllingsplugg

Kapasitet – 1,5 l (0.4 gal)

Smøring – EPGL

Intervall – Kontroller nivået hver 3. måned eller etter 150 driftstimer. Skift hvert 2. år eller etter 1200 driftstimer

7.4 SPERRINGSTEST FOR OSCILLERENDE AKSEL (HVIS UTSTYRT MED)

MERK

SPERRESYSTEMTEST MÅ UTFØRES KVARTALSVIS, HVER GANG EN SYSTEMKOMPONENT ERSTATTES ELLER NÅR DET ER MISTANKE OM FEILAKTIG MASKINFUNKSJON.

MERK: Pass på at bommen er helt trukket inn, senket og sentrert mellom bakhjulene før sperresylindertesten begynner.

1. Plasser en 15,2 cm (6 in) høy blokk med en stigende rampe foran det venstre forhjulet.
2. Start motoren fra plattformkontrollstasjonen.
3. Sett girspaken i foroverstilling, og kjør maskinen forsiktig opp rampen inntil venstre forhjul er på toppen av blokken.
4. Aktiver varsomt svingkontrollspaken og plasser bommen over høyre side av maskinen.
5. Mens bommen holdes over høyre side av maskinen, settes girspaken i revers, og maskinen kjøres forsiktig av blokken og rampen.
6. La en assistent sjekke at det venstre forhjulet eller det høyre bakhjulet forblir hevet i posisjon over bakken.
7. Aktiver varsomt svingkontrollspaken og returner bommen til oppbevaringsposisjonen (sentrert mellom kjørehjulene).

Når bommen når midten, oppbevaringsposisjonen, skal sperresylindrene frigjøres og la hjulet hvile på bakken. Det kan være nødvendig å aktivere kjørefunksjonen for å frigjøre sylindrene.

8. Plasser en 15,2 cm (6 in) høy blokk med en stigende rampe foran det høyre forhjulet.
9. Sett girspaken i foroverstilling, og kjør maskinen forsiktig opp rampen inntil høyre forhjul er på toppen av blokken.
10. Mens bommen holdes over venstre side av maskinen, settes girspaken i revers, og maskinen kjøres forsiktig av blokken og rampen.
11. La en assistent sjekke at det høyre forhjulet eller det venstre bakhjulet forblir hevet i posisjon over bakken.
12. Aktiver varsomt svingkontrollspaken og returner bommen til oppbevaringsposisjonen (sentrert mellom kjørehjulene). Når bommen når midten, oppbevaringsposisjonen, skal sperresylindrene frigjøres og hjulet hvile på bakken. Det kan være nødvendig å aktivere kjørefunksjonen for å frigjøre sylindrene.
13. Hvis ikke sperresylindrene fungerer som de skal, må kvalifisert personell utbedre feilen før maskinen brukes.

7.5 DEKK OG HJUL

Dekktrykk

Lufttrykket for luftfylte dekk må være lik lufttrykket som er angitt på siden av JLG-produktet eller felgmerket for sikre og riktige driftsegenskaper.

Dekkskade

JLG Industries, Inc. anbefaler at når det oppdages at luftfylte dekk har kutt, flenger eller revner som blottstiller sideveggen eller kordlag i dekket, må JLG-produktet øyeblikkelig tas ut av drift. Dekket eller hjulet må skiftes.

JLG Industries, Inc. anbefaler at for skumplastfylte dekk må JLG-produktet øyeblikkelig tas ut av drift, og dekket må skiftes når et eller flere av følgende oppdages:

- et glatt, jevnt kutt gjennom kordlagene som samlet er lengre enn 7,5 cm (3 in)
- revner eller flenger (ujevne kanter) i kordlagene som er lengre enn 2,5 cm (1 in), uansett retning
- punkteringer som har større diameter enn 2,5 cm (1 in)
- skader på vulstkordene i dekket

Hvis et dekk er skadet, men innenfor kriteriene som er vist ovenfor, må dekket kontrolleres daglig for å sikre at skaden ikke har blitt større enn det tillatte kriteriet.

Dekkskifte

JLG anbefaler at det nye dekket har samme størrelse, lag og merke som dekket som opprinnelig var montert på maskinen. Se delehåndboken for JLG for delenummeret for de godkjente dekkene for den bestemte maskinmodellen. Hvis ikke nye JLG-godkjente dekk benyttes, anbefales det at det nye dekket har følgende egenskaper:

- Lag-/lastklassifisering og størrelse er lik eller større enn den opprinnelige
- Kontaktflaten for dekkbanen er lik eller større enn den opprinnelige
- Hjul diameteren, bredden og forskyvningsmålene er lik det opprinnelige
- Godkjent for påføring av dekkprodusenten (herunder dekktrykk og maksimal dekklast)

Hvis det ikke er godkjent spesielt av JLG Industries Inc., må du ikke skifte et skumfylt eller væske-/ballastfylt dekk med et luftfylt dekk. Når du velger og monterer et nytt dekk, skal du kontrollere at alle dekkene er fylt opp til trykket som anbefales av JLG. Begge dekkene på samme aksel skal være like på grunn av størrelsesvariasjoner mellom ulike merker.

Hjulskifte

Felgene som er montert på produktmodellene, er konstruert for stabilitetskravene som består av sporbredde, dekktrykk og lastekapasitet. Størrelsesendringer som felgbredde, plassering av midtstykke, større eller mindre diameter osv., uten skriftlige anbefalinger fra fabrikken, kan føre til usikre stabilitetsforhold.

Hjulmontering

Det er svært viktig å bruke og opprettholde riktig hjulmonteringsmoment.



HJULMUTTERE MÅ MONTERES OG HOLDES MED RIKTIG MOMENT FOR Å UNNGÅ LØSE HJUL, ØDELAGTE PINNEBOLTER OG MULIG FARLIG ATSKILLELSE AV HJUL FRA AKSELN. PASS PÅ AT DU BARE BRUKER MUTRENE SOM SAMSVARER MED KJEGLEVINKELEN PÅ HJULET.

Trekk til hjulmutrene til riktig moment for å hindre at hjulene løsner. Bruk en momentnøkkel for å trekke til festeanordningene. Hvis du ikke har en momentnøkkel, skal du trekke til festeanordningene med en hjulmutternøkkel, og så snart som mulig få et serviceverksted eller en forhandler til å trekke til mutrene med riktig moment. Overstramming fører til at pinneboltene ødelegges eller at hullene for monteringspinneboltene i hjulene ødelegges permanent. Riktig prosedyre for å feste hjulene er som følger:

1. Skru på alle mutrene for hånd for å unngå at de sitter skjevt på gjengene. Det SKAL IKKE brukes smøremiddel på gjengene eller mutrene.
2. Trekk til mutrene i følgende rekkefølge:

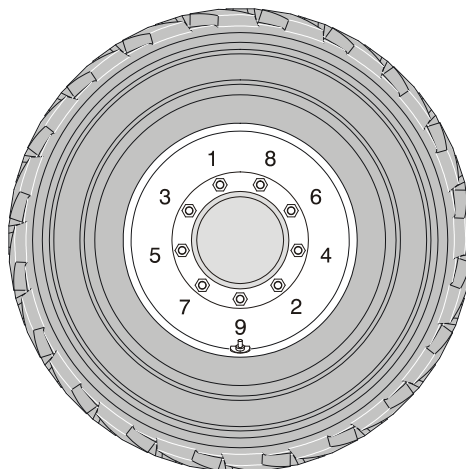

3. Tiltrekkingen av mutrene må gjøres trinnvis. Følg den anbefalte rekkefølgen, og trekk til mutrene på hjulene i henhold til momenttabellen.
4. Hjulmutrene skal trekkes til med moment etter de første 50 driftstimene, og etter hvert hjulskifte. Kontroller momentet hver 3. måned eller etter 150 driftstimer.

Tabell 7-11. Tiltrekkingstabell for hjul

TILTREKKINGSREKKEFØLGE		
Trinn 1	Trinn 2	Trinn 3
55 Nm (40 lb-ft)	130 Nm (100 lb-ft)	255 Nm (170 lb-ft)

7.6 TILLEGGSINFORMASJON

Følgende informasjon er gitt i samsvar med kravene i EUs maskindirektiv 2006/42/EF, og gjelder bare for CE-merkede maskiner.

På elektrisk drevne maskiner er det ekvivalente og kontinuerlige lydtrykket (A-veid) på arbeidsplattformen lavere enn 70 dB(A)

For maskiner med forbrenningsmotorer er garantert lydtrykknivå (LWA) ifølge EUs direktiv 2000/14/EC (støyutslipp i miljøet av utstyr som brukes utendørs), basert på testmetoder i samsvar med Vedlegg III, del B, metode 1 og 0 i direktivet: 104 dB.

Totalverdien på vibrasjoner som hånd-arm-systemet utsettes for, overstiger ikke $2,5 \text{ m/s}^2$. Den høyeste, geometriske middelveiden av vektet akselerasjon som kroppen utsettes for, overstiger ikke $0,5 \text{ m/s}^2$.

 **NOTATER:**

<hr/> <hr/> <hr/> <hr/> <hr/> <hr/> <hr/> <hr/> <hr/> <hr/> <hr/> <hr/> <hr/> <hr/> <hr/> <hr/> <hr/> <hr/> <hr/> <hr/> <hr/> <hr/> <hr/>	<hr/> <hr/> <hr/> <hr/> <hr/> <hr/> <hr/> <hr/> <hr/> <hr/> <hr/> <hr/> <hr/> <hr/> <hr/> <hr/> <hr/> <hr/> <hr/> <hr/> <hr/> <hr/> <hr/>
---	---

KAPITTEL 8. INSPEKSJONS- OG REPARASJONSLOGG

Maskinserienummer _____

Tabell 8-1. Inspeksjons- og reparasjonslogg

Dato	Kommentarer

KAPITTEL 8 - INSPEKSJONS- OG REPARASJONSLOGG

Tabell 8-1. Inspeksjons- og reparasjonslogg

Dato	Kommentarer



An Oshkosh Corporation Company

OVERDRAGELSE AV EIERSKAP

Til produkteieren:

Hvis du nå er eieren av, men IKKE VAR den opprinnelige kjøperen av produktet som omtales i denne håndboken, vil vi gjerne vite hvem du er. Det er svært viktig å holde JLG Industries, Inc. oppdatert med gjeldende eierforhold for alle JLG-produkter, slik at alle sikkerhetsrelaterte meldinger kommer frem til gjeldende eier. JLG oppbevarer eierinformasjon for hvert JLG-produkt og bruker denne informasjonen i tilfeller der det er nødvendig å underrette eiere.

Bruk dette skjemaet til å gi JLG oppdatert informasjon om nåværende eierforhold for JLG-produkter. Vi ber deg returnere det utfylte skjemaet til JLG Product Safety and Reliability Department (JLGs avdeling for produktsikkerhet og -pålitelighet) med faks eller vanlig post til adressen som er oppgitt nedenfor.

Takk,

Product Safety and Reliability Department
JLG Industries, Inc.

13224 Fountainhead Plaza
Hagerstown, MD 21742
USA

Telefon: +1-717-485-6591
Faks: +1-301-745-3713

MERK: Leasede eller leide enheter skal ikke tas med på dette skjemaet.

Produksjonsmodell: _____

Serienummer: _____

Førrige eier: _____

Adresse: _____

Land: _____ Telefon: (_____) _____

Overdragsesdato: _____

Nåværende eier: _____

Adresse: _____

Land: _____ Telefon: (_____) _____

Hvem i organisasjonen din skal vi underrette?

Navn: _____

Tittel: _____



3124418



An Oshkosh Corporation Company

Hovedkontor

JLG Industries, Inc.

1 JLG Drive

McConnellsburg, PA 17233-9533 USA

☎ (717) 485-5161 (hovedkontor)

☎ (877) 554-5438 (kundestøtte)

☎ (717) 485-6417

Besøk vår hjemmeside for oversikt over JLGs virksomheter over hele verden

www.jlg.com