



Käyttöopas

Sarjanumerot

SX-150
SX-180

alkaen SX15015-101

alkaen SX18015-293

CE

ja
huoltotiedot

Alkuperäisten ohjeiden käännös
Third Edition
Second Printing
Part No. 1262336FI

Sisältö

Johdanto	1
Symboleiden ja vaarakuvien määritelmät	4
Yleinen turvallisuus	6
Henkilöturvallisuus	9
Työskentelyalueen turvallisuus	10
Selite	18
Ohjauslaitteet	19
Tarkistukset	28
Käyttöohjeet	44
Kuljetus ja nostaminen	56
Huolto	62
Tekniset tiedot	66

Copyright © 2015 Terex Corporation

3. laitos: 2. painos, lokakuu 2015

Genie on Terex South Dakota, Inc:n rekisteröity tavaramerkki
Yhdysvalloissa ja useissa muissa maissa.

 Täyttää EY-direktiivin 2006/42/EY vaatimukset
Katso EY-vaatimustenmukaisuusvakuutus

Johdanto

Tietoja tästä käyttöoppaasta

Kiitos, että valitsitte Genien käyttöönne. Turvallisuus on meille ensiarvoisen tärkeää, ja sen takaa yhteistyö. Tämä opas on käyttöopas ja päivittäisen kunnossapidon opas Genie-koneen käyttäjälle.

Tämä opas on oleellinen osa konetta, ja se tulee säilyttää aina koneessa. Saat tarvittaessa lisätietoja Genieltä.

Tuotteen tunnistetiedot

Koneen sarjanumero on tunnuskilvessä.

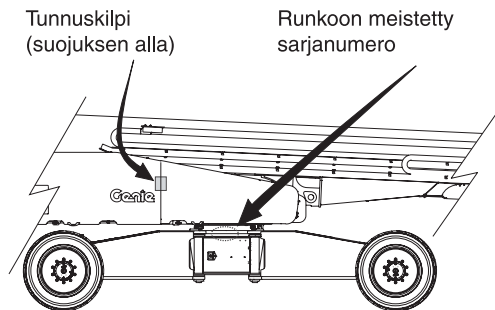

Käyttötarkoitus

Kone on tarkoitettu käytettäväksi henkilöiden ja työkalujen sekä materiaalien nostamiseen.

Tiedotteiden jakelu ja vaatimustenmukaisuus

Tuotteiden käyttäjien turvallisuus on Genielle erittäin tärkeää. Genie viestii erilaisilla tiedotteilla tärkeistä turvallisuus- ja tuotetiedoista jälleenmyyjille ja koneiden omistajille.

Tiedotteiden sisältö liittyy mallimerkinnällä ja sarjanumerolla ilmoitettuihin koneisiin.

Tiedotteiden jakelu perustuu viimeisimpään omistajatietoon ja liittyvään jälleenmyyjään, joten on tärkeää, että rekisteröit koneesi ja pidät yhteystietosi ajan tasalla.

Käyttäjien turvallisuuden ja koneen luotettavan toiminnan varmistamiseksi noudata tiedotteessa annettuja toimintaohjeita.

Johdanto

Yhteydenotto valmistajaan

Joskus voi olla tarvetta ottaa Genieen yhteyttä. Kun otat yhteyttä, ilmoita koneen mallinnumero ja sarjanumero sekä nimesi ja yhteystietosi. Ota Genieen yhteyttä ainakin seuraavissa tapauksissa:

Onnettomuuksien raportointi

Tuotteen käyttökohteisiin ja turvallisuuteen liittyvät kysymykset

Standardit ja vaatimustenmukaisuustiedot

Omistajan muuttuneet tiedot, kuten omistajan vaihtuminen tai yhteystietojen muuttuminen. Katso alla kohta Omistussuhteen muutos.

Koneen omistussuhteen muutos

Omistajatietojen päivittämisellä varmistat, että saat konettasi koskevia, tärkeitä turvallisuuteen, kunnossapitoon ja käyttöön liittyviä tietoja.

Rekisteröi koneesi osoitteessa www.genielift.com tai soittamalla numeroon 1-800-536-1800.



Vaara

Tämän oppaan ohjeiden ja turvamääräysten noudattamatta jättäminen voi aiheuttaa kuoleman tai vakavan vamman.

Ennen koneen käyttämistä:

- Opettele tämän oppaan mukaiset koneen turvallisen käytön periaatteet ja harjoittele niitä.
 - 1 Vältä vaaratilanteita.**
 - Tutustu huolellisesti turvamääräyksiin, ennen kuin siirryt seuraavaan lukuun.**
 - 2 Tee aina käyttöä edeltävä tarkistus.
 - 3 Tee aina toimintotestit ennen käyttöä.
 - 4 Tarkista työskentelyalue.
 - 5 Käytä konetta vain sen käyttötarkoituksen mukaisesti.
- Tutustu huolellisesti valmistajan ohjeisiin ja turvamääräyksiin eli turvaoppaaseen ja käyttöoppaaseen sekä koneen kyltteihin ja noudata niitä.
- Tutustu huolellisesti työn teettäjän turvamääräyksiin ja työkohteen säännöksiin ja noudata niitä.
- Tutustu huolellisesti soveltuvaan lainsäädäntöön ja noudata sitä.
- Hanki koulutus koneen turvallista käyttöä varten.

Johdanto

Turvamerkintöjen kunnan varmistaminen

Vaihda puuttuvat ja vialliset turvamerkinnot uusiin. Huolehdi aina koneenkäyttäjän turvallisuudesta. Puhdista turvamerkinnot miedolla saippuvedellä. Älä käytä liuotinpohjaisia puhdistusaineita, koska ne voivat vaurioittaa kylttien materiaalia.

Vaaraluokitus

Koneen kylteissä käytetään symboleita, värikoodausta ja merkkisanoja ilmaisemaan seuraavat:



Turvavaroitussymboli – varoittaa mahdollisesta henkilövahingon vaarasta. Noudata kaikkia tämän symbolin jälkeen olevia turvaohjeita henkilövahinkojen tai kuoleman välttämiseksi.

VAARA

Osoittaa uhkaavaa vaaratilannetta, joka aiheuttaa kuoleman tai vakavan vamman, jos sitä ei pystytä välttämään.

VAROITUS

Osoittaa uhkaavaa vaaratilannetta, joka voi aiheuttaa kuoleman tai vakavan vamman, jos sitä ei pystytä välttämään.

HUOMIO

Osoittaa uhkaavaa vaaratilannetta, joka voi aiheuttaa vähäisen tai kohtuullisen vamman, jos sitä ei pystytä välttämään.









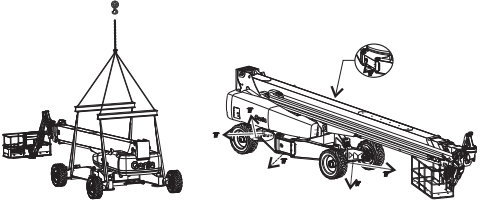

HUOMAUTUS

Osoittaa omaisuusvahinkoon liittyvän ilmoituksen.

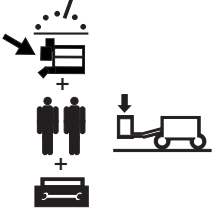
Symboleiden ja vaarakuvien määritelmät

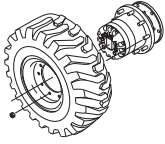
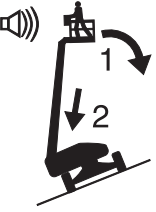
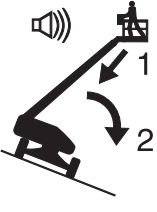
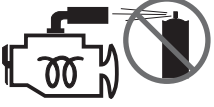
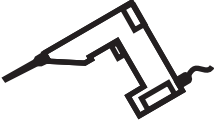
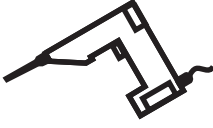
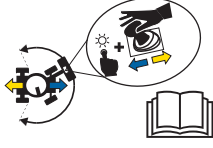
				
Puristusvaara	Älä koske liikkuviin osiin	Puristusvaara	Yläpuolinen este	Törmäysvaara
				
Sähköiskun vaara	Säilytä tarvittava etäisyys	Kaatumisvaara	Kaatumisvaara	Kaatumisvaara
				
Sähköiskun vaara	Estä kosketus	Kytke akku irti	Lue käyttöopas	Lue käyttöopas
				
Räjähdysvaara	Ei tupakointia. Ei tulta. Sammuta moottori.	Räjähdysvaara	Palovammojen vaara	Sammutin
				
Palovaara	Tupakointi kielletty	Räjähdysvaara	Älä astu	Valjaiden kiinnityspiste

Symboleiden ja vaarakuvien määritelmät

 <p>Korin kiinnitysohje</p>	 <p>Nosto- & kiinnitysohjeet</p>		 <p>Kiinnityskohta</p>	 <p>Nostokohta</p>
 <p>Tuulen nopeus</p>	 <p>Enimmäiskapasiteetti</p>	 <p>Hitsauslaitteen paino pienentää kapasiteettia</p>	 <p>Pyöräkuorma</p>	 <p>Renkaiden tekniset tiedot</p>
<p>Toimintaohjeet kallistushälytyksen yhteydessä, kun kori on ylhäällä.</p>  <p>Kori ylämäkeen: 1 Laske puomi. 2 Vedä puomi sisään.</p>  <p>Kori alamäkeen: 1 Vedä puomi sisään. 2 Laske puomi.</p>		 <p>Älä käytä eetteriä tai muita suurienergisiä käynnistysvälineitä hehkutulpilla varustetuissa koneissa</p>	 <p>Korin virransyötön jännite</p>	 <p>Korin ilmansyötön paine</p>
 <p>Värikoodatut suuntanuolet</p>	 <p>Karkaamisvaara</p>	 <p>Manuaalinen voima</p>	 <p>Ainoastaan koulutetut ja valtuutetut henkilöt saavat käyttää</p>	

Yleinen turvallisuus

82487



1263542



133067



133205



114252



114249

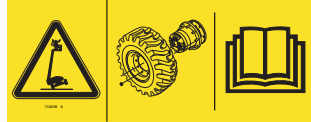

82481

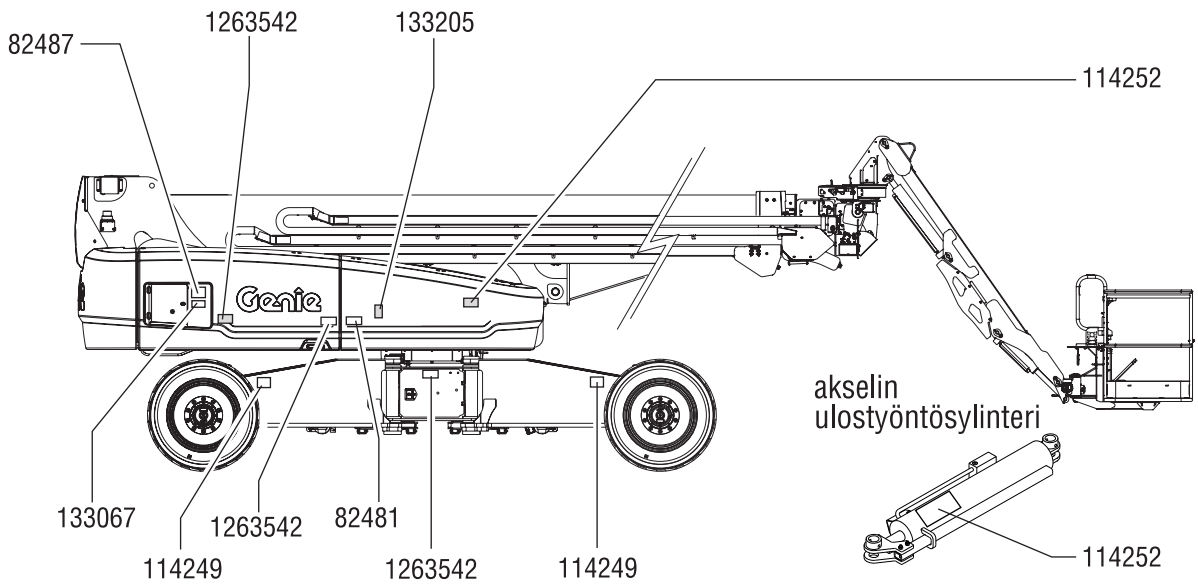

Yleinen turvallisuus

219958



161688

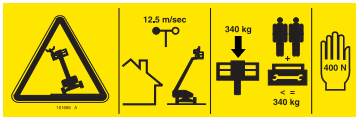

133067



114248



161691



82487

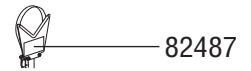
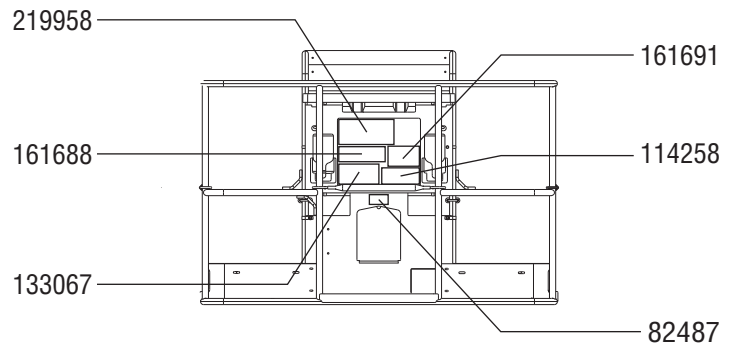

Yleinen turvallisuus

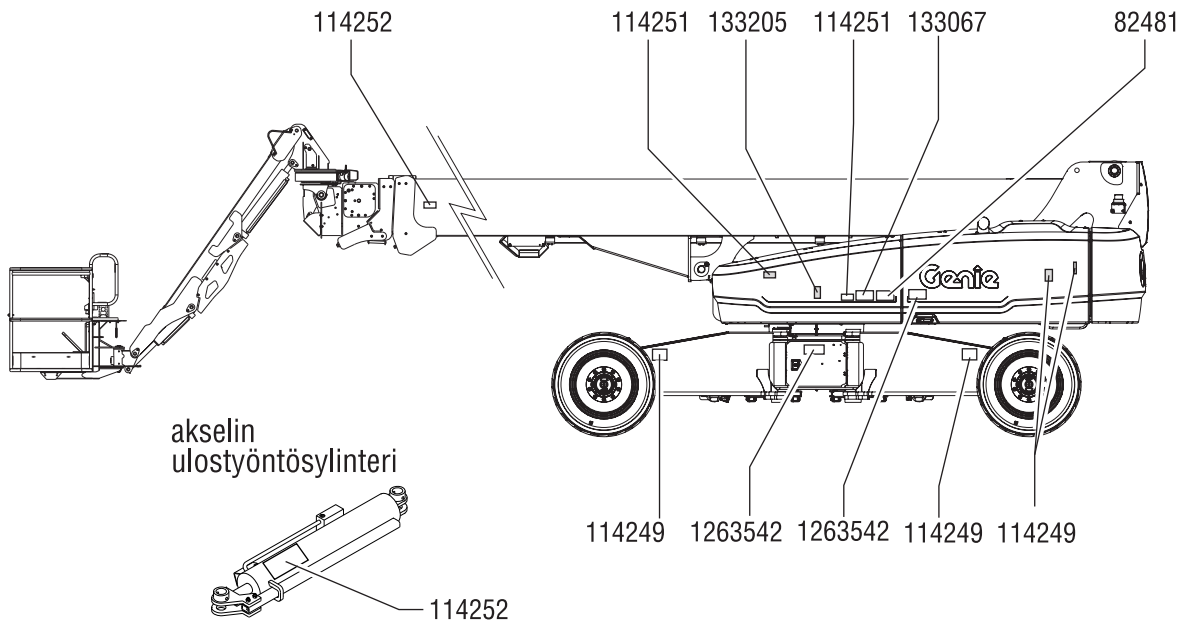

114249



1263542



133067



114251



114252



82481



133205



Henkilöturvallisuus

Henkilökohtainen putoamissuojaus

Tämän koneen käyttö edellyttää putoamissuojainten käyttämistä.

Korissa olevien henkilöiden on pidettävä turvavyötä tai -valjaita määräysten mukaisesti. Kiinnitä valjaat korin ankkuriin.

Käyttäjän on noudatettava työn teettäjän, työkohteen ja lainsäädännön määräyksiä henkilökohtaisista suojavarusteista.

Suojainten on täytettävä viranomaisten vaatimukset, ne on tarkistettava ja niitä on käytettävä suojainten valmistajan ohjeiden mukaisesti.

Työskentelyalueen turvallisuus

⚠ Sähköiskun vaara

Konetta ei ole sähköisesti eristetty eikä se suojaa kosketukselta jännitteisiin osiin tai niihin lähestymisestä.



Noudata kaikkia paikallisia määräyksiä ja lakeja koskien vaadittuja etäisyyksiä sähkölinjoihin. Vähimmäisetäisyytenä on käytettävä alla olevan taulukon arvoja.

Linjajännite	Tarvittava etäisyys
0–50 kV	3,05 m
50–200 kV	4,60 m
200–350 kV	6,10 m
350–500 kV	7,62 m
500–750 kV	10,67 m
750–1 000 kV	13,72 m

Jätä tilaa korin liikkeelle, sähkölinjan heilumiselle ja roikkumiselle ja ota huomioon mahdollinen kova tuuli ja tuulenpuuskat.

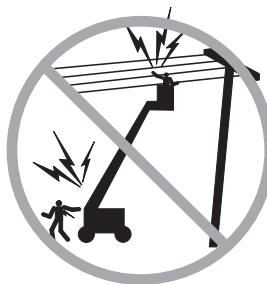

Älä koske koneeseen, jos se osuu jännitteiseen sähkölinjaan. Maassa tai korissa olevat henkilöt eivät saa koskettaa eivätkä käyttää konetta, ennen kuin sähkölinjan jännite on katkaistu.

Älä käytä konetta ukkosen tai myrskyn aikana.

Älä käytä konetta hitsauslaitteen maadoittamiseen.

⚠ Kaatumisvaara

Henkilöiden, varusteiden ja materiaalin määrä ei saa ylittää korin kapasiteettia korin rajatulle tai rajoittamattomalle liikealueelle.

Korin enimmäiskapasiteetti	340 kg
Henkilöitä enintään	2

Valinnais- ja lisävarusteet, kuten putkitelineet ja hitsauslaitteet, pienentävät korin nimelliskapasiteettiä ja on vähennettävä korin enimmäiskapasiteetista. Katso vaihtoehdot ja lisävarusteet kylteistä.

Lisävarusteita käytettäessä lue huolellisesti lisävarusteiden kyltit, käyttöoppaat ja ohjeet ja noudata niitä.

Työskentelyalueen turvallisuus



Älä nosta tai ulota puomia, ellei kone ole tukevalla ja vaakasuoralla pinnalla.



Älä käytä kallistushälytintä vaakasuoruuden ilmaisijana. Kallistushälytin antaa korissa äänimerkin vasta silloin, kun kone on selvästi kallillaan olevalla pinnalla.

Jos kallistushälytin antaa äänimerkin, kun koria on nostettu, ole erittäin varovainen. Koneen kallistuman merkkivalo syttyy, ja ajotoiminto ei toimi toiseen tai kumpaankaan suuntaan. Tunnista puomin tilanne mäen suhteen alla kuvatulla tavalla. Noudata ohjeita puomin laskemiseksi, ennen kuin siirryt kiinteälle, vaakasuoralle pinnalle. Älä kierrä puomia laskemisen aikana.

Palautumistilaa saavat käyttää ainoastaan koulutetut ja valtuutetut henkilöt.

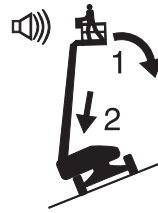

Jos kallistushälytin antaa äänimerkin, kun kori on ylämäkeen:

- 1 Laske puomi.
- 2 Vedä puomi sisään.



Jos kallistushälytin antaa äänimerkin, kun kori on alamäkeen:

- 1 Vedä puomi sisään.
- 2 Laske puomi.



Älä nosta puomia, jos tuulen nopeus ylittää 12,5 m/s. Jos tuulen nopeus ylittää 12,5 m/s puomin ollessa ylhäällä, laske puomi ja lopeta koneen käyttäminen.

Älä käytä konetta kovassa tuulessa tai voimakkaissa puuskissa. Älä laajenna korin tai kuorman pinta-alaa. Tuulelle altistuvan pinta-alan lisääminen heikentää koneen vakavuutta.

Työskentelyalueen turvallisuus



Ole erittäin varovainen ja käytä pientä ajonopeutta, kun ajat konetta kokoontaitetussa asennossa epätasaisella, roskaisella, epävakaalla tai liukkaalla alustalla sekä aukkojen tai pudotusten lähellä.

Älä aja konetta epätasaisella alustalla tai sen vieressä, epävakaalla pinnalla tai muutoin riskialttiissa olosuhteissa, kun puomi on nostettuna tai ojennettuna.

Älä käytä konetta nosturina.

Älä työnnä konetta tai muita kohteita puomin avulla.

Älä kosketa rakenteita puomilla.

Älä kiinnitä puomia tai koria rakenteisiin.

Älä sijoita kuormaa korin ulkopuolelle.

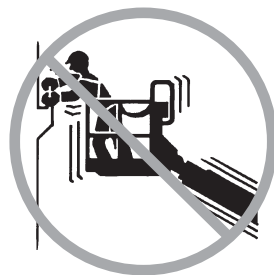

Korista ei saa vetää tai työntää korin ulkopuolella olevaa kohdetta.

**Suurin sallittu
manuaalinen voima – CE
400 N**

Älä muuta tai poista käytöstä mitään sellaista koneen osaa, joka voi vaikuttaa turvallisuuteen ja vakauteen.

Älä vaihda koneen vakauden kannalta kriittisiä osia sellaisiin, joilla on eroava paino tai eroavat tekniset ominaisuudet.

Älä vaihda tehdasasennettuja renkaita sellaisiin, joilla on erilaiset tekniset ominaisuudet tai erilainen PR-luku.

Älä käytä ilmatäytteisiä renkaita. Nämä koneet on varustettu vaahtotäytteisillä renkailla. Pyörien paino on erittäin tärkeä vakauden kannalta.

Älä yritä vapauttaa koria käyttäen korin ohjaimia, jos kori on takertunut tai jumiutunut tai sen normaalin liikkumisen estää lähellä oleva rakennus. Kaikkien henkilöiden on ensin poistuttava korista, jonka jälkeen koria voidaan yrittää irrottaa vaunun ohjainten avulla.

Älä muunna äläkä muuta koria ilman valmistajan kirjallista lupaa. Koriin kiinnitettävät työkalu- tai materiaalipidikkeet, putoamissuojat tai turvakaiteet voivat lisätä korin painoa ja korin tai kuorman pinta-alaa.

Työskentelyalueen turvallisuus



Älä sijoita tai kiinnitä kiinteitä tai riippuvia kuormia mihinkään kohtaan koneessa.



Älä aseta tikkaita tai työlavoja koria tai koneen mitään osaa vasten.

Älä kuljeta työkaluja tai materiaaleja korissa, elleivät ne ole tasaisesti sijoitettuja koriin ja korissa olevien henkilöiden turvallisesti käsiteltävissä.

Älä käytä konetta liikkuvalla tai siirreltävällä alustalla tai ajoneuvossa.

Tarkista, että renkaat ovat hyvässä kunnossa ja että mutterit on kiristetty.

▲ Rinteessä käyttämisen vaarat

Älä aja konetta kaltevalla pinnalla, jonka jyrkkyys ylittää koneelle ilmoitetut ylä-, ala- tai sivukaltevuuden enimmäisarvot. Kaltevuusarvot koskevat vain kokoonlaitetussa asennossa olevia koneita.

Enimmäiskaltevuus kokoonlaitetussa asennossa

Kori alamäkeen	35 % (19°)
Kori ylämäkeen	35 % (19°)
Sivuttaiskaltevuus	25 % (14°)

Huomautus: Kaltevuusarvoissa on huomioitava alustan ominaisuudet ja kitkan riittävyys. Katso Käyttöohjeet-luvun kohta Rinteessä ajaminen.

Työskentelyalueen turvallisuus

▲ Putoamisvaara

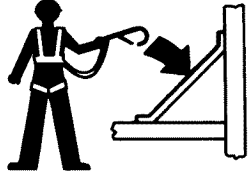

Korissa olevien henkilöiden on pidettävä turvavyötä tai -valjaita määräysten mukaisesti. Kiinnitä valjaat korin ankkuriin.



Älä istu tai seiso korin kaiteilla äläkä kiipeä niille. Seiso aina tukevasti korin lattialla.



Älä kiipeä pois korista, jos se on nostettuna.

Pidä korin lattia puhtaana roskista.

Laske korin tuloaukon keskitanko tai sulje tuloportti ennen työskentelyä.

Älä siirry koriin tai siitä pois, jollei kone ole kokoonlaitetussa asennossa ja kori maan tasolla.

▲ Törmäysvaara

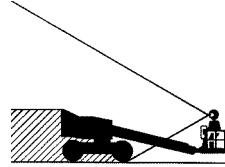

Huomioi ajaessa ja käytön aikana rajoittunut näkyvyys ja katvealueet.

Huomaa puomin asento ja takaylitys, kun pyörität kääntöpöytää.



Varmista, ettei työskentelyalueella ole yläpuolisia esteitä tai muita törmäyskohteita.



Ota huomioon puristumisvaara, kun pidät kiinni korin kaiteesta.

Käyttäjän on noudatettava työn teettäjän, työkohteen ja lainsäädännön määräyksiä henkilökohtaisista suojarusteista.

Työskentelyalueen turvallisuus

Huomaa korin ohjauslaitteiden ja rungon ajamis- ja ohjaustoimintojen värikoodatut suuntanuolet.



Älä laske puomia, jos korin alla on henkilöitä tai esineitä.



Rajoita ajonopeus alustan laadun, väylän ahtauden, rinteiden ja henkilöiden sijainnin mukaan. Ota myös huomioon muut mahdolliset törmäystekijät.

Älä käytä puomia toisen nosturin työskentelyalueella, ellei nosturin ohjauslaitteita ole lukittu ja/tai varmistettu, että törmäysvaaraa ei ole.

Koneella ei saa tehdä temppuja eikä kaahailla.

▲ Ruumiinvamman vaara

Konetta saa käyttää vain hyvin tuuletetussa tilassa häikämyrkytyksen välttämiseksi.

Älä käytä konetta, jos siinä on hydraulioöljy- tai ilmavuoto. Ilma- tai hydraulioöljyvuoto voi puhkaista ja/tai polttaa ihon.

Suojattujen osien virheellinen käsittely aiheuttaa vakavan vamman. Vain koulutettu huoltohenkilöstö saa avata koteloita. Käyttäjä saa tehdä tämän vain käyttöä edeltävän tarkistuksen aikana. Kaikki kotelot on pidettävä kiinni ja lukittuina käytön aikana.

▲ Räjähdyks- ja palovaara

Älä käynnistä moottoria, jos haistat tai havaitset nestekaasua, bensiiniä, dieselöljyä tai muita paloherkkiä aineita.

Älä lisää polttoainetta moottorin ollessa käynnissä.

Lisää polttoainetta ja varaa akut vain avoimessa hyvin tuuletetussa tilassa etäällä kipinöistä, liekeistä ja palavista savukkeista.

Älä käytä konetta tai lataa akkuja vaarapaikoissa tai kohteissa, joissa voi olla herkästi syttyviä tai räjähtäviä kaasuja tai hiukkasia.

Älä ruiskuta eetteriä hehkutulpilla varustettuihin moottoreihin.

Työskentelyalueen turvallisuus

▲ Viallisen koneen vaara

Älä käytä vaurioitunutta tai viallista konetta.

Tee ennen kutakin työvuoroa huolellinen käyttöä edeltävä tarkistus ja testaa kaikki toiminnot. Merkitse ja poista välittömästi käytöstä vaurioitunut tai viallinen kone.

Varmista, että huolto tehdään aina tämän käyttöoppaan ja soveltuvan Genie-huolto-oppaan mukaisesti.

Varmista, että kaikki kyltit ovat paikallaan ja luettavissa.

Varmista, että käyttö-, turvallisuus- ja vastuuoppaat ovat täydelliset, luettavissa ja koneen säilytyslokerossa.

▲ Komponenttien vaurioitumisvaara

Älä käytä yli 12 V akkua tai laturia moottorin käynnistämiseksi.

Älä käytä konetta hitsauslaitteen maadoittamiseen.

Älä käytä konetta paikoissa, joissa voi olla äärimmäisen voimakkaita magneettikenttiä.

▲ Akkaturvallisuus

Palovammojen vaara



Akut sisältävät happoa. Käytä aina suojavaatteita ja suojalaseja, kun käsittelet akkuja.

Älä läikytä äläkä kosketa akkuhappoa. Neutraloi valunut akkuhappo ruokasoodan ja veden avulla.

Räjähdyksivaara

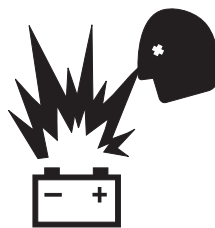

Pidä kipinät, liekit ja palavat savukkeet etäällä akuista. Akuista irtoaa räjähtävää kaasua.



▲ Sähköiskun vaara

Älä kosketa sähköliittimiä.

Työskentelyalueen turvallisuus

▲ Putkitelineiden turvallisuus

Tutustu huolellisesti putkitelineiden mukana tuleviin varoituksiin ja ohjeisiin ja noudata niitä.

Älä ylitä korin nimelliskapasiteettia. Putkitelinekokoonpano ja paino putkitelineissä pienentävät korin nimelliskapasiteettia, ja ne on laskettava mukaan korin kokonaiskuormaan.

Putkitelinekokoonpano painaa 9,5 kg.

Putkitelinekokoonpanon enimmäiskapasiteetti on 91 kg.

Putkitelinekokoonpanon paino ja kuorma putkitelineessä voivat rajoittaa korin enimmäishenkilömäärää.

Keskitä kuorma korissa.

Kiinnitä kuorma koriin.

Älä tuki korin tulo- tai poistumisaukkoa.

Älä tuki korin ohjauslaitteiden käyttöä tai punaista hätäpysäytyspainiketta.

Älä käytä konetta, ellet ole saanut riittävästi opastusta ja ellet ole tietoinen kaikista niistä vaaroista, jotka liittyvät korin liikuttamiseen riippuvan kuorman kanssa.

Älä aiheuta vaakasuoraa tai sivuttaisvoimaa koneeseen nostamalla tai laskemalla kiinteää tai riippuvaa kuormaa.

Sähköiskun vaara: Pidä putket etäällä kaikista jännitteisistä johtimista.

▲ Hitsausturvallisuus

Tutustu huolellisesti hitsausvirtalähteen mukana tuleviin varoituksiin ja ohjeisiin ja noudata niitä.

Älä kytke hitsausjohtimia tai -kaapeleita, ennen kuin hitsausvirtalähteen virta on katkaistu korin ohjauslaitteista.

Varmista ennen työskentelyä, että hitsauskaapelit on kytketty oikein ja että hitsauslaite on maadoitettu oikein.

Hitsauslaitteen paino pienentää korin nimelliskapasiteettia ja on laskettava mukaan korin kokonaiskuormaan. Hitsauslaitteen virtalähteen paino on 34 kg.

Älä käytä hitsauslaitetta, jos sammutinta ei ole välittömästi käsillä OSHA-säädöksen 1926.352(d) mukaisesti.

Lukitus aina käytön jälkeen

- 1 Valitse turvallinen pysäköintipaikka, jossa on tukeva vaakasuora alusta ilman esteitä ja etäällä liikenteestä.
- 2 Vedä puomi sisään ja laske se kokoonlaitettuun asentoon.
- 3 Kierrä kääntöpöytää niin, että puomi on pyöreän päädyn pyörien välissä.
- 4 Kierrä avainkytkin off (pois) -asentoon ja poista avain estääksesi asiattoman käytön.

Selite

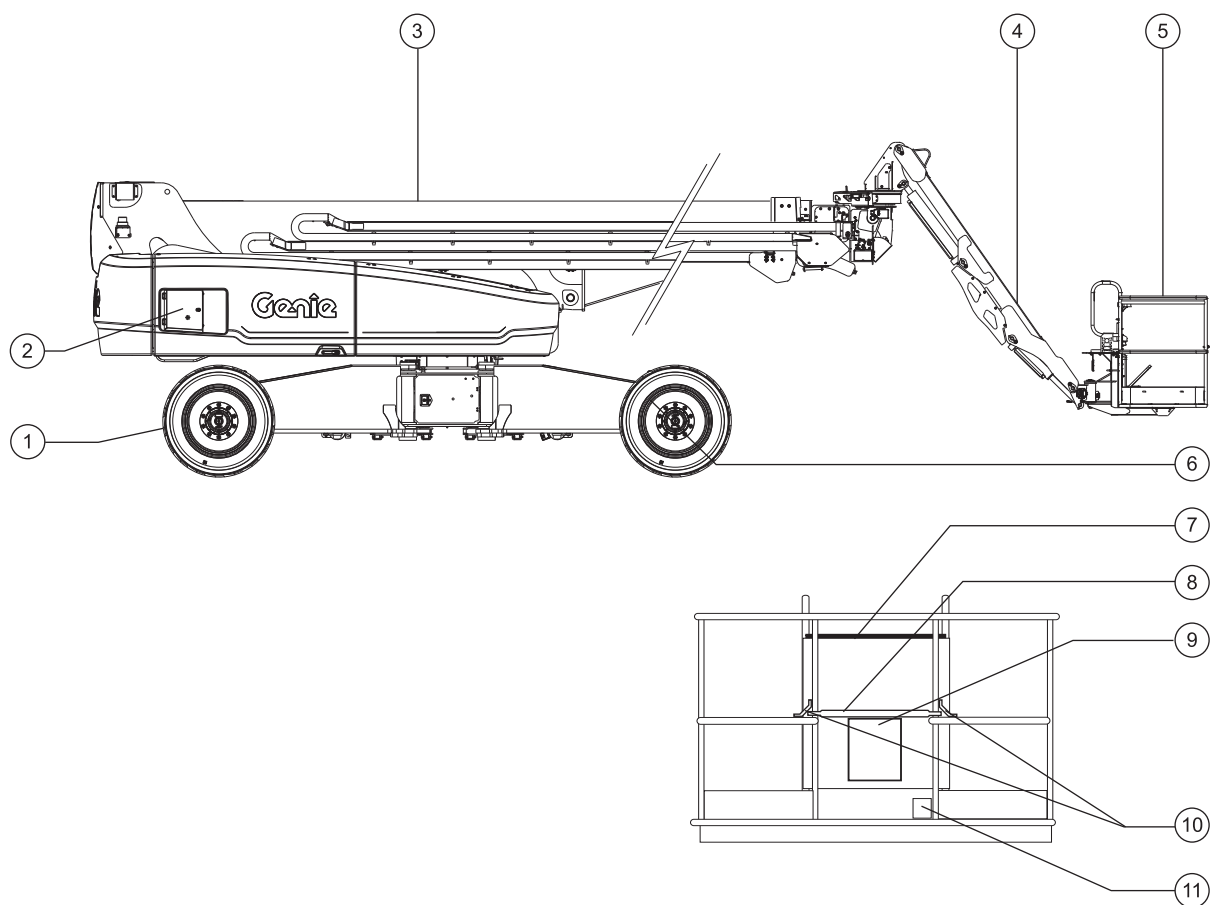

- 1 Suoran päädyn pyörä
- 2 Vaunun ohjauslaitteet
- 3 Puomi
- 4 Nokkapuomi
- 5 Kori
- 6 Pyöreän päädyn pyörä

- 7 Korin ohjauslaitteet
- 8 Liukuva keskitanko
- 9 Säilytyslokero
- 10 Valjaiden kiinnityspiste
- 11 Jalkakytin

Ohjauslaitteet

Vaunun ohjaustaulu

1 LCD-näyttö



- a polttoaineen vähäisyyden merkkivalo
- b öljynpaineen varoitusvalo
- c veden lämpötilan varoitusvalo
- d hätävirran merkkivalo
- e moottorin kierrosluvun merkkivalo
- f tuntimittari

2 Moottorin nopeuden valintapainike

Valitse haluamasi kierrosnopeus painamalla nopeuden valintapainiketta. Kun jäniskuvakkeen merkkivalo palaa, moottori käy nopeaa joutokäyntiä. Kun kilpikonnakuvakkeen merkkivalo palaa, moottori käy hidasta joutokäyntiä.

3 Punainen hätäpysäytyspainike

Kun punainen hätäpysäytyspainike painetaan sisään off-asentoon, kaikki toiminnot pysähtyvät ja moottori sammuu. Kun punainen hätäpysäytyspainike vedetään ulos on-asentoon, konetta voi käyttää uudelleen.

4 Hehkutulppien painike (jos varustettu manuaalisilla hehkutulpilla)

Paina hehkutulpan painiketta 3–5 sekuntia.

5 Toiminnan avainkytkin pois/vaunu/kori

Kun kierrät avainkytkimen off-asentoon, kone sammuu. Kun kierrät avainkytkimen maa-asentoon, vaunun ohjauslaitteet toimivat. Kierrä avainkytkin korin asentoon, jolloin korin ohjauslaitteet toimivat.

6 Moottorin käynnistyspainike

Käynnistä moottori painamalla sen käynnistyspainiketta.

7 Korin vaakasuoruuden nosto-/laskupainikkeet

Kori nousee painamalla sen ylös-painiketta. Kori laskeutuu painamalla sen alas-painiketta.

8 Nokkapuomin ylös/alas-painikkeet

Nokkapuomi nousee painamalla sen ylös-painiketta. Nokkapuomi laskeutuu painamalla sen alas-painiketta.

9 Puomin ulos/sisään-liikkeen painikkeet

Puomi ojentuu painamalla sen ulos-painiketta. Puomi vetäytyy sisään painamalla sen sisään-painiketta.

10 20 A varoke järjestelmän virtapiiriä varten

11 Hälytyn

12 Ohitus/palautus-avainkytkin

Avainkytkimen Ohitus-asentoa käytetään vain korin vaakasuoraan asettamiseen, jos vaunun ohjauslaitteiden näyttö osoittaa, että kori ei ole vaakasuorassa (P22) eivätkä korin vaakasuoruuden ohjauslaitteet toimi. Katso käyttöohjeet.

Avainkytkimen Palautus-asentoa saavat käyttää ainoastaan koulutetut ja valtuutetut henkilöt.

Ohjauslaitteet

- 13 Korin kierto oikealle -painike
Painamalla korin oikealle-kääntöpainiketta kori kääntyy oikealle.
- 14 Korin kierto vasemmalle -painike
Painamalla korin vasemmalle-kääntöpainiketta kori kääntyy vasemmalle.
- 15 Nokkapuomin kierto oikealle -painike
Nokkapuomi kiertyy oikealle painamalla sen kierto oikealle -painiketta.
- 16 Nokkapuomin kierto vasemmalle -painike
Nokkapuomi kiertyy vasemmalle painamalla sen kierto vasemmalle -painiketta.
- 17 Nopean toiminnon käyttöpainike
Paina nopean toiminnon käyttöpainiketta, jotta voit käyttää vaunun ohjaustaulun toimintoja nopealla alueella.
- 18 Hitaan toiminnon käyttöpainike
Paina hitaan toiminnon käyttöpainiketta, jotta voit käyttää vaunun ohjaustaulun toimintoja hitaalla alueella.
- 19 Kääntöpöydän kierto vasemmalle -painike
Painamalla kääntöpöydän vasemmalle-kääntöpainiketta kääntöpöytä kääntyy vasemmalle.
- 20 Kääntöpöydän kierto oikealle -painike
Painamalla kääntöpöydän oikealle-kääntöpainiketta kääntöpöytä kääntyy oikealle.
- 21 Häätävirran painike
Käytä hätävirtaa, jos päävirtalähde (moottori) ei toimi.
Pidä samanaikaisesti häätävirran painiketta painettuna ja käytä haluamaasi toimintoa.
- 22 Puomin ylös/alas-painikkeet
Puomi nousee painamalla sen ylös-painiketta.
Puomi laskee painamalla sen alas-painiketta.
- 23 LCD-näytön ohjauspainikkeet
- 24 Nokkapuomin kierron merkkivalo (käyttörajat)
Jatkuva nokkapuomin kierto oikealle näkyy vilkkuvana nuolena nokkapuomin kierron merkkivalon päällä. Jatka kiertämällä nokkapuomia vasemmalle.
Nokkapuomin kierrolle vasempaan ei ole vilkkuvaa nuolta. Jatka kiertämällä nokkapuomia oikealle.

Ohjauslaitteet

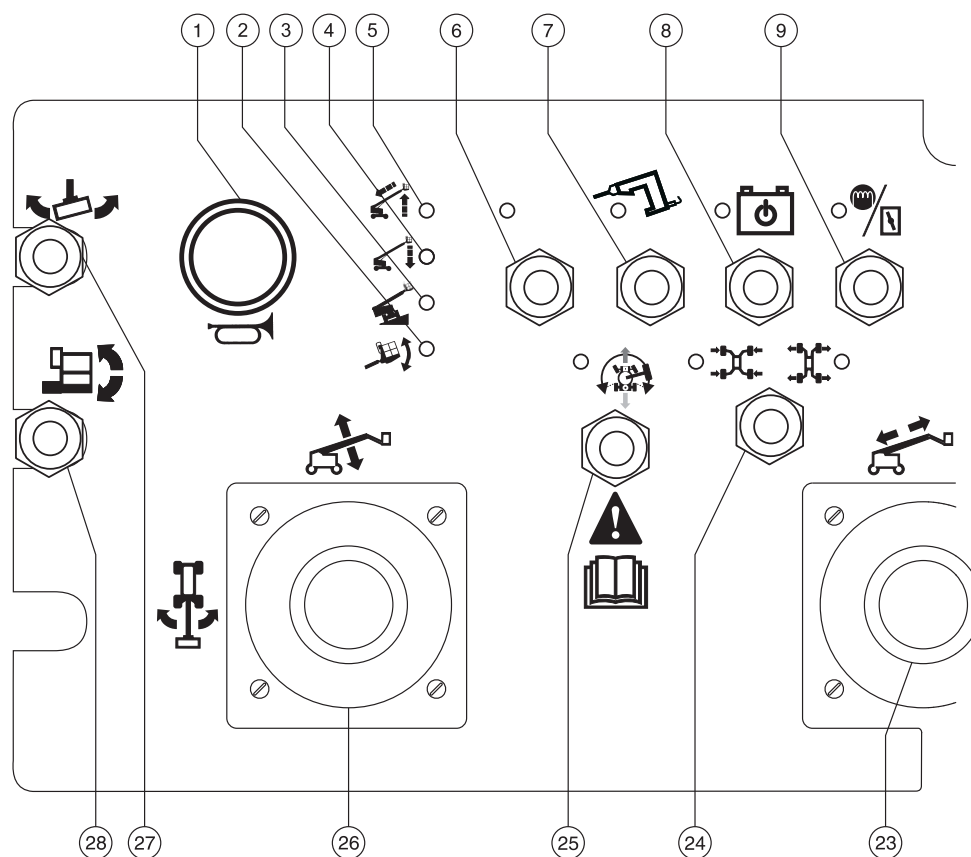

Korin ohjaustaulu

- | | | | | | |
|---|--------------------------------------|----|--|----|--|
| 1 | Äänimerkki | 8 | Hätävirran kytkin | 12 | Nokkapuomin kierron merkkivalo (käyttörajat) |
| 2 | Korin kallistuman merkkivalo | 9 | Hehkutulppien kytkin ja merkkivalo | 13 | Korin ylikuorman varoitusvalo |
| 3 | Kone rinteessä -merkkivalo | 10 | Moottorin käynnistyskytkin ja merkkivalo | 14 | Virran merkkivalo |
| 4 | Puomin laskemisen merkkivalo | 11 | Joutokäynnin valintakytkin ja merkkivalo | 15 | Moottorin varoitusvalo |
| 5 | Puomin noston/sisäänvedon merkkivalo | | • Jänis: suuri kierroslukku | 16 | Polttoaineen vähäisyyden merkkivalo |
| 6 | Varattu lisävarusteille | | • Kilpikonna: pieni kierroslukku | 17 | Vian merkkivalo |
| 7 | Generaattorin kytkin ja merkkivalo | | | 18 | Punainen hätäpysäytyspainike |

Ohjauslaitteet

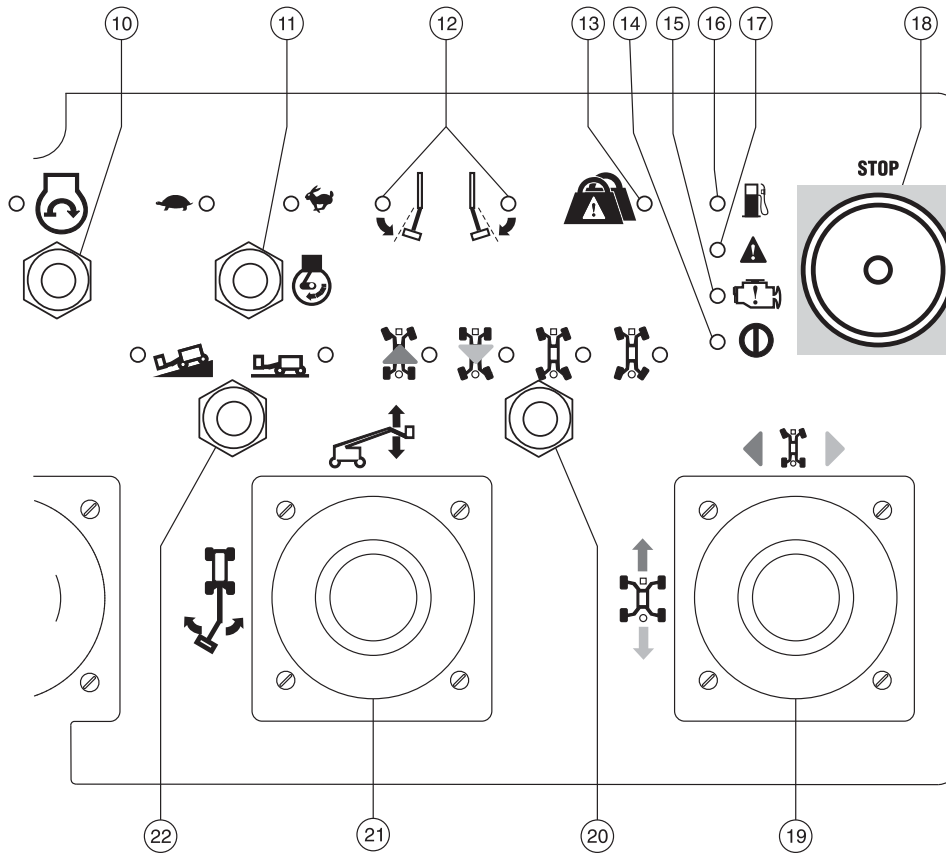



- 19 Kaksiakselinen ajo- ja ohjaustoimintojen proportionaaliohjauskahva TAI Proportionaaliohjauskahva ajotoimintoja varten ja peukalokytkin ohjaustoimintoja varten
- 20 Ohjaustilan valintakytkin ja merkkivalot
- 21 Kaksiakselinen proportionaaliohjauskahva nokkapuomin ylös/alas-toimintoa ja vasemmalle/oikealle kiertoa varten

- 22 Ajonopeuden valintakytkin ja merkkivalot
Kone rinteessä -asento: Hidas ajo kaltevaa alustaa varten
Kone tasaisella -asento: Suuri nopeusalue enimmäisajonopeutta varten
- 23 Yksiakselinen proportionaaliohjauskahva puomin ulostyöntö-/sisäänvetotoimintoa varten

- 24 Akselin ulos-/sisään-liikkeen kytkin ja merkkivalot
- 25 Ajotilan kytkin ja merkkivalo
- 26 Kaksiakselinen proportionaaliohjauskahva puomin ylös/alas-toimintoa ja kääntöpöydän vasemmalle/oikealle kiertoa varten
- 27 Korin kiertokytkin
- 28 Korin kallistuskytkin

Ohjauslaitteet

Korin ohjaustaulu

- 1 Äänimerkki
Anna äänimerkki painamalla painiketta. Äänimerkki vaimenee, kun vapautat painikkeen.
- 2 Korin kallistuman merkkivalo
Käännä koria vaakasuoraan, kunnes merkkivalo sammuu. Korin vaakasuoruuden vaihtokytkin toimii vain siihen suuntaan, joka asettaa korin vaakasuoraan.
- 3 Koneen kallistuman merkkivalo
Valo palaa, kun koria nostetaan ja kone on voimakkaasti kallellaan olevalla pinnalla. Ajotoiminto ei toimi toiseen tai kumpaankaan suuntaan. Kääntöpöydän kierto voi myös olla pois käytöstä.
- 4 Puomin laskemisen merkkivalo
Laske puomia, kunnes merkkivalo sammuu.
- 5 Puomin noston/sisäänvedon merkkivalo
Nosta / vedä sisään puomia, kunnes merkkivalo sammuu.
- 6 Varattu lisävarusteille
- 7 Generaattorin kytkin ja merkkivalo
Käynnistä generaattori sen kytkimestä. Generaattori sammuu palauttamalla sen kytkin takaisin.
- 8 Hätävirran kytkin ja merkkivalo
Käytä hätävirtaa, jos päävirtalähde (moottori) ei toimi. Paina jalkakytkintä ja siirrä samanaikaisesti hätävirran kytkintä ja käytä haluamaasi toimintoa. Merkkivalo palaa hätävirran ollessa käytössä.
- 9 Hehkutulppien kytkin ja merkkivalo
Pidä kytkintä 3-5 sekuntia siirrettynä hehkutulppien aktivoimiseksi.
- 10 Moottorin käynnistyskytkin ja merkkivalo
Moottori käynnistyy sen käynnistyskytkimestä. Moottorin käynnistyksen merkkivalo vilkkuu käynnistyksen aikana ja palaa tasaisesti, kun moottori on käynnissä.
- 11 Joutokäynnin valintakytkin ja merkkivalo
Valitse moottorin joutokäynti siirtämällä tätä kytkintä.  Jänissymboli-merkkivalon palaessa nopea joutokäynti on valittu.  Kilpikonnasymboli-merkkivalon palaessa hidas joutokäynti on valittu.

Ohjauslaitteet

- 12 Nokkapuomin kierron merkkivalo (käyttörajat)
Jatkuva nokkapuomin kierto oikealle saa nokkapuomin kierron merkkivalon vilkkumaan. Jatka kiertämällä nokkapuomia vasemmalle.
Nokkapuomin kierrolle vasempaan ei ole vilkkuvaa merkkivaloa. Jatka kiertämällä nokkapuomia oikealle.
- 13 Korin ylikuorman varoitusvalo
Vilkkuva merkkivalo tarkoittaa, että korissa on ylikuormaa. Kone pysähtyy, eikä toimintoja voi käyttää. Poista painoa, kunnes valo sammuu, ja käynnistä kone uudelleen.
- 14 Virran merkkivalo
Merkkivalon palaessa kone on käynnissä.
- 15 Moottorin varoitusvalo
Valo osoittaa moottorihäiriön.
- 16 Polttoaineen vähäisyyden merkkivalo
Merkkivalon palaessa polttoaine on vähissä.
- 17 Vian merkkivalo
Valo osoittaa järjestelmän häiriön.
- 18 Punainen hätäpysäytyspainike
Kun punainen hätäpysäytyspainike painetaan sisään off-asentoon, kaikki toiminnot pysähtyvät ja moottori sammuu. Kun punainen hätäpysäytyspainike vedetään ulos on-asentoon, konetta voi käyttää uudelleen.
- 19 Kaksiakselinen ajo- ja ohjaustoimintojen proportionaaliohjauskahva
TAI Proportionaaliohjauskahva ajotoimintoja varten ja peukalokytkin ohjaustoimintoja varten.
Kun siirät ohjauskahvaa ohjaustaulun sinisen nuolen suuntaan, kone ajaa eteenpäin. Kun siirät ohjauskahvaa keltaisen nuolen suuntaan, kone ajaa taaksepäin. Kun siirät ohjauskahvaa sinisen kolmion suuntaan, kone ohjaa vasemmalle. Kun siirät ohjauskahvaa keltaisen kolmion suuntaan, kone ohjaa oikealle
TAI
Kun siirät ohjauskahvaa ohjauspaneelin sinisen nuolen suuntaan, kone ajaa eteenpäin. Kun siirät ohjauskahvaa keltaisen nuolen suuntaan, kone ajaa taaksepäin. Kun painat peukalokytkintä vasemmalle, kone ohjaa vasemmalle. Kun painat peukalokytkintä oikealle, kone ohjaa oikealle.

Ohjauslaitteet

20 Ohjaustilan valintakytkin ja merkkivalot

Valitse ohjaustila siirtämällä sen valintakytkintä. Ohjaustilan viereinen merkkivalo syttyy.

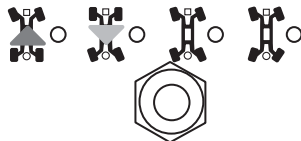

21 Kaksiakselinen proportionaaliohjauskahva nokkapuomin ylös/alas-toimintoa ja vasemmalle/oikealle kiertoa varten

Nokkapuomi nousee työntämällä kahvaa ylös. Nokkapuomi laskee työntämällä kahvaa alas.

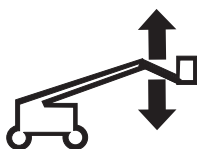

Kun siirrät kahvaa vasemmalle, nokkapuomi kiertyy vasemmalle. Kun siirrät kahvaa oikealle, nokkapuomi kiertyy oikealle.

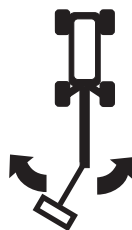

22 Ajon valintakytkin ja merkkivalot

Valitse ajotila siirtämällä sen valintakytkintä. Asetusarvon viereinen merkkivalo syttyy.

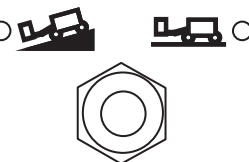

Kone rinteessä -asento: Hidas ajo kaltevaa alustaa varten.

Kone tasaisella -asento: Suuri nopeusalue enimmäisajonopeutta varten.

23 Yksiakselinen proportionaaliohjauskahva puomin ulostyöntö-/sisäänvetotoimintoa varten

Puomi työntyy ulos työntämällä kahvaa alas. Puomi vetäytyy sisään työntämällä kahvaa ylös.



Ohjauslaitteet

24 Akselin ulos-/sisään-liikkeen kytkin ja merkkivalot

Valitse akselin asetus sen valintakytkintä siirtämällä. Akselin ulos/sisällä-merkkivalot vilkkuvat akselien liikkuesssa. Akseli ulos -valo palaa tasaisesti, kun akselit ovat työntyneet kokonaan ulos. Akseli sisällä -valo palaa tasaisesti, kun akselit ovat työntyneet kokonaan ulos.

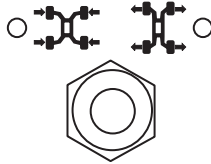

25 Ajotilan kytkin ja merkkivalo

Palava merkkivalo ilmaisee, että puomi on siirtynyt jommankumman pyöreän päädyn renkaan ohi ja ajotoiminto on keskeytynyt. Ajamista varten siirrä ajotilan käyttökytkintä ja työnnä ajon ohjauskahvaa hitaasti pois keskiasennosta. Päättele koneen kulkusuunta korin rasiän ja rungon värikoodattujen suuntanuolien avulla.



26 Kaksiakselinen proportionaaliohjauskahva puomin ylös/alas-toimintoa ja kääntöpöydän vasemmalle/oikealle kiertoa varten

Puomi nousee, kun työnnät kahvaa ylös. Puomi laskee, kun työnnät kahvaa alas.

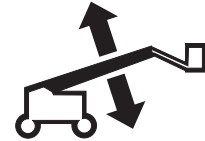

Kun siirrät kahvaa vasemmalle, kääntöpöytä kiertyy vasemmalle. Kun siirrät kahvaa oikealle, kääntöpöytä kiertyy oikealle.



27 Korin kiertokytkin

Kun käännät korin kiertokytkintä vasemmalle, kori kääntyy vasemmalle. Kun käännät korin kiertokytkintä oikealle, kori kääntyy oikealle.



28 Korin kallistuskytkin

Kori nousee, kun työnnät sen kytkintä ylös. Kori laskee, kun työnnät sen kytkintä alas.



Tarkistukset



Ennen koneen käyttämistä:

- Opettele tämän oppaan mukaiset koneen turvallisen käytön periaatteet ja harjoittele niitä.

1 Vältä vaaratilanteita.

2 Tee aina käyttöä edeltävä tarkistus.

Tutustu huolellisesti käyttöä edeltävän tarkistuksen ohjeisiin, ennen kuin siirryt seuraavaan lukuun.

- 3 Tee aina toimintotestit ennen käyttöä.
- 4 Tarkista työskentelyalue.
- 5 Käytä konetta vain sen käyttötarkoituksen mukaisesti.

Käyttöä edeltävän tarkistuksen perusasiat

Käyttöä edeltävän tarkistuksen ja rutiinihuoltojen tekeminen on käyttäjän vastuulla.

Käyttöä edeltävä tarkistus on käyttäjän ennen työvuoron alkua tekemä silmämääräinen tarkistus. Tarkistuksen avulla varmistetaan, että kone on kunnossa, ennen kuin käyttäjä tekee toimintotestit.

Käyttöä edeltävän tarkistuksen tarkoituksena on myös selvittää, tarvitaanko rutiinihuoltoa. Käyttäjä saa tehdä vain tässä oppaassa määritetyt rutiinihuoltotoimet.

Katso seuraavan sivun luetteloa ja tarkista kaikki kohteet.

Jos havaitset vaurion tai luvattoman poikkeaman tehdastoimituksen tilasta, kone on merkittävä ja poistettava käytöstä.

Koneen korjaukset saa tehdä vain koulutettu huoltoasentaja valmistajan määräysten mukaisesti. Korjausten jälkeen käyttäjän on tehtävä uudelleen käyttöä edeltävä tarkistus ennen toimintotestejä.

Koulutettu huoltoasentaja tekee määräaikaisten huoltotarkastukset valmistajan määräysten ja vastuuoppaan mukaisesti.

Tarkistukset

Käyttöä edeltävä tarkistus

- Varmista, että käyttö-, turvallisuus- ja vastuoppaat ovat täydelliset, luettavissa ja korin säilytyslokerossa.
- Varmista, että kaikki kyltit ovat paikallaan ja luettavissa. Katso kohta Tarkistukset.
- Varmista, ettei hydraulioöljyä vuoda, ja tarkista öljymäärä. Lisää öljyä tarvittaessa. Katso kohta Huolto.
- Tarkista, ettei akkuhappoa vuoda, ja tarkista nesteen määrä. Lisää tislattua vettä tarvittaessa. Katso kohta Huolto.
- Tarkista, ettei moottoriöljyä vuoda ja tarkista öljymäärä. Lisää öljyä tarvittaessa. Katso kohta Huolto.
- Tarkista, ettei moottorin jäähdytysnestettä vuoda, ja tarkista nestemäärä. Lisää jäähdytysnestettä tarvittaessa. Katso kohta Huolto.

Tarkista seuraavat osat tai alueet vaurioiden, väärän asennuksen tai puuttuvien osien tai luvattomien muutosten varalta:

- Sähkölaitteet, johdotus ja sähkökaapelit
- Hydrauliletkut, liittimet, sylinterit ja haaroitukset
- Polttoaine- ja hydraulioöljysäiliöt
- Ajomoottori ja kääntöpöydän moottori sekä vetonavat

- Kulumispalat
- Renkaat ja vanteet
- Moottori ja sen lisälaitteet
- Rajakytkimet ja äänimerkinantolaite
- Kiertoanturit
- Ohjaus- ja akselianturit
- Hälytykset ja majakat (jos varusteena)
- Mutterit, pultit ja muut kiinnittimet
- Korin aukon keskitanko tai portti
- Valjaiden kiinnityspiste

Tarkista koko koneesta:

- Halkeamat hitsausaumoissa ja rakenneosissa
- Koneen kolhut ja vauriot
- Runsas ruostuminen, syöpyminen tai hapettumat
- Varmista, että kaikki rakenneosat ja muut tärkeät osat ovat mukana ja niiden kiinnittimet ja tapit ovat paikoillaan ja oikein kiristetty.
- Varmista tarkistuksen jälkeen, että kaikki kotelosuojukset ovat paikallaan ja lukittu.

Tarkistukset



Ennen koneen käyttämistä:

- Opettele tämän oppaan mukaiset koneen turvallisen käytön periaatteet ja harjoittele niitä.

- 1 Vältä vaaratilanteita.
- 2 Tee aina käyttöä edeltävä tarkistus.
- 3 **Tee aina toimintotestit ennen käyttöä.**

Tutustu huolellisesti toimintotesteihin, ennen kuin siirryt seuraavaan lukuun.

- 4 Tarkista työskentelyalue.
- 5 Käytä konetta vain sen käyttötarkoituksen mukaisesti.

Toimintotestien perusasiat

Toimintotestien tarkoituksena on havaita mahdolliset viat ennen koneen käyttöönottoa. Käyttäjän on noudatettava vaiheittaisia ohjeita koneen kaikkien toimintojen testaamiseksi.

Viallista konetta ei saa koskaan käyttää. Jos vikoja ilmenee, kone on merkittävä ja poistettava käytöstä. Koneen korjaukset saa tehdä vain koulutettu huoltoasentaja valmistajan määritysten mukaisesti.

Korjausten jälkeen käyttäjän on tehtävä uudelleen käyttöä edeltävä tarkistus ja toimintotestit ennen koneen käyttöönottoa.

Tarkistukset

Vaunun ohjauslaitteista

- 1 Testausalueen on oltava kova, vaakasuora ja esteetön.
- 2 Käännä avainkytkin vaunuohjaustilaan.
- 3 Vedä punainen hätäpysäytyspainike ulos on-asentoon.
- ⊙ Tulos: Majakoiden (jos varusteena) tulee vilkkua.
- 4 Käynnistä moottori. Katso kohta Käyttöohjeet.

Hätäpysäytyksen testaaminen

- 5 Paina punainen hätäpysäytyspainike sisään off-asentoon.
- ⊙ Tulos: Moottorin tulisi sammua eikä minkään toiminnon toimia.
- 6 Vedä punainen hätäpysäytyspainike ulos on-asentoon ja käynnistä moottori uudelleen.

Ojennettavan akselin testaaminen

Huomautus: Aloita testi akselit sisään vedettynä.

- 7 Paina vaunun ohjauslaitteista toiminnon käytön / nopeuden valinnan painiketta, pidä sitä painettuna ja paina puomin ylös-painiketta.
 - ⊙ Tulos: Puomin tulisi nousta noin 10° ja pysähtyä. Akselin ulos-liikkeen symbolin vieressä oleva nuoli vilkkuu LCD-näytössä. Puomin ei tulisi nousta, elleivät molemmat akselit ole ulostyönnettynä.
- 8 Paina toiminnon käyttöänon / nopeuden valinnan painiketta, pidä sitä painettuna ja paina puomin ulos-painiketta.
 - ⊙ Tulos: Puomin tulisi ojentua 30 cm ja pysähtyä. Akselin ulos-liikkeen symbolin vieressä oleva nuoli vilkkuu LCD-näytössä. Puomin ei tulisi ojentua, elleivät molemmat akselit ole ulostyönnettynä.
- 9 Paina toiminnon käyttöänon / nopeuden valinnan painiketta, pidä sitä painettuna ja paina kääntöpöydän kierrä vasemmalle-painiketta.
 - ⊙ Tulos: Kääntöpöydän tulisi kiertyä 40° ja pysähtyä. Kääntöpöydän ei tulisi kiertyä enempää kuin 40°, elleivät akselit ole ulostyönnettynä.
- 10 Paina toiminnon käyttöänon / nopeuden valinnan painiketta, pidä sitä painettuna ja paina kääntöpöydän kierrä oikealle-painiketta.
 - ⊙ Tulos: Kääntöpöydän tulisi palata keskikohtaan, kiertyä 40° oikealle ja pysähtyä. Kääntöpöydän ei tulisi kiertyä enempää kuin 40°, elleivät akselit ole ulostyönnettynä.

Tarkistukset

- 11 Käännä avainkytkin koriohjaustilaan. Siirrä korin ohjauslaitteista ajokahvaa eteenpäin ja siirrä akselin ulos-liikkeen vaihtokytkintä.
- ⊙ Tulos: Kone liikkuu ja akselit liikkuvat ulos. Akselin ulos/sisällä-merkkivalot vilkkuvat akselien liikkussa ja akseli ulos -valo palaa tasaisesti, kun akselit ovat työntyneet kokonaan ulos.
- 12 Siirry takaisin vaunun ohjauslaitteille. Käännä avainkytkin vaunuohjaustilaan.
- 13 Paina toiminnon käyttöönoton / nopeuden valinnan painiketta, pidä sitä painettuna, paina puomin ylös-painiketta ja sen jälkeen puomin alas-painiketta.
- ⊙ Tulos: Puomin tulisi nousta ja laskeutua normaalisti.
- 14 Paina toiminnon käyttöönoton / nopeuden valinnan painiketta, pidä sitä painettuna, paina puomin ojennuspainiketta ja sen jälkeen puomin sisäänvetopainiketta.
- ⊙ Tulos: Puomin tulisi liikkua ulos ja sisään normaalisti.
- 15 Paina toiminnon käyttöönoton / nopeuden valinnan painiketta, pidä sitä painettuna, paina kääntöpöydän kierrä vasemmalle -painiketta ja sen jälkeen kääntöpöydän kierrä oikealle -painiketta.
- ⊙ Tulos: Kääntöpöydän tulisi kiertyä normaalisti.

Koneen toimintojen testaaminen

- 16 Älä paina ja pidä alhaalla toiminnon käyttöönoton / nopeuden valinnan painiketta. Yritä käyttää kutakin puomin ja korin toiminnon painiketta.
- ⊙ Tulos: Minkään puomin ja korin toiminnon ei tulisi toimia.
- 17 Paina toiminnon käyttöönoton / nopeuden valinnan painiketta, pidä sitä painettuna ja paina kunkin puomin ja korin toiminnon painiketta.
- ⊙ Tulos: Kaikkien puomin tai korin toimintojen tulisi toimia täysi työkierto. Laskeutumishälytysmerkin tulisi kuulua, kun puomi laskeutuu.

Hätäohjauksen testaaminen

- 18 Sammuta moottori painamalla punainen hätäpysäytyspainike sisään off-asentoon.
- 19 Vedä punainen hätäpysäytyspainike ulos on-asentoon.
- 20 Paina ja pidä alhaalla hätävirran painiketta ja paina samalla kutakin puomin toiminnon painiketta.





Huomautus: Akun varauksen säästämiseksi testaa kutakin toimintoa lyhyt aika.







- ⊙ Tulos: Kaikkien puomitoimintojen tulisi toimia.
- 21 Käynnistä moottori.

Tarkistukset

Kallistumisanturin testaaminen

- 22 Paina jotakin LCD-näytön ohjauspainiketta, kunnes näkyviin tulee teksti TURNTABLE LEVEL SENSOR X-DIRECTION (KÄÄNTÖPÖYDÄN VAAKASUORUUS X-SUUNNASSA).  
- ⊙ Tulos: LCD-näytössä tulisi näkyä kulma asteina.
- 23 Paina LCD-näytön ohjauspainiketta, kunnes näkyviin tulee teksti TURNTABLE LEVEL SENSOR Y-DIRECTION (KÄÄNTÖPÖYDÄN VAAKASUORUUS Y-SUUNNASSA).
- ⊙ Tulos: LCD-näytössä tulisi näkyä kulma asteina.
- 24 Paina LCD-näytön ohjauspainiketta, kunnes näkyviin tulee teksti PLATFORM LEVEL SENSOR DEGREES (KORIN VAAKASUORUUS, ASTETTA).
- ⊙ Tulos: LCD-näytössä tulisi näkyä kulma asteina.

Käyttörajojen testaaminen

- 25 Aktivoi tilanseuranta painamalla molempia LCD-näytön ohjauspainikkeita samanaikaisesti.  
- 26 Paina jotakin LCD-näytön ohjauspainiketta, kunnes näkyviin tulee teksti PRIMARY ANGLE DEGREES (PÄÄPUOMIN KULMA ASTETTA).  
- 27 Nosta puomi ja tarkkaile LCD-näyttöä.
- ⊙ Tulos: LCD-näytössä näkyy puomin kulma pystysuunnasta asteina.
- 28 Paina jotakin LCD-näytön ohjauspainiketta, kunnes näkyviin tulee teksti LENGTH SENSOR EXTENSION CM (ULOSTYÖNNÖN PITUUSANTURI CM).  
- 29 Työnnä puomi ulos ja tarkkaile LCD-näyttöä.
- ⊙ Tulos: LCD-näytössä on pituuspotentiometrin ulosvetopituus.
- 30 Vedä puomi sisään.

Tarkistukset

Nokkapuomin kiertorajan testaaminen

- 31 Pidä vaunun ohjauslaitteista toiminnon käyttöpainiketta painettuna ja paina nokkapuomin oikealle tai vasemmalle kierron painiketta. Kierrä nokkapuomia linjassa puomikokoonpanon kanssa.
- 32 Paina toiminnon käyttöönoton / nopeuden valinnan painiketta, pidä sitä painettuna ja paina puomin ulos-painiketta. Ojenna puomia noin 91,4 cm.
- 33 Kierrä nokkapuomia oikealle.
- ☉ Tulos: Nokkapuomin kierron tulisi pysähtyä 30° asentoon puomikokoonpanon keskiviivasta.
- 34 Kierrä nokkapuomia vasemmalle.
- ☉ Tulos: Nokkapuomin kierron tulisi pysähtyä 30° asentoon puomikokoonpanon keskiviivasta.

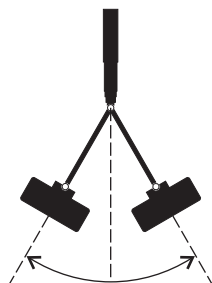

Nokkapuomin kierto
vasemmalle

Nokkapuomin kierto
oikealle

Korin ohjauslaitteista

Hätäpysäytyksen testaaminen

- 35 Käännä avainkytkin koriohjaustilaan.
- 36 Paina korin punainen hätäpysäytyspainike sisään off-asentoon.
- ☉ Tulos: Moottorin tulisi sammua eikä minkään toiminnon toimia.
- 37 Vedä punainen hätäpysäytyspainike ulos ja käynnistä moottori uudelleen.

Äänimerkin testaaminen

- 38 Paina äänimerkkipainiketta.
- ☉ Tulos: Kuulet äänimerkin.

Kallistusanturin hälyttimen testaaminen

- 39 Siirrä vaihtokytkintä, esimerkiksi moottorin joutokäynnin valintakytkintä.
- ☉ Tulos: Korin ohjauslaitteista tulisi kuulua hälytysääni.

Tarkistukset

Jalkakytkimen testaaminen

- 40 Paina korin punainen hätäpysäytyspainike sisään off-asentoon.
- 41 Vedä punainen hätäpysäytyspainike ulos, mutta älä käynnistä moottoria uudelleen.
- 42 Paina jalkakytkin alas ja yritä käynnistää moottori painamalla käynnistyksen vaihtokytkintä jommallekummalle puolelle.
 - ⊙ Tulos: Moottorin ei tulisi käynnistyä.
- 43 Älä paina jalkakytkintä ja käynnistä moottori uudelleen.
 - ⊙ Tulos: Moottorin pitäisi käynnistyä.
- 44 Älä paina jalkakytkintä ja testaa kukin koneen toiminto.
 - ⊙ Tulos: Minkään toiminnon ei tulisi toimia.

Koneen toimintojen testaaminen

- 45 Paina jalkakytkin alas.
- 46 Käytä kutakin toiminnon ohjauskahvaa, vaihtokytkintä tai peukalokytkintä.
 - ⊙ Tulos: Kaikkien toimintojen tulisi toimia täysi työkierto.

Nokkapuomin kiertorajan testaaminen

- 47 Paina jalkakytkin alas.
- 48 Ojenna puomia noin 91,4 cm.
- 49 Työnnä kaksiakselista proportionaaliohjauskahvaa oikealle.
 - ⊙ Tulos: Nokkapuomin kierron tulisi pysähtyä 30° asentoon puomikokoonpanon keskiviivasta.
- 50 Työnnä kaksiakselista proportionaaliohjauskahvaa vasemmalle.
 - ⊙ Tulos: Nokkapuomin kierron tulisi pysähtyä 30° asentoon puomikokoonpanon keskiviivasta.

Tarkistukset

Ohjauksen testaaminen

- 51 Siirrä ohjaustilan valintakytkintä ja valitse suoran päädyn (sininen nuoli) ohjaus.

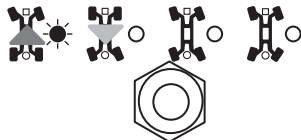

- 52 Paina jalkakytкин alas.

- 53 Käännä hitaasti ajokahvaa ohjaustaulun sinisen kolmion suuntaan TAI paina ajokahvan peukalokytkintä sinisen kolmion suuntaan.

- ⊙ Tulos: Suoran päädyn pyörien tulisi kääntyä rungon sinisten kolmioiden osoittamaan suuntaan.

- 54 Käännä hitaasti hallintakahvaa ohjaustaulun keltaisen kolmion suuntaan TAI paina ajokahvan peukalokytkintä keltaisen kolmion suuntaan.

- ⊙ Tulos: Suoran päädyn pyörien tulisi kääntyä rungon keltaisten kolmioiden osoittamaan suuntaan.

- 55 Siirrä ohjaustilan valintakytkintä ja valitse pyöreän päädyn (keltainen nuoli) ohjaus.

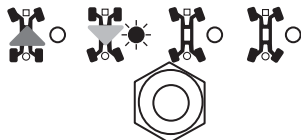

- 56 Paina jalkakytкин alas.

- 57 Käännä hitaasti hallintakahvaa ohjaustaulun keltaisen kolmion suuntaan TAI paina ajokahvan peukalokytkintä keltaisen kolmion suuntaan.

- ⊙ Tulos: Pyöreän päädyn pyörien tulisi kääntyä rungon sinisten kolmioiden osoittamaan suuntaan.

- 58 Käännä hitaasti ajokahvaa ohjaustaulun sinisen kolmion suuntaan TAI paina ajokahvan peukalokytkintä sinisen kolmion suuntaan.

- ⊙ Tulos: Pyöreän päädyn pyörien tulisi kääntyä rungon keltaisten kolmioiden osoittamaan suuntaan.

- 59 Valitse rapuohjaus siirtämällä ohjaustilan valintakytkintä.

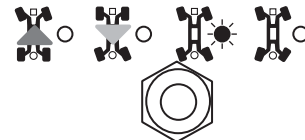

- 60 Paina jalkakytкин alas.

- 61 Käännä hitaasti ajokahvaa ohjaustaulun sinisen kolmion suuntaan TAI paina ajokahvan peukalokytkintä sinisen kolmion suuntaan.

- ⊙ Tulos: Kaikkien pyörien tulisi kääntyä rungon sinisten kolmioiden osoittamaan suuntaan.

Tarkistukset

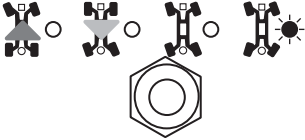
- 62 Käännä hitaasti hallintakahvaa ohjaustaulun keltaisen kolmion suuntaan TAI paina ajokahvan peukalokytkintä keltaisen kolmion suuntaan.
- ☉ Tulos: Kaikkien pyörien tulisi kääntyä rungon keltaisten kolmioiden osoittamaan suuntaan.
- 63 Valitse nelipyöräohjaus siirtämällä ohjaustilan valintakytkintä.
- 
- 64 Paina jalkakytin alas.
- 65 Käännä hitaasti ajokahvaa ohjaustaulun sinisen kolmion suuntaan TAI paina ajokahvan peukalokytkintä sinisen kolmion suuntaan.
- ☉ Tulos: Suoran päädyn pyörien tulisi kääntyä rungon sinisten kolmioiden osoittamaan suuntaan. Pyöreän päädyn pyörien tulisi kääntyä rungon keltaisten kolmioiden osoittamaan suuntaan.
- 66 Käännä hitaasti hallintakahvaa ohjaustaulun keltaisen kolmion suuntaan TAI paina ajokahvan peukalokytkintä keltaisen kolmion suuntaan.
- ☉ Tulos: Suoran päädyn pyörien tulisi kääntyä rungon keltaisten kolmioiden osoittamaan suuntaan. Pyöreän päädyn pyörien tulisi kääntyä rungon sinisten kolmioiden osoittamaan suuntaan.

Ajamisen ja jarruttamisen testaaminen

- 67 Paina jalkakytin alas.
- 68 Siirrä ohjauskahvan hitaasti ohjaustaulun sinisen nuolen suuntaan, kunnes kone liikkuu, ja palauta kahva keskiasentoon.
- ☉ Tulos: Koneen tulisi liikkua rungon sinisen nuolen suuntaan ja pysähtyä äkisti.
- 69 Siirrä ohjauskahvaa hitaasti ohjaustaulun keltaisen nuolen suuntaan, kunnes kone liikkuu, ja palauta kahva keskiasentoon.
- ☉ Tulos: Koneen tulisi liikkua rungon keltaisen nuolen suuntaan ja pysähtyä äkisti.

Huomautus: Jarrujen on pidettävä kone paikallaan kaikissa rinteissä, joita kone pystyy nousemaan.

Tarkistukset

Ajamiskäytön testaaminen

- 70 Paina jalkakytкин alas ja laske puomi kokoonlaitettuun asentoon.
- 71 Kierrä kääntöpöytää, kunnes puomi ohittaa yhden pyöreän päädyn pyörän ja on ajotilan käyttökuvakkeen osoittaman alueen ulkopuolella.

- ☉ Tulos: Ajotilan merkkivalon tulisi syttyä ja palaa puomin ollessa osoitetun alueen ulkopuolella.



- 72 Siirrä ajon ohjaukshvaa keskiasennosta.
- ☉ Tulos: Ajotoiminnon ei tulisi olla käytettävissä.
- 73 Siirrä ajotilan käyttökytkintä ja työnnä ajon ohjaukshvaa hitaasti pois keskiasennosta.
- ☉ Tulos: Ajotoiminnon tulisi olla käytettävissä.

Huomautus: Kun ajotilan käyttökytkintä käytetään, kone voi ajaa vastakkaiseen suuntaan kuin mihin ajo- ja ohjaukshvaa liikutetaan.

Päätele liikesuunta korin ohjaukshvaiden ja rungon värikoodattujen suuntanuolien avulla.

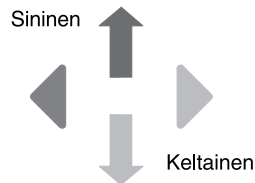

Jos ajon ohjaukshvaa ei liikuteta kahden sekunnin kuluessa ajotilan käyttökytkimen siirtämisestä, ajotoiminto ei toimi.

Rajoitetun ajonopeuden testaaminen

- 74 Paina jalkakytкин alas.
- 75 Nosta puomi 10° vaakatason yläpuolelle.
- 76 Siirrä hitaasti ajokahvaa täyden ajovauhdin asentoon.
- ☉ Tulos: Suurin käytettävissä oleva ajonopeus pääpuomi nostettuna saa olla enintään 18 cm sekunnissa.

Huomautus: Kone liikkuu 12 m 68 sekunnissa.

- 77 Laske puomi kokoonlaitettuun asentoon.
- 78 Ojenna puomia 1,2 m.
- 79 Siirrä hitaasti ajokahvaa täyden ajovauhdin asentoon.
- ☉ Tulos: Suurin käytettävissä oleva ajonopeus pääpuomi nostettuna saa olla enintään 18 cm sekunnissa.

Huomautus: Kone liikkuu 12 m 68 sekunnissa.

- 80 Nosta puomia 50° vaakatason yläpuolelle ja ojenna puomi sitten suurimpaan pituuteensa.
- 81 Siirrä hitaasti ajokahvaa täyden ajovauhdin asentoon.
- ☉ Tulos: Suurin käytettävissä oleva ajonopeus puomi täysin ojennettuna saa olla enintään 4,5 cm sekunnissa.

Huomautus: Kone liikkuu 12 m 270 sekunnissa.

Tarkistukset

Kallistumiskatkaisijan koekäyttö

- 82 Paina jalkakytkin alas.
- 83 Aja kone puomi täysin kokoontaitettuna rinteeseen, jossa rungon kulma on yli 4,5° Y-akselin (edestä taakse) suhteen.
- ☉ Tulos: Koneen tulisi jatkaa kulkua.
- 84 Palauta kone tasamaalle ja ojenna puomia noin 91,4 cm.
- 85 Aja kone rinteeseen, jossa rungon kulma on yli 4,5° Y-akselin (edestä taakse) suhteen.
- ☉ Tulos: Koneen tulisi pysähtyä, kun rungon kallistuskulma saavuttaa arvon 4,5°.
- 86 Vedä puomi sisään kokoontaitettuun asentoon tai aja vastakkaiseen suuntaan.
- ☉ Tulos: Koneen tulisi liikkua.
- 87 Palaa tasamaalle ja nosta puomi noin 15° vaakatason yläpuolelle.
- 88 Aja kone rinteeseen, jossa rungon kulma on yli 4,5° Y-akselin (edestä taakse) suhteen.
- ☉ Tulos: Koneen tulisi pysähtyä, kun rungon kallistuskulma saavuttaa arvon 4,5°.
- 89 Laske puomi alas kokoontaitettuun asentoon tai aja vastakkaiseen suuntaan.
- ☉ Tulos: Koneen tulisi liikkua.
- 90 Palaa tasamaalle ja taita puomi kokoon.
- 91 Paina jalkakytkin alas.
- 92 Aja kone puomi täysin kokoontaitettuna rinteeseen, jossa rungon kulma on yli 3° X-akselin (sivulta toiselle) suhteen.
- ☉ Tulos: Koneen tulisi jatkaa kulkua.
- 93 Palauta kone tasamaalle ja ojenna puomia noin 91,4 cm.
- 94 Aja kone rinteeseen, jossa rungon kulma on yli 3° X-akselin (sivulta toiselle) suhteen.
- ☉ Tulos: Koneen tulisi pysähtyä, kun rungon kallistuskulma saavuttaa arvon 3°.
- 95 Vedä puomi sisään kokoontaitettuun asentoon tai aja vastakkaiseen suuntaan.
- ☉ Tulos: Koneen tulisi liikkua.
- 96 Palaa tasamaalle ja nosta puomi noin 15° vaakatason yläpuolelle.
- 97 Aja kone rinteeseen, jossa rungon kulma on yli 3° X-akselin (sivulta toiselle) suhteen.
- ☉ Tulos: Koneen tulisi pysähtyä, kun rungon kallistuskulma saavuttaa arvon 3°.
- 98 Laske puomi alas kokoontaitettuun asentoon tai aja vastakkaiseen suuntaan.
- ☉ Tulos: Koneen tulisi liikkua.
- 99 Palaa tasamaalle ja taita puomi kokoon.

Tarkistukset

Hätäohjauksen testaaminen

100 Sammuta moottori painamalla punainen hätäpysäytyspainike sisään off-asentoon.

101 Vedä punainen hätäpysäytyspainike ulos on-asentoon.

102 Paina jalkakytkin alas.

103 Siirrä hätävirrän kytkintä ja pidä se siirrettynä ja käytä kutakin toiminnon ohjauskahvaa, vaihtokytkintä tai peukalokytkintä.

Huomautus: Akun varauksen säästämiseksi testaa kutakin toimintoa lyhyt aika.

- ⊙ Tulos: Kaikkien puomi- ja ohjaustoimintojen tulisi toimia.

Nosto-/ajotoiminnon valinnan testaaminen

1 Paina jalkakytkin alas.

2 Työnnä ajokahvaa pois keskiasennosta ja käytä jotain puomin toiminnon ohjauskahvaa.

- ⊙ Tulos: Minkään puomitoiminnon ei tulisi toimia. Kone liikkuu ohjaustaulun merkintöjen mukaiseen suuntaan.

Tarkistukset



Ennen koneen käyttämistä:

- Opettele tämän oppaan mukaiset koneen turvallisen käytön periaatteet ja harjoittele niitä.

- 1 Vältä vaaratilanteita.
- 2 Tee aina käyttöä edeltävä tarkistus.
- 3 Tee aina toimintotestit ennen käyttöä.

4 Tarkista työskentelyalue.

Tutustu huolellisesti työskentelyalueen tarkistusohjeisiin, ennen kuin siirryt seuraavaan lukuun.

- 5 Käytä konetta vain sen käyttötarkoituksen mukaisesti.

Työskentelyalueen tarkistus

Tiedosta ja vältä seuraavat vaaratilanteet:

- pudotukset ja aukot
- töyssyt, lattian korokkeet ja irtotavarat
- kaltevat pinnat
- epävakaat ja liukkaat pinnat
- yläpuoliset esteet ja korkeajännitejohtimet
- vaaralliset paikat
- alustan riittämätön kesto kaikkien koneen aiheuttamien kuormavoimien suhteen
- tuuli ja sääolosuhteet
- asiattomien henkilöiden läsnäolo
- muut mahdolliset turvatekijät.

Työskentelyalueen tarkistus

Työskentelyalueen tarkistuksen avulla käyttäjä havaitsee, onko työskentelyalue sopiva koneen turvallista käyttöä varten. Käyttäjän on tehtävä tarkistus ennen koneen viemistä työskentelyalueelle.

Käyttäjän vastuulla on tutustua huolellisesti työskentelyalueen vaarapaikkoihin ja välttää ne koneen siirtämisen, valmistelun ja käyttämisen aikana.

Tarkistukset

Symboleilla varustettujen kilpien tarkistaminen

Varmista seuraavan sivun kuvien avulla, että kaikki kilvet ovat luettavissa ja paikallaan.

Kilvet on lueteltu alla numerojärjestyksessä määrän ja kuvauksen kanssa.

Osanro	Kilven kuvaus	Määrä
27204	Nuoli – sininen	2
27205	Nuoli – keltainen	2
27206	Kolmio – sininen	4
27207	Kolmio – keltainen	4
28159	Tarra – diesel	2
40434	Tarra – valjaiden kiinnityspiste	8
44981	Tarra – korin paineilma (lisävaruste)	2
52475	Tarra – kuljetuksen kiinnityspisteet	6
65278	Huomio – älä astu	6
72086	Tarra – nostokohta	4
82481	Tarra – akku-/laturiturvallisuus	2
82487	Tarra – lue käyttöopas	2
82487	Tarra – lue käyttöopas (putkiteline)	2
97757	Tarra – hydrauliohjain määrä	1
97815	Tarra – alempi keskitanko	1
114249	Tarra – kaatumisvaara, renkaat	4
114251	Tarra – räjähdysvaara	2
114252	Tarra – kaatumisvaara, rajakytkimet	4
114473	Tarra – kallistushälytys	1
133067	Tarra – sähköiskun vaara	3
133205	Tarra – sähköiskun/polttamisen vaara	2
161686	Tarra – hätälaskun ohjeet	1

Osanro	Kilven kuvaus	Määrä
161688	Tarra – enimmäiskapasiteetti, tuuli & manuaalinen voima	1
161691	Tarra – kaltevuusarvo	1
161693	Tarra – pyöräkuorma	4
218746	Ulkoasu – Genie	1
218747	Ulkoasu – SX-180	1
219958	Tarra – kaatumisvaara, puristumisvaara	1
230984	Vaunun ohjaustaulu	1
232978	Korin ohjaustaulu	1
822718	Ulkoasu – Genie	1
822719	Ulkoasu – SX-180	1
822723	Tarra – kuljetuskaavio	2
822724	Kirkas muovisuojus	1
1254807	Tarra – 112 dB	1
1255581	Ulkoasu – Genie	2
1255582	Ulkoasu – Genie	2
1256420	Tarra – korin virransyöttö, 208 V/115 V	2
1256421	Tarra – korin virransyöttö, 110 V	2
1256422	Tarra – korin virransyöttö, 415 V/240 V	2
1262266	Ulkoasu – Genie, 16 tuumaa	2
1262267	Ulkoasu – SX-150, 16 tuumaa	2
1262268	Ulkoasu – SX-150, 12 tuumaa	2
1262269	Tarra – pyöräkuorma, SX-150	4
1263542	Tarra – säilytyslokero	5
1263544	Ohitus-avainkytkin	1
1263545	Ohjeet – ohitus-avainkytkin	1

■ Varjostus tarkoittaa sitä, että kilpi ei näy suoraan, vaan on suojuksen alla

Tarkistukset

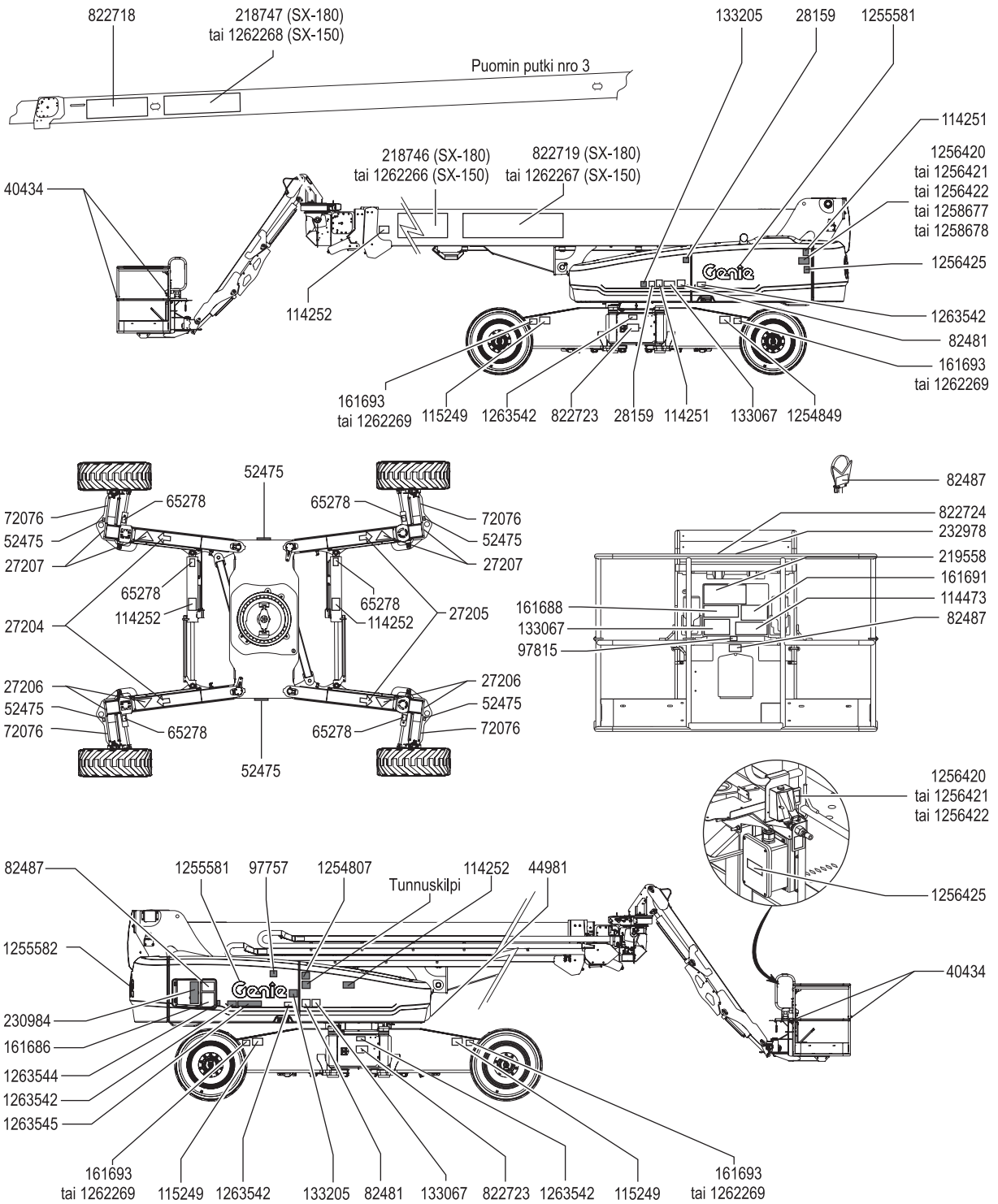

Käyttöohjeet



Ennen koneen käyttämistä:

- Opettele tämän oppaan mukaiset koneen turvallisen käytön periaatteet ja harjoittele niitä.
- 1 Vältä vaaratilanteita.
- 2 Tee aina käyttöä edeltävä tarkistus.
- 3 Tee aina toimintotestit ennen käyttöä.
- 4 Tarkista työskentelyalue.
- 5 **Käytä konetta vain sen käyttötarkoituksen mukaisesti.**

Perusasiat

Käyttöohjeet-luku sisältää ohjeet koneen eri toimintojen käyttöä varten. Koneen käyttäjän vastuulla on noudattaa kaikkia käyttö-, turvallisuus- ja vastuoppaiden turvamääräyksiä ja ohjeita.

Koneen käyttäminen johonkin muuhun kuin henkilöiden ja työkalujen sekä materiaalien nostamiseen on turvatonta ja vaarallista.

Ainoastaan koulutetut ja valtuutetut henkilöt saavat käyttää tätä konetta. Jos saman työvuoron aikana useampi käyttäjä käyttää konetta eri aikoina, on heidän kaikkien oltava päteviä käyttäjiä ja noudatettava kaikkia käyttö-, turvallisuus- ja vastuoppaiden turvamääräyksiä ja ohjeita. Tämä tarkoittaa sitä, että jokaisen uuden käyttäjän on tehtävä käyttöä edeltävä tarkistus, toimintotestit ja työskentelyalueen tarkistus ennen koneen käyttämistä.

Käyttöohjeet

Moottorin käynnistäminen

- 1 Käännä vaunun ohjauslaitteista avainkytkin haluamaasi asentoon.
- 2 Varmista, että vaunun ja korin ohjauslaitteiden punaiset hätäpysäytyspainikkeet ovat ulos vedettyinä.

Deutz-mallit

- 1 Dieselmallit hehkutulppapainikkeella: Paina hehkutulppien painiketta.

Dieselmallit automaattisilla hehkutulpilla: Keltainen valo palaa, kun hehkutulpat on kytketty päälle.

- 2 Paina moottorin käynnistyskytkintä jommallekummalle puolelle. Moottorin käynnistyskytkintä voi painaa milloin tahansa hehkutuksen aikana. Jos moottori ei käynnisty tai sammuu, uudelleenikäynnistyksen viive estää käynnistyskytkimen toiminnan 3 sekunnin ajaksi.



Perkins-mallit

- 1 Siirrä hehkutulppien kytkintä jommallekummalle puolelle ja pidä paikallaan.
- 2 Paina moottorin käynnistyskytkintä jommallekummalle puolelle. Jos moottori ei käynnisty tai sammuu, uudelleenikäynnistyksen viive estää käynnistyskytkimen toiminnan 3 sekunnin ajaksi.

Jos moottori ei käynnisty 15 sekunnin pyörittämisen jälkeen, etsi syy ja korjaa mahdollinen vika. Odota vähintään minuutti, ennen kuin yrität uudelleenikäynnistystä.

Lämmitä kylmissä olosuhteissa (alle -6 °C) moottoria 5 minuuttia ennen käyttöä, jotta hydraulijärjestelmä ei vaurioidu.

Erittäin kylmissä olosuhteissa (alle -18 °C) koneet tulisi varustaa lisävarusteena saatavalla kylmäkäynnistyssarjalla. Moottorin käynnistäminen alle -18 °C lämpötilassa voi edellyttää apuakun käyttämistä.

Hätäpysäytys

Paina punainen hätäpysäytyspainike off-asentoon vaunun tai korin ohjauslaitteista, jolloin koneen kaikkien toimintojen tulisi pysähtyä ja moottorin sammua.

Korjaa vika, jos jokin toiminto toimii jommankumman punaisen hätäpysäytyspainikkeen ollessa sisään painettu.

Vaunun ohjauslaitteiden valinnat ja käyttäminen ohittavat korin punaisen hätäpysäytyspainikkeen vaikutuksen.

Hätävirran kytkin

Käytä hätävirtaa, jos päävirtalähde (moottori) ei toimi.

- 1 Käännä avainkytkin kori- tai vaunuohjaustilaan.
- 2 Vedä punainen hätäpysäytyspainike ulos on-asentoon.
- 3 Pidä jalkakytkin alas painettuna, kun käytät korin hallintalaitteita.
- 4 Pidä samanaikaisesti hätävirran kytkintä painettuna ja käytä haluamaasi toimintoa.



Ajotoiminnot eivät toimi hätävirran avulla.

Käyttöohjeet

Akselien levittäminen ja kokoon vetäminen

1 Käännä avainkytkin koriohjaustilaan.

2 Paina korissa jalkakytkin alas ja siirrä ajokahvaa eteen- tai taaksepäin ja siirrä akselin kytkintä haluttuun suuntaan.

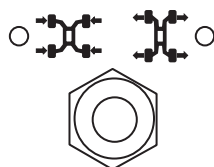

Akselin ulos/sisällä-merkkivalot vilkkuvat akselien liikkuesssa. Akseli ulos -valo palaa tasaisesti, kun akselit ovat työntyneet kokonaan ulos. Akseli sisällä -valo palaa tasaisesti, kun akselit ovat kokonaan sisällä.

Akselit voidaan vetää sisään vain, jos puomi on kokonaan laskettu alas ja vedetty sisään, ja kori on pyöreän päädyn pyörien välissä.

Käyttäminen maasta

- 1 Käännä avainkytkin vaunuohjaustilaan.
- 2 Vedä punainen hätäpysäytyspainike ulos on-asentoon.
- 3 Käynnistä moottori.

Korin siirtäminen

- 1 Paina ja pidä alhaalla toiminnon käyttöönoton / nopeuden valintapainiketta.
- 2 Paina haluamaasi toimintopainiketta ohjaustaulun merkintöjen mukaisesti.



Vaunun ohjauslaitteissa ei ole ajo- tai ohjaustoimintoja.

Nokkapuomin kiertäminen

- 1 Paina ja pidä alhaalla toiminnon käyttöönoton / nopeuden valintapainiketta.
- 2 Paina nokkapuomin kierto oikealle -painiketta.
Jatkuva nokkapuomin kierto oikealle näkyy vilkkuvana nuolena nokkapuomin kierron merkkivalon päällä. Jatka kiertämällä nokkapuomia vasemmalle.
- 3 Paina ja pidä alhaalla toiminnon käyttöönoton / nopeuden valintapainiketta.
- 4 Paina nokkapuomin kierto vasemmalle -painiketta.

Nokkapuomin kierrolle vasempaan ei ole vilkkuvaa nuolta. Jatka kiertämällä nokkapuomia oikealle.

Käyttöohjeet

Käyttäminen korista

- 1 Käännä avainkytkin koriohjaustilaan.
- 2 Vedä sekä vaunun että korin punainen hätäpysäytyspainike ulos on-asentoon.
- 3 Käynnistä moottori. Älä paina jalkakytintä moottorin käynnistämisen aikana.

Korin siirtäminen

- 1 Paina jalkakytin alas.
- 2 Työnnä hitaasti haluamaasi ohjauskahvaa tai peukalo- tai vaihtokytintä ohjaustaulun merkintöjen mukaisesti.

Nokkapuomin kiertäminen

- 1 Paina jalkakytin alas.
- 2 Työnnä kaksiakselista proportionaali ohjauskahvaa oikealle.

Jatkuva nokkapuomin kierto oikealle saa nokkapuomin kierron merkivalon vilkkumaan. Jatka kiertämällä nokkapuomia vasemmalle.



- 3 Paina jalkakytin alas.
- 4 Työnnä kaksiakselista proportionaali ohjauskahvaa vasemmalle.

Nokkapuomin kierrolle vasempaan ei ole vilkkuvaa merkivaloa. Jatka kiertämällä nokkapuomia oikealle.

Ohjaaminen

- 1 Paina jalkakytin alas.
- 2 Valitse ohjaustila siirtämällä ohjaustilan kytkintä. Ohjaustilan viereinen merkkivalo syttyy.

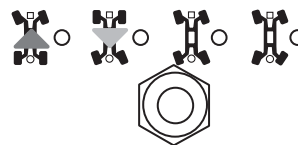

- 3 Työnnä hitaasti ajokahvaa sinisen tai keltaisen kolmion suuntaan TAI paina ajokahvan peukalokytkintä.



Päättele pyörien kääntymissuunta korin ohjauslaitteiden ja rungon värikoodattujen suuntanuolien avulla.

Ajaminen

- 1 Paina jalkakytin alas.
- 2 Nopeuden lisääminen: Siirrä ajokahvaa hitaasti sinisen tai keltaisen nuolen osoittamaan suuntaan.
Nopeuden vähentäminen: Työnnä ajokahvaa hitaasti keskiasentoa kohti.
Pysäyttäminen: Palauta ajokahva keskiasentoon tai vapauta jalkakytin.



Päättele koneen kulkusuunta korin ohjauslaitteiden ja rungon värikoodattujen suuntanuolien avulla.

Koneen ajonopeus on rajoitettu, kun puomi on koholla tai työnnetty ulos.

Käyttöohjeet

▲ Rinteessä ajaminen

Selvitä koneen ylä- ja alamäkeä ja sivuttaista mäkeä koskevat kaltevuusarvot ja määritä mäen jyrkkyys.



Enimmäiskaltevuus kori alamäkeen (mäennousukyky):
35 % (19°)



Enimmäiskaltevuus kori ylämäkeen:
35 % (19°)



Enimmäiskaltevuus sivuttaismäessä:
25 % (14°)

Huomautus: Kaltevuusarvoissa on huomioitava alustan ominaisuudet ja kitkan riittävyys. Mäennousukyky koskee vain tilannetta, jossa vastapaino on ylämäkeen.

Varmista, että puomi osoittaa alaspäin ja että kori on pyöreän päädyn pyörien välissä.

Käännä ajonopeuden valintakytkin kone rinteessä -asentoon.

Rinteen jyrkkyden määrittäminen:

Mittaa kaltevuus digitaalisen kaltevuusmittarin avulla TAI toimi seuraavasti.

Tarvitset nämä:

- vesivaaka
- vähintään metrin pituinen suora puukappale
- nauhamitta.

Aseta puukappale kaltevalle pinnalle.

Aseta vesivaaka puukappaleen alapäädyn reunalle ja nosta puukappaleen päätyä, kunnes se on vaakatasossa.

Pida puukappaletta vaakatasossa ja mittaa pystyetäisyys puun alareunasta maahan.

Jaä etäisyys (korkeus) puun pituudella (matka) ja kerro tulos luvulla 100.

Esimerkki:



Puukappale = 3,6 m

Matka = 3,6 m

Korkeus = 0,3 m

$0,3 \text{ m} \div 3,6 \text{ m} = 0,083 \times 100 = 8,3 \%$ kaltevuus

Jos kaltevuus ylittää sallitun ylä- tai alamäen tai sivuttaisen mäen kaltevuuden, kone on vedettävä vinssillä tai kuljetettava rinnettä ylös tai alas. Katso kohta Kuljetus ja nostaminen.

Käyttöohjeet

Ajotilan käyttö

Palava merkkivalo ilmaisee, että puomi on siirtynyt jommankumman pyöreän päädyn renkaan ohi ja ajotoiminto on keskeytynyt.



Ajamista varten siirrä ajotilan käyttökytkintä ja työnnä ajo-/ohjauskahvaa hitaasti pois keskiasennosta.

Jos ajo-/ohjauskahvaa ei liikuteta kahden sekunnin kuluessa ajotilan käyttökytkimen aktivoimisesta, ajotoiminto ei toimi. Vapauta ja siirrä ajotoiminnon käyttökytkintä uudelleen.

Muista, että kone voi liikkua vastakkaiseen suuntaan kuin mihin työnnät ajo- ja ohjauskahvaa.

Päättele aina koneen kulkusuunta korin ohjauslaitteiden ja rungon värikoodattujen suuntanuolien avulla.

Akseleita ei voi vetää sisään, kun ajotilan merkkivalo palaa.

Moottorin joutokäyntinopeuden (r/min) valitsin

Valitse moottorin joutokäynti (r/min) painamalla joutokäynnin valintakytkintä. Asetusarvon viereinen merkkivalo syttyy.

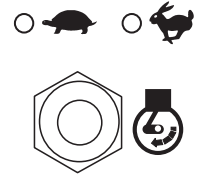

- Kilpikonnasymboli: pieni kierrosluku
- Jänissymboli: suuri kierrosluku

Moottorin varoitusvalo



Valo palaa moottorin ollessa sammutettuna: Merkitse kone ja poista se käytöstä.

Valo palaa moottorin ollessa käynnissä: Ota yhteys huoltoon 24 tunnin kuluessa.

Käyttöohjeet

Käyttörajojen merkkivalot

Käyttörajojen merkkivalot ilmaisevat käyttäjälle toiminnon keskeytymisen ja/tai sen, että käyttäjän toimia edellytetään.

Puomin

noston/sisäänvedon merkkivalo vilkkuu: Nosta / vedä sisään puomia, kunnes merkkivalo sammuu.

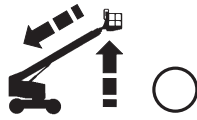

Puomin laskun merkkivalo vilkkuu: Laske puomia, kunnes merkkivalo sammuu.

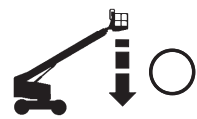

Koneen kallistuman merkkivalo vilkkuu: Kallistuksen hälytysääni kuuluu merkkivalon vilkkuessa. Siirrä kone tukevalle, vaakasuoralle pinnalle.

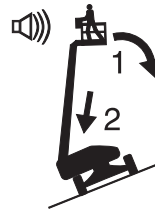
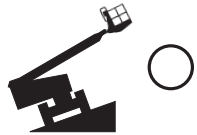

Jos kallistushälytin antaa äänimerkin, kun kori on ylämäkeen:

- 1 Laske puomi.
- 2 Vedä puomi sisään.

Jos kallistushälytin antaa äänimerkin, kun kori on alamäkeen:

- 1 Vedä puomi sisään.
- 2 Laske puomi.

Korin kallistuman merkkivalo vilkkuu: Kallistuksen hälytysääni kuuluu merkkivalon vilkkuessa. Korin vaakasuoruuden vaihtokytkin toimii vain siihen suuntaan, joka asettaa korin vaakasuoraan. Käännä koria vaakasuoraan, kunnes merkkivalo sammuu.

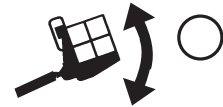

Käyttöohjeet

Kori ei vaakasuorassa (koodi P22)

Avainkytkimen Ohitus-asentoa käytetään korin vaakasuoraan asettamiseen, jos vaunun ohjauslaitteiden näyttö osoittaa, että kori ei ole vaakasuorassa (P22) eivätkä korin vaakasuoruuden ohjauslaitteet toimi.

Käyttö:

- 1 Sammuta moottori.
- 2 Käännä pääavainkytkin vaunuohjaustilaan. Irrota pääavainkytkimen avain ja aseta se ohitus/palautus-avainkytkimeen.
- 3 Käännä ohitus/palautus-avainkytkin ohitus-asentoon.
- 4 Käytä lisä-/häätävirtaa ja aseta kori vaakasuoraan korin vakautuspainikkeella.
- 5 Käännä ohitus/palautus-avainkytkin ajoasentoon.
- 6 Irrota avain ohitus/palautus-avainkytkimestä ja aseta se pääavainkytkimeen.
- 7 Paina punainen hätätysäytyspainike sisään ja vedä se sitten ulos.
- 8 Jos P22-koodi on edelleen näkyvässä, merkitse kone ja poista se käytöstä, kunnes koulutettu huoltoasentaja on korjannut vian.



Kori ei vaakasuorassa (korin vaakasuoruudessa > 15 asteen virhe)

Jos vaunun ohjauslaitteiden näyttössä on viesti PLATFORM LEVEL > 15 DEGREES FAULT (KORIN VAAKASUORUUDESSA > 15 ASTEEN VIRHE) ja korin ohjauslaitteet eivät toimi, koneen käyttökuntoon palautukseen tarvitaan koulutettu ja valtuutettu henkilö tai koulutettu huoltoasentaja.

Korin ylikuorman varoitusvalo



Vilkkuva merkkivalo merkitsee korin ylikuormaa, eivätkä toiminnot ole käytössä.

Poista korista painoa, kunnes valo sammuu.

Ylikuormasta palautuminen

Jos vaunun ohjauslaitteiden LCD-vianmääritysnäytössä on teksti OVERLOAD RECOVERY (YLIKUORMASTA PALAUTUMINEN), hätälaskujärjestelmää on käytetty korin ylikuorman yhteydessä. Tietoja tämän sanoman kuittauksesta on soveltuvassa Genie-huolto-oppaassa.

Käyttöohjeet

Generaattori

Käytä generaattoria käyttämällä sen vaihtokytkintä.

Huomautus: Generaattori ei toimi, jos jalkakytkin aktivoidaan generaattorin käynnistyksen aikana.

Generaattorin merkkivalo vilkkuu käynnistyksen aikana. Käynnistymisen jälkeen generaattorin merkkivalo jää palamaan ja moottori vaihtaa suurelle kierrosluvulle, jänissymbolin tilaan.

Huomautus: Generaattoritoiminnan aikana vain nokkapuomin ja korin toimintoja voi käyttää. Jalkakytkintä on painettava nokkapuomin ja korin toimintoja varten. Generaattori jatkaa toimintaansa nokkapuomin ja korin toimintojen aikana. Ajotoimintoa sekä kääntöpöydän ja puomin toimintoja varten generaattori on sammutettava.

Kytke sähkötyökalun pistoke korin vikavirtasuojattuun pistorasiaan. Generaattorin sähkörasiassa kääntöpöydän rungossa on sisäänrakennettu GFCI-suojaus.

Sammuta generaattori sen vaihtokytkimestä. Generaattorin merkkivalo vilkkuu sammutuksen aikana. Sammuttamisen jälkeen generaattorin merkkivalo sammuu ja moottori vaihtaa pienelle kierrosluvulle, kilpikonnasymbolin tilaan.

LCD-näyttö (jos varusteena)

LCD-näyttö näkyy tuntimittari, jännite, öljynpaine ja jäähdytysnesteen lämpötila. Näyttöön tulevat myös vikakoodit ja muut huoltotiedot.

Perkins-moottori

Perkins 854F-34T -dieselmoottorilla varustetuissa koneissa on regenerointitila, jonka pitäisi käynnistyä automaattisesti sitä tarvittaessa.

Näytössä on teksti REGEN FORCED (PAKOTETTU REGENEROINTI) ja WARNING HIGH EXHAUST SYSTEM TEMP (VAROITUS KUUMISTA PAKOKAASUISTA), kun regenerointi on käynnissä. Huoltoa ei tarvita.

Koneen kallistuman merkkivalo



Jos kallistushälytin antaa äänimerkin, kun koria on nostettu, koneen kallistuman merkkivalo syttyy ja ajotoiminto ei toimi toiseen tai kumpaankaan suuntaan. Tunnista puomin tilanne mäen suhteen alla kuvatulla tavalla. Noudata ohjeita puomin laskemiseksi, ennen kuin siirryt kiinteälle, vaakasuoralle pinnalle. Älä kierrä puomia laskemisen aikana.



Jos kallistushälytin antaa äänimerkin, kun kori on ylämäkeen:

- 1 Laske puomi.
- 2 Vedä puomi sisään.

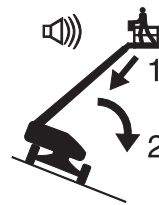

Jos kallistushälytin antaa äänimerkin, kun kori on alamäkeen:

- 1 Vedä puomi sisään.
- 2 Laske puomi.

Käyttöohjeet

Aina käytön jälkeen

- 1 Valitse turvallinen pysäköintipaikka, jossa on tukeva vaakasuora alusta ilman esteitä ja etäällä liikenteestä.
- 2 Vedä puomi sisään ja laske se kokoonlaitettuun asentoon.
- 3 Kierrä kääntöpöytää niin, että puomi on pyöreän päädyn pyörien välissä.
- 4 Kierrä avainkytkin off (pois) -asentoon ja poista avain estääksesi asiattoman käytön.

Käyttöohjeet

Putkitelineen ohjeet

Putkitelinekokoonpano koostuu 2 putkitelineestä sijoitettuna korin jommallekummalle puolelle ja kiinnitettynä suojakaiteisiin U-pulteilla.

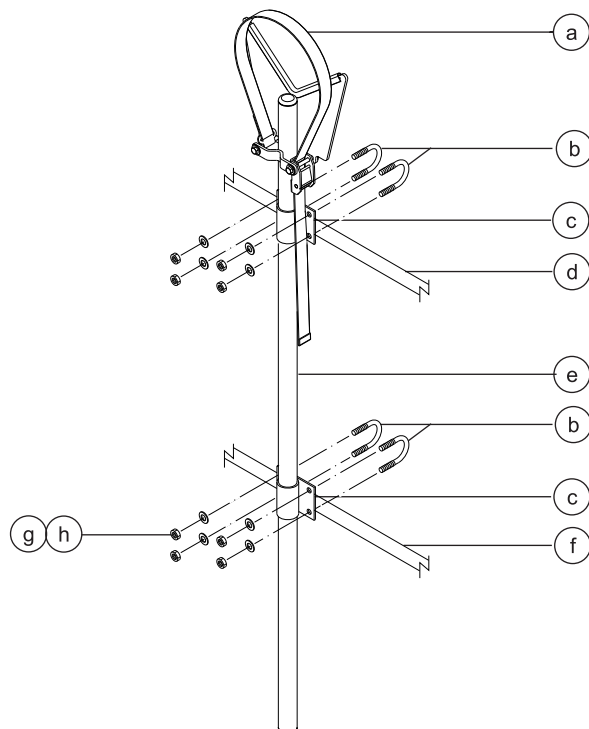

- a hihna
- b U-pultit
- c putkitelineen kiinnike
- d korin yläkaide
- e putkitelineen hitsi
- f korin keskikaide
- g suorat aluslevyt
- h nailonmutterit

Huomaa:

- Putkitelineet on asennettava korin sisäpuolelle.
- Putkitelineet eivät saa peittää korin ohjainlaitteita tai kulkuaukkoa.
- Putkitelineputken pohjan on oltava vasten korin lattiaa.
- Varmista ennen putkitelineen asentamista, että kori on vaakasuorassa.

Putkitelineen asentaminen

- 1 Asenna putkiteline korin kummallekin sivulle. Katso kuva vasemmalla. Varmista, että putkitelineputken pohja on vasten korin lattiaa.
- 2 Asenna kaksi U-pulttia korin kaiteiden ulkopuolelta putkitelineen kunkin kiinnikkeen läpi.
- 3 Kiinnitä U-pultit 2 aluslevyllä ja 2 mutterilla.

Käyttöohjeet

Putkitelineen käyttö

- 1 Huolehdi siitä, että putkitelineen kokoonpano- ja asennusohjeita on noudatettu ja että putkitelineet on kiinnitetty korin kaiteisiin.
 - 2 Sijoita kuorma molempiin putkitelineisiin. Kuorman tulee olla korissa pitkittäin.
 - 3 Keskitä kuorma putkitelineisiin.
 - 4 Kiinnitä kuorma kuhunkin putkitelineeseen. Pujota nylonhihna kuorman yli. Paina solkea ja liu'uta hihna sen läpi. Kiristä hihna.
 - 5 Varmista putkitelineiden ja kuorman kiinnitys työntämällä ja vetämällä kuormaa hieman.
 - 6 Pidä kuorma kiinnitettynä, kun kone liikkuu.
- ▲ Kaatumisvaara. Putkitelinekokoonpano ja kuorma putkitelineissä pienentävät korin nimelliskapasiteettiä, ja ne on laskettava mukaan korin kokonaiskuormaan.
- ▲ Kaatumisvaara. Putkitelinekokoonpanon paino ja kuorma putkitelineessä voivat rajoittaa korin enimmäishenkilömäärää.

Putkitelineen enimmäiskapasiteetti

Kaikki mallit	90,7 kg
Putkitelinekokoonpanon paino	9,5 kg

Kuljetus ja nostaminen



Huomaa:

- ☑ Genie antaa nämä kiinnitystiedot suosituksen muodossa. Kuljettajat ovat yksin vastuussa siitä, että kone on kunnolla kiinnitetty ja että asianmukainen perävaunu on valittu paikallisten määräysten ja yrityksen käytäntöjen mukaisesti.
- ☑ Niille Genie-asiakkaille, jotka haluavat pakata Genie-nostimen tai -tuotteen, suositellaan ammattitaitoista rahdinkuljettajaa, jolla on kokemusta rakennus- ja nostolaitteiden valmistelusta, kuormaamisesta ja kiinnittämisestä kansainvälisiä kuljetuksia varten.
- ☑ Vain pätevät nostimen käyttäjät saavat siirtää koneen kuorma-autoon tai siitä pois.
- ☑ Kuljetusajoneuvo on pysäköitävä vaakasuoralle alustalle.
- ☑ Kuljetusajoneuvon rullaaminen koneen kuormauksen aikana on estettävä.
- ☑ Varmista, että ajoneuvon kantavuus, kuormatilan pinnat sekä ketjut tai hihnat kestävät koneen painon. Genie-nostimet ovat hyvin painavia kokoonsa nähden. Koneen paino on ilmoitettu tunnuskilvessä.

- ☑ Varmista, että kääntöpöydän kiertolukko on lukittu ennen kuljetusta. Muista avata kääntöpöydän lukitus ennen käyttöä.
- ☑ Älä aja konetta kaltevuudella, joka ylittää koneen ylä- tai alamäkikaltevuuden tai sivuttaisen kaltevuuden enimmäisarvot. Katso Käyttöohjeet-luvun kohta Rinteessä ajaminen.
- ☑ Jos kuljetusajoneuvon lavan kaltevuus ylittää suurimman sallitun mäen kaltevuusarvon, kone on kuormattava ja purettava käyttäen vinssiä, kuten kohdassa Jarrun vapauttaminen on kuvattu.

Pyörien vapauttaminen vinssillä vetämistä varten

Estä koneen rullaaminen kiilaamalla pyörät.

Irrota pyörien jarrut kääntämällä kaikista pyöristä vetonavan irrotuskannet toisin päin.

Varmista, että vinssin vaijeri on hyvin kiinnitetty rungon kiinnityspisteisiin ja että reitillä ei ole esteitä.

Kytke jarrut uudelleen käyttöön asentamalla osat takaisin päinvastaisessa järjestyksessä.

Huomautus: Pumpun vapaakytkinventtiilin on aina oltava suljettuna.

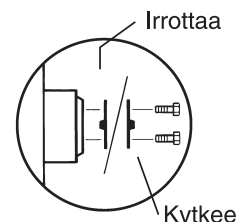

Kuljetus ja nostaminen

Kiinnitykset kuorma-autoon tai perävaunuun kuljetusta varten

Käytä aina kääntöpöydän kiertolukkotappia koneen kuljetuksen aikana.

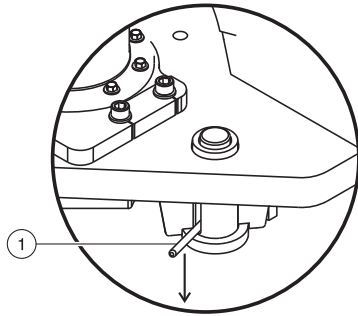

1 Kääntöpöydän kiertolukkotappi

Kierrä avainkytkin off-asentoon ja poista avain ennen kuljetusta.

Tarkista koko kone irtonaisten tai lukitsemattomien osien varalta.

Korin kiinnittäminen

Huomautus: huomioi nokkapuomin ja korin asento korin kokoontaittamisen yhteydessä, jotta se ei osu puomiin.

Huomautus: korin kokoontaittamisen aloittamiseksi akseleiden on oltava sisäänvedettyinä, puomin täytyy olla sisäänvedettynä ja nokkapuomin tulee olla suunnilleen samassa suunnassa puomin kanssa.

Huomautus: puomi täytyy laskea kokonaan alas kääntöpöydän puomin tuen päälle ennen kokoontaittamisen aloittamista.

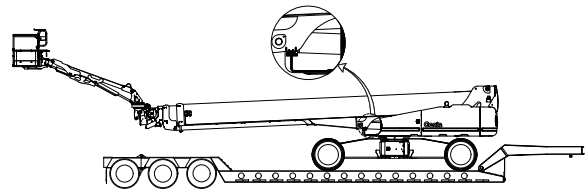

Huomautus: korin kokoontaittaminen kuljetusta varten voidaan tehdä ainoastaan korin ohjauslaitteista.

Huomautus: korissa voi olla vain käyttäjä tämän toimenpiteen aikana.

Huomautus: pidä kädet ohjauslaitteilla koko korin kokoontaittamisen ajan.

Kuljetus ja nostaminen

- 1 Laske puomi kokonaan alas kääntöpöydän puomin tuen päälle. Nosta nokkapuomia tarvittaessa, jotta kori ei osu perävaunun lavaan.
- 2 Kierrä nokkapuomia oikealle.
Kun nokkapuomi ohittaa 35 asteen asennon puomin oikealla puolella, puomin nosto rajoittuu 2 asteeseen vaakatason yläpuolelle, ja nokkapuomin automaattinen vaakasuoruus poistuu käytöstä.

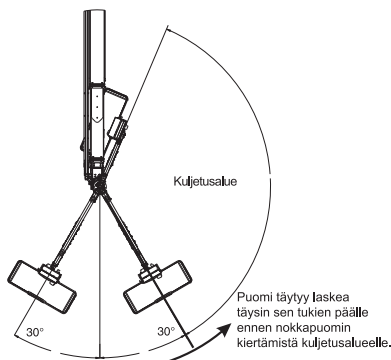

- 3 Kun kori siirtyy perävaunun reunan ulkopuolelle, säädä puomin korkeutta ja korin vaakasuoruutta tarpeen mukaan, jotta kori on irti perävaunun lavasta, kun nokkapuomi lasketaan täysin alas.

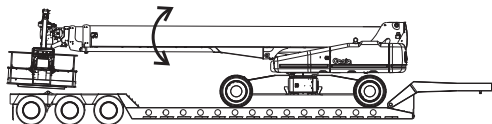

- 4 Kun nokkapuomi ja kori lähestyvät puomia, kierrä koria puomia kohti, kunnes se pysähtyy.

- 5 Jatka nokkapuomin kiertämistä, kunnes se pysähtyy, jolloin kori taittuu kokoon puomin alle.
Perävaunun rakenteesta riippuen puomia voi joutua nostamaan ja laskemaan liikkumisen estämistä ja kiinnitystä varten.
- 6 Aseta valinnaiset pehmusteet korin ja perävaunun lavan väliin. Kiinnitä pehmusteet koriin.
- 7 Säädä kori keskelle tilaa puomin ja perävaunun lavan välissä ja jätä se kellumaan. Kiinnitä kori nylonhihnalla korin alemman kannakkeen läpi. Älä käytä liian suurta alaspäin suuntautuvaa voimaa puomin kiinnitykseen.
- 8 Liian suuren sivuttaisliikkeen estämiseksi hihnat voidaan asettaa puomin nro 2 kiinnityspisteestä perävaunun lavaan.

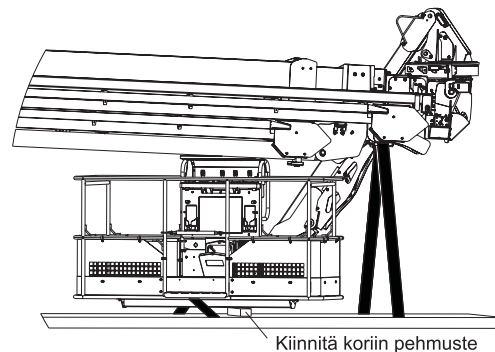

Rungon kiinnittäminen

Käytä vahvoja ketjuja.

Käytä vähintään 6 ketjua.

Säädä ketjut niin, että ne eivät vahingoitu.

Kuljetus ja nostaminen

SX-150

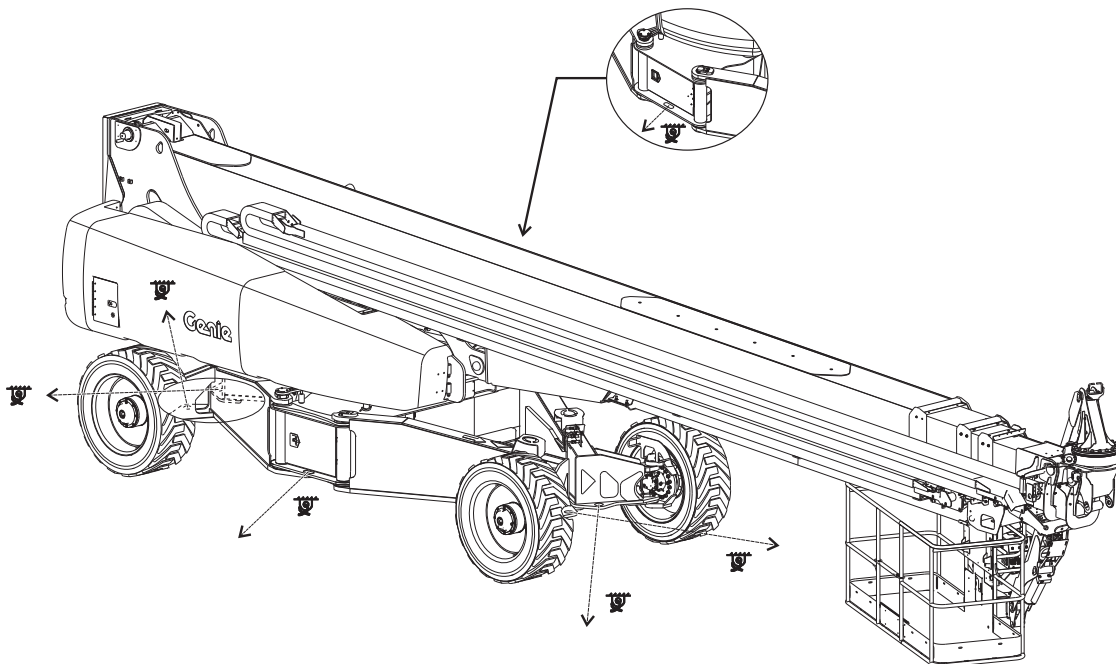
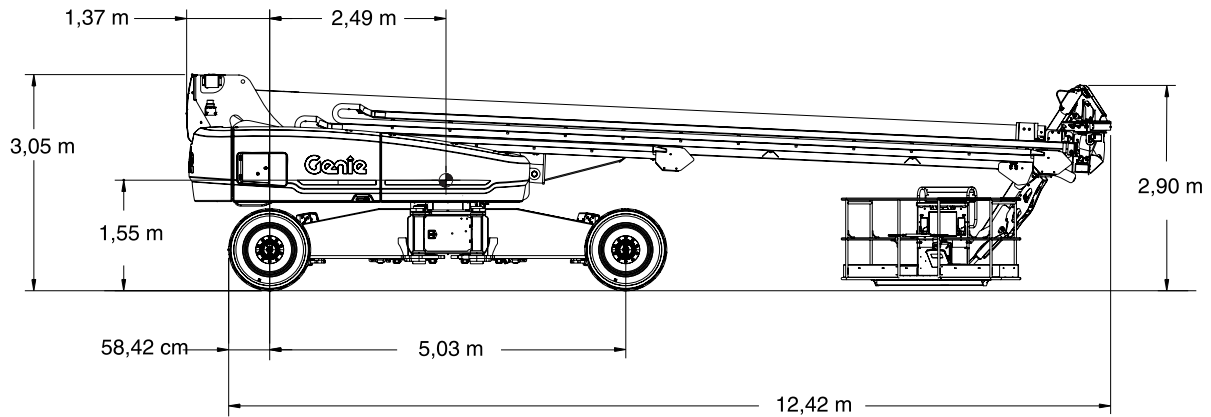

Kuljetus ja nostaminen

SX-180

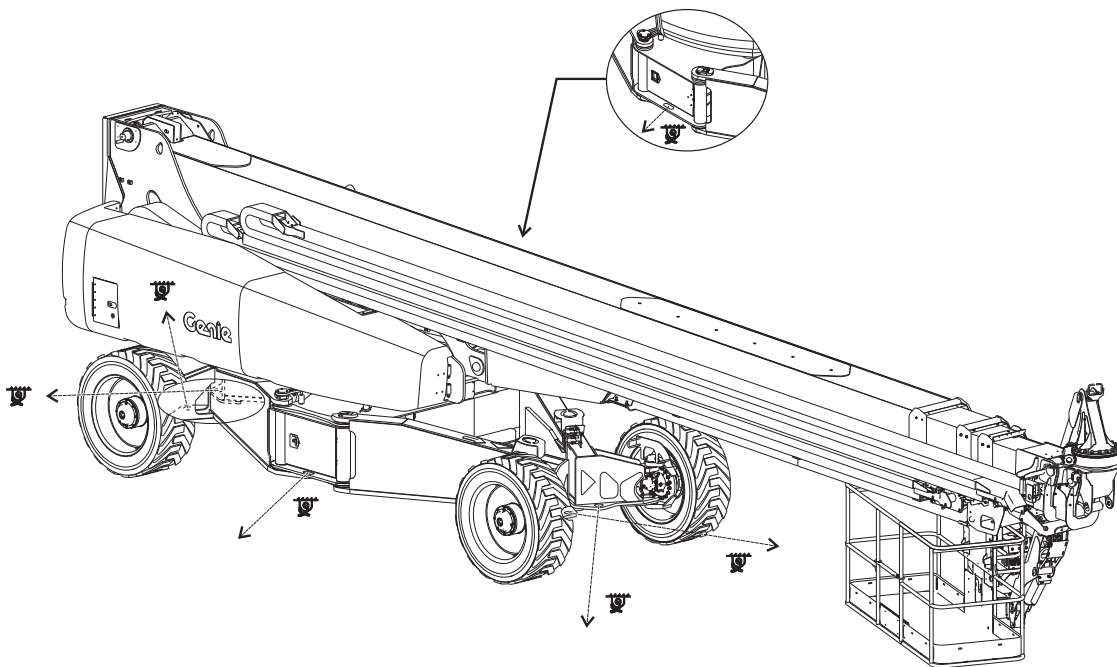
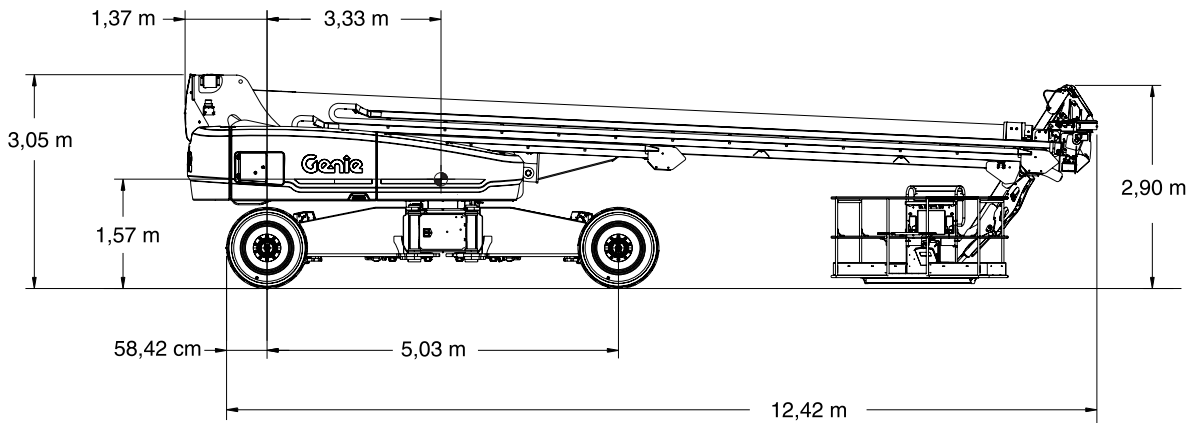

Kuljetus ja nostaminen



Huomaa:

- ☑ Koneen kiinnityksen tekijöiltä edellytetään kokemusta.
- ☑ Vain koulutetut nosturinkäyttäjät saavat nostaa konetta käytettävän nosturin määräysten mukaisesti.
- ☑ Varmista, että nostolaitteen kantavuus, kuormatilan pinnat sekä hihnat tai köydet kestävät koneen painon. Koneen paino on ilmoitettu tunnuskilvessä.

Nosto-ohjeet

Levitä akselit kokonaan ulos. Laske puomi täysin ja vedä se sisään. Laske nokkapuomi kokonaan alas.

Poista koneesta kaikki irtonaiset osat.

Määritä koneen painopiste taulukon ja tällä sivulla olevan kuvan avulla.

Kiinnitä nostoköydet ainoastaan koneen merkittyihin nostokohtiin. Koneessa on neljä nostokohtaa, yksi kussakin akselissa.

Säädä köydet niin, ettei kone vahingoitu, ja pidä kone vaakasuorassa.

Painopiste	X-akseli	Y-akseli
SX-150	2,49 m	1,55 m
SX-180	3,3 m	1,6 m

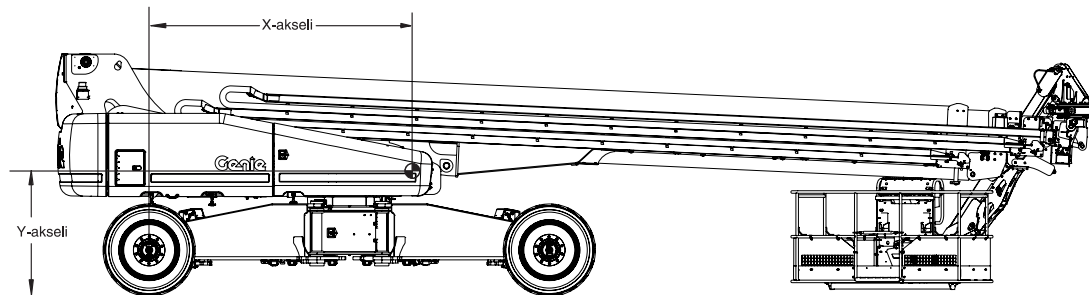
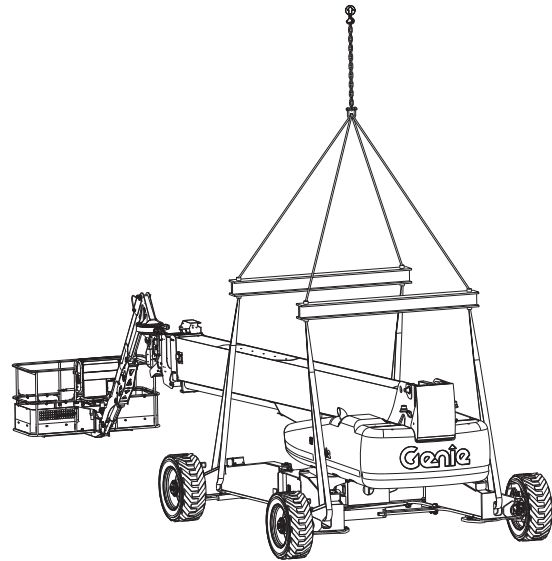

Huolto



Huomaa ja noudata:

- Käyttäjä saa tehdä vain tässä oppaassa määritetyt rutiinihuoltotoimet.
- Koulutettu huoltoasentaja tekee määräaikaisten huoltotarkastukset valmistajan määritysten ja vastuoppaan vaatimusten mukaisesti.
- Hävitä materiaalit lainsäädännön määräysten mukaisesti.
- Käytä ainoastaan Genien hyväksymiä varaosia.

Huoltosymbolien selitteet

Tässä oppaassa käytetään seuraavia symboleita ohjeiden selventämiseksi. Huoltotoimenpiteen alussa on yksi tai useampi symboli, joiden merkitys on selitetty alla.



Osoittaa, että toimenpide edellyttää työkaluja.



Osoittaa, että toimenpide edellyttää uusia osia.



Osoittaa, että moottorin on oltava kylmä toimenpidettä varten.

Moottorin öljymäärän tarkistus



Moottorin öljymäärän pitäminen oikeana on tärkeää moottorin hyvän suorituskyvyn ja pitkien huoltovälien varmistamiseksi. Väärä öljymäärä moottorissa voi vaurioittaa käytössä moottorin osia.

Huomautus: Tarkista öljymäärä moottori sammutettuna.

1 Tarkista öljytikku. Lisää öljyä tarvittaessa.

Perkins 1104D-44T -moottori

Öljytyyppi	15W-40
------------	--------

Öljytyyppi kylmissä olosuhteissa	10W-30
----------------------------------	--------

Deutz TD2011 L04i -moottori

Öljytyyppi	15W-40
------------	--------

Öljytyyppi kylmissä olosuhteissa	5W-30
----------------------------------	-------

Perkins 854F-34T -moottori

Öljytyyppi	15W-40
------------	--------

Öljytyyppi kylmissä olosuhteissa	5W-30
----------------------------------	-------

Deutz TD2.9L -moottori

Öljytyyppi	15W-40
------------	--------

Öljytyyppi kylmissä olosuhteissa	5W-30
----------------------------------	-------

Huolto

Dieselpolttoaineen vaatimukset



Moottorin hyvä suorituskyky on sidoksissa laadukkaan polttoaineen käyttämiseen. Laadukkaan polttoaineen käyttämisellä on seuraavat edut: moottorin pitkä käyttöikä ja hyväksyttävät päästötasot.

Dieselpolttoaineen vähimmäisvaatimukset kunkin moottorin osalta on lueteltu alla.

Perkins 1104D-44T -moottori	
Polttoainelaatu	Vähärikkinen diesel (LSD)
Perkins 854F-34T -moottori	
Polttoainelaatu	Erittäin vähärikkinen diesel (ULSD)
Deutz TD2011 L04i -moottori	
Polttoainelaatu	Vähärikkinen diesel (LSD)
Deutz TD2.9L -moottori	
Polttoainelaatu	Erittäin vähärikkinen diesel (ULSD)

Hydrauliöljyn määrän tarkistaminen



Hydrauliöljyn määrän säilyttäminen oikealla tasolla on tärkeää koneen toiminnan kannalta. Väärä hydrauliöljyn määrä voi vaurioittaa hydrauliikan komponentteja. Päivittäisten tarkistusten avulla käyttäjä havaitsee sellaiset muutokset öljyn määrässä, jotka viittaavat ongelmiin hydrauliijärjestelmässä.

- 1 Varmista, että puomi on kokoontaitetussa asennossa ja moottori on sammutettu.
- 2 Tarkista öljyn määrä silmämääräisesti hydrauliöljysäiliön puolella olevasta tarkastuslasista.
- 3 Lisää öljyä tarvittaessa. Älä täytä liian täyteen.



Öljyn enimmäismäärä



Öljyn vähimmäismäärä

Hydrauliöljyn tiedot

Hydrauliöljyn tyyppi Chevron Rando HD tai vastaava

Huolto

Moottorin jäähdytysnestemäärän tarkistaminen – nestejäähdytteiset mallit



Moottorin jäähdytysnesteen määrän pitäminen oikeana on tärkeää pitkien huoltovälien varmistamiseksi. Väärä jäähdytysnesteen määrä vaikuttaa moottorin jäähdytyskykyyn ja voi vaurioittaa moottorin osia. Päivittäisten tarkistusten avulla käyttäjä havaitsee sellaiset muutokset jäähdytysnesteen määrässä, jotka viittaavat ongelmiin jäähdytysjärjestelmässä.

- 1 Tarkista jäähdytysnesteen määrä. Lisää nestettä tarvittaessa.
- ⊙ Tulos (Deutz TD2.9L -moottori): Nesteen pinnan tulisi olla näkyvässä paisuntasäiliön tarkastuslasissa.
- ⊙ Tulos (kaikki muut moottorimallit): Nesteen pinnan tulisi olla alueella NORMAL (normaali).
- ▲ Ruumiinvamman vaara. Jäähdyttimen ja paisuntasäiliön neste on paineenalaista ja erittäin kuumaa. Ole varovainen, kun avaat korkin ja lisäät nestettä.

Akun tarkistaminen



Akun hyvä kunto varmistaa moottorin oikean toiminnan ja käyttöturvallisuuden. Väärät nestemäärät tai vahingoittuneet kaapelit tai liitännät voivat aiheuttaa moottorin osien vaurioitumisen ja vaaratilanteen.

- ▲ Sähköiskun vaara. Kuumien tai jännitteisten piirien koskeminen voi aiheuttaa kuoleman tai vakavan vamman. Ota pois kaikki sormukset, rannekello ja muut korut.
 - ▲ Ruumiinvamman vaara. Akut sisältävät happoa. Älä läikytä äläkä kosketa akkuhappoa. Neutraloi valunut akkuhappo ruokasoodan ja veden avulla.
- 1 Pue suojavaatteet ja käytä suojalaseja.
 - 2 Varmista, että akkukaapelien liitännät ovat tiukat ja syöpymättömät.
 - 3 Varmista, että akun kiinnikkeet ovat paikallaan ja kiristetyt.

Huomautus: Käyttämällä napojen suojuksia ja korroosionestoainetta akun navat ja kaapelit eivät syövy.

Huolto

Määräaikaishuollot

Neljännesvuosittain, vuosittain ja kahden vuoden välein tehtävät huollot on teetettävä henkilöllä, joka on koulutettu ja pätevä huoltamaan konetta tämän koneen huolto-oppaan ohjeiden mukaisesti.

Yli kolme kuukautta käyttämättöminä olleille koneille on tehtävä neljännesvuositarkastus, ennen kuin ne otetaan uudelleen käyttöön.

Tekniset tiedot

Malli	SX-150
Suurin työskentelykorkeus	48,16 m
Suurin korin korkeus	46,33 m
Suurin korkeus kokoonlaitettuna	3,05 m
Suurin ulottuvuus vaakatasossa	24,38 m
Leveys, akselit sisään vedettynä	2,49 m
Leveys, akselit ulos työnnettynä	5,03 m
Pituus kokoonlaitettuna	16,18 m
Pituus kokoonlaitettuna kuljetusta varten (nokkapuomi kokoonlaitettuna kuljetusta varten)	13 m
Enimmäiskuorma	340 kg
Tuulen enimmäisnopeus	12,5 m/s
Akseliväli, akselit ulos työnnettynä	4,72 m
Akseliväli, akselit sisään vedettynä	5,03 m
Maavara	38,1 cm
Kääntösäde, akselit ulos työnnettynä	
Sisempi	3,02 m
Ulompi	7,34 m
Kääntösäde, akselit sisään vedettynä	
Sisempi	6,27 m
Ulompi	8,56 m
Kääntöpöydän kierto (astetta)	360° jatkuva
Kääntöpöydän peräilytys, akselit ulos työnnettynä	1,07 m
Kääntöpöydän peräilytys, akselit sisään vedettynä	1,14 m
Ohjauslaitteet	12 V DC proportionaalisäättö
Korin mitat, 1,8 m (pituus x leveys)	183 x 76 cm
Korin mitat, 2,4 m (pituus x leveys)	244 x 91 cm
Korin vaakasuoruus	Itsesäätyvä
Korin kääntyminen	160°
Nokkapuomin kierto pystysuorassa	135°
Nokkapuomin kierto vaakasuorassa	60°
Korin pistorasia	vakio
Polttoainesäiliön tilavuus	189 litraa
Hydraulipaine enintään (puomitoiminnot)	203 bar
Hydraulipaine enintään (lisävirtalähde)	221 bar

Järjestelmän jännite	12 V
Rengaskoko	445D50/710, 18 ply HD FF
Paino	22 657 kg

(Koneen paino määräytyy lisävarusteiden perusteella. Koneen paino on ilmoitettu tunnuskilvessä.)

Melutaso	
Äänenpainetaso maatasolla työskentelyssä	< 91 dBA
Äänenpainetaso korissa työskentelyssä	< 75 dBA
Taattu äänenpainetaso	112 dBA
Tärinän kokonaisarvo, jolle käsi/käsivarsi altistuu, on enintään 2,5 m/s ² .	

Suurin painotettu kiihtyvyyden tehollisarvo, jolle koko vartalo altistuu, on enintään 0,5 m/s².

Enimmäiskaltevuus kokoonlaitetussa asennossa, 4WD	
Vastapaino ylämäkeen	35 % 19°
Vastapaino alamäkeen	35 % 19°
Sivuttaiskaltevuus	25 % 14°

Huomautus: Kaltevuusarvoissa on huomioitava alustan ominaisuudet ja kitkan riittävyys.

Ajonopeus	
Ajonopeus kokoonlaitettuna	3,7 km/h 12 m / 11,8 s
Ajonopeus, nostettuna tai ojennettuna	0,65 km/h 12 m / 68 s
Ajonopeus, puomi yli 38,1 m korkeudessa	0,17 km/h 12 m / 270 s

Alustakuorma	
Rengaskuorma enintään	12 923 kg
Renkaan pintapaine	9,13 kg/cm ² 896 kPa
Kokonaispaine alustaan (akselit ulos työnnettynä)	778 kg/m ² 7,63 kPa
Kokonaispaine alustaan (akselit sisään vedettynä)	1 494 kg/m ² 14,65 kPa

Huomautus: Alustan kuormitustiedot ovat suuntaa-antavia eivätkä sisällä eri varustevaihtoehtoja. Niiden suhteen on jätettävä turvavaraa.

Genien käytäntönä on kehittää tuotteitaan jatkuvasti. Tuotetiedot voivat muuttua ilman ennakoilmoitusta tai velvoitetta.

Tekniset tiedot

Malli	SX-180
Suurin työskentelykorkeus	56,7 m
Suurin korin korkeus	54,8 m
Suurin korkeus kokoontaitettuna	3,05 m
Suurin ulottuvuus vaakatasossa	24,38 m
Leveys, akselit sisään vedettynä	2,49 m
Leveys, akselit ulos työnnettynä	5,03 m
Pituus kokoontaitettuna	16,18 m
Pituus kokoontaitettuna kuljetusta varten (nokkapuomi kokoontaitettuna kuljetusta varten)	13 m
Enimmäiskuorma	340 kg
Tuulen enimmäisnopeus	12,5 m/s
Akseliväli, akselit ulos työnnettynä	4,72 m
Akseliväli, akselit sisään vedettynä	5,03 m
Maavara	38,1 cm
Kääntösäde, akselit ulos työnnettynä	
Sisempi	3,02 m
Ulompi	7,34 m
Kääntösäde, akselit sisään vedettynä	
Sisempi	6,27 m
Ulompi	8,56 m
Kääntöpöydän kierto (astetta)	360° jatkuva
Kääntöpöydän peräylitys, akselit ulos työnnettynä	1,06 m
Kääntöpöydän peräylitys, akselit sisään vedettynä	1,14 m
Ohjauslaitteet	12 V DC proportionaalisäätö
Korin mitat, 1,8 m (pituus x leveys)	183 x 76 cm
Korin mitat, 2,4 m (pituus x leveys)	244 x 91 cm
Korin vaakasuoruus	Itsesäätyvä
Korin kääntyminen	160°
Nokkapuomin kierto pystysuorassa	135°
Nokkapuomin kierto vaakasuorassa	60°
Korin pistorasia	vakio
Polttoainesäiliön tilavuus	189 litraa
Hydraulipaine enintään (puomitoiminnot)	203 bar
Hydraulipaine enintään (lisävirtalähde)	221 bar

Järjestelmän jännite	12 V
Rengaskoko	445D50/710, 18 ply HD FF
Paino	24 948 kg
(Koneen paino määräytyy lisävarusteiden perusteella. Koneen paino on ilmoitettu tunnuskilvessä.)	

Melutaso

Äänenpainetaso maatasolla työskentelyssä	< 91 dBA
Äänenpainetaso korissa työskentelyssä	< 75 dBA
Taattu äänenpainetaso enimmäisarvo	112 dBA
Tärinän kokonaisarvo, jolle käsi/käsivarsi altistuu, on enintään 2,5 m/s ² .	

Suurin painotettu kiihtyvyyden tehollisarvo, jolle koko vartalo altistuu, on enintään 0,5 m/s².

Enimmäiskaltevuus kokoontaitetussa asennossa, 4WD

Vastapaino ylämäkeen	35 % 19°
Vastapaino alamäkeen	35 % 19°
Sivuttaiskaltevuus	25 % 14°

Huomautus: Kaltevuusarvoissa on huomioitava alustan ominaisuudet ja kitkan riittävyys.

Ajonopeus

Ajonopeus kokoontaitettuna	3,7 km/h 12 m / 11,8 s
Ajonopeus, nostettuna tai ojennettuna	0,65 km/h 12 m / 68 s
Ajonopeus, puomi yli 38,1 m korkeudessa	0,17 km/h 12 m / 270 s

Alustakuorma

Rengaskuorma enintään	13 381 kg
Renkaan pintapaine	9,13 kg/cm ² 896 kPa
Kokonaispaine alustaan (akselit ulos työnnettynä)	856 kg/m ² 8,39 kPa
Kokonaispaine alustaan (akselit sisään vedettynä)	1 644 kg/m ² 16,12 kPa

Huomautus: Alustan kuormitustiedot ovat suuntaa-antavia eivätkä sisällä eri varustevaihtoehtoja. Niiden suhteen on jätettävä turvavaraa.

Genien käytäntönä on kehittää tuotteitaan jatkuvasti. Tuotetiedot voivat muuttua ilman ennakkoilmoitusta tai velvoitetta.

Tekniset tiedot

SX-150 liikealuekaavio

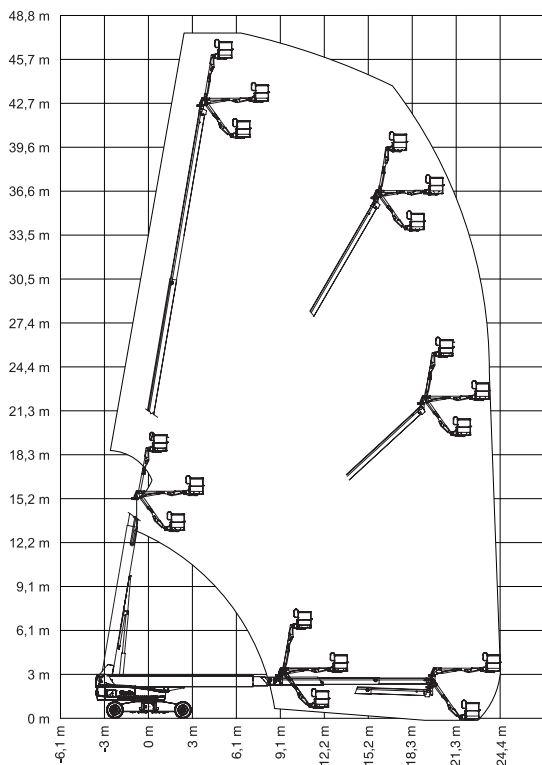

SX-180 liikealuekaavio

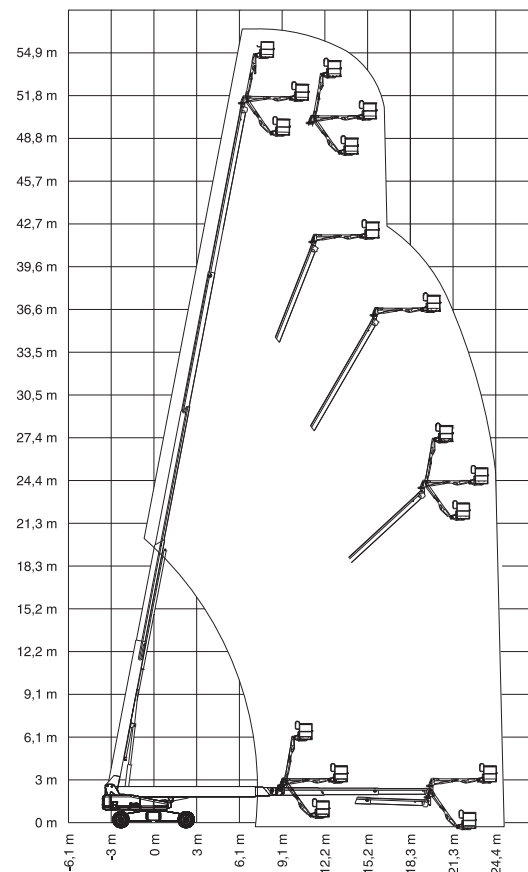

www.genielift.com

Jakelija: