

SPX532 Ominaisuuksia

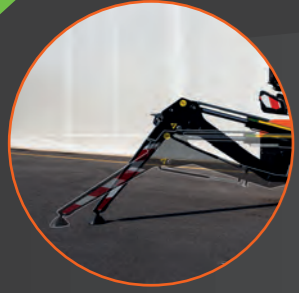

TUKIJALAT

Nosturin voi pedata erittäin haastaviin työkohteisiin.
5 asentoa tukijaloilla:
(0°-15°-46°-62°-90°)



1 tn. HYDRAULINEN JIB

Jibin säilytys: Jibin oma ratas puomin alla tai puomin päällä.
Jibin voi asentaa tai irroittaa kädenkäänteessä.

LEVITETTÄVÄT TELAT

vakauttaa nosturin ajamista vaikeammassa maastossa.
Kun telat vedetään takaisin sisään nosturin kompaktikoko pääsee kunniaan.



NOSTURIN TEHON AUTOM. SÄÄTÖ

Säätää nopeutta, maksimitehoa ja moottorin suorituskykyä nostettavan kohteen mukaan..



NOSTA & SIIRÄ

Puomilla 400 kg



J-CONNECT

Ohjelman avulla nähtävissä mininosturin sijainti ja tilannekuvaus reaaliajassa.



1.2 tn. S-RAUTA

Säilytystila nosturissa

ERINOMAINEN VINSSIKONE

80m vinssiä (Optiona myös 87m)
Kertojalla 3.2t maksiminostot



RADIO-OHJAIN

Näytöltä nähtävissämm. puomin korkeus, tukijalkojen asennot, nostettavan kappaleen paino.



Jekot saatavissa Litiumakuilla

- » Kolmivaihe 7 kW:n litiumakut batteries (48 V, 220 Ah)
- » Koneella voi tehdä töitä myös akun latauksen aikana

Edut:

- » Mahdollisuus työskennellä sisätiloissa äänettömästi ja ilman minkäänlaisia päästöjä and
- » Tasainen suorituskyky myös kovassa käytössä raskaalla kuormituksella
- » Vähemmän ylläpitokustannuksia
- » Litiumakkujen pitempi työskentelyaika ja käyttöikä (< norm. akut)



SPX532

Esite

SPX532

MAX 3200 kg

LxWxH 3255 x 770 x 1960 mm

max 17,3 m jib

max 14,8 m jib

Mininosturin kompakti koko, erinomainen nostovoima ja vaikuttavat pitkät nostoetäisyydet antavat edellytykset monen työn toteutukseen.



FW [eMFWaf]

| | | |
|-----------|------------|----------------------------------|
| Mitat | LxWxH | 3255 x 770 x 1960 mm |
| Sisätilat | P.1 P.2 | 3800 x 3800 mm 4400 x 4400 mm |

| Nosturin ja lisävarusteiden paino | | Kg |
|------------------------------------|-----------------|------|
| SPX532 | | 2520 |
| Vinssi | | 50 |
| 1-kiedonta Kertoja | 20 50 | |
| Tukijalkojen tallet | 17 | |
| Hydraulinen jib S-rauta Mek. jatke | 210 50 15 | |

| | | | |
|--------|-----------------|----------------|---------------------|
| SPX532 | LITHIUM BATTERY | 48 V 200 Ah | 48 V - 3F 7,7 kW |
|--------|-----------------|----------------|---------------------|

| | | |
|--------|--|----------|
| Nopeus | | 2.7 km/h |
|--------|--|----------|

| | | |
|------------|--|-----------|
| Määränoima | | 20° (36%) |
|------------|--|-----------|

Puomin pituus (ilman jib)
2.5 - 10.8 m | 35 sec.

Rotaatio
360° / 0.85 rpm

Puomin kulma
0° / 80° | 30 sec.

Tukijalkapaine
MAX 3000 kg

Maapaine
0.63 kg/cm²



Nostokaavio

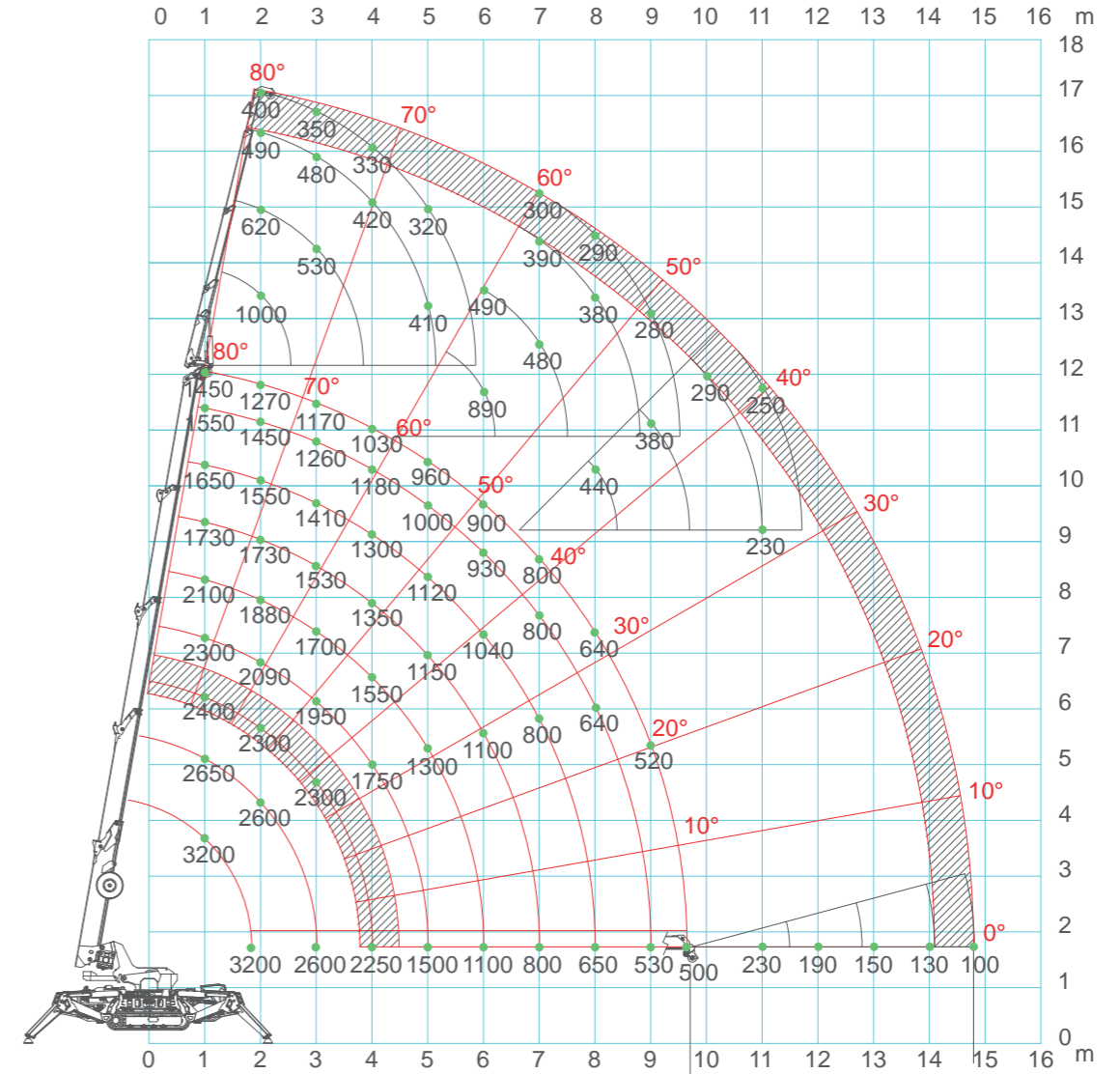

Optiot

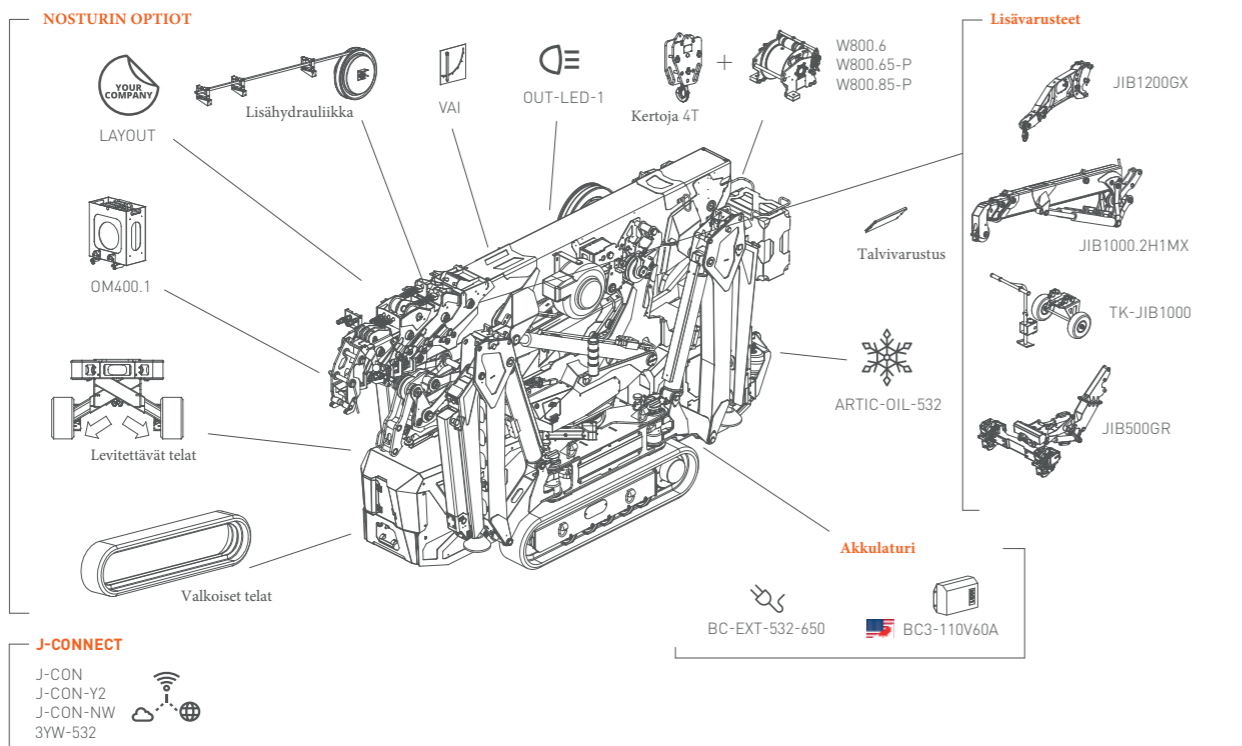

MITAT & TUKIJALKOJEN PETAUS

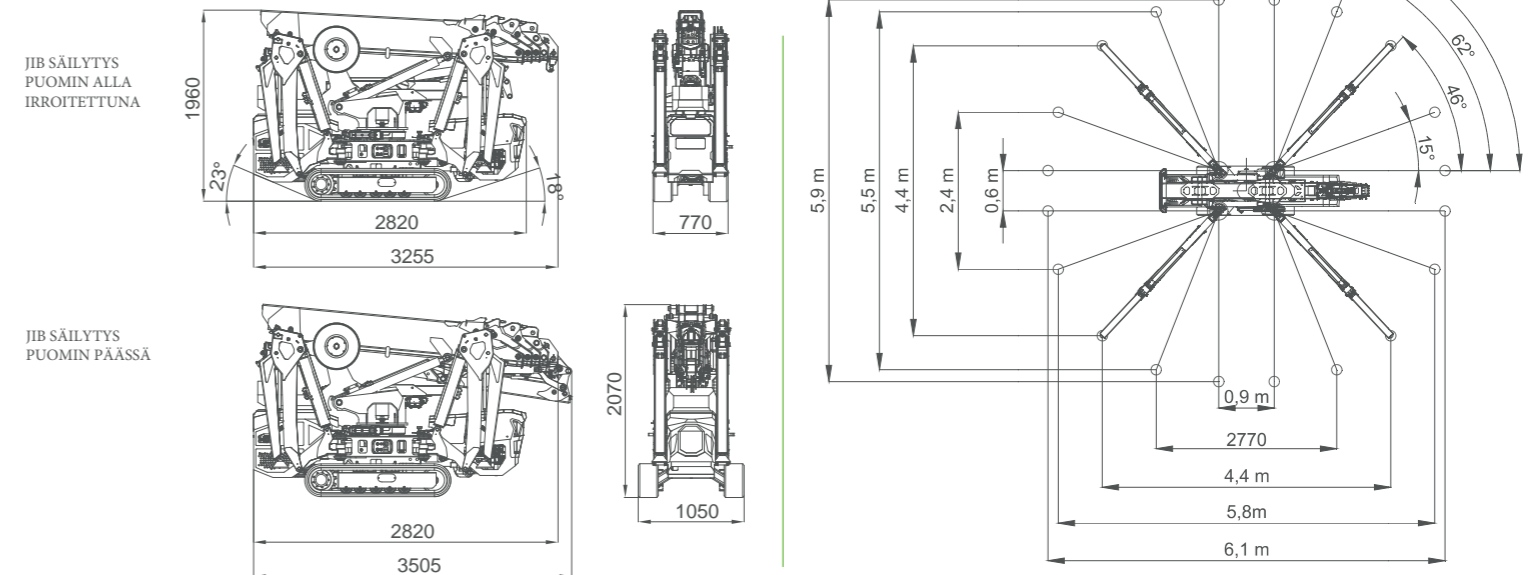

Kaikkia tässä kuvattuja teknisiä tietoja ja ominaisuuksia voidaan muuttaa ilman ennakkoilmoitusta. Kaikki ilmoitettut tiedot ovat vain suuntaa-antavia eivätkä ole sitovia, koska nosturi toimii eri tavalla sen käytöstä riippuen.