

Riggskåp
 250A+370A Proconect
 1000V 50Hz
 Art. nr. 74150



DESIGNED BY:
PS
 DRAWN BY:
PS
 APPROVED BY:
-

SATEMA AB
 RIGGSKÅP 250A+370A PROCONNECT
 1000V 50Hz
 FRAMSIDA

PROJECTNUMBER:
 ORDER NUMBER:
 74150

SHEET: 1 / 3
 N.SHEET: 2
 REV: A
 DATE: 12.08.2020

| REV. | DESCRIPTION | SIGN. | DATE |
|------|-------------|-------|---------|
| A | PRODUKTION | PS | 17/8-20 |

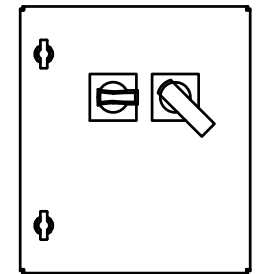
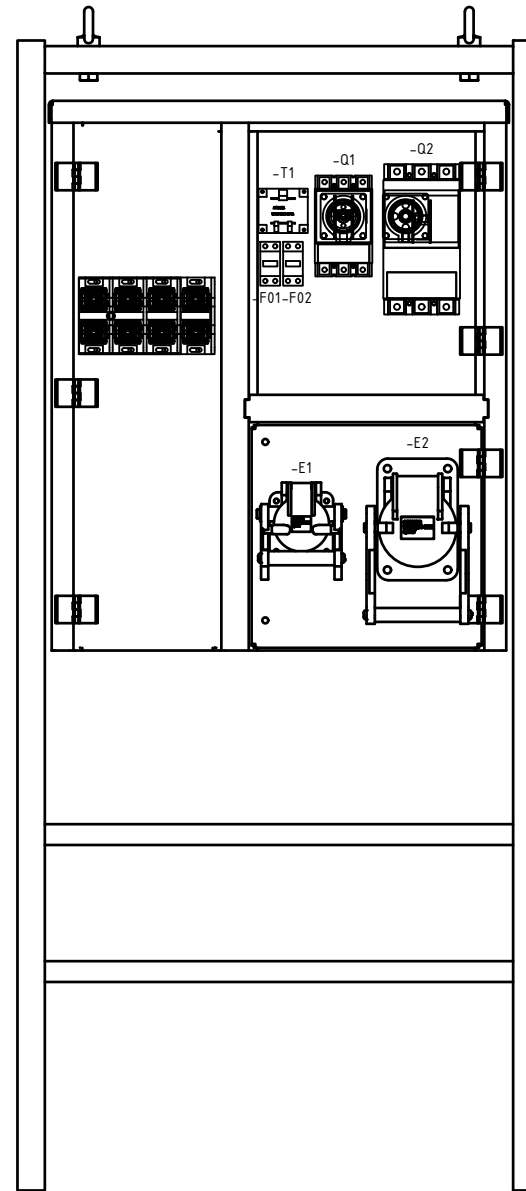
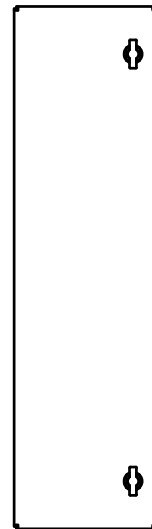
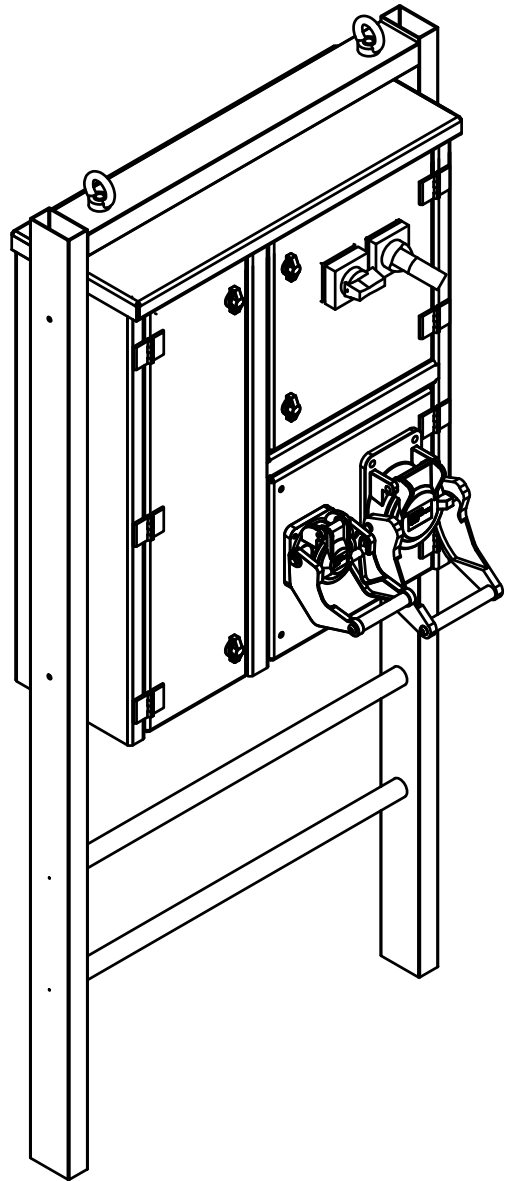

YTRE DIMENSIONER:

Skåp:
 H= 1010
 B= 850
 D= 530

Stativ:
 H= 2160
 B= 955

| REV. | DESCRIPTION | SIGN. | DATE |
|------|-------------|-------|---------|
| A | PRODUKTION | PS | 17/8-20 |

SATEMA
 PROFESJONELL STRØMFORSYNING
 www.satema.no Tlf: 62 33 44 30

DESIGNED BY: PS
 DRAWN BY: PS
 APPROVED BY: -

SATEMA AB
 RIGGSKÅP 250A+370A PROCONNECT
 1000V 50Hz
 SAMMANSTÅLLNING

| | |
|-----------------|------------------|
| PROJECT NUMBER: | SHEET: 2 / 3 |
| ORDER NUMBER: | N.SHEET: 3 |
| 74150 | REV: A |
| | DATE: 12.08.2020 |

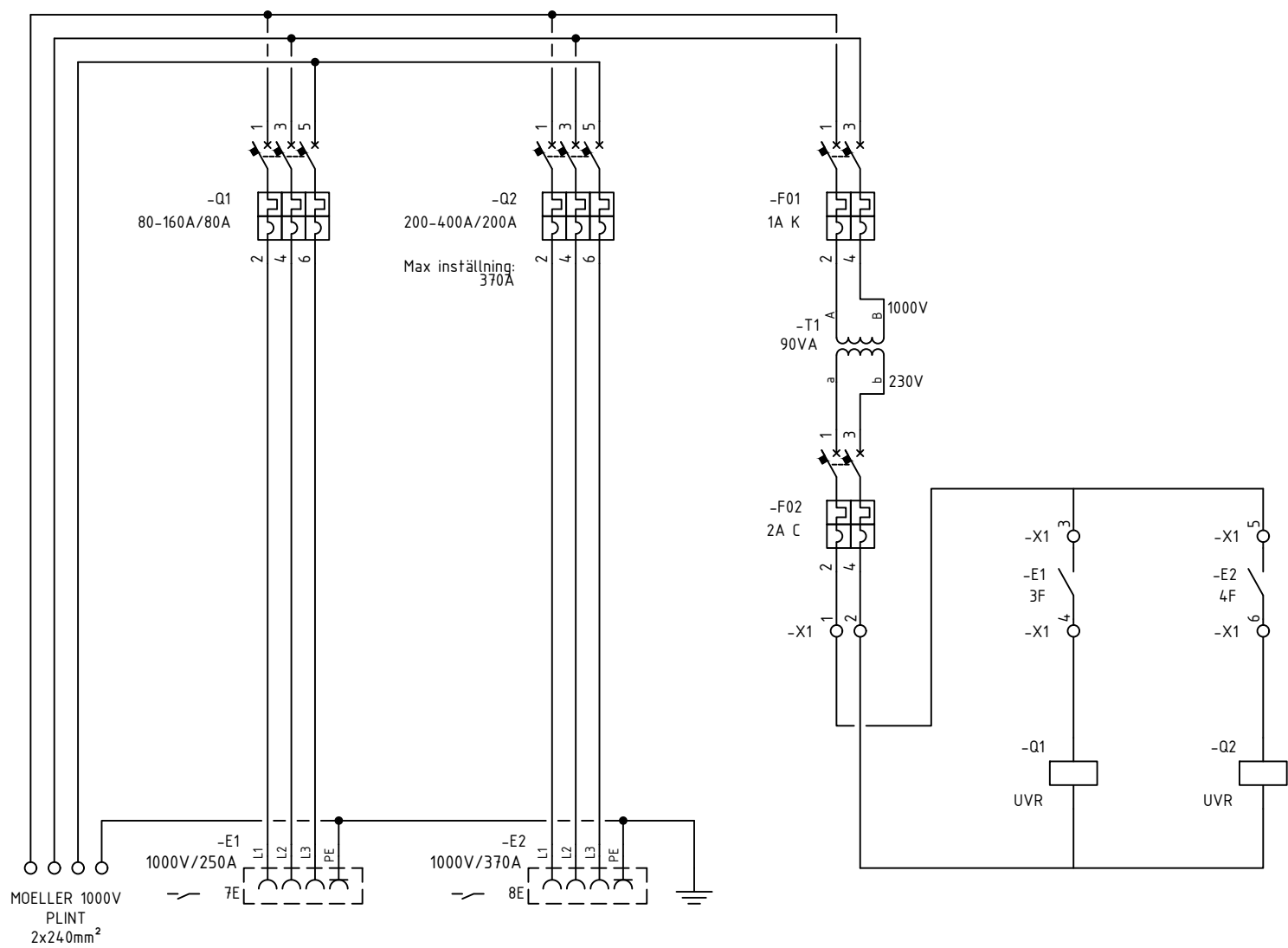

| REV. | DESCRIPTION | SIGN. | DATE |
|------|-------------|-------|---------|
| A | PRODUKTION | PS | 17/8-20 |

SATEMA
 PROFESJONELL STRØMFORSYNING
 www.satema.no Tlf: 62 33 44 30

DESIGNED BY: PS
 DRAWN BY: PS
 APPROVED BY: -

SATEMA AB
 RIGGSKÅP 250A+370A PROCONNECT

1000V 50Hz
 KRETSSCHEMA UTTAG OCH MANÖVERSTRÖM

| | |
|----------------|------------------|
| PROJECTNUMBER: | SHEET: 3 / 3 |
| ORDER NUMBER: | REV: A |
| 74150 | DATE: 12.08.2020 |

Utskrift av Spesifikasjoner

Dato: 25.11.2020
Revidert: 25.11.2020
Utskriftskr.dato: 27.11.2020

Prosjekt: Riggskap
Ordrenr:
Tilbudsnr:
Kalkylenr: 14096
Tavle: 74150 250A+370A Proconect
Kunde: Satema Moelv

| Elnr | Varenr | Produktgruppe | Produkttype | Fabrikkat | Produkt | Antall | Kjennetegn |
|---------|-----------------|--------------------------------------|---------------------------|----------------|--|--------|------------|
| 4359044 | | Effektbryter 0-250A 1000V | Elektronisk vern 3 pol | Eaton Electric | NZMH2-VE160-S1 Effektbryter 3p,160A 1000V | 1,0 | Q1 |
| 4358774 | | Effektbryter 0-250 Amp tilbehør | Dreihåndtak på dør | Eaton Electric | NZM2-XTVD VRIGREP LÅSBART SORT F/DØRKOBL | 1,0 | Q1 |
| 4358731 | | Effektbryter 0-250 Amp tilbehør | Dreihåndtak på dør | Eaton Electric | NZM1/2-XV4 AKSELFORLENGER 180mm MAX INNBYGGINGSDYBDE 400 mm. | 1,0 | Q1 |
| 4358780 | | Effektbryter 0-250 Amp tilbehør | Terminaldeksler 3pol | Eaton Electric | NZM2-XKSA 3POL TILDEKNING IP2XC (IP20) | 2,0 | Q1 |
| | 119367 | Effektbryter 320-630 Amp | Elektronisk vern 3 pol | Eaton Electric | NZMH3-VE 400-S1 Eff. bryter 1000V | 1,0 | Q2 |
| 4358799 | | Effektbryter 320-630 Amp tilbehør | Dreihåndtak på dør | Eaton Electric | NZM3-XTVD VRIGREP LÅSBART SORT F/DØRKOBL | 1,0 | Q2 |
| 4358802 | | Effektbryter 320-630 Amp tilbehør | Dreihåndtak på dør | Eaton Electric | NZM3/4-XV4 AKSELFORLENGER 180mm MAX.INNBYGNINGSDYBDE 400mm (270/300-400mm) | 1,0 | Q2 |
| 4359068 | NZM3-XKSAE | Effektbryter 320-630 Amp tilbehør | Terminaldeksler 3pol | Eaton Electric | Cable lug cover, 3 p. | 1,0 | Q2 |
| 4358809 | | Effektbryter 320-630 Amp tilbehør | Terminaldeksler 3pol | Eaton Electric | NZM3-XKSA TILDEKNING IP2XC (IP20) | 1,0 | Q2 |
| 4358767 | | Effektbryter 320-630 Amp tilbehør | Underspenningspol e | Eaton Electric | NZM2/3-XU208-240AC UNDERSPENNINGSLØSER 208-240V | 2,0 | Q1, Q2 |
| 4132422 | K2X240/4 | Kiosk tilbehør | Klemmer 4pol | Eaton Electric | KOBLINGSSTYKKE 4-POL 630A | 1,0 | |
| 4132449 | | Kiosk tilbehør | Klemmer 3pol | Eaton Electric | H-K2X240/5 KLEMMEAVDEKNING 630A | 1,0 | |
| 4132435 | | Kiosk tilbehør | Klemmer 3pol | Eaton Electric | D-K2X240 KLEMMESETT 630A | 4,0 | |
| | 3-070-000003 | Trafo | Spenning | Noratel | FR84B 1000/230V 90VA | 1,0 | -T1 |
| | S802HV-K1 | Automat K | 3 pol | ABB | Automat 1000V 2-pol K1 | 1,0 | F01 |
| 1665236 | 2CDS272001R0024 | Automat C | 2 pol | ABB | AUTOMAT S202M-C 2 | 1,0 | F02 |
| 1268800 | 3039102000 | Klemmer | Rekkeklemmer | Weidmüller | WDU 2,5 | 6,0 | X1 |
| 1267556 | 3039106120 | Klemmer | Tilbehør | Weidmüller | WEW 35/2 | 2,0 | X1 |
| 1268845 | 3039105000 | Klemmer | Rekkeklemmer | Weidmüller | WAP 2,5-10 ENDEPLATE | 1,0 | X1 |

Utskrift av Spesifikasjoner

Dato: 25.11.2020
Revidert: 25.11.2020
Utskriftskr.dato: 27.11.2020

Prosjekt: Riggskap
Ordrenr:
Tilbudsnr:
Kalkylenr: 14096
Tavle: 74150 250A+370A Proconect
Kunde: Satema Moelv

| Elnr | Varenr | Produktgruppe | Produkttype | Fabrikkat | Produkt | Antall | Kjennetegn |
|------|------------|----------------|----------------|---------------|----------------------------------|--------|------------|
| 0 | 241685 | Kiosk tilbehør | Lås og håndtak | Ikke definert | Laasbar vrider for hengelaas* | 2,0 | |
| 0 | 300123 | Kiosk tilbehør | Lås og håndtak | Ikke definert | Låshus MX 250, MX 800, ZFSF 25 | 2,0 | |
| 0 | 321661-076 | Kiosk tilbehør | Hengsler | | 321661-076 Hengsel 50x76 m/bolt | 7,0 | |
| 0 | 232108 | Kiosk tilbehør | Lås og håndtak | Ikke definert | Enpunkt regel -02.45 FZB - | 2,0 | |
| 0 | 232115 | Kiosk tilbehør | Lås og håndtak | Ikke definert | REGEL 232115 28/ | 2,0 | |
| | ME331205C | | | | Proconect PX4 1000V kontakt 250A | 1,0 | E1 |
| | ME330144C | | | | Proconect PX5 1000V kontakt 370A | 1,0 | E2 |
| | 120650 | | | | Frittstående Riggskap Implenia | 1,0 | |
| 0 | 291106 | Kiosk tilbehør | Lås og håndtak | TR Fastenings | Nyckel TK 10 FORM A FZB* | 1,0 | |

| | | | | | |
|------------------|------------------|---------------------|----------------------------------|----------------|--------------|
| Utarb. av: AS | Godkj. av: TP | Dato: 04.12.2017 | Dokumentnr.: SATEMA III-A.300 | Rev. nr.: C | Kundens kopi |
|------------------|------------------|---------------------|----------------------------------|----------------|--------------|

SLUTTKONTROLL/PR SU2229001

Onr./Skap nr: SU2229001
 Betegnelse: Skåp 1
 Type: Riggskåp 74150

| Nr. | Spørsmål/sjekkepunkt |
|-------------------------|--|
| 1 | Isolasjonsmåling mot jord |
| 2 | Spenning på alle kurser |
| 3 | Riktig sikr. riktig kurs |
| 4 | Riktig fasefølge/fordeling på 3 faser |
| 5 | Jordforbindelser (1 stk. tilkobl. pr. avgang) Kontinuitetsmåling |
| 6a | Riktig moment / krysset bolt |
| 6b | Sjekket moment |
| 7 | Funksjonstest av styring |
| 8 | Alle nødv. skilt og merker påsatt/retthet. Momentlapp. |
| 9 | Dekking/Faseskille |
| 10 | Festeanordning for inn- og utg. kabler |
| 11 | Dører, hengsler, låser, (klaringer o.l.) |
| 12 | Lakk. og finish. |
| 13 | Rengjøring. |
| 14 | Stikkontakter : spenning (farge/kl.st) |
| 15 | Kursfortegnelser/sjema o.a. dok. vedl. |
| 16 | Emballering i.h.h.t. prod. ordre |
| 17 | Skapet / platen nummerert |
| 18 | Støvsuging |
| 19 | Sjekket korrekte jordfeilbrytere. 32A = 30 mA 63A = 100 mA selektiv 125A = Jordfeildel/overvåking |
| 20 | Kontroll av strømtrafoer: Størrelse, merking, strømretning og plombering. |
| 21 | Megging av strømskinner i skap |
| Mangler ved leveransen: | |

Moelv, 04.11.22
 Sted, dato:



Kontrollør

| | | | |
|------------------------------------|---|-------------------------------------|-----------------------------|
| Besøksadresse: Industriveien 15 | e.post: satema@satema.no | Telefon: +47 62 33 44 30 | Telefax: +47 62 33 44 31 |
| Postnr./poststed: 2390 Moelv | Hjemmeside: www.satema.no | Organisasjonsnummer: 956 456 940 | |