

Genie®



Käyttöopas ja huoltotiedot

Third Edition
Second Printing
Part No. 82827

GS™-2668 DC

GS™-3268 DC

CE Models

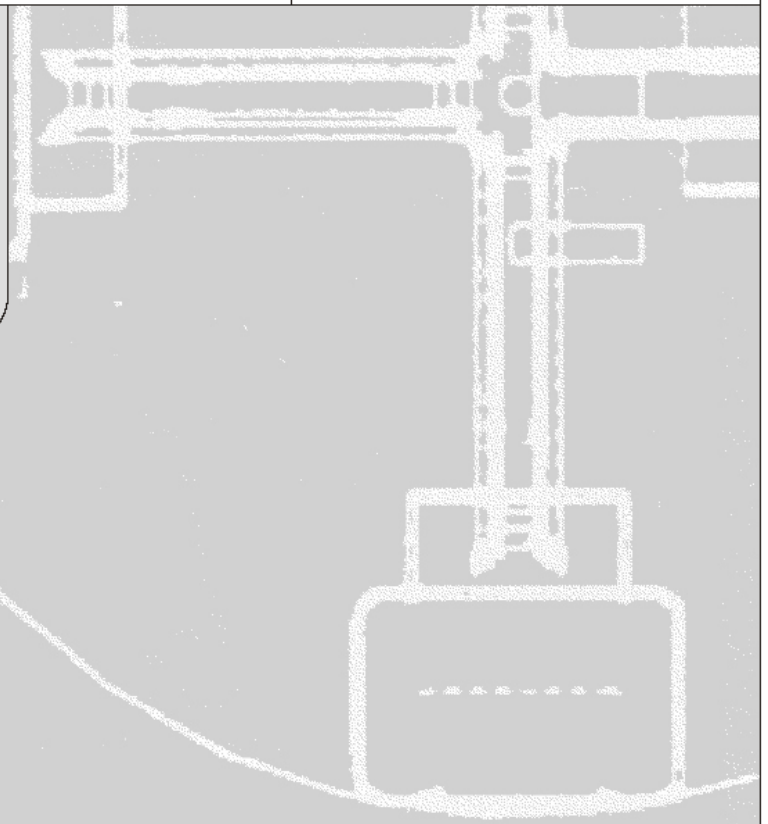

GS-2668 DC, GS-3268 DC saksinostin

Tärkeitä huomioon otettavia seikkoja

Lue nämä turvaohjeet ja tämä käsikirja kokonaisuudessaan ennen kuin alat käyttää konetta. Käyttäjän on ymmärrettävä turvaohjeet ja kirjan sisältämä tieto sekä noudatettava sitä.

Ainoastaan asiaan perehtyneillä henkilöillä on lupa käyttää tätä laitetta. Tämän käsikirjan pitää olla laitteen vakiovaruste ja kulkea sen mukana.

Ota epäselvissä asioissa yhteys Genien edustajaan.

Sisällysluettelo

	Sivu
Turvaohjeet.....	3
Rakenne	10
Ohjaimet	11
Laitteen käyttöä edeltävät tarkistukset	13
Huolto	15
Laitteen toimintojen tarkistus.....	17
Työskentelypaikan tarkistus	22
Käyttöohjeet	23
Akkujen ja laturin käyttöohjeet.....	26
Kuljetusohjeet	27
Tekninen erittely	30

Nostinten turvallisen käytön takaamiseksi näille laitteille on tehtävä lain vaatima määräaikaistarkastus vuosittain. Ota yhteys Genie-edustajaasi.

Maahantuojat:
Rostek-Tekniikka Oy
Ruukintie 20 E
02330 ESPOO
Puh: 09-863 4250
Fax: 09-671 559
info@rostek-tekniikka.fi
www.rostek-tekniikka.fi

Alkuperäisen englanninkielisen Genie GS-2668, GS-3268 Operator's manual, Third Edition, Second Printing, Part No. 82827 -käsikirjan julkaisija: Genie Industries. Yllä mainittu alkuperäinen englanninkielinen käsikirja on yksin sitova.

Turvaohjeet



Varoitus

Tässä käsikirjassa annettujen käyttö- ja turvaohjeiden noudattamatta jättäminen saattaa johtaa kuolemaan tai vakavaan henkilövahinkoon.

Seuraavat seikat ovat edellytyksiä laitteen käytölle:

✓ Opettele ja harjoittele tässä käsikirjassa selostettu turvallinen käyttö.

1 Vältä vaaratilanteita.

Ennen seuraavaan kohtaan siirtymistä on käyttäjän sisäistettävä turvaohjeet.

2 Laitteen käyttöä edeltävät tarkistukset on aina suoritettava.

3 Tarkista laitteen toiminnot aina ennen käyttöä.

4 Tarkista työskentelypaikka.

5 Käytä laitetta ainoastaan siihen käyttötarkoitukseen mihin se on tehty.

✓ Lue, opettele ja noudata:

Käsikirjassa ja tarrakilvissä olevia valmistajan käyttö- ja turvaohjeita

Henkilökohtaisten suojavarusteiden käyttöohjeita ja työpaikan ohjeita

Yleisiä työturvallisuusmääräyksiä

✓ Ole kunnolla perehtynyt laitteen turvalliseen käyttötapaan.

Kuolettavan sähköiskun vaara

Tätä nostinta ei ole sähköeristetty, eikä se näin ollen suojaa sähköiskulta kosketettaessa tai lähestyttäessä sähkövirtalähdettä.

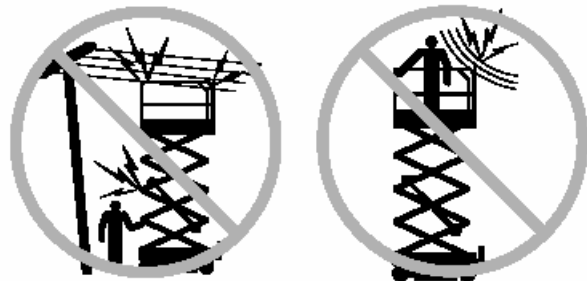

Noudata määräysten ja seuraavassa esitetyn taulukon mukaista turvaetäisyyttä sähköjohtimista ja -laitteista.

Jännite kahden vaiheen välinen	Pienin turvallinen lähestymisetaisyys m
0-300 V	Vältä kosketusta
300 V-50 kV	3,05
50 kV-200 kV	4,60
200 kV-350 kV	6,10
350 kV-500 kV	7,62
500 kV-750 kV	10,67
750 kV-1000 kV	13,72

Ota huomioon lavan heiluminen, sähkölinjojen mahdollinen huojuminen ja painuminen sekä voimakkaat ja puuskittaiset tuulet.

Älä kosketa nostimeen, mikäli se osuu jännitteelliseen sähkölinjaan. Kukaan ei saa, ei maasta eikä korista, koskea nostimeen eikä käyttää sitä, ennen kuin sähkölinjan jännite on katkaistu.

Älä käytä nostinta ukkosen tai myrskyn aikana.

Älä käytä nostinta hitsauslaitteen maadoittamiseen.

Kaatumisvaara

Nostettavien henkilöiden ja laitteiden yhteispaino ei saa ylittää korin tai sen jatkeen maksimikuormitusta.

Sallitut kuormat ilmoitettu tasaisesti jakautuneena.

Korin maksimikuormitus GS-2668

Maksimi henkilömäärä	4
Korin korkeus	Maksimi-kuormitus
7,9 m	567 kg
6,4 m	771 kg
4,8 m	975 kg
3,2 m	771 kg
1,7 m	567 kg

Korin maksimikuormitus GS-3268

Maksimi henkilömäärä	
Sisäkäytössä	4
Ulkokäytössä	2
Korin korkeus	Maksimi-kuormitus
9,8 m	454 kg
7,8 m	686 kg
5,8 m	919 kg
3,8 m	686 kg
1,8 m	454 kg



Älä käytä korin ohjaimia korin vapauttamiseen jos se on kiillautunut, takertunut tai sen liikkeet ovat muuten estyneet. Kaikkien henkilöiden on poistuttava korista ennen kuin kori yritetään vapauttaa alaohjaimia käyttäen.

Älä luota kallistumisen hälytysääneen vaakasuoruuden määrittämisessä. Kallistumisen hälytysääni kuuluu ainoastaan laitteen ollessa erittäin kaltevalla pinnalla.

Mikäli kallistumisen hälytysääni esiintyy:

Laske kori. Siirrä nostin tukevalle, tasaiselle alustalle ennen korin nostamista. Mikäli hälytysääni ilmaantuu koria nostettaessa, on korin laskemisessa noudatettava äärimmäistä varovaisuutta.

Kun kallistumisen hälytysääni esiintyy, ajotoiminnot eivät ole käytettävissä. Laske kori ja siirrä nostin tasaiselle alustalle.



Älä käytä nostinta voimakkaassa tai puuskittaisessa tuulessa. Älä kasvata korin tai kuorman pinta-alaa. Tuulelle alttiina olevan pinta-alan suurentaminen pienentää laitteen vakavuutta.

Älä aja nostinta epätasaisella maaperällä tai sen läheisyydessä, epävakailla pinnoilla tai muuten vaarallisissa olosuhteissa korin ollessa ylhäällä.

Noudata äärimmäistä varovaisuutta ja aja hitaalla nopeudella siirtäessäsi nostinta varastointiasennossa paikoissa, joissa maaperä on epätasainen, joissa on romua tai pinta on epävakaa tai liukas, tai joissa on lähellä kuoppia tai pudotuksia.

Älä työnnä tai vedä mistään korin ulkopuolella olevasta esineestä.

GS-2668 DC

Manuaalinen max. voima

Sisäkäyttö, 4 henkilöä - 400 N

Ulkokäyttö, 4 henkilöä - 400 N



GS-3268 DC

Manuaalinen max. voima

Vain sisäkäyttö, 4 henkilöä - 400 N

Ulkokäyttö, 2 henkilöä - 400 N

Älä millään tavalla muuta nostimen turvallisuuteen tai vakauteen vaikuttavia osia tai estä niiden toimintaa.

Älä korvaa osia, jotka vaikuttavat oleellisesti nostimen vakauteen osilla, joiden paino eroaa alkuperäisistä.

Älä muuttele tai modifioi koria. Työkalu-alustojen tms. asentaminen koriin, potkulistoihin tai kaiteeseen voi lisätä korin painoa sekä tuulipinta-alaa.

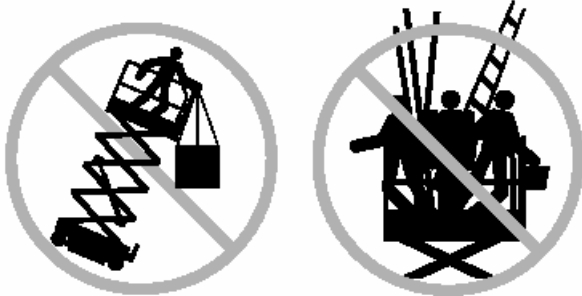

Älä laita tai kiinnitä tämän nostimen mihinkään osaan mitään kiinteitä tai roikkuvia taakkoja.

Älä laita tikkaita tai telineitä korille tai nostinta vasten.

Älä käytä nostinta liikkuvalla alustalla tai ajoneuvon päällä.

Varmista, että kaikki renkaat ovat hyvässä kunnossa ja kruunumutterit kunnolla varmistettu sokilla.

Älä käytä akkuja, jotka painavat vähemmän kuin alkuperäiset. Akut toimivat vastapainona ja vaikuttavat oleellisesti laitteen stabiilisuuteen. Kunkin akun on painettava 30 kg.

Älä käytä nostinta taakkanosturina.

Älä liikuta nostinta tai muita esineitä korilla.

Älä päästä koria kosketuksiin lähellä olevien esineiden ja rakenteiden kanssa.

Älä sido koria lähellä oleviin esineisiin tai rakenteisiin.

Älä sido esineitä korin ulkopuolelle.

Älä käytä nostinta jos alustan kotelot ovat auki.

Putoamisvaara



Nostettavien henkilöiden tulee noudattaa yleisiä työturvallisuusmääräyksiä.

Kiinnitä tarvittaessa turvaköysi korissa olevaan kiinnittimeen.

Älä istu, seiso tai kiipeile korin suojakaiteilla.

Seiso koko ajan tukevasti korin lattialla.

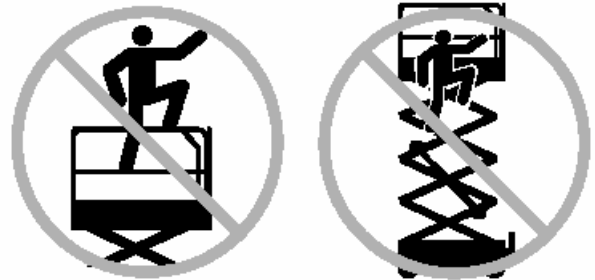

Älä kiipeä korilta alas sen ollessa ylhäällä.

Pidä korin lattia puhtaana romusta yms.

Laita korin portti tai puomi kiinni ennen nostimen käyttöä.

Älä käytä nostinta elleivät suojakaiteet ole kunnossa ja paikallaan ja portti kiinni.

Törmäysvaara

Huomioi rajoitettu näkyvyys käyttäessäsi nostinta. Muista ottaa huomioon myös ns. kuolleet kulmat ja katvealueet).



Muista huomioida myös korin jatkeen mitat liikuttaessasi nostinta.

Tarkista, ettei työskentelyalueella ole yläpuolisia esteitä tai muita vaaratekijöitä.

On suositeltavaa, että laitetta käytettäessä pidetään suojakypärää.

Varo käsien ruhjoutumista pitäessäsi kiinni korin suojakaiteesta.

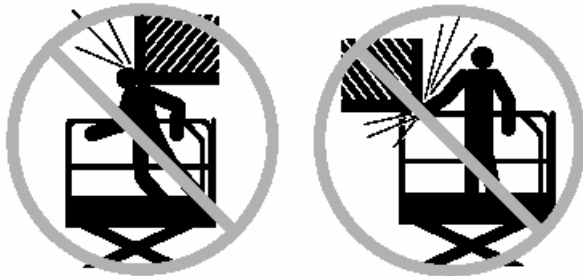

Käytä ajamiseen ja ohjaamiseen korin ohjaimen ja rungon värikoodattuja suunta-nuolia.

Älä käytä koria minkään nosturin liikeradalla, ellei nosturin ohjaimia ole lukittu ja/tai ellei törmäyksiä estäviä varotoimenpiteitä ole suoritettu.

Älä leiki nostimella! Kaikenlainen kujeilu tms. työkonetta käytettäessä on vaarallista!

Älä laske koria alaspäin, jos alla olevassa tilassa on ihmisiä tai esteitä.



Rajoita liikkumisnopeus olosuhteisiin sopivaksi seuraavat seikat huomioon ottaen: maaperän pinnan laatu, muu liikenne alueella, pinnan kaltevuus, henkilöiden sijainti ja muut mahdolliset törmäysvaaran aiheuttavat tekijät.

Komponenttien vaurioitumisvaara

Älä käytä nostinta hitsauslaitteen maadoittamiseen.

Räjähdyks- ja palovaara

Älä käytä konetta tai lataa akkuja vaarallisissa olosuhteissa tai paikoissa, joissa saattaisi esiintyä nestekaasun tai muiden herkästi syttyvien aineiden vuotoja.

Vaurioituneen laitteen aiheuttamat vaarat

Älä käytä vaurioitunutta tai väärin toimivaa nostinta.

Suurita nostimen käyttöä edeltävä tarkistus sekä toimintojen läpikotainen tarkistus aina ennen kutakin käyttökertaa. Vaurioitunut tai viallisesti toimiva nostin on välittömästi merkittävä selvästi ja poistettava käytöstä.

Huoltotoimenpiteet on ehdottomasti suoritettava tämän käsikirjan sekä Huollon käsikirjan ohjeiden mukaisesti.

Varmista, että kaikki tarrakilvet ovat paikoillaan ja lukukelpoisia.

Varmista, että turva- ja käyttöohjeet ovat lukukelpoisessa kunnossa ja että ne ovat paikoillaan korissa olevassa säilytyskotelossa.

Musertumisen vaara

Pidä kädet ja jalat saksimekanismin ulkopuolella.

Käytä ns. maalaisjärkeä ja suunnittelua käyttäessäsi nostinta alaohjaimilta. Muista turvaetäisyydet käyttäjään, koneeseen ja kiinteisiin kohteisiin.

Ruumiinvamman vaara

Älä käytä laitetta, mikäli siinä on hydraulioöljy- tai paineilmuoto. Vuotava paineilma tai hydraulioöljy saattaa läpäistä ihon ja/tai aiheuttaa ihovaurion.

Tarrakilpimerkinnät

Genie-nostimissa käytetään seuraavia tarrakilpiä:

VAARA



Punainen - käytetään merkitsemään

ruumiinvamman tai kuoleman vaaran todennäköisyyttä.

HUOMIO



Keltainen - käytetään merkitsemään vakavan

ruumiillisen vamman tai nostimen vaurioitumisvaaran mahdollisuutta.

HUOMIO



Vihreä - käytetään merkitsemään

oikeaa käyttöä tai huoltoa koskevia tietoja.

Akkuihin liittyvät turvaohjeet

Palovammavaara

Akut sisältävät happoa. Käytä aina suojavaatetusta ja suojalaseja työskennellessäsi akkujen kanssa.



Vältä akkuhapon roiskumista ja kosketusta siihen. Neutralisoi akkuhapporoiskeet leivinsoodalla ja vedellä.

Suojaa akut ja laturi vedeltä ja/tai sateelta latauksen ajaksi.

Räjähdyksivaara



Akuissa muodostuu räjähtävää kaasua. Estä tämän vuoksi kipinöiden ja liekkien pääsy akkujen lähelle. Myös sytytetyt tupakat on pidettävä poissa akkujen lähetyviltä.

Akkukotelo on pidettävä auki latauksen aikana.

Älä kosketa akun napoja tai kaapeliliittimiä työkaluilla, jotka voivat aiheuttaa kipinöintiä.

Komponenttien vaurioitumisvaara

Älä käytä akkujen lataamiseen laturia, jonka jännite on suurempi kuin 24 V.

Sähköiskun vaara



Akkulaturin saa kytkeä ainoastaan maadoitettuun vaihtovirtalähteeseen. Tarkista eristeet, kaapelit ja johdot päivittäin vaurioiden varalta. Vaihda vaurioituneet osat ennen käyttöä.

Varo saamasta sähköiskuja akun navoista. Älä käytä sormuksia, kelloa tai muita koruja.

Kaatumisvaara

Älä käytä akkuja, jotka painavat vähemmän kuin alkuperäiset. Akut toimivat vastapainona ja vaikuttavat oleellisesti laitteen stabiiliisuuteen. Kunkin akun on painettava 30 kg

Nostossa huomioitavia seikkoja

Hanki akkujen nostamiseen riittävästi henkilöitä ja käytä oikeaa nostotekniikkaa.

Rakenne

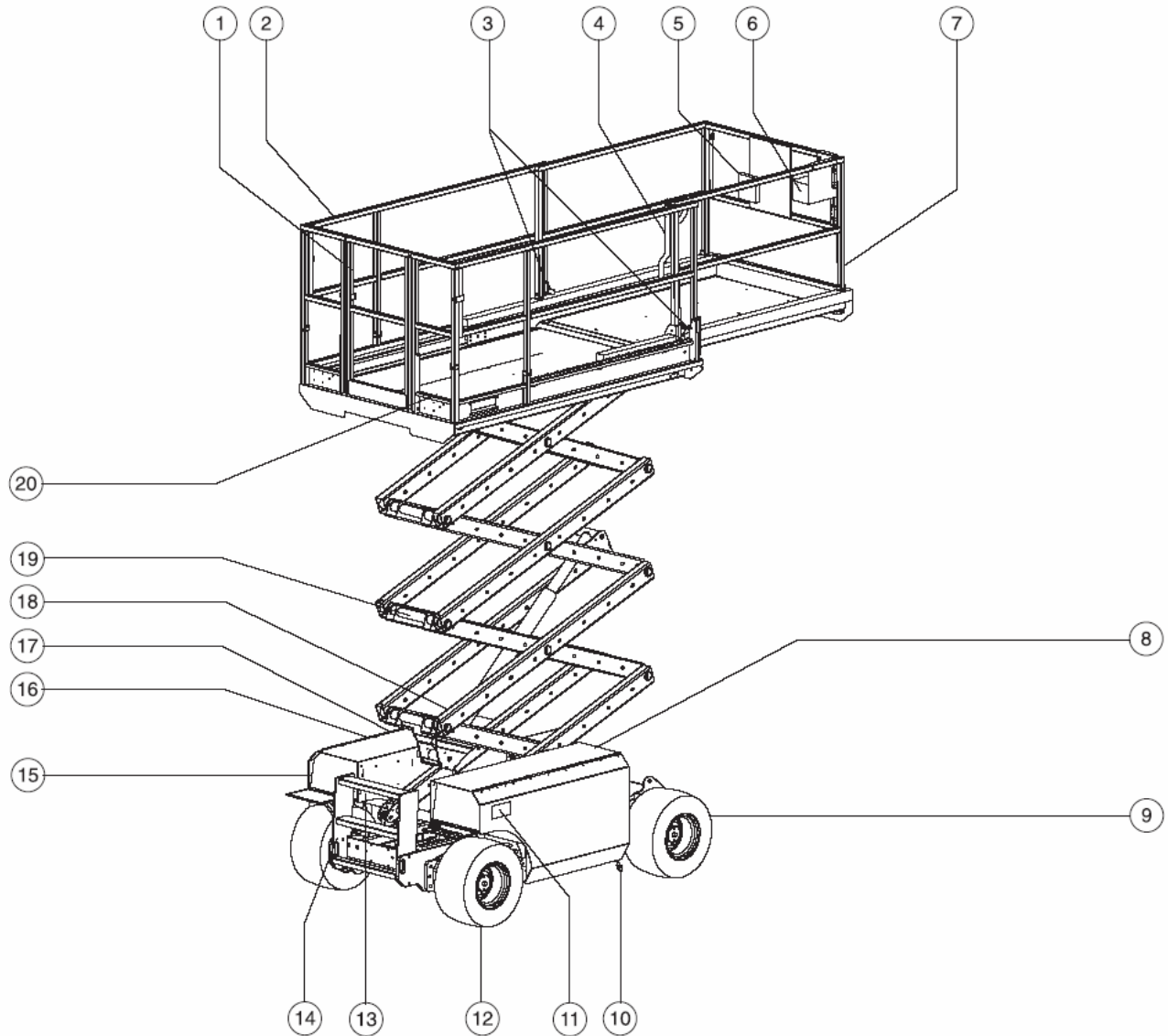

- 1 Korin portti
- 2 Korin turvakaide
- 3 Turvaköyden kiinnityspisteet
- 4 Korin jatkeen lukituskahva
- 5 Käyttöohjekotelo
- 6 Korihajaimet
- 7 Korin jatke
- 8 Akkukotelon kansi
- 9 Kääntyvä pyörä
- 10 Koripistorasian verkkoliitântä
- 11 Akkulaturin verkkoliitântä ja laturi (kannen alla)
- 12 Pyörä, ei kääntyvä
- 13 Kallistuksen hälytin (kannen alla)

- 14 Tikkaat / kiinnityskorvake kuljetusta varten
- 15 Alaohjaimet manuaalisella laskulla ja LED-diagnostiikalla
- 16 Alaohjaimien suojakansi
- 17 Hydrauliöljyn pinnan osoitin (suojuksessa)
- 18 Jarrun vapautuspumpun kahva ja jarrun vapautuksen kahva (eivät näy kuvassa)
- 19 Turvatanko
- 20 GFCI -pistorasia

Ohjaimet

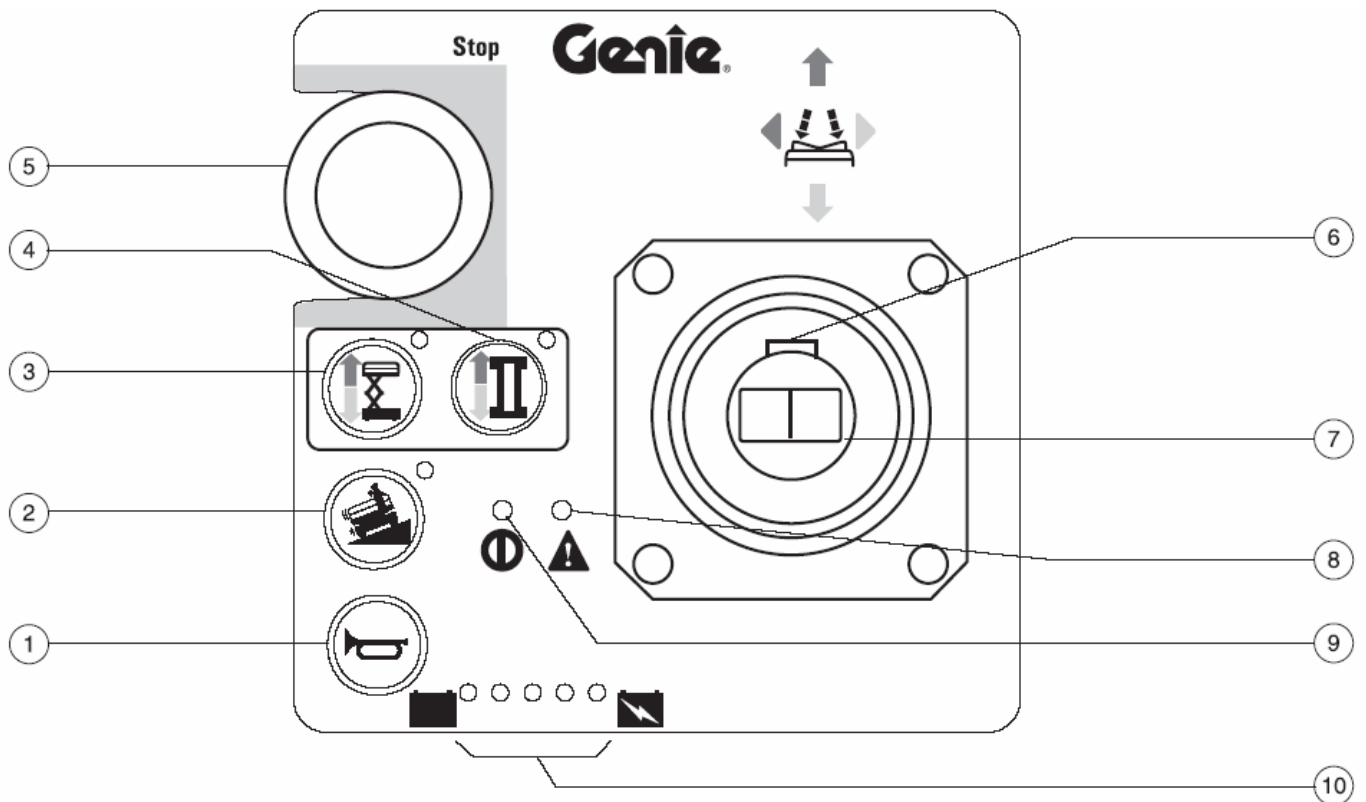

Koriohjaimet

- 1 Äänimerkki
- 2 Ajonopeuden säätö: kalteva pinta, hidas ajo
- 3 Noston valintanappi merkkivalolla
- 4 Ajoliikkeen valintanappi merkkivalolla
- 5 Häätä-seis -painike
- 6 Toiminnon valintapainike
- 7 Ohjauksen keinukytin
- 8 Virheen merkkivalo
- 9 Virran merkkivalo
- 10 Akkujen varaustilan mittari

Ohjaimet

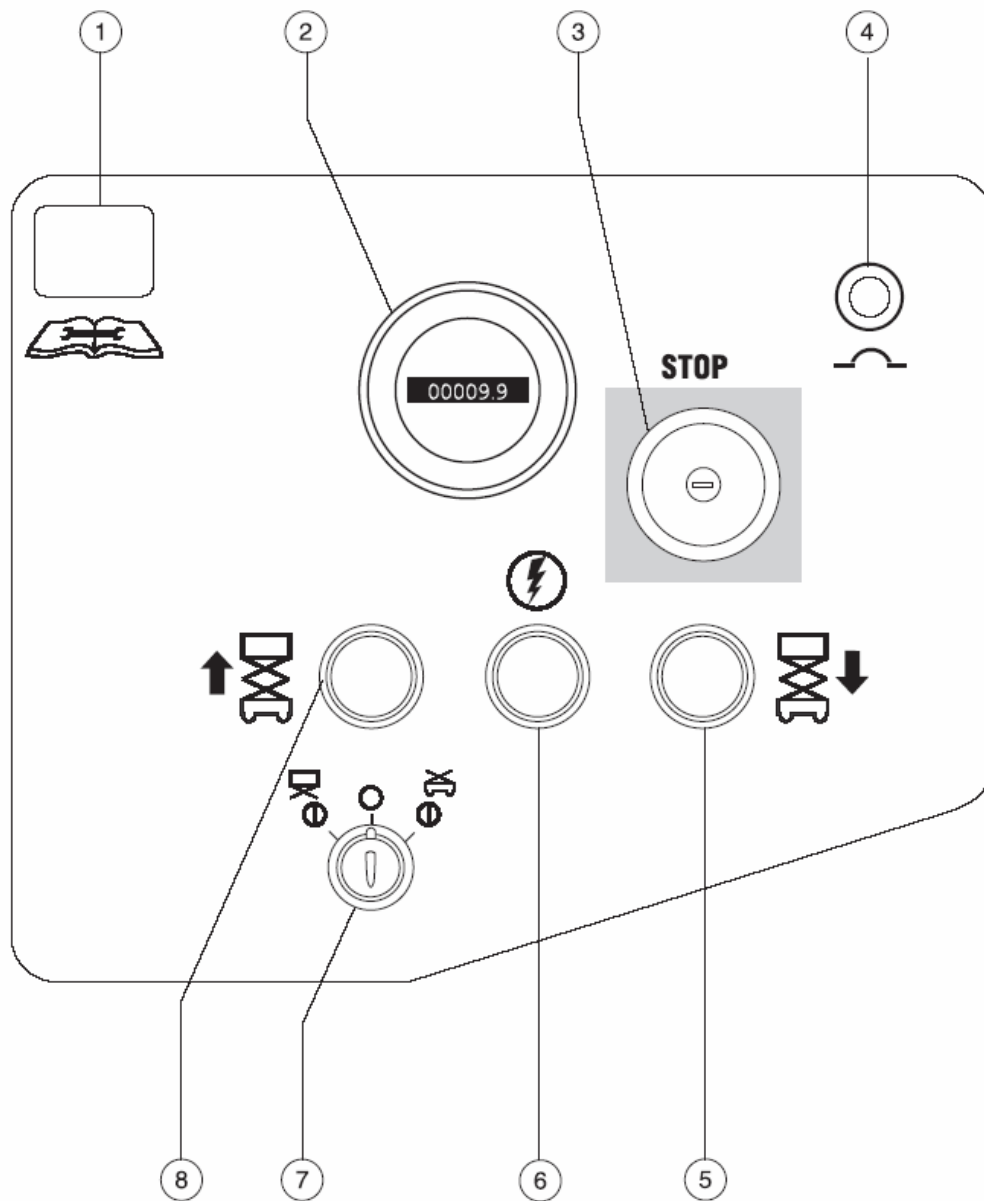

Alaohjaimet

- 1 LED -diagnostiikka
- 2 Käyttötuntimittari
- 3 Häätä-seis -painike
- 4 Ohjauspiirin 7 A sulake
- 5 Korin laskupainike

- 6 Toiminnan aktivointikytkin
- 7 Koriohjaus / off / alaohjaus -avainkytkin
- 8 Korin nostopainike

Laitteen käyttöä edeltävät tarkistukset



Seuraavat seikat ovat edellytyksiä laitteen käytölle:

✓ Opettele ja harjoittele tässä käsikirjassa selostettu laitteen turvallinen käyttö.

1 Vältä vaaratilanteita

2 Laitteen käyttöä edeltävät tarkistukset on aina suoritettava

Ennen seuraavaan kohtaan siirtymistä on käyttäjän sisäistettävä laitteen käyttöä edeltävät tarkistukset.

3 Tarkista laitteen toiminnot aina ennen käyttöä.

4 Tarkista työskentelypaikka.

5 Käytä laitetta ainoastaan siihen käyttötarkoitukseen mihin se on tehty.

Peruseriaate

Käyttäjän vastuulla on suorittaa laitteen käyttöä edeltävät tarkistukset.

Laitteen käyttöä edeltävillä tarkistuksilla tarkoitetaan käyttäjän suorittamaa silmämääräistä laitteen tarkistusta ennen kutakin työvuoroa. Tarkistuksen tarkoituksena on selvittää mahdolliset selkeät viat ennen toimintojen tarkistamiseen ryhtymistä.

Laitteen käyttöä edeltävillä tarkistuksilla on tarkoitus myös selvittää määräaikaishuoltojen tarve. Käyttäjän suoritettavia huoltotoimenpiteitä ovat ainoastaan tässä ohjeessa esitetyt huollot.

Tarkista jokainen seuraavalla sivulla luettelossa mainittu kohta mahdollisten muutoksien, vaurioiden tai löysien ja puuttuvien osien varalta.

Nostinta, johon on tehty asiaankuulumattomia muutoksia tai viallista nostinta ei missään tapauksessa saa käyttää. Mikäli nostimessa havaitaan vikoja tai muutoksia tehtaalta toimitettuun laitteeseen nähden, on nostin merkittävä selvästi ja poistettava käytöstä.

Ainoastaan nostimeen perehtyneet henkilöt saavat suorittaa korjaustoimenpiteitä valmistajan ohjeiden mukaisesti. Korjaustöiden jälkeen on käyttäjän suoritettava laitteen käyttöä edeltävät tarkistukset ennen toimintojen tarkastuksiin ryhtymistä.

Määräaikaistarkastukset ja huollot tulee antaa pätevöityjen huoltohenkilöiden suorittavaksi valmistajan ohjeiden ja vastaavien käsikirjojen mukaisesti.

Laitteen käyttöä edeltävät tarkistukset

Varmista, että turva- ja käyttöohjeet ovat lukukelpoisessa kunnossa ja että ne ovat paikoillaan korissa olevassa säilytyskotelossa.

Varmista, että kaikki tarrakilvet ovat paikoillaan ja lukukelpoiset.

Tarkista hydrauliyksikön öljyn pinnankorkeus säiliössä ja lisää tarvittaessa. Suorita tarkistus mahdollisten vuotojen varalta. Kts. Luku Huollot.

Tarkista akunesteen pinnankorkeus, lisää tarvittaessa tislattua vettä. Suorita tarkistus mahdollisten vuotojen varalta. Kts. luku Huollot.

Suorita alla olevan luettelon mukaiset tarkistukset vaurioiden, muutosten, viallisten asennusten tai puuttuvien osien varalta:

- Sähköiset osat, johdotus ja kaapelit
- Hydrauliyksikkö, säiliö, letkut, liitokset, sylinterit ja jakotukit.
- Akut ja niiden liitokset
- Ajomoottorit
- Painelaatat
- Renkaat ja pyörät
- Rajakytkimet, hälytykset ja äänimerkki
- Mutterit, pultit ja muut kiinnittimet
- Korin portti
- Ääni- ja valomerkki (jos kuuluu varustukseen)
- Turvatanko
- Kaatumissuojat
- Korin jatkeet

- Saksimekanismin tapit ja kiinnikkeet
- Koriohjain (joystick)
- Generaattori (jos kuuluu varustukseen)

Tarkista koko laite seuraavien seikkojen varalta:

- Murtumat hitsausaumoissa ja rakenteissa
- Kuhmut tai vauriot.
- Varmista, että kaikki rakenteelliset ja muut kriittiset osat ovat paikallaan, kuten myös kaikki niihin liittyvät kiinnittimet ja tapit, ja että ne on kunnolla kiristetty.
- Varmista, että sivukaide on kunnolla paikallaan ja tapit ja pultit paikoillaan.

Huolto



Noudata seuraavaa:

✓ Käyttäjän suoritettavia huoltotoimenpiteitä ovat ainoastaan tässä ohjeessa esitetyt huollot.

✓ Määräaikaistarkastukset ja huollot tulee antaa pätevöityjen huoltohenkilöiden suorittavaksi valmistajan ohjeiden ja vastaavien käsikirjojen mukaisesti.

Huoltotöitä koskevat merkinnät

HUOMIO Alla esitettyjä symboleja on käytetty korostamaan eri ohjeiden tarkoitusta. Niiden merkitys on esitetty alla.



Merkki osoittaa että huollon suorittaminen vaatii työkaluja.



Merkki osoittaa että toimenpiteen suorittamiseen tarvitaan uusia osia.



Hydrauliöljyn pinnan tarkistus

Hydrauliöljyn pinnan säännöllinen tarkistus on välttämätön nostimen toimintakunnon varmistamiseksi. Alhainen hydrauliöljyn määrä saattaa vahingoittaa nostimen hydraulisia osia. Päivittäinen hydrauliöljyn pinnan tarkistus paljastaa myös kehitysvaiheessa olevat hydraulijärjestelmän viat.

HUOMIO Tarkista hydrauliöljyn määrä korin ollessa alhaalla.

1 Tarkista pinnan korkeus hydrauliöljyn säiliön nestelasista.

Tulos: öljyn korkeuden tulisi olla 5 cm:n sisällä nestelasin yläosassa.

2 Lisää hydrauliöljyä tarvittaessa. Varo ylitäyttöä.

Nostimessa käytettävä öljy

Öljyalaatu Chevron Rykon Premium MV tai vastaava

Akkujen kunnan tarkistus



Akkujen kunto on oleellinen osa nostimen häiriöttömän toiminnan ja käyttöturvallisuuden varmistamista. Akkunesteen vajoaus ja huono akkukenkien kiinnitys altistavat nostimen laitteet rikkoutumiselle ja ovat vaara käyttäjälle.

HUOMIO Sinetöityjen tai huoltovapaiden akkujen nesteen tasoa ei tarvitse tarkastaa.

VAROITUS Sähköiskun vaara. Jännitteellisten virtapiirien koskettaminen saattaa altistaa vaaralliselle sähköiskulle. Suorittaessasi tarkistusta riisu sormukset, kellot ja korut.

VAROITUS Ruumiinvamman vaara. Akut sisältävät happoa. Vältä hapon roiskumista tai vuotoa. Karannut neste tulee neutraloida vedellä ja leivontasoodalla.

HUOMIO Suorita akkunesteen tarkastus kun akut ovat täyteen ladattuina.

1 Pue suojavaatteet ja silmäsuojukset.

2 Tarkista että akun navat eivät ole hapettuneet.

3 Tarkista että akun kiinnikkeet ja napakenkien kiinnitys ovat kunnossa.

4 Avaa kennojen tulpat.

5 Tarkista kennojen pinnan korkeus. Lisää tarvittaessa tislattua vettä täyttöputken alapintaan asti. Varo ylitäyttöä.

6 Sulje kennojen tulpat.

HUOMIO Napojen suojukset ja suojavaitelun käyttö ehkäisevät kenkien syöpymistä.

Määräaikaishuollot

Määräaikaishuollon toimenpiteet tulee antaa tähän tehtävään koulutetun henkilön tehtäväksi ja ne tulee suorittaa koneen huoltokirjan määräyksiä noudattaen.

Koneille jotka ovat olleet pois käytöstä yli 3 kuukautta tulee suorittaa neljännesvuosittainen määräaikaishuolto-ohjelma ennen niiden uudelleen käyttöönottoa.

Laitteen toimintojen tarkistus



Seuraavat seikat ovat edellytyksiä laitteen käytölle:

✓ Opettele ja harjoittele tässä käsikirjassa selostettu laitteen turvallinen käyttö.

1 Vältä vaaratilanteita

2 Laitteen käyttöä edeltävät tarkastukset on aina suoritettava

3 Tarkista laitteen toiminnot aina ennen käyttöä.

Ennen seuraavaan kohtaan siirtymistä on käyttäjän sisäistettävä laitteen toimintojen tarkistus.

4 Tarkista työskentelypaikka.

5 Käytä laitetta ainoastaan siihen käyttötarkoitukseen mihin se on tehty.

Perusperiaate

Laitteen toimintojen tarkistuksen tarkoituksena on löytää mahdolliset viat tai häiriöt ennen nostolaitteen käyttöönottoa. Käyttäjän on noudatettava ohjeita askel askeleelta laitteen kaikkien toimintojen tarkistamiseksi.

Virheellisesti toimivaa laitetta ei missään tapauksessa saa käyttää. Mikäli toiminnoissa havaitaan vikoja tai häiriöitä, on viallinen laite merkittävä selvästi ja poistettava käytöstä. Ainoastaan pätevöidyt huoltohenkilöt saavat suorittaa korjaustoimenpiteitä valmistajan ohjeiden mukaisesti.

Korjaustöiden jälkeen on käyttäjän suoritettava laitteen käyttöä edeltävät tarkastukset sekä toimintojen tarkistukset ennen kuin laite otetaan jälleen käyttöön.

1 Valitse tarkistuspaikaksi tukeva, tasainen alusta, jossa ei ole haittaavia esineitä.

2 Tarkista akkujen liitokset.

Alaohjaimet

3 Vedä sekä kori- että alaohjaimen punainen Häätä-seis -painonappi asentoon ON.

4 Käännä avaimella varustettu valintakytkin alaohjain -asentoon.



5 Tarkista diagnostiikka- LED näyttö. Näytössä pitäisi näkyä - - tai 23.



Hätä-seis -pysäytyksen tarkistus

6 Paina alaohjaimen punainen Häätä-seis -painonappi asentoon OFF.

Minkään toiminnon ei tule käynnistyä.

7 Vedä punainen Häätä-seis -painonappi asentoon ON.

Ylös/alas -toimintojen tarkistus

Tämän nostimen äänivaroitusmerkit tulevat samasta keskushälytyslaitteesta. Laskeutumisen varoitusääni on katkonainen 60 kert/min. Hälytysääni, joka syntyy kun laite ei ole vaakasuorassa, soi 180 kertaa minuutissa.

8 Älä paina toiminnon aktivointikytkintä. Yritä käyttää korin nostotoimintoa.



Minkään toiminnon ei tulisi käynnistyä.

9 Pidä toiminnon aktivointikytkin alas painettuna ja yritä käyttää korin nostotoimintoa.

Korin tulisi nousta.

10 Pidä toiminnon aktivointikytkin alas painettuna ja yritä käyttää korin laskutoimintoa.

Korin tulisi laskea alas. Alaslaskun hälytysäänen tulisi soida koria laskettaessa.

Manuaalisen laskun testaus

11 Pidä toiminnon aktivointikytkin jommalle kummalle puolelle käännettynä. Kohota kori n. 0.6 m:n korkeuteen.

12 Paina punainen Häätä-seis –painonappi asentoon OFF.

13 Nosta punainen Häätä-Seis –painonappi asentoon ON.

14 Pidä toiminnon aktivointikytkin alas painettuna ja yritä käyttää korin laskutoimintoa

Korin tulisi laskea. Alaslaskun hälytysääni ei soi.

15 Käännä Avainkytkin alaohjain -asentoon.

Korin ohjaimet

Hätä-seis

16 Paina korin punainen Hätä-Seis – painonappi asentoon OFF.

Minkään toiminnon ei tulisi käynnistyä.

17 vedä punainen Hätä-Seis –painonappi asentoon ON.

Vihreän virran merkkivalon tulee syttyä.

Äänimerkin toiminnan tarkistus

18 Paina torven painonappia.

Torven tulisi soida.

Toiminnan aktivointikytkimen tarkistus

19 Älä pidä toiminnan aktivointikytkimestä kiinni.

20 Käännä ohjainta hitaasti sinisen nuolen suuntaan ja sitten keltaisen nuolen suuntaan.

Minkään toiminnon ei tulisi käynnistyä.

Nosto/lasku –toimintojen tarkistus

21 Paina nosto -toiminnon valintapainiketta.

22 Paina toiminnan aktivointikytkin pohjaan ja pidä se pohjaan painettuna.

23 Käännä ohjainta hitaasti sinisen nuolen suuntaan.

Korin tulisi nousta.

24 Vapauta ohjain.

Korin tulisi pysähtyä.

25 Paina toiminnan aktivointikytkin pohjaan ja pidä se pohjaan painettuna. Käännä ohjainta hitaasti keltaisen nuolen suuntaan.

Korin tulisi laskea alas. Alaslaskun hälytysäänen tulisi soida koria laskettaessa.

Koria laskettaessa korin pitäisi pysähtyä kun se on 2,1 metrin korkeudella maasta. Varmista, että korin alapuolisella alueella ei ole henkilöitä eikä esineitä, jotka häiritsevät laskeutumista. Jatkaaksesi korin laskemista, odota 5 sekuntia ja käännä ohjainta uudelleen.

Ohjauksen tarkistus

Huom. Ohjaus- ja ajotestien aikana seiso korissa kasvot nostimen ohjauspäätä kohti.

26 Paina ajon valintakytkintä.

27 Paina toiminnan aktivointikytkin pohjaan ja pidä se pohjaan painettuna.

28 Paina ajo-ohjaimen päässä olevaa keinukytkintä ohjauspaneelissa olevan sinisen kolmion osoittamaan suuntaan.

Ohjauspyörien tulisi kääntyä rungossa olevan sinisen kolmion osoittamaan suuntaan.

29 Paina ohjaimen päässä olevaa keinukytkintä ohjauspaneelissa olevan keltaisen kolmion osoittamaan suuntaan.

Ohjauspyörien tulisi kääntyä rungossa olevan keltaisen kolmion osoittamaan suuntaan.

Ajon ja jarrujen tarkistus

30 Paina toiminnan aktivointikytkin pohjaan ja pidä se pohjaan painettuna.

31 Liikuta ohjainta hitaasti ohjauspaneelissa olevan sinisen nuolen osoittamaan suuntaan kunnes nostin alkaa liikkua, ja palauta ohjain sitten keskiasentoon.

Nostimen tulisi liikkua sinisen nuolen osoittamaan suuntaan ja pysähtyä sitten äkillisesti.

32 Paina toiminnan aktivointikytkin pohjaan ja pidä se pohjaan painettuna.

33 Liikuta ohjainta hitaasti ohjauspaneelissa olevan keltaisen nuolen osoittamaan suuntaan kunnes nostin alkaa liikkua, ja palauta ohjain sitten keskiasentoon.

Nostimen tulisi liikkua keltaisen nuolen osoittamaan suuntaan ja pysähtyä sitten äkillisesti.

Huom: Ajojarrun tulisi pystyä pitämään laite paikoillaan millä tahansa kaltevalla alustalla, jota kone pystyy nousemaan.

Ajonopeuden rajoittimen tarkistus

34 Paina noston valintakytkintä.

35 Paina toiminnan aktivointikytkin pohjaan ja pidä se pohjaan painettuna.

36 Paina ajo-ohjaimen päässä olevaa keinukytkintä hitaasti ohjauspaneelissa olevan sinisen kolmion osoittamaan suuntaan.

37 Paina ajon valintakytkintä.

38 Paina toiminnan aktivointikytkin pohjaan ja pidä se pohjaan painettuna.

39 Käännä ohjain hitaasti täyden nopeuden asentoon.

Maksimi ajonopeus nostolava ylhäällä ei saa ylittää 22 cm/s.

Mikäli ajonopeus nostolava ylhäällä ylittää 22 cm/s, laite on välittömästi merkittävä selvästi ja poistettava käytöstä.

Kallistumisanturin toiminnan tarkistus

Huom. Testin aikana seiso korin ulkopuolella (ei korissa!) ohjaten koriohjaimella.

40 Laske kori ala-asentoon.

41 Aja toisen sivun molemmat pyörät 10 cm korkealle korokkeelle (esim. reunuskivi) tai kuoppaan.

42 Nosta kori n. 2,4 metrin korkeuteen.

Lavan tulee pysähtyä ja hälytysäänen kuulua 180 krt /min.

43 Paina ajon valintakytkintä

44 Liikuta ohjainta hitaasti ohjauspaneelissa olevan sinisen nuolen osoittamaan suuntaan, sitten keltaisen nuolen osoittamaan suuntaan.

Ajo-toiminnon ei tule toimia kumpaankaan suuntaan.

45 Laske kori ja poista puupalat.

Työskentelypaikan tarkistus



Seuraavat seikat ovat edellytyksiä laitteen käytölle:

✓ Opettele ja harjoittele tässä käsikirjassa selostettu laitteen turvallinen käyttö.

1 Vältä vaaratilanteita.

2 Laitteen käyttöä edeltävät tarkistukset on aina suoritettava.

3 Tarkista laitteen toiminnot aina ennen käyttöä.

4 Tarkista työskentelypaikka.

Ennen seuraavaan kohtaan siirtymistä on käyttäjän sisäistettävä työskentelypaikan tarkistaminen.

5 Käytä laitetta ainoastaan siihen käyttötarkoitukseen mihin se on tehty.

Perusperiaate

Työskentelypaikan tarkistuksen tarkoitus on selvittää onko nostimen käyttäminen kyseisessä paikassa turvallista. Käyttäjän tulee tehdä tarkistukset ennen laitteen siirtämistä työskentelypaikalle.

Käyttäjän vastuulla on selvittää ja painaa mieleensä työskentelypaikan vaaratekijät sekä varoa niitä, kun nostinta liikutellaan, kuten myös laitteen valmistelun ja käytön aikana.

Työskentelypaikan tarkastus

Pidä seuraavat vaaratilanteet mielessä ja vältä niitä:

- Pudotukset tai kuopat

- Kohoumat, esteet lattialla tai alustalla tai romut

- Yläpuoliset esteet ja korkeajännitejohtimet

- Vaarallinen sijainti

- Alusta, joka ei ole riittävän vahva kestämään nostimen ja sen taakan aiheuttamaa kuormitusta

- Tuuli- ja sääolosuhteet

- Asiaankuulumattomien henkilöiden läsnäolo

- Muut mahdolliset vaaratilanteet.

Käyttöohjeet



Seuraavat seikat ovat edellytyksiä laitteen käytölle:

✓ Opettele ja harjoittele tässä käsikirjassa selostettu laitteen turvallinen käyttö.

- 1 Vältä vaaratilanteita.
- 2 Laitteen käyttöä edeltävät tarkistukset on aina suoritettava.
- 3 Tarkista laitteen toiminnot aina ennen käyttöä.
- 4 Tarkista työskentelypaikka.

5 Käytä laitetta ainoastaan siihen käyttötarkoitukseen mihin se on tehty.

Perusperiaate

Käyttöohjeosassa on selostus jokaisesta laitteen toiminnosta. Käyttäjän vastuulla on noudattaa kaikkia käyttöohjekirjassa annettuja turva- ja käyttöohjeita.

Laitteen käyttö mihinkään muuhun kuin henkilöiden ja työkalujen nostamiseen korkealle (ilmassa) olevaan työskentelykohteeseen ei ole turvallista.

Ainoastaan asiaan perehtyneillä henkilöillä tulisi olla lupa käyttää tätä laitetta. Mikäli saman työvuoron aikana nostinta käyttää useampi henkilö eri aikoina on kaikkien oltava laitteen käyttöön perehtyneitä ja jokaisen käyttäjän on noudatettava kaikkia käsikirjan käyttö- ja turvaohjeita. Siten jokaisen käyttäjän on suoritettava laitteen käyttöä edeltävät tarkistukset, toimintojen tarkistukset ja työskentelypaikan tarkastus ennen laitteen käyttöä.

Hätä-seis

Paina rungon tai korin punainen Hätä-seis -painonappi asentoon OFF kaikkien toimintojen seisauttamiseksi.

Korjaa toiminnot, jotka toimivat joko rungon tai korin ohjaimilla kun Hätä-seis -painike on sisään painettuna.

Manuaalinen lasku

- 1 Käännä avaimella varustettu valintakytkin alaohjain-asentoon.
- 2 Vedä sekä ala- että koriohjaimen punainen Häätä-seis -painonappi ulos asentoon ON.
- 3 Pidä toiminnan aktivointikytkin pohjaan ja pidä se pohjaan painettuna.
- 4 Paina korin laskupaininiketta.

Käyttäminen maasta

- 1 Käännä avaimella varustettu valintakytkin alaohjain-asentoon.
- 2 Vedä sekä ala- että koriohjaimen punainen Häätä-seis -painonappi ulos asentoon ON.
- 3 Tarkista akkujen liitokset ennen koneen käyttöä.

Korin paikoittaminen

- 1 Käännä korin ylös/alas vaihtokytkintä ohjauspaneelin merkkien mukaisesti.
- Ajo- ja ohjaustoiminnot eivät ole mahdollisia alaohjaimia käytettäessä.

Käyttäminen korista

- 1 Käännä avaimella varustettu valintakytkin asentoon "koriohjaus".
- 2 Vedä sekä korin että alaohjaimen punainen Häätä-seis -painonappi asentoon ON.
- 3 Tarkista akkujen liitokset ennen koneen käyttöä.

Korin paikoittaminen

- 1 Paina noston valintapainiketta.
- 2 Paina toiminnan aktivointikytkin pohjaan ja pidä se pohjaan painettuna.
- 3 Käännä ohjainta ohjauspaneelin merkkien mukaisesti.

Ohjaaminen (kääntäminen)

- 1 Paina toiminnan aktivointikytkin pohjaan ja pidä se pohjaan painettuna.
- 2 Käännä ohjaavia pyöriä ajo-ohjaimen päässä olevaa keinukytkintä painamalla.

Ajaminen

- 1 Paina toiminnan aktivointikytkin pohjaan ja pidä se pohjaan painettuna.
 - 2 Nopeuden lisääminen: Käännä ajo-ohjainta hitaasti pois päin keskiasennosta.
- Nopeuden vähentäminen: Käännä ajo-ohjainta hitaasti kohti keskiasentoa.
- Pysäyttäminen: Palauta ajo-ohjain keskiasentoon tai vapauta aktivointikytkin.

Käytä korin ohjaimen ja ajorungon värikoodattuja suuntanuolia laitteen liikesuunnan määrittämiseen.

Nostimen ajonopeus on rajoitettu korin ollessa kohotettuna.

Akkujen varaustila vaikuttaa laitteen suorituskykyyn. Jännitteen laskiessa akun alhaisen jännitteen merkkivalo syttyy ja laitteen ajonopeus hidastuu ja korin nostotoiminto ei toimi.

Häiriön merkkivalo palaa



Häiriön merkkivalon syttyessä suoritetaan resetointi painamalla punainen Hätä Seis –painike

sisään ja vetämällä se sitten ulos.

Jos merkkivalo ei sammuu, on laite merkittävä selvästi ja poistettava käytöstä.

Häiriön merkkivalo vilkkuu



Häiriön merkkivalon välkyessä kori on ylikuormitettuna ja mikään toiminto ei toimi.

Hälytysääni kuuluu koriohjaimista.

Paina punainen Hätä Seis –painike sisään ja vedä se sitten ulos. Merkkivalo sammuu.

Poista kuorma korista. Jos kori on edelleen ylikuormitettu, merkkivalo vilkkuu uudelleen.

Korin jatkeen käyttö (manuaalinen käyttö)

1. Nosta korin jatko-osan vapautuskytkin vaaka-asentoon.

2 Ota korin suojakaiteista kunnollinen ote ja työnnä jatko-osa haluttuun kohtaan.

Älä seiso korin jatkeen päällä siirron aikana.

4 Laske korin jatko-osan vapautuskytkin alas.

Käyttö maasta ohjaimen avulla

Noudata turvaetäisyyksiä käyttäjän, nostimen ja kohteen välillä.

Varmistu etukäteen nostimen liikesuunnasta ohjatessasi nostinta maasta ohjaimen avulla.

Kunkin käyttökerran jälkeen

1 Valitse turvallinen varastointipaikka, jossa on tukeva, tasainen alusta, ja jossa laite ei haittaa muuta alueen liikennettä.

2 Laske kori.

3 Käännä avaimella varustettu valintakytkin asentoon OFF ja ota avain pois nostimen luvattoman käytön estämiseksi.

4 Kiilaa pyörät.

5 Lataa akut.

Akkujen ja laturin käyttöohjeet



Tärkeitä mielessä pidettäviä seikkoja:

- ✓ Älä käytä ulkoista akkulaturia tai lisäakkua.
- ✓ Akkujen lataus on suoritettava tilassa, jossa on hyvä ilmanvaihto.
- ✓ Laturin saa kytkeä ainoastaan ohjeiden mukaiseen vaihtovirtalähteeseen.
- ✓ Käytä ainoastaan Genien suosittelemia akkuja ja laturia.

Akkujen lataaminen

- 1 Varmista, että akut on kytketty ennen latausta.
- 2 Avaa akkukotelo. Akkukotelo on pidettävä auki latauksen aikana.
- 3 Avaa akkujen korkit ja tarkista nestepinnan korkeus. Lisää tarvittaessa tislattua vettä, niin että levyt peittyvät. Älä lisää vettä liikaa ennen latausta.
- 4 Sulje akkujen korkit.
- 5 Kytke laturin pistotulppa maadoitettuun pistorasiaan.
- 6 Käynnistä akkulaturi.
- 7 Laturi lopettaa lataamisen, kun akut ovat täysin latautuneet
- 8 Tarkista nestepinnan korkeus latauksen päätyttyä. Lisää tislattua vettä täyttöreian pohjaan saakka. Älä lisää vettä liikaa.

Kuivan akun täyttö- ja latausohjeet:

1 Avaa akun korkit ja poista muovikelmut täyttöaukoista.

2 Täytä jokainen kenno akkuhapolla (elektrolyytti) siten, että levyt peittyvät.

Älä täytä ylärajaan asti ennen kuin akun lataus on loppuun suoritettu. Ylitäyttäminen saattaa johtaa akkuhapon ylivuotamiseen latauksen aikana. Neutralisoi akkuhapporoiskeet leivinsoodalla ja vedellä.

3 Sulje akun korkit.

4 Lataa akku.

5 Tarkista nestepinnan korkeus latauksen päätyttyä. Lisää tislattua vettä täyttöreian pohjaan saakka. Älä lisää vettä liikaa.

Kuljetus- ja nosto-ohjeet



Tärkeitä mielessä pidettäviä seikkoja:

- ✓ Saksinostimen liikkeiden hallitsemiseksi nostettaessa se nosturin avulla ajoneuvon lavalle nosto-operaatio on suunniteltava etukäteen.
- ✓ Kuljetusauto on oltava pysäköitynä tasaiselle alustalle.
- ✓ Kuljetusauton tahaton liikkuminen on estettävä laitetta kuormattaessa.
- ✓ Tarkista, että kuljetusauton kantavuus on riittävä ja että kuormausalusta sekä ketjut tai kuormansidontaliinat ovat riittävän vahvat kantamaan nostimen paino (kts. koneen tyyppikilpi).
- ✓ Nostimen tulee olla pysäköitynä tasaiselle alustalle ennen jarrujen irrottamista.

Jarrujen vapautus kuormausta varten

1 Kiilaa nostimen pyörät liikkeiden estämiseksi.



2 Varmista, että vinssin vaijeri on kiinnitetty kunnolla rungon kiinnityspisteisiin ja että reitillä ei ole esteitä.

3 **Ennen sarjanumeroa 43180:** Käännä jarrujen vapautusnuppia vastapäivään jarruventtiilin avaamiseksi.

Sarjanumeron 43179 jälkeen: Paina jarrujen vapautusnuppi alas jarruventtiilin avaamiseksi.

4. Pumppaa punaisella jarrujen vapautuksen pumppausnupilla.

Nostimen kuormaamisen jälkeen:

1 Kiilaa nostimen pyörät liikkeiden estämiseksi.

2 **Ennen sarjanumeroa 43180:** Käännä jarrujen vapautusnuppia myötäpäivään jarruventtiilin sulkemiseksi.

Sarjanumeron 43179 jälkeen: Pidä toiminnan aktivointikytkin alas painettuna. Liikuta ohjainta pois päin keskiosasta jarruventtiilin sulkemiseksi.

Genie GS-2668 DC tai GS-3268 DC –nostimen hinaaminen ei ole suositeltavaa. Mikäli nostinta on hinattava, hinausnopeus ei saa ylittää 3,2 km/h nopeutta.



Huomaa:

- ✓ Koneen kiinnityksen ja noston tekijöiltä edellytetään kokemusta.
- ✓ Varmista, että nostolaitteen kantavuus, kuormatilan pinnat sekä hihnat tai köydet kestävät koneen painon. Koneen paino on ilmoitettu tunnuskilvessä.

Nosto-ohjeet

Laske kori kokonaan alas. Varmista, että korin jatkeet, ohjaimet ja suojukset ovat kiinni. Poista koneesta kaikki irtonaiset osat.

Määritä koneen painopiste taulukon ja tällä sivulla olevan kuvan avulla.

Kiinnitä nostoköydet ainoastaan koneen merkittyihin nostokohtiin. Rungossa on kaksi nostokohtaa koneen molemmissa päissä.

Säädä köydet niin, ettei kone vahingoitu ja pidä kone vaakasuorassa.

Painopiste	X-akseli	Y-akseli
GS-2668 DC	87.4 cm	65.5 cm
GS-3268 DC	84.6 cm	69.3 cm

Y-akseli

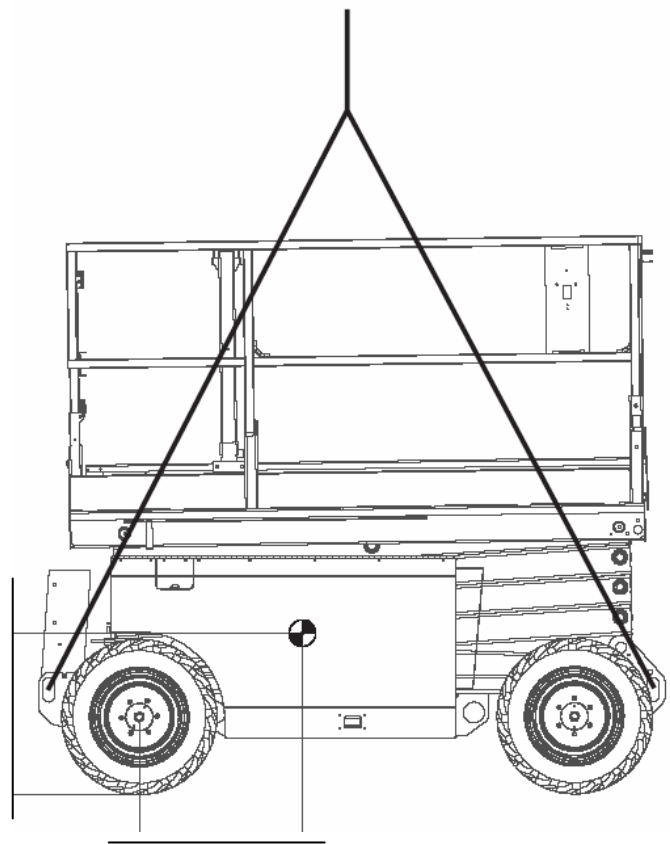

X-akseli

Kiinnitykset kuorma-autoon tai perävaunuun kuljetusta varten

Työnnä korin jatke(et) sisään ja kiinnitä se.

Kierrä avainkytkin off-asentoon ja poista avain ennen kuljetusta.

Tarkista koko kone irtonaisten tai lukitsemattomien osien varalta.

Ankkuroi kone rungon kiinnityspisteiden avulla kuljetusalustaan.

Käytä vahvoja ketjuja tai hihnoja.

Käytä vähintään kahta ketjua tai hihnaa.

Jos kaiteet on taitettu alas, kiinnitä ne hihnoin ennen kuljetusta.

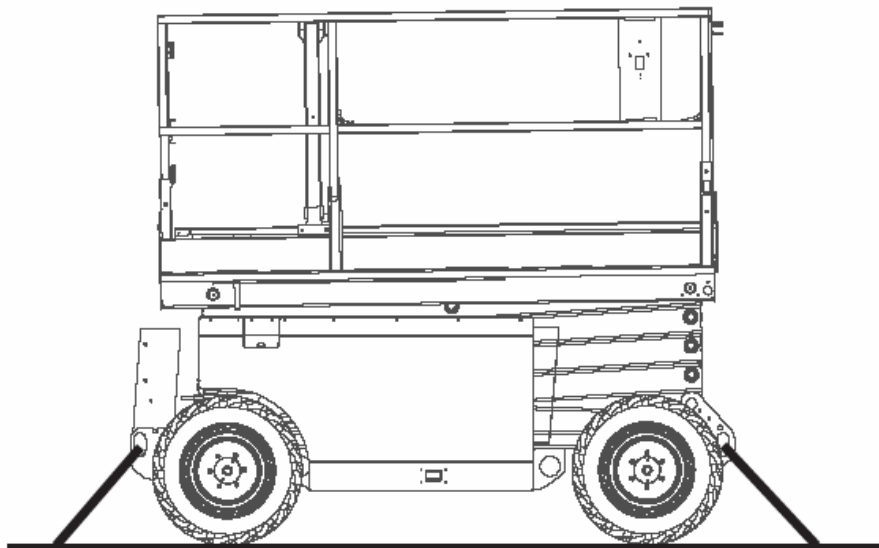
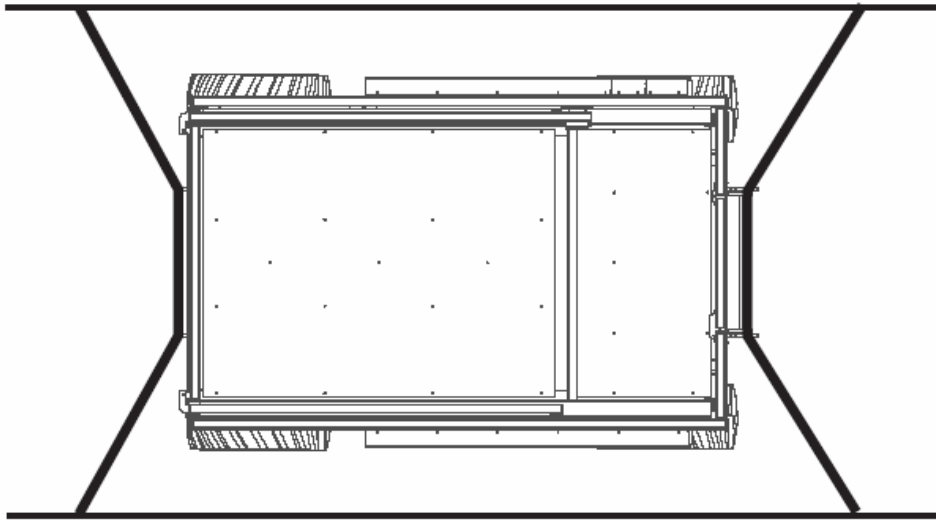

Tekninen erittely

Malli GS-2668 DC

Maksimi työkorkeus	9,9 m
Maksimi korin korkeus	7,9 m
Max. korkeus varastoituna kaiteineen	2,34 m
Max. korkeus varastoituna kaide alhaalla	1.64 m
Max, korkeus ilman kaiteita	1.18 m
Kaiteiden korkeus	1.02 m
Leveys	1.73 m
Pituus	2.67 m
Pituus jatkeella	4,2 m
Maks. korin kantavuus	567-975 kg
(vaihtelee korin korkeudesta riippuen)	
Akseliväli	1.85 m
Kääntösäde (ulko)	3,68 m
Kääntösäde (sisä)	1,52 m
Maavara	19 cm
Paino	ks.konekilpi
Nousukyky	30 %
Melutaso	>80 dB
Maksimi melutaso normaalityöasemassa (A-painotettu)	
Voimanlähde	8 akkua, 6 V 225 AH
Ohjaimet	portaattomat
Koripistorasia AC	vakiona

Maksimihydraulipaine (toiminnot)	241 bar
Jännite	48 V
Rengaskoko	23 x 10,5 x 360

Korin mitat

Korin pituus x leveys	2,5 x 1,55 m
Korin jatkeen pituus	1,52 cm

Ajonepeudet

Varastointiasennossa , maksimi	5,3 km/h
Kori nostettuna, maksimi	0,8 km/h
	12,2m/54,6 s

Alustakuorma

Akselikuorma enintään	1868 kg
Rengaskuorma enintään	934 kg
Renkaan pintapaine	6,04 kg/cm ²
	592 kPa
Kokonaispaine alustaan	7,56 kPa

Huom. Alustakuormat ovat suuntaa antavia eivätkä sisällä eri varustevaihtoehtoja. Niiden suhteen on jätettävä turvavaraa.

Genien toimintaan kuuluu jatkuva tuotekehittäminen. Laitteiden tuotetiedot voivat muuttua ilman ennakkoilmoitusta tai velvoitetta.

Tekninen erittely

Malli GS-3268 DC

Maksimi työkorkeus	11,8 m
Maksimi korin korkeus	9,8 m
Max. korkeus varastoituna kaiteineen	2,46 m
Max. korkeus varastoituna kaide alhaalla	1,77 m
Max, korkeus ilman kaiteita	1,31 m
Kaiteiden korkeus	1.02 m
Leveys	1.73 m
Pituus	2.67 m
Pituus jatkeella	4,19 m
Maks. korin kantavuus (vaihtelee korin korkeudesta riippuen)	454-919 kg
Akseliväli	1.85 m
Kääntösäde (ulko)	3,68 m
Kääntösäde (sisä)	1,52 m
Maavara	19 cm
Paino	ks.konekilpi
Nousukyky	25 %
Melutaso	>80 dB
Maksimi melutaso normaalityöasemassa (A-painotettu)	
Voimanlähde	8 akkua, 6 V 225 AH
Ohjaimet	portaattomat
Koripistorasia AC	vakiona

Maksimihydraulipaine (toiminnot)	241 bar
Jännite	48 V
Rengaskoko	23 x 10,5 x 360

Korin mitat

Korin pituus x leveys	2,5 x 1,5 m
Korin jatkeen pituus	1,5 cm

Ajonepeudet

Varastointiasennossa , maksimi	5,3 km/h
Kori nostettuna, maksimi	0,8 km/h
	12,2m/54,6 s

Alustakuorma

Akselikuorma enintään	1787 kg
Rengaskuorma enintään	893 kg
Renkaan pintapaine	5,78 kg/cm ²
	566 kPa
Kokonaispaine alustaan	8,29 kPa

Huom. Alustakuormat ovat suuntaa antavia eivätkä sisällä eri varustevaihtoehtoja. Niiden suhteen on jätettävä turvavaraa.

Genien toimintaan kuuluu jatkuva tuotekehittäminen. Laitteiden tuotetiedot voivat muuttua ilman ennakkoilmoitusta tai velvoitetta.