



An Oshkosh Corporation Company

---

# ***Instruktions- och säkerhetshandbok***

*Ursprungliga anvisningar – denna handbok ska alltid medfölja maskinen.*

## **Bomliftmodeller**

**E600**

**E600J**

**E600JP**

**M600**

**M600J**

**M600JP**

---

**ANSI**

**CE**



**3122530**

March 9, 2016

Swedish – Operation & Safety



## **FÖRORD**

Den här handboken utgör ett mycket viktigt verktyg! Den ska alltid medfölja maskinen.

Avsikten med handboken är att förse ägare, användare, förare, uthyrare och arrendator med de försiktighetsregler och rutiner som är väsentliga för säker och korrekt funktion när maskinen används i avsett syfte.

Eftersom produkterna förbättras kontinuerligt, förbehåller sig JLG Industries, Inc. rätten att ändra specifikationer utan föregående meddelande. Kontakta JLG Industries, Inc. för uppdaterad information.

## SÄKERHETSSYMBOLER OCH VARNINGSDORD



Detta är säkerhetsymbolen. Den används till att varna, när det föreligger risk för personskador. Efterfölj alla säkerhetsmeddelanden som kommer efter denna symbol för att undvika ev. personskador eller dödsolyckor.

### **FARA!**

ANGER EN ÖVERHÄNGANDE FARLIG SITUATION SOM, OM DEN INTE UNDVIKS, KOMMER ATT LEDA TILL SVÅRA PERSONSKADOR ELLER DÖDSOLYCKOR. DENNA DEKAL HAR EN RÖD BAKGRUND.

### **VARNING!**

ANGER EN POTENTIELLT FARLIG SITUATION SOM, OM DEN INTE UNDVIKS KAN LEDA TILL SVÅRA PERSONSKADOR ELLER DÖDSOLYCKOR. DENNA DEKAL HAR EN ORANGE BAKGRUND.

### **FÖRSIKTIGHET!**

ANGER EN POTENTIELLT FARLIG SITUATION SOM, OM DEN INTE UNDVIKS, KAN LEDA TILL LÄTTA ELLER MEDELSVÅRA PERSONSKADOR. DEN KAN OCKSÅ VARNA FÖR OSÄKRA FÖRFARANDE. DENNA DEKAL HAR EN GUL BAKGRUND.

### **OBS!**

ANGER INFORMATION ELLER EN FÖRETAGSPOLICY SOM DIREKT ELLER INDIREKT GÄLLER PERSONALENS SÄKERHET ELLER SKYDD AV EGENDOM.

**⚠ VARNING!**

DENNA PRODUKT MÅSTE RÄTTA SIG EFTER ALLA RAPPORTER SOM HAR MED SÄKERHET ATT GÖRA. KONTAKTA JLG INDUSTRIES, INC. ELLER DEN AUKTORISERADE REPRESENTANTEN FÖR JLG PÅ PLATSEN FÖR INFORMATION OM SÄKERHETS-RAPPORTER SOM KAN HA UTGIVITS FÖR DENNA PRODUKT.

**OBS!**

JLG INDUSTRIES, INC. SKICKAR UT SÄKERHETSRAPPORTER TILL DEN DOKUMENTERADE ÄGAREN AV DENNA MASKIN. KONTAKTA JLG INDUSTRIES, INC. FÖR ATT SÄKERSTÄLLA ATT DOKUMENTERINGEN SOM GÄLLER DEN NUVARANDE ÄGAREN ÄR RIKTIG.

**OBS!**

JLG INDUSTRIES, INC. MÅSTE OMEDELBART UNDERRÄTTAS VID ALLA OMSTÄNDIGHETER, DÄR JLG-PRODUKTER HAR VARIT INBLANDADE I EN OLYCKSHÄNDELSE MED PÅFÖLJANDE PERSONSKADOR ELLER DÖDSFALL ELLER NÄR EGENDOM ELLER JLG-PRODUKTEN HAR LIDIT AVSEVÄRDA SKADOR.

**Vad gäller:**

- Rapporter om olyckshändelser
- Publikationer gällande produktssäkerhet
- Uppdatering av nuvarande ägare
- Frågor gällande produkt-säkerhet
- Information om efterföljande av normer och föreskrifter
- Frågor gällande speciella produkttillämpningar
- Frågor gällande produkt-modifiering

**Kontakta:**

Product Safety and Reliability Department  
JLG Industries, Inc.  
13224 Fountainhead Plaza  
Hagerstown, MD 21742  
USA

eller ditt lokala JLG-kontor  
(adresserna finns på insidan av omslaget)

**Inom USA:**

Avgiftsfritt nr: 877-JLG-SAFE (877-554-7233)

**Utanför USA:**

Telefon: 240-420-2661  
Fax: 301-745-3713  
E-post: ProductSafety@JLG.com

## **REVISIONSJOURNAL**

Ursprunglig utgåva	– 7 juni 2005
Reviderad	– 21 juli 2006
Reviderad	– 7 december 2009
Reviderad	– 2 mars 2010
Reviderad	– 1 september 2010
Reviderad	– 26 april 2012
Reviderad	– 5 januari 2015
Reviderad	– 27 oktober 2015
Reviderad	– 9 mars 2016

<b>AVSNITT – STYCKE, ÄMNE</b>	<b>SIDA</b>
<b>AVSNITT – 1 – SÄKERHETSFÖRESKRIFTER</b>	
1.1 ALLMÄNT.....	1-1
1.2 FÖRE ANVÄNDNINGEN.....	1-1
Förarens utbildning och kunskap.....	1-1
Inspektion av arbetsplatsen.....	1-2
Inspektion av maskinen.....	1-3
1.3 ANVÄNDNING.....	1-3
Allmänt.....	1-3
Risk för snubbling eller fall.....	1-4
Risk för livsfarlig elektrisk stöt.....	1-5
Vältningsrisker.....	1-7
Risk för klämskador och kollisioner.....	1-10
1.4 BOGSERING, LYFTNING OCH TRANSPORT.....	1-11
1.5 UNDERHÅLL.....	1-11
Underhållsrisker.....	1-11
Batteririsiker.....	1-13
<b>AVSNITT – 2 – ANVÄNDARENS ANSVARIGHET, FÖRBEREDELSE OCH INSPEKTION AV MASKINEN</b>	
2.1 UTBILDNING AV PERSONAL.....	2-1
Förarutbildning.....	2-1
Uppsikt över utbildningen.....	2-1
Förarens ansvar.....	2-1
2.2 FÖRBEREDELSE, INSPEKTION OCH UNDERHÅLL.....	2-2
Inspektion före start.....	2-4
Funktionsprov.....	2-5

<b>AVSNITT – STYCKE, ÄMNE</b>	<b>SIDA</b>
SkyGuard-funktionstest.....	2-6
<b>AVSNITT – 3 – MASKINENS REGLAGE OCH VARNINGSLAMPOR</b>	
3.1 ALLMÄNT.....	3-1
3.2 REGLAGE OCH VARNINGSLAMPOR.....	3-1
Markpanel.....	3-1
Plattformspanel.....	3-7
Varningsslampor på plattformspanel.....	3-13
<b>AVSNITT – 4 – ANVÄNDNING AV MASKINEN</b>	
4.1 BESKRIVNING.....	4-1
4.2 FUNKTIONSKARAKTERISTIKA OCH BEGRÄNSNINGAR ..	4-1
Kapaciteter.....	4-1
Stabilitet.....	4-1
4.3 ANVÄNDNING AV MOTORN.....	4-2
Strömbrytare/nödstoppskontakt.....	4-2
Kontakt för val av plattform/mark.....	4-2
4.4 FÖRFLYTTNING (KÖRNING).....	4-5
Förflyttning framåt och bakåt.....	4-5
4.5 STYRNING.....	4-7
4.6 PLATTFORM.....	4-7
Justering av plattformens avvägning.....	4-7
Plattformsrotation.....	4-7
4.7 BOM.....	4-7
Svängning av bommen.....	4-8
Höjning och sänkning av den övre bommen.....	4-8

## INNEHÅLLSFÖRTECKNING

### AVSNITT – STYCKE, ÄMNE

### SIDA

4.8	GENERATOR (EXTRAUTRUSTNING).....	4-8
	Automatiskt funktionsläge.....	4-8
	Funktion med enbart batterier.....	4-8
	Manuell laddningsfunktion.....	4-8
4.9	FUNKTIONSHASTIGHETSVRED.....	4-9
4.10	MASKINENS UPPHÄVNINGSSYSTEM (MSSO) (ENDAST CE).....	4-9
4.11	SKYGUARD-FUNKTION.....	4-9
4.12	PROV PÅ SPÄRRANORDNING FÖR PENDLANDE AXEL (OM SÅ UTRUSTAD).....	4-10
4.13	AVSTÄNGNING OCH PARKERING.....	4-10
4.14	LYFTNING OCH FASTSURNING.....	4-11
	Lyftning.....	4-11
	Fastsurning.....	4-11
4.15	BOGSERINGSANVISNINGAR.....	4-13
4.16	DRIVNAV.....	4-14
	Urkoppling för bogsering.....	4-14
	Inkoppling efter avslutad bogsering.....	4-16

### AVSNITT – 5 – NÖDFALLSRUTINER

5.1	ALLMÄNT.....	5-1
5.2	ANMÄLAN OM OLYCKSHÄNDELSE.....	5-1
5.3	FUNKTION I NÖDFALL.....	5-1
	Föraren är oförmögen att hantera maskinen.....	5-1
	Plattformen eller kranen har fastnat.....	5-2

### AVSNITT – STYCKE, ÄMNE

### SIDA

5.4	BOGSERINGSRUTINER I NÖDFALL.....	5-2
5.5	MANUELLT SÄNKNINGSSYSTEM.....	5-2
5.6	MASKINENS UPPHÄVNINGSSYSTEM (MSSO) (ENDAST CE).....	5-6

### AVSNITT – 6 – ALLMÄNNA SPECIFIKATIONER OCH UNDERHÅLL

6.1	INLEDNING.....	6-1
6.2	SPECIFIKATIONER.....	6-1
	Kapaciteter.....	6-4
	Däck.....	6-4
	Hydraulolja.....	6-5
	Större komponenters vikt.....	6-6
	Placering av serienummer.....	6-6
6.3	UNDERHÅLL.....	6-8
6.4	PROV PÅ SPÄRRANORDNING FÖR PENDLANDE AXEL (I FÖREKOMMANDE FALL).....	6-12
6.5	DÄCK OCH HJUL.....	6-13
	Däcktryck.....	6-13
	Skador på däck.....	6-13
	Utbyte av däck.....	6-13
	Utbyte av hjul.....	6-14
	Montering av hjul.....	6-14
6.6	TILLÄGGSSINFORMATION.....	6-15

### AVSNITT – 7 – INSPEKTIONS- OCH REPARATIONSJOURNAL



<b>BILDNUMMER – TITEL</b>	<b>SIDA</b>	<b>BILDNUMMER – TITEL</b>	<b>SIDA</b>
2-1. Grundläggande nomenklatur – blad 1 av 3 .....	2-7	6-1. Placering av serienummer.....	6-6
2-2. Grundläggande nomenklatur – blad 2 av 3 .....	2-8	6-2. Diagram över förarunderhåll och smörjning .....	6-7
2-3. Grundläggande nomenklatur – blad 3 av 3 .....	2-9		
2-4. Daglig rundvandringsinspektion – blad 1 av 4 .....	2-10		
2-5. Daglig rundvandringsinspektion – blad 2 av 4 .....	2-11		
2-6. Daglig rundvandringsinspektion – blad 3 av 4 .....	2-12		
2-7. Daglig rundvandringsinspektion – blad 4 av 4 .....	2-13		
3-1. Markpanel .....	3-2		
3-2. Markpanel med iståndsättning av funktioner .....	3-3		
3-3. Markpanel med upphävningssystem (MSSO) (endast CE) .....	3-4		
3-4. Plattformspanel.....	3-9		
3-5. Plattformspanel - med körriktning.....	3-10		
3-6. Varningslampor på plattformspanel .....	3-13		
3-7. Plattformspanel med varningslampor, med körriktning .....	3-14		
4-1. Minsta stabilitet framåt.....	4-3		
4-2. Minsta stabilitet bakåt .....	4-4		
4-3. Sluttning och lutning i sidled.....	4-6		
4-4. Tabell över lyftning och fastsurrning.....	4-12		
4-5. Placering av dekaler – Blad 1 av 4.....	4-17		
4-6. Placering av dekaler – blad 2 av 4.....	4-18		
4-7. Placering av dekaler – Blad 3 av 4.....	4-19		
4-8. Placering av dekaler – Blad 4 av 4.....	4-20		
5-1. Dekal för manuell sänkning .....	5-5		

## **FÖRTECKNING PÅ BILDER**

---

**BILDNUMMER – TITEL**

**SIDA**

**BILDNUMMER – TITEL**

**SIDA**

**Denna sida har avsiktligt lämnats tom.**

<b>TABELLNUMMER – TITEL</b>	<b>SIDA</b>	<b>TABELLNUMMER – TITEL</b>	<b>SIDA</b>
1-1	Minsta säkra avstånd .....	1-6	
1-2	Beaufort-skala (endast som referens) .....	1-9	
2-1	Tabell över inspektion och underhåll .....	2-3	
4-1	Tabell för SkyGuard-funktioner .....	4-9	
4-2	Dekalnummer – före serienr 0300141450 .....	4-21	
4-3	Dekalnummer – serienr 0300141450 tills nu.....	4-25	
6-1	Specifikationer – före serienr 0300141450.....	6-1	
6-2	Specifikationer – serienr 0300141450 till nu.....	6-2	
6-3	Kapaciteter .....	6-4	
6-4	Däck.....	6-4	
6-5	Hydraulolja .....	6-5	
6-6	Specifikationer – Mobil DTE 11M.....	6-5	
6-7	Komponenternas vikt .....	6-6	
6-8	Smörjningsspecifikationer.....	6-8	
6-9	Momenttabell .....	6-15	
7-1	Inspektions- och reparationsjournal .....	7-1	

## **FÖRTECKNING PÅ TABELLER**

---

**TABELLNUMMER – TITEL**

**SIDA**

**TABELLNUMMER – TITEL**

**SIDA**

**Denna sida har avsiktligt lämnats tom.**

## AVSNITT 1. SÄKERHETSFÖRESKRIFTER

### 1.1 ALLMÄNT

Detta avsnitt behandlar de säkerhetsåtgärder som fordras för att användningen och underhållet av maskinen ska utföras på ett riktigt och säkert sätt. Det är absolut nödvändigt att en daglig rutin, som är baserad på innehållet i denna handbok, upprättas så att maskinen används på rätt sätt. En kvalificerad person måste också upprätta ett underhållsprogram, baserat på den information som ges i denna handbok och i Service- och underhållshandboken, och det måste följas för att säkerställa att maskinen används utan risk.

Ägaren/användaren/föraren/uthyraren/hyresmannen får inte använda denna maskin förrän han/hon har läst denna handbok och har genomgått utbildning i maskinens användning under överinseende av en erfaren och kvalificerad förare.

Detta avsnitt innehåller information om säkerhet, utbildning, inspektioner, underhåll, tillämpning och användning som ägaren, användaren, föraren, utarrenderaren och arrendatorn är ansvariga för. Ta kontakt med JLG Industries, Inc. ("JLG") med frågor som gäller säkerhet, utbildning, inspektion, underhåll, tillämpning och funktion.

### **⚠ VARNING!**

OM SÄKERHETSFÖRESKRIFTERNA I DENNA HANDBOK INTE EFTERFÖLJS, KAN DET LEDA TILL MASKINSKADOR, EGENDOMSSKADOR, PERSONSKADOR ELLER DÖDSOLYCKOR.

### 1.2 FÖRE ANVÄNDNINGEN

#### Förarens utbildning och kunskap

- Hela instruktions- och säkerhetshandboken måste vara genomläst och förstådd innan maskinen används. Kontakta JLG Industries, Inc. om något behöver klargöras eller om ytterligare information om delar av denna handbok behövs.

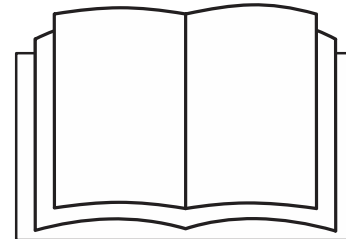

- En förare får inte acceptera ansvaret för användningen av maskinen, förrän han/hon har erhållit tillräcklig träning från kunniga och behöriga personer.
- Denna maskin får endast användas av kunniga, behöriga personer, som har visat att de förstår dess säkra och rätta användning och underhåll.
- Läs, förstå och efterfölj alla skyltar med FARA, VARNING, FÖRSIKTIGHET, samt de instruktioner som gäller användningen, som återfinns på maskinen och i denna handbok.
- Se till att maskinen kommer att användas på ett sätt som är inom dess avsedda tillämpningsområde, som avgjorts av JLG.
- All personal, som använder maskinen, måste vara förtrogen med dess nödfallsreglage och nödfallsfunktion enligt specifikationerna i denna handbok.
- Läs, förstå och efterfölj alla lokala föreskrifter, gällande lagstiftning och arbetsgivarens föreskrifter som gäller maskinens användning och tillämpning.

### Inspektion av arbetsplatsen

- Användaren måste vidta försiktighetsåtgärder för att undvika alla faror inom arbetsområdet, innan och medan maskinen används.
- Plattformen får inte användas eller höjas medan maskinen står på lastbilar, släpvagnar, tågagnar, båtar, ställningar eller annan utrustning, om inte skriftligt godkännande har erhållits från JLG.
- Kontrollera arbetsområdet före användningen med avseende på faror i luften som elektriska ledningar, kranar, viadukter eller andra hinder.
- Kontrollera underlaget med avseende på hål, gupp, avsatser, hinder, skräp, gömda hål och andra risker.
- Kontrollera att det inte finns farliga ställen inom arbetsområdet. Använd inte maskinen inom riskfyllda områden utan godkännande från JLG.
- Se till att markförhållandena är sådana att de kan bära den högsta däckbelastning, som anges på dekalerna, som sitter på underredet bredvid varje hjul. Kör inte på ett osäkert underlag.

## Inspektion av maskinen

- Denna maskin får inte användas förrän de inspektioner och funktionsprov, som specificeras i avsnitt 2, har utförts.
- Använd inte denna maskin förrän den har erhållit service och underhåll enligt specifikationerna i Service- och underhållshandboken ("Service and Maintenance").
- Se till att alla säkerhetsanordningar fungerar som de ska. En modifiering av dessa anordningar utgör ett brott mot säkerheten.



### **MODIFIERING ELLER ÄNDRING AV EN ARBETSPLATTFORM FÅR ENDAST UTFÖRAS EFTER SKRIFTLIGT MEDGIVANDE FRÅN TILLVERKAREN.**

- Använd aldrig en maskin vars säkerhets- eller varningsskyltar eller dekaler fattas eller är oläsliga.
- Kontrollera att de ursprungliga maskinkomponenterna inte har modifierats och se till att ev. modifieringar har godkänts av JLG.
- Undvik ansamling av skräp på plattformsgolvet. Se till att det inte kommer olja, fett och andra ämnen som kan orsaka halka på skorna och plattformsgolvet.

## 1.3 ANVÄNDNING

### Allmänt

- Användning av maskinen kräver full uppmärksamhet. Stanna maskinen helt innan några enheter används, som kan ta uppmärksamheten från säker användning av maskinen, t.ex. mobiltelefon eller kommunikationsradio.
- Använd inte maskinen till något annat ändamål än att placera personal, deras verktyg och utrustning.
- Före användningen måste föraren vara förtrogen med maskinens egenskaper samt reglagens funktionskaraktäristika.
- Använd aldrig en maskin som inte fungerar som den ska. Stäng av den om den inte fungerar på rätt sätt. Ta den ur bruk och anmäl det till vederbörlig överordnad.
- Inga säkerhetsanordningar får tas bort, modifieras eller sättas ur stånd.
- För aldrig en kontakt eller en spak snabbt genom neutralläget till motsatt riktning. För alltid kontakten till neutralläget och gör en paus, innan den flyttas till nästa funktion. Flytta reglagen med ett långsamt och jämnt tryck.
- Låt inte hågon bråka med eller använda maskinen från marken (annat än i nödfall), när det finns personal på plattformen.

- Transportera inte någonting på plattformsräcket utan godkännande från JLG.
- När två eller flera personer befinner sig på plattformen, är föraren den som är ansvarig för alla maskinfunktioner.
- Se alltid till att elverktyg har lagts undan ordentligt och att de inte hänger i sina sladdar från plattformen.
- Placera alltid bommen över bakaxeln i linje med rörelseriktningen vid körning. Kom ihåg att om bommen befinner sig över framaxeln kommer styrnings- och körningsfunktionerna att vara omkastade.
- Försök inte assistera en maskin som har fastnat eller som inte fungerar genom att skjuta på eller dra den. Den kan dock dras i underredets fastsurrningsöglor.
- Sänk ned plattformen helt och stäng av all ström innan du lämnar maskinen.
- Ta av alla ringar, armbandsklockor och smycken innan maskinen används. Använd åtsittande kläder och bind upp långt hår för att inte fastna i utrustningen.
- Personer, som är påverkade av läkemedel eller alkohol, eller som lider av epilepsi, yrsel eller har försämrad fysisk kontroll, får inte använda denna maskin.

- Hydraulcylindrar drabbas av termisk utvidgning och krympning. Detta kan resultera i förändringar av bommens och/eller plattformens position när maskinen står stilla. Faktorer som kan påverka termisk förändring inkluderar den tidsperiod som maskinen står stilla, hydrauloljetemperaturen, lufttemperaturen samt bommens och plattformens position.

### Risk för snubbling eller fall

- Alla som befinner sig på plattformen under användningen måste använda en hel sele med en säkerhetslina som är fastsatt vid en godkänd fästpunkt för säkerhetslinor. Endast en (1) säkerhetslina får sättas fast i varje fästpunkt.

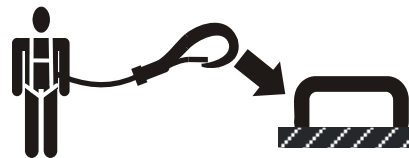

- Gå endast in på och ut från plattformen genom grinden. Var ytterst försiktig vid ingången i eller utgången ur plattformen. Se till att plattformen är helt sänkt. Vänd dig mot maskinen när du kliver på eller av plattformen och bibehåll alltid en "trepunktskontakt" med maskinen – två händer och en fot eller två fötter och en hand.



- Se till att alla grindar är stängda och låsta innan maskinen används.

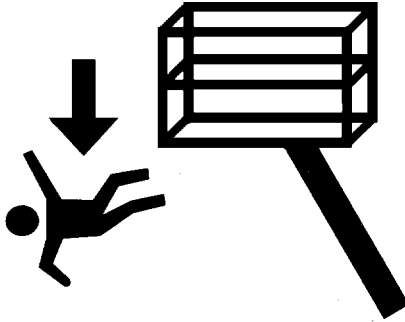

- Stå alltid stadigt med båda fötterna på plattformsgolvet. Använd aldrig stegar, lådor, plankor eller liknande föremål till att utöka räckvidden från plattformen.
- Se till att det inte finns olja, lera eller andra ämnen som kan orsaka halka på skorna eller på plattformsgolvet.

### Risk för livsfarlig elektrisk stöt

- Den här maskinen är inte isolerad och ger inget skydd vid kontakt med eller närhet till elektrisk ström.

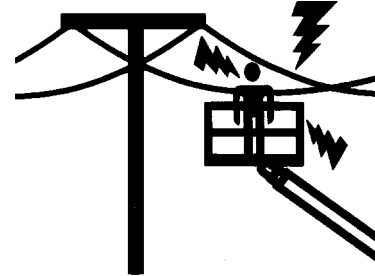

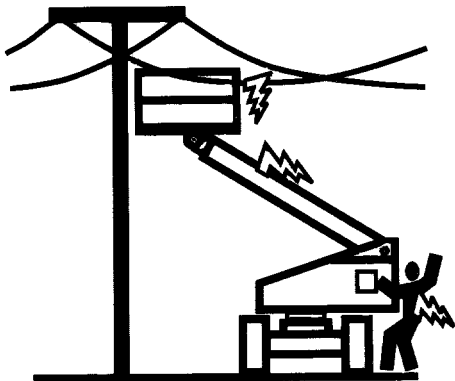

- Håll ett säkert avstånd till elledning, elektriska apparater eller strömförande delar (isolerade eller inte) enligt det minsta säkra avstånd som specificeras i Tabell 1-1.
- Ta maskinens och elledningarnas rörelser med i beräkningen.

Tabell 1-1. Minsta säkra avstånd

Spänningsområde (fas-till-fas)	MINSTA SÄKRA AVSTÅND i meter (fot)
0 till 50 kV	3 (10)
50 kV till 200 kV	5 (15)
Över 200 till 350 kV	6 (20)
Över 350 kV till 500 kV	8 (25)
Över 500 till 750 kV	11 (35)
Över 750 till 1 000 kV	14 (45)

**OBS!** *Detta krav gäller utom där arbetsgivarens, lokala eller statliga föreskrifter är strängare.*

- Bibehåll ett avstånd på minst 3 m (10 ft) mellan maskinen, personalen på plattformen, deras verktyg och deras utrustning och en elektrisk ledning eller apparat med upp till 50 000 volt. Ett extra avstånd på 0,3 m (1 ft) fordras för varje ytterligare 30 000 volt eller del därav.

- Det minsta säkra avståndet kan reduceras om isoleringsspärrar har installerats för att förhindra kontakt och om spärrarna är avsedda för spänningen i den ledning som isoleras. Dessa spärrar får inte utgöra en del av (eller vara fastsatta på) maskinen. Det minsta säkra avståndet ska reduceras till ett avstånd inom isoleringsspärrens avsedda arbetsområde. Detta ska avgöras av en kvalificerad person i enlighet med fordringarna från arbetsgivaren samt lokala och statliga myndigheter, vad gäller arbete i närheten av strömförande utrustning.

### **⚠ FARA!**

**MASKINEN ELLER PERSONALEN FÅR INTE BEFINNA SIG INOM DET FÖRBUDNA OMRÅDET. UTGÅ IFRÅN ATT ALLA ELEKTRISKA DELAR ELLER LEDNINGAR ÄR STRÖMFÖRANDE OM INTE ANNAT ANMÄLTS.**

### Vältningsrisker

- Föraren måste känna till underlaget före förflyttningen. Överskrid inte den största tillåtna sluttningen eller lutningen i sidled under körningen.

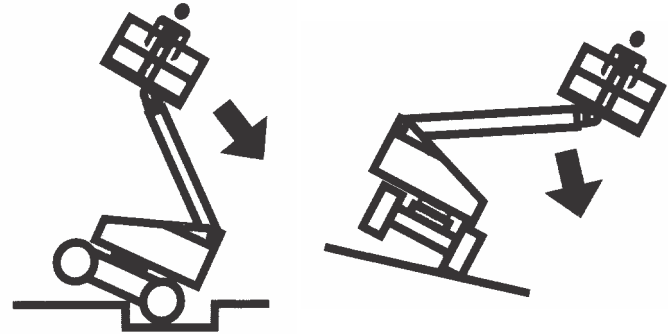

- Höj inte plattformen och kör inte med höjd plattform på ett sluttande, ojämnt eller mjukt underlag. Se till att maskinen står på ett stadigt, vågrätt och jämnt underlag innan plattformen höjs eller maskinen flyttas med höjd plattform.
- Underlagets kapacitet måste kontrolleras före körning på golv, broar, lastbilar och andra underlag.

## AVSNITT 1 – SÄKERHETSFÖRESKRIFTER

---

- Överskrid aldrig den största arbetsbelastning som specificerats för plattformen. Håll all last inom plattformen om inte annat godkänts av JLG.
- Håll ett avstånd på minst 0,6 m (2 ft) mellan maskinens underrede och hål, gupp, branter, hinder, skräp, dolda hål eller andra faror på underlaget.
- Skjut inte på eller dra i något föremål med bommen.
- Försök aldrig använda maskinen som en kran. Bind inte fast maskinen vid något byggnadsverk. Sätt aldrig fast en vajer, kabel el. dyl. på plattformen.
- Om bommen eller plattformen befinner sig i ett läge där ett eller flera hjul inte har kontakt med marken, måste alla personer lämna plattformen, innan maskinen stabiliseras. Använd en kran, en gaffeltruck eller annan lämplig utrustning till att stabilisera maskinen.
- Använd inte maskinen när vindförhållandena, inklusive vindstötar, överskrider 12,5 m/s (28 mph) Faktorer som påverkar vindhastigheten är: plattformens höjd, omgivande byggnader, lokala väderförhållanden och annalkande stormar. Se tabell 1-2, Beaufort-skala (endast som referens) eller använd andra metoder för att övervaka vindförhållanden.
- Högre upp kan vindhastigheten vara betydligt högre än på marknivå.
- Vindhastigheten kan förändras snabbt. Tänk alltid på annalkande väderförhållanden, tiden som krävs för att sänka plattformen och metoder att övervaka befintliga och potentiella vindförhållanden.
- Utöka inte plattformens eller lastens yta. Större ytor som utsätts för vind minskar maskinens stabilitet.
- Utöka inte plattformens storlek med icke godkända modifieringar eller tillbehör.

**OBS!**

ANVÄND INTE MASKINEN NÄR VINDFÖRHÅLLANDENA ÖVERSKRIDER 12,5 M/S (28 MPH).

Tabell 1-2. Beaufort-skala (endast som referens)

Beaufort-nummer	Vindhastighet		Beskrivning	Omgivningstillstånd
	m/s	mph		
0	0-0,2	0	Stiltje	Stiltje. Rök går rakt upp i luften.
1	0,3-1,5	1-3	Lätt rörelse	Vindens rörelse syns i rök.
2	1,6-3,3	4-7	Lätt bris	Vinden känns på huden. Löv rasslar.
3	3,4-5,4	8-12	Mild bris	Löv och mindre kvistar rör sig konstant.
4	5,5-7,9	13-18	God bris	Damm och lösa pappersbitar lyfts. Mindre grenar börjar röra sig.
5	8,0-10,7	19-24	Frisk bris	Mindre träd vajar.
6	10,8-13,8	25-31	Styv bris	Stora grenar rör sig. Flaggor vajar nästan horisontellt. Svårt att använda ett paraply.
7	13,9-17,1	32-38	Kuling/styv kuling	Stora träd rör sig. Svårt att gå i motvind.
8	17,2-20,7	39-46	Hård kuling	Trädkvistar bryts av. Bilars slingrar på vägen.
9	20,8-24,4	47-54	Halv storm	Lätta strukturella skador.

### Risk för klämskador och kollisioner

- All personal måste använda en godkänd hjälm.
- Kontrollera att det finns nog med plats ovanför, vid sidan om och under plattformen när den ska höjas eller sänkas eller under körningen.

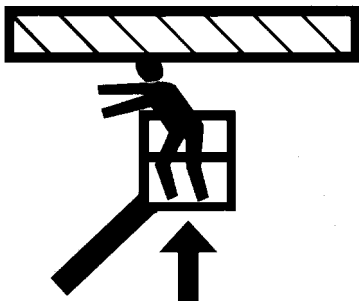

- Alla kroppsdelar ska vara innanför plattformen under användningen.
- Använd bomfunktionerna (inte körfunktionerna) till att manövrera plattformen i närheten av hinder.
- Låt alltid någon hålla utkik vid körning på platser där sikten är skyddad.

- Se till att övrig personal håller ett avstånd på minst 1,8 m (6 ft) till maskinen under all körning eller rotation.
- Anpassa körhastigheten efter markförhållandena, trafiken, sikten, lutningen, var personalen befinner sig och andra förhållanden som kan orsaka kollision eller personskador.
- Var medveten om stoppsträckan vid alla hastigheter. När maskinen förflyttats med hög hastighet, måste låg hastighet ställas in, innan maskinen stoppas. Använd endast låg hastighet på slutningar.
- Kör inte med hög hastighet i tättbebyggda eller trånga områden eller vid backning.
- Var alltid ytterst försiktig så att ingenting går emot eller hamnar i vägen för reglagen eller personalen på plattformen.
- Se till att förarna av andra maskiner uppe i luften eller nere på marken är medvetna om, att arbetsplattformen finns i närheten. Koppla från strömförsörjningen till traverser.
- Varna personalen för att arbeta, stå eller gå under en höjd plattform eller bom. Placera barriärer på golvet om så behövs.

### 1.4 BOGSERING, LYFTNING OCH TRANSPORT

- Låt aldrig personal vara kvar på plattformen medan maskinen bogseras, lyfts eller transporteras.
- Denna maskin får inte bogseras annat än i nödfall, om den slutar fungera; när strömmen avbryts eller vid lastning eller lossning. Se avsnittet "Nödfallsrutiner" i denna handbok ang. nödfallsbogsering.
- Se till att bommen befinner sig i förvaringsläget och att svängskivan är spärrad före bogsering, lyftning eller transport. Det får inte finnas några verktyg på plattformen.
- När maskinen lyfts, får endast anvisade lyftpunkter användas. Lyft maskinen med en anordning som är stark nog.
- Se avsnittet "Användning av maskinen" i denna handbok ang. information om lyftning.

### 1.5 UNDERHÅLL

Detta avsnitt innehåller allmänna säkerhetsföreskrifter, som måste följas vid underhållet av denna maskin. Ytterligare föreskrifter som måste följas vid underhållet har lagts till på lämpliga ställen i denna handbok och i Service- och underhållshandboken ("Service and Maintenance"). Det är ytterst viktigt att underhållspersonal ger akt på dessa föreskrifter för att undvika ev. person-, maskin- eller egendomsskador. Ett underhållsprogram måste upprättas av en kvalificerad person och det måste följas för att säkerställa en säker användning av maskinen.

#### Underhållsrisker

- Stäng av strömmen till alla reglage och se till att inga rörliga delar kan röras oavsiktligt innan ev. justeringar eller reparationer utförs.
- Arbeta aldrig under en plattform förrän den har sänkts helt eller annars förhindrats från att röra sig genom lämpliga säkerhetsstöd, klossar eller stöd från en kran.
- Försök INTE reparera eller dra åt hydraulslangar eller kopplingar medan maskinen är igång eller medan hydraulsystemet står under tryck.
- Befria alltid alla hydraulledningar från tryck, innan hydraulkomponenter lossas eller tas bort.

## AVSNITT 1 – SÄKERHETSFÖRESKRIFTER

---

- Använd INTE händerna till att söka efter läckage. Använd en bit papp eller papper. Använd handskar till att skydda händerna mot utsprutande vätska.



- Se till att utbytesdelar eller -komponenter är identiska med de ursprungliga delarna eller komponenterna.
- Försök aldrig flytta tunga delar utan hjälp av en mekanisk anordning. Lämna inte tunga föremål i ett osäkert läge. Se till att det finns tillräckligt stöd när maskinkomponenter höjs.

- Använd inte maskinen som jord vid svetsning.
- När svets- eller metallkapningsarbeten utförs måste du se till att maskinen skyddas mot kontakt med svetsstänk eller smält metall.
- Tanka inte medan motorn är igång.
- Använd endast godkända, ej lättantändliga rengöringsmedel.
- Ersätt inte komponenter som är avgörande för stabiliteten, såsom batterier eller solida däck, med komponenter som har en annan vikt eller specifikation. Maskinen får inte modifieras på något sätt som inverkar på stabiliteten.
- Se Service- och underhållshandboken angående vikten på delar som är kritiska för stabiliteten.

### **⚠ VARNING!**

**MODIFIERING ELLER ÄNDRING AV EN ARBETSPLATTFORM FÅR ENDAST UTFÖRAS EFTER SKRIFTLIGT MEDGIVANDE FRÅN TILLVERKAREN.**



## Batteririsker

- Koppla alltid loss batterierna vid service på elektriska komponenter eller när svetsarbete utförs på maskinen.
- Ingen får röka och ingen öppen eld eller gnistor får förekomma i närheten av batteriet vid laddning eller service.
- Lägg inte verktyg eller andra metallföremål över batteripolerna.
- Använd alltid hand-, ögon- och ansiktsskydd vid service på batterierna. Se till att batterisyran inte kommer i kontakt med huden eller kläderna.

### FÖRSIKTIGHET!

**BATTERIVÄTSKAN ÄR YTTERRST FRÄTANDE, UNDVIK ALLTID KONTAKT MED HUD OCH KLÄDER. SKÖLJ OMEDELBART EV. UTSATTA DELAR MED RENT VATTEN OCH SÖK LÄKARHJÄLP.**

- Batterierna får endast laddas i ett väl ventilerat utrymme.
- Undvik att fylla batterierna för mycket. Tillsätt inte destillerat vatten förrän batterierna är helt laddade.



## **AVSNITT 2. ANVÄNDARENS ANSVARIGHET, FÖRBEREDELSE OCH INSPEKTION AV MASKINEN**

### **2.1 UTBILDNING AV PERSONAL**

En arbetsplattform är avsedd för hantering av personal; den får endast användas och underhållas av utbildad personal.

Personer, som är påverkade av läkemedel eller alkohol, eller som lider av epilepsi, yrsel eller har försämrad fysisk kontroll, får inte använda denna maskin.

#### **Förarutbildning**

Förarutbildningen måste omfatta följande:

1. Hur plattformens reglagen, markreglagen, nödfallsreglagen och säkerhetssystemet används samt deras begränsningar.
2. Skyltar och dekaleringar med instruktioner och varningar på maskinen.
3. Regler på arbetsplatsen och gällande lagstiftning.
4. Hur ett godkänt fallskydd används.
5. Tillräcklig kännedom om maskinens mekaniska funktion för att kunna känna igen en felfunktion eller något som kan leda till en felfunktion.

6. Det säkraste sättet att köra maskinen där det finns hinder ovanför plattformen, annan rörlig utrustning eller hinder, svackor, hål och branter.
7. Hur faror, som oskyddade elektriska ledningar, undviks.
8. Särskilda arbetskrav eller särskild maskintillämpning.

#### **Uppsikt över utbildningen**

En kvalificerad person måste övervaka utbildningen, som bör ske på ett öppet område utan hinder, tills eleven har lärt sig att kontrollera och köra maskinen på ett säkert sätt.

#### **Förarens ansvar**

Föraren måste lära sig att han/hon har ansvaret och befogenheten att stänga av maskinen i händelse av en felfunktion eller annat osäkert förhållande, som gäller antingen maskinen eller arbetsplatsen.

### 2.2 FÖRBEREDELSE, INSPEKTION OCH UNDERHÅLL

Följande tabell omfattar den regelbundna inspektion och det underhåll som rekommenderas av JLG Industries, Inc. Ta reda på de lokala föreskrifter som gäller vidare krav för arbetsplattformar. Inspektioner och underhåll måste utföras oftare, när maskinen används under svåra förhållanden, om maskinen används mycket ofta eller om den körs hårt.

**OBS!**

ENLIGT JLG INDUSTRIES, INC. ÄR EN FABRIKSUTBILDAD SERVICETEKNIKER EN PERSON SOM HAR GENOMGÅTT OCH KLARAT JLG-SERVICESHOLAN FÖR DEN AKTUELLA JLG-MODELLEN.

## AVSNITT 2 – ANVÄNDARENS ANSVARIGHET, FÖRBEREDELSE OCH INSPEKTION AV MASKINEN

**Tabell 2-1. Tabell över inspektion och underhåll**

Typ	Hur ofta	Ansvarig i första hand	Service-kvalificering	Referens
Inspektion före start	Före varje dags användning eller vid byte av förare.	Användaren eller föraren	Användaren eller föraren	Instruktions- och säkerhetshandboken
Inspektion före leveransen (se anmärkningen)	Före varje försäljning, arrende eller uthyrning.	Ägaren, återförsäljaren eller användaren	En kvalificerad JLG-tekniker	Service- och underhållshandboken och vederbörligt JLG-inspektionsformulär
Regelbunden tillsyn	När maskinen har använts i 3 månader eller 150 timmar, beroende på vilket som kommer först eller inte har använts på över 3 månader eller har inhandlats begagnad.	Ägaren, återförsäljaren eller användaren	En kvalificerad JLG-tekniker	Service- och underhållshandboken och vederbörligt JLG-inspektionsformulär
Årlig inspektion av maskinen	Årligen, inte mer än 13 månader efter den sista inspektionen.	Ägaren, återförsäljaren eller användaren	Fabriksutbildad service-tekniker (rekommenderas)	Service- och underhållshandboken och vederbörligt JLG-inspektionsformulär
Förebyggande underhåll	Med de mellanrum som anges i Service- och underhållshandboken.	Ägaren, återförsäljaren eller användaren	En kvalificerad JLG-tekniker	Service- och underhållshandboken
<b>OBS!</b> Inspektionsformulär kan erhållas från JLG. Använd Service- och underhållshandboken när inspektionerna utförs.				

### Inspektion före start

Denna inspektion ska inkludera samtliga följande punkter:

- 1. Renlighet** – kontrollera att ingenting läcker (olja, bränsle eller batterisyra) och avlägsna ev. främmande föremål. Rapportera eventuella läckage till vederbörlig underhållspersonal.
- 2. Dekaler och skyltar** – kontrollera att alla är rena och läsliga. Se till att inga dekaler eller skyltar fattas. Se till att alla oläsliga dekaler eller skyltar rengörs eller ersätts.
- 3. Instruktions- och säkerhetshandbok** – se till att det finns ett exemplar i det vind- och regntäta förvaringsfacket.
- 4. "Rundvandrings"-inspektion** – se Fig. 2-4., Fig. 2-5. och Fig. 2-7.
- 5. Batteri** – ladda efter behov.
- 6. Bränsle** (maskiner med förbränningsmotorer) – fyll på bränsle efter behov.
- 7. Hydraulolja** – kontrollera nivån. Se till att hydraulolja fylls på när så behövs.
- 8. Funktionsprov** – när rundvandringsinspektionen avslutats, ska funktionsprov på alla system utföras på ett område utan hinder ovanför maskinen eller på marken. (se avsnitt 4 för mer detaljerade anvisningar).



**OM MASKINEN INTE FUNGERAR PÅ RÄTT SÄTT, SKA DEN OMEDELBART STÄNGAS AV. RAPPORTERA PROBLEMET TILL VEDERBÖRLIG UNDERHÅLLSPERSONAL. ANVÄND INTE MASKINEN FÖRRÄN DEN HAR FÖRKLARATS VARA FUNKTIONSDUGLIG.**

### Funktionsprov

Utför funktionsprovet på följande sätt:

1. Från markpanelen utan någon belastning på plattformen:
  - a. Kontrollera att alla skydd över kontakter och lås sitter på plats.
  - b. Använd alla funktioner och kontrollera alla gränslägesbrytare och avstängningskontakter.
  - c. Kontrollera hjälpströmmen (eller den manuella sänkningen).
  - d. Se till att alla maskinfunktioner stängs av, när nödstoppkontakten trycks in.
2. Från plattformspanelen:
  - a. Se till att plattformspanelen sitter ordentligt fast på rätt ställe.
  - b. Kontrollera att alla skydd över kontakter och lås sitter på plats.
  - c. Använd alla funktioner och kontrollera alla gränslägesbrytare och avstängningskontakter.
  - d. Se till att alla maskinfunktioner inaktiveras, när nödstoppkontakten trycks in.
  - e. Kör maskinen med bommen i transportläget (fastsatt) i en sluttning (som inte överstiger specifikationen) och stanna för att kontrollera att bromsarna håller.
  - f. Kontrollera även, med bommen i transportläget, att lutningsgivarens varningslampa fungerar.

### SkyGuard-funktionstest

Från plattformspanelen:

Testa SkyGuard-funktionen genom att köra utdragningsfunktionerna och därefter aktivera SkyGuard-sensorn. Utdragningsfunktionen stannar, bommen i fråga arbetar ett kort ögonblick och signalhornet ljuder tills SkyGuard-sensorn och fotkontakten kopplas bort.

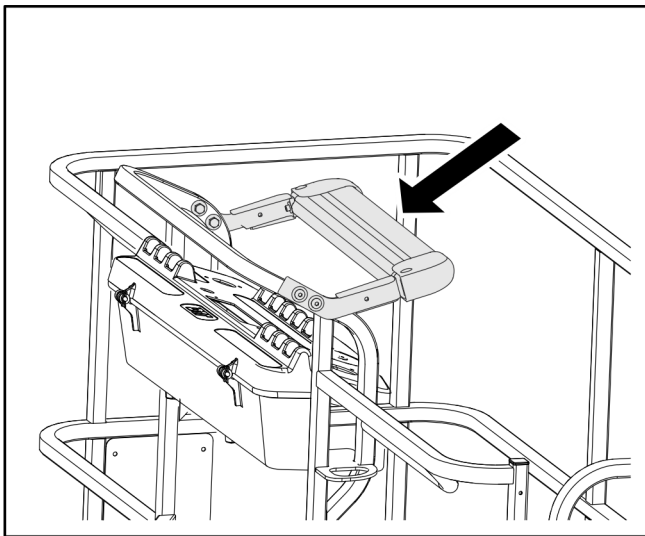

**OBS!** Funktionerna stannar endast (i stället för att gå tillbaka) om maskinen är utrustad med både SkyGuard och Soft Touch.

**OBS!** Kontrollera att det roterande blåljuset tänds när SkyGuard aktiveras.

Koppla bort SkyGuard-sensorn, släpp reglagen, återställ fotkontakten och kontrollera att normal drift föreligger.

Om SkyGuard förblir aktiverat efter en funktionsåtergång eller ett funktionsstopp, ska du hålla SkyGuard-upphävningskontakten intryckt för att möjliggöra normal maskinfunktion tills SkyGuard-sensorn kopplas bort.



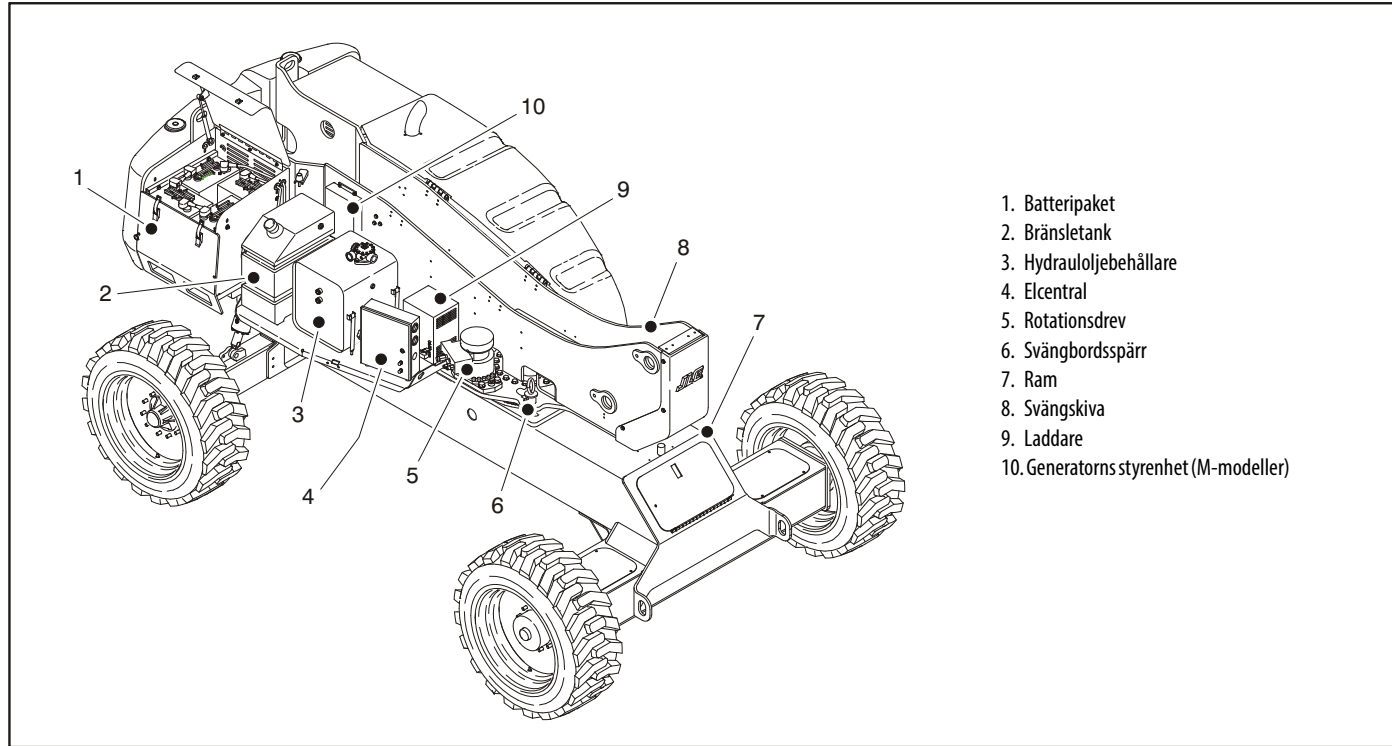

1. Batteripaket
2. Bränsletank
3. Hydrauloljabehållare
4. Elcentral
5. Rotationsdrev
6. Svängbordsspärr
7. Ram
8. Svängskiva
9. Laddare
10. Generatorns styrenhet (M-modeller)

**Fig. 2-1. Grundläggande nomenklatur – blad 1 av 3**

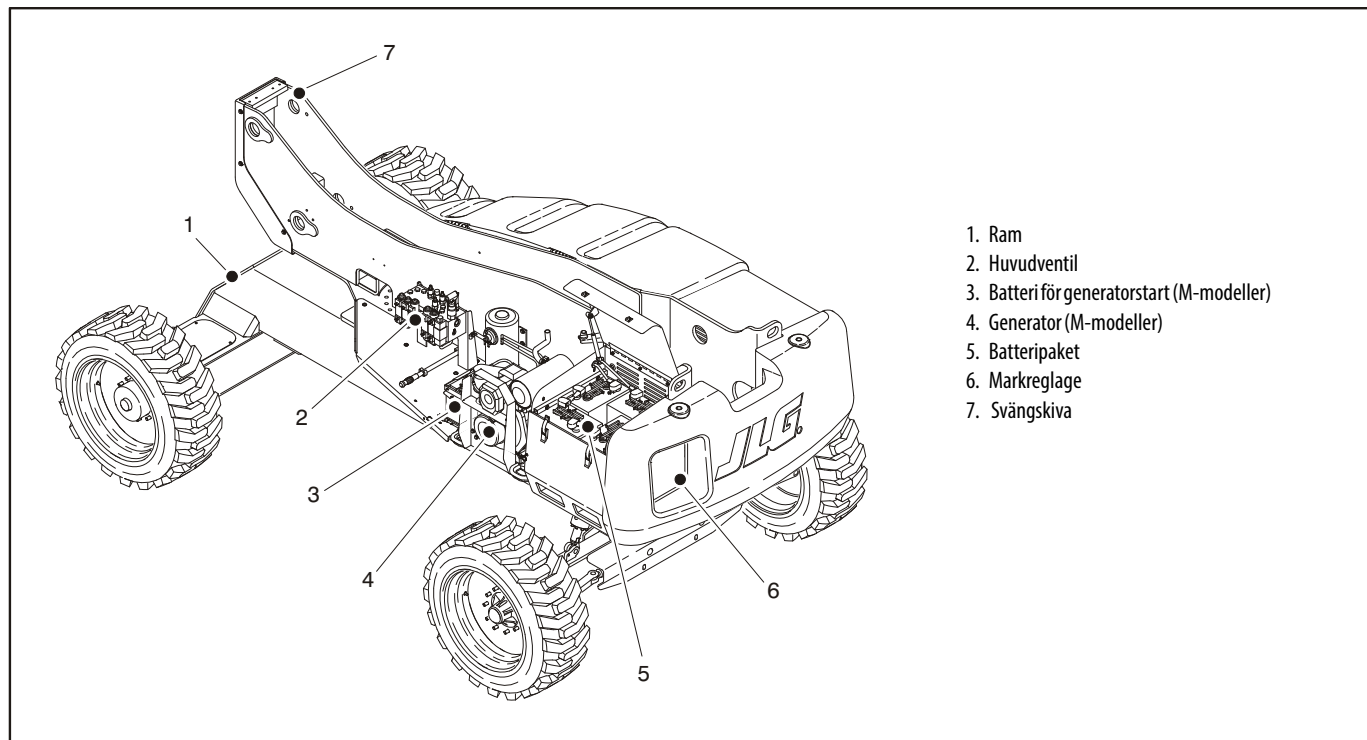

Fig. 2-2. Grundläggande nomenklatur – blad 2 av 3

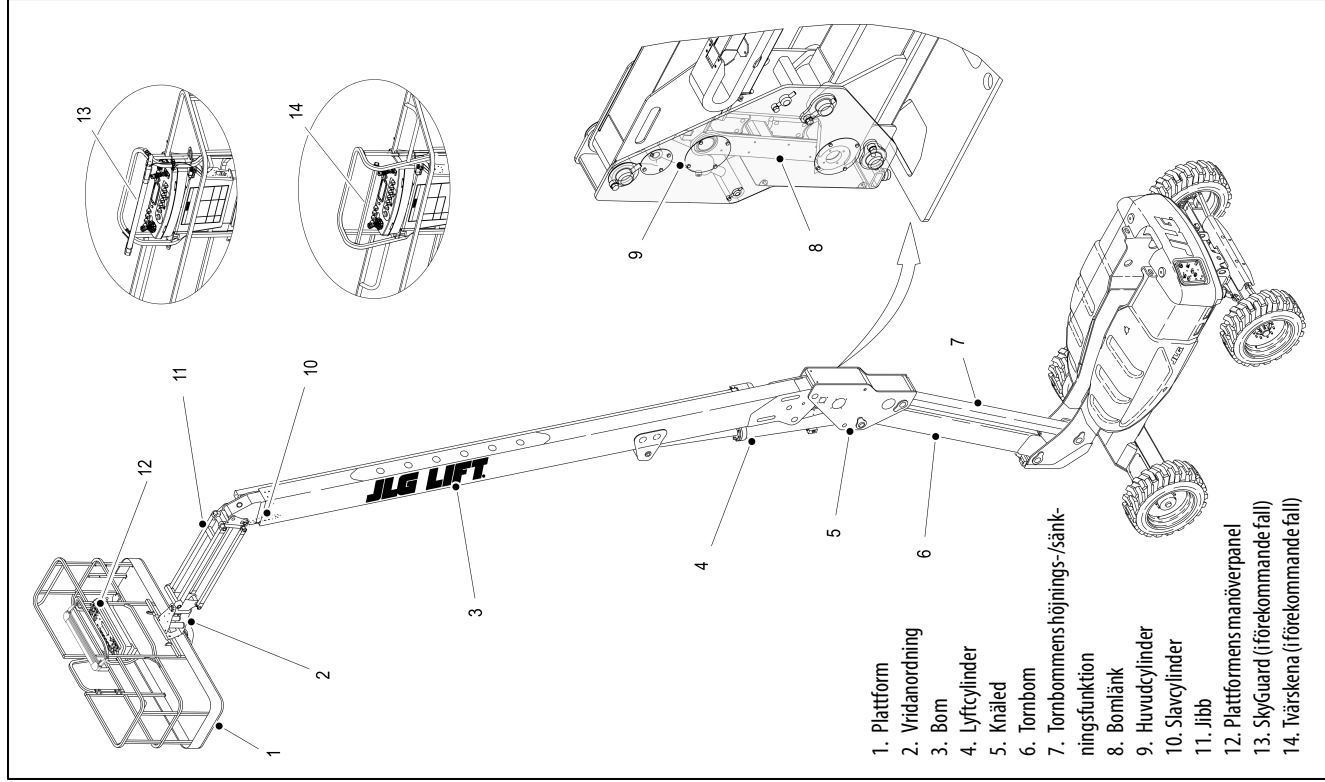

Fig. 2-3. Grundläggande nomenklatur – Blad 3 av 3

## AVSNITT 2 – ANVÄNDARENS ANSVARIGHET, FÖRBEREDELSE OCH INSPEKTION AV MASKINEN

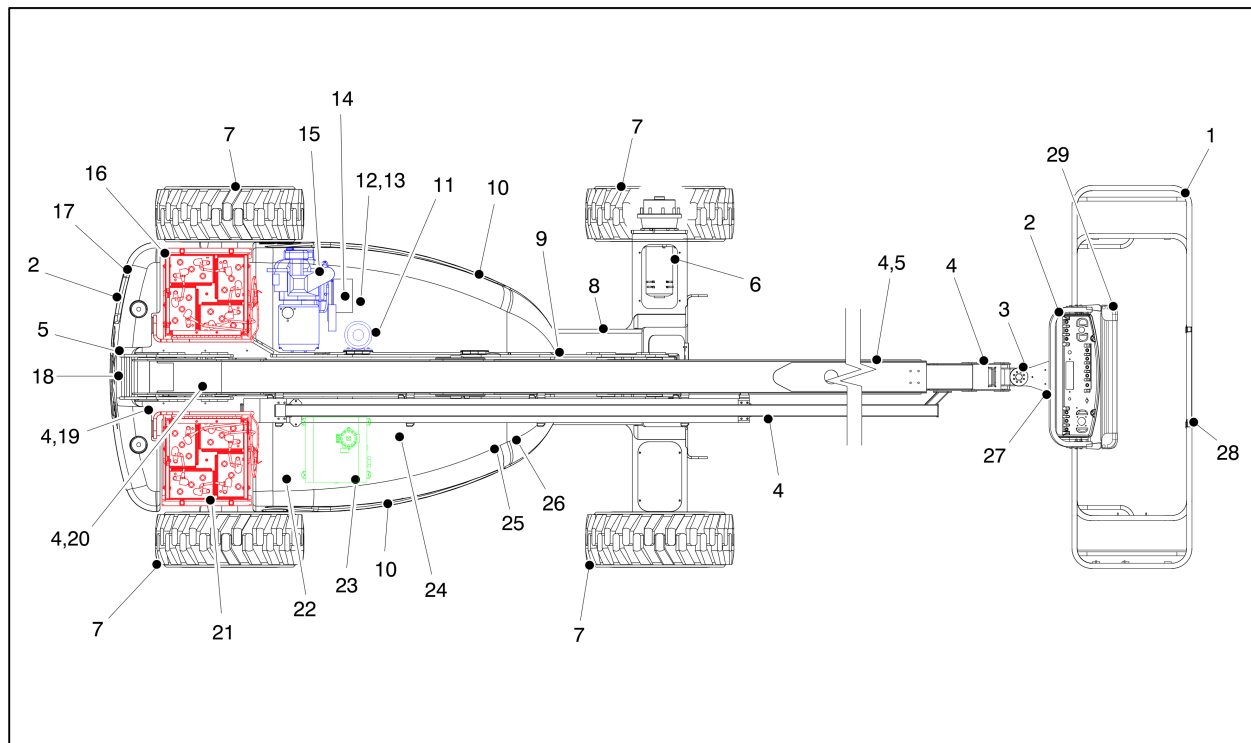

Fig. 2-4. Daglig rundvandningsinspektion – blad 1 av 4

### ALLMÄNT

Börja "rundvandringen" vid punkt 1 på diagrammet. Fortsätt åt höger (motsols ovanifrån sett) och kontrollera varje punkt i ordning med avseende på vad som upptas i följande checklista.



**UNDVIK PERSONSKADOR; SE TILL ATT STRÖMMEN ÄR AV UNDER INSPEKTIONEN.**

**OBS!**

**GLÖM INTE ATT KONTROLLERA UNDERSIDAN AV UNDERREDET. DET KAN LEDA TILL UPPTÄCKTEN AV FÖRHÅLLANDEN SOM SKULLE KUNNA ORSAKA OMFATTANDE MASKINSKADOR.**

**OBS!** Förutom de kontroller som nämns nedan, se till att inga delar fattas eller är lösa, att de sitter fast ordentligt och att det inte finns tecken på skador.

1. Plattformen – dess fästspindlar sitter fast. Fotkontakten fungerar och har inte modifierats, kopplats loss eller blockerats.
2. Plattform- och markpanelen – kontakter och styrspakar: alla skyltar sitter fast och är läsliga, styrspakar och kontak-

ter återgår till neutralläget, spakspärren fungerar som den ska, nödstoppkontakten fungerar som den ska, markeringarna vid reglagen är läsliga.

3. Vridanordning – se anmärkningen.
4. Alla hydraulcylindrar – inga synliga skador, vridtappar och hydraulslangar är oskadade och läcker inte.
5. Bom – ledtapparna sitter fast, knäleden i vertikalt läge (se anmärkningen).
6. Drivaxel och motor – se anmärkningen
7. Hjul och däck – sitter ordentligt fast, inga muttrar fattas, rätt pumpade (däck med luft). Kontrollera att slitbanan inte är sliten och att det inte finns hack, revor eller andra defekter. Kontrollera att hjulen inte är skadade eller korroderade.
8. Ram (ovan- och undersida) – se anmärkningen.

**Fig. 2-5. Daglig rundvandringsinspektion – blad 2 av 4**

### 9. Gränslägesbrytare – Brytarna fungerar.

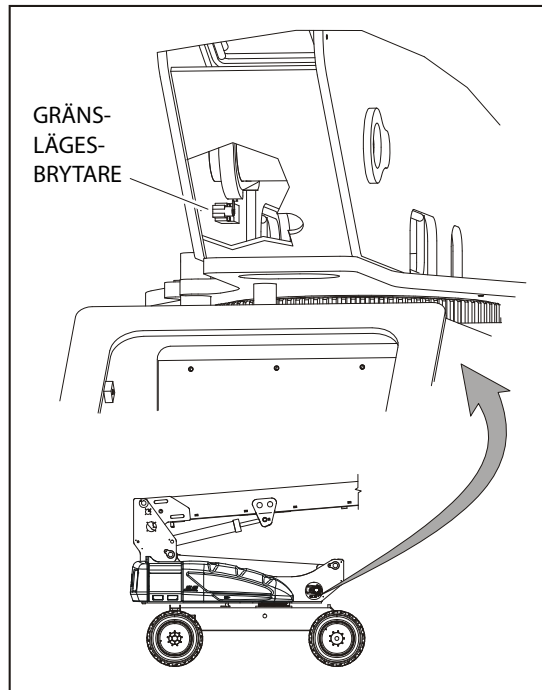

10. Motorhuv och spärrar – se anmärkningen
11. Hydrauloljepump och -behållare – rekommenderad hydrauloljenivå på mätstickan (systemet avstängt, bommen i förvaringsläget). Ventilationslock/mätsticka sitter ordentligt och fungerar.
12. Manuell sänkingsventil – se anmärkningen
13. Manöverventil – inga lösa eller skadade ledningar eller slangar.
14. Batteri för generatorstart – se anmärkningen
15. Motoroljetillförsel – vid fullmärket på mätstickan, lock och filter sitter säkert.
16. Batteriutrymme på höger sida – se anmärkningen
17. Motvikt – se anmärkningen
18. Gränslägesbrytare – brytarna fungerar.
19. Parallellstagändar och styrsjindlar – parallellstagens ändtappar spärrade.

Fig. 2-6. Daglig rundvandringsinspektion – blad 3 av 4

20. Pendlande axel och spärrventil (om så utrustad) – kontrollera kolvarna i nertryckt läge. Vrid svängbordet tills axelns spärrfäste passerar kolven och se till att kolven är helt utskjuten som på bilden.

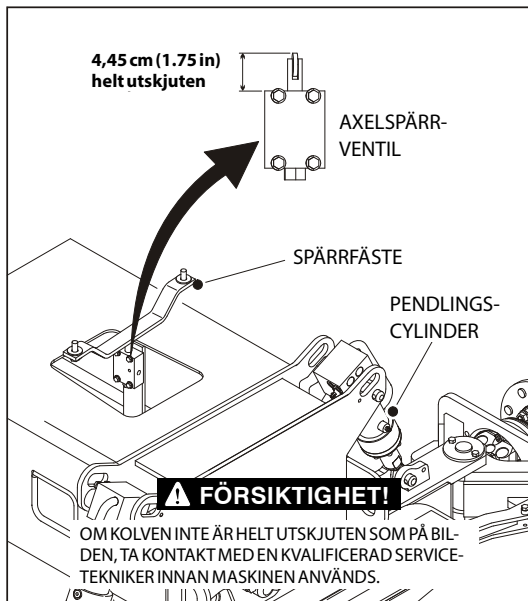

21. Batteriutrymme – se anmärkningen
22. Bränsle – Påfyllningslocket sitter fast; Bränsletank – Dekaler sitter fast och är läsliga.
23. Filterdosa för hydraulolja – se anmärkningen
24. Batteriladdare – se anmärkningen
25. Svängskivans lager – tecken på rätt utförd smörjning. Inga lösa bultar och inget spel mellan lagret och svängbordet.
26. Svängmotor – tecken på rätt utförd smörjning.
27. Plattformens ledappar – se anmärkningen
28. Plattformgrind – lås och gångjärn fungerar som de ska.
29. SkyGuard (i förekommande fall) – se Anmärkning gällande inspektionen.

Fig. 2-7. Daglig rundvandringsinspektion – blad 4 av 4





## AVSNITT 3. MASKINENS REGLAGE OCH VARNINGSLAMPOR

### 3.1 ALLMÄNT

#### **OBS!**

TILLVERKAREN HAR INGEN DIREKT KONTROLL ÖVER MASKINENS TILLÄMPNING OCH ANVÄNDNING. ANVÄNDAREN OCH FÖRAREN ÄR ANSVARIGA FÖR ATT SÄKERHETS-FÖRESKRIFTERNA EFTERFÖLJS.

Detta avsnitt innehåller den information som krävs för att förstå reglagens funktion.

### 3.2 REGLAGE OCH VARNINGSLAMPOR

**OBS!** *Generatormotorn (extrautrustning) stängs av automatiskt under följande förhållanden:*

*Batterier fulladdade  
Hög oljetemperatur  
Lågt oljetryck  
Motorn övervarvar  
För hög spänning*

**OBS!** *Generatormotorn (extrautrustning) går inte att starta, om batterierna inte är helt laddade eller om generatorns aktiveringskontakt på plattformspanelen inte är på.*

### Markpanel

*Se Fig. 3-1., Fig. 3-2. och Fig. 3-3.*

#### **! VARNING!**

**ANVÄND INTE MARKPANELEN NÄR PERSONAL BEFINNER SIG PÅ PLATTFORMEN ANNAT ÄN I NÖDFALL.**

**UTFÖR SÅ MÅNGA KONTROLLER SOM MÖJLIGT FRÅN MARKPANELEN FÖRE ANVÄNDNINGEN.**

**OBS!** *När maskinen är avstängd, måste väljarkontakten för plattform-/markreglage samt nödstoppkontakten vara AV.*

**OBS!** *Om kontakten för funktionsaktivering är installerad måste den hållas intryckt för att funktionerna utskjutning/indragning av huvudbommen, svängning, höjning av huvudbommen eller jibben, upphävning av plattformsinställningen och plattformens vridning ska kunna utföras.*

#### 1. Strömbrytare/nödstoppkontakt

En röd, svampformad kontakt med två lägen förser väljarkontakten för plattform-/markreglage med ström när den är utdragen (på). När den trycks in (av), går ingen ström till väljarkontakten.

### AVSNITT 3 – MASKINENS REGLAGE OCH VARNINGSLAMPOR

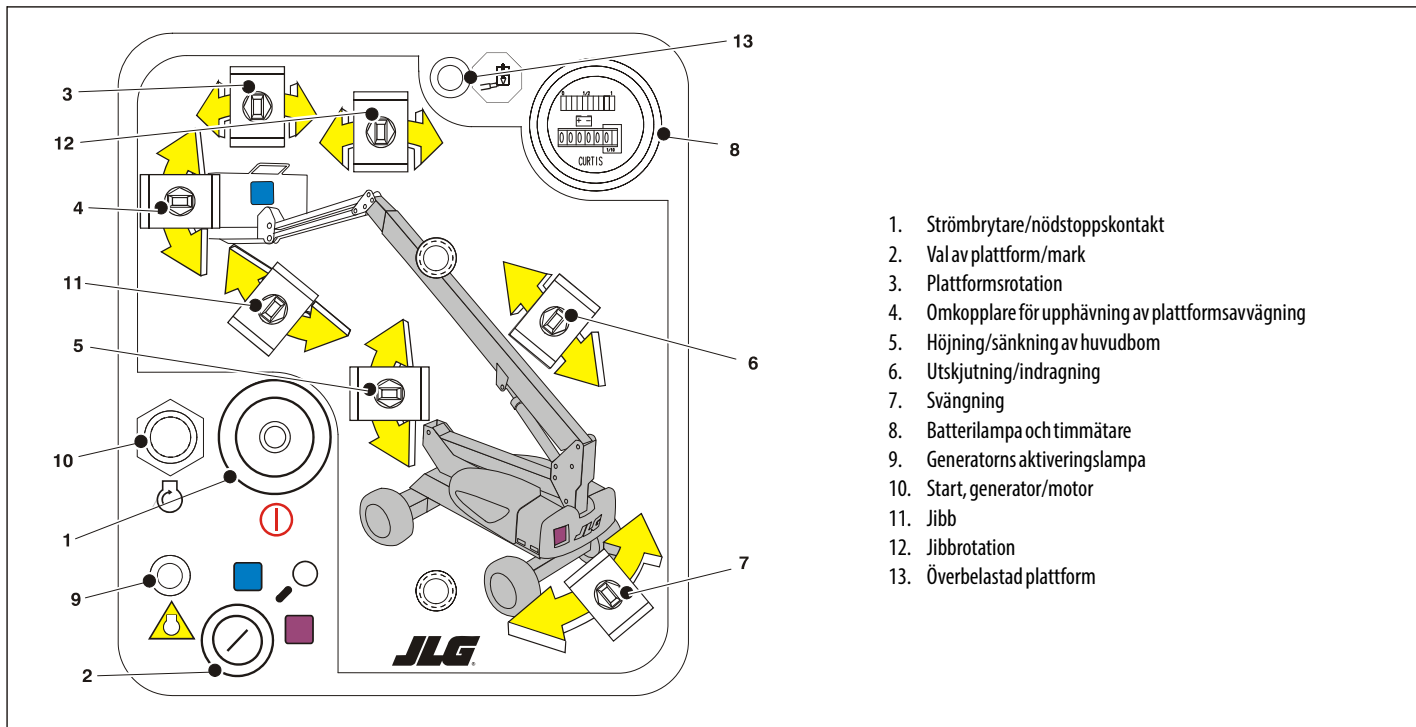
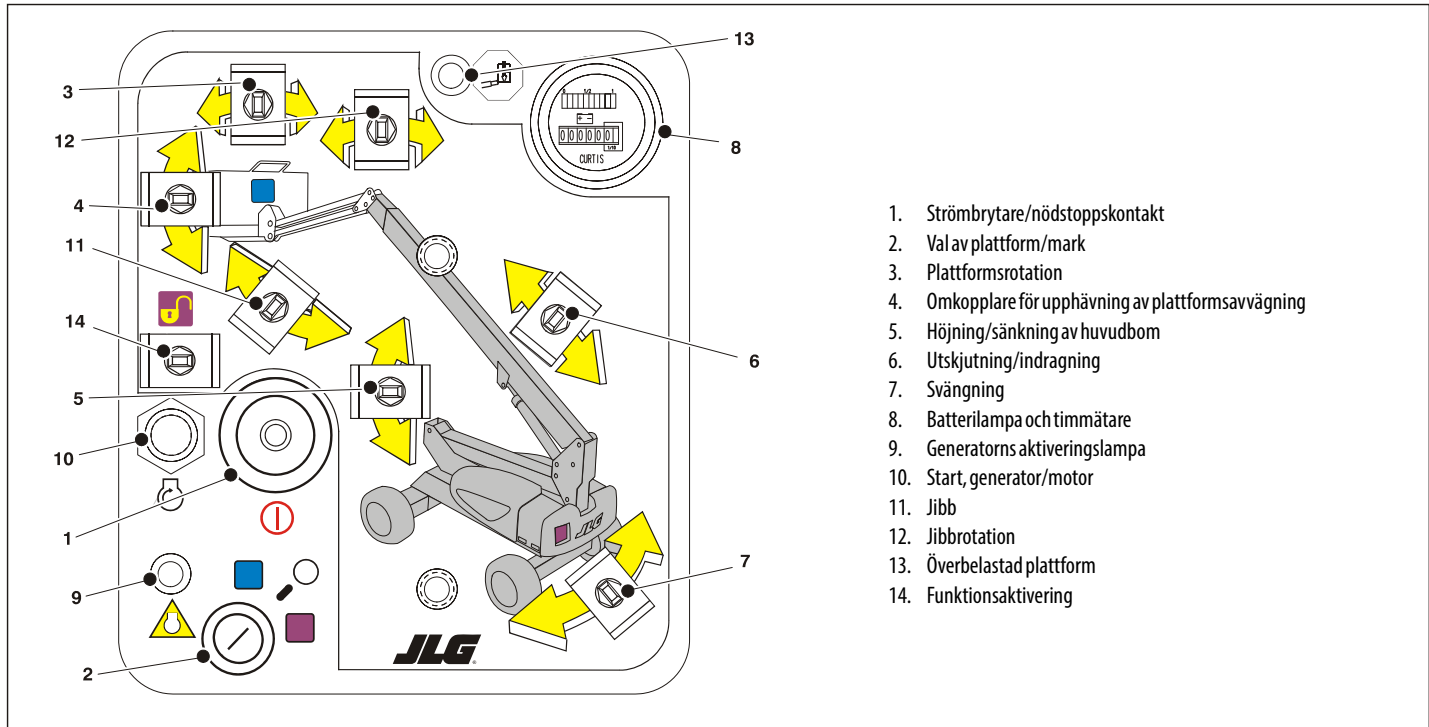

Fig. 3-1. Markpanel



1. Strömbrytare/nödstoppskontakt
2. Val av plattform/mark
3. Plattformsrotation
4. Omkopplare för upphävning av plattformsavvägning
5. Höjning/sänkning av huvudbom
6. Utskjutning/indragning
7. Svängning
8. Batterilampa och timmätare
9. Generators aktiveringslampa
10. Start, generator/motor
11. Jibb
12. Jibbrotation
13. Överbelastad plattform
14. Funktionsaktivering

Fig. 3-2. Markpanel med iståndsättning av funktioner

### AVSNITT 3 – MASKINENS REGLAGE OCH VARNINGSLAMPOR

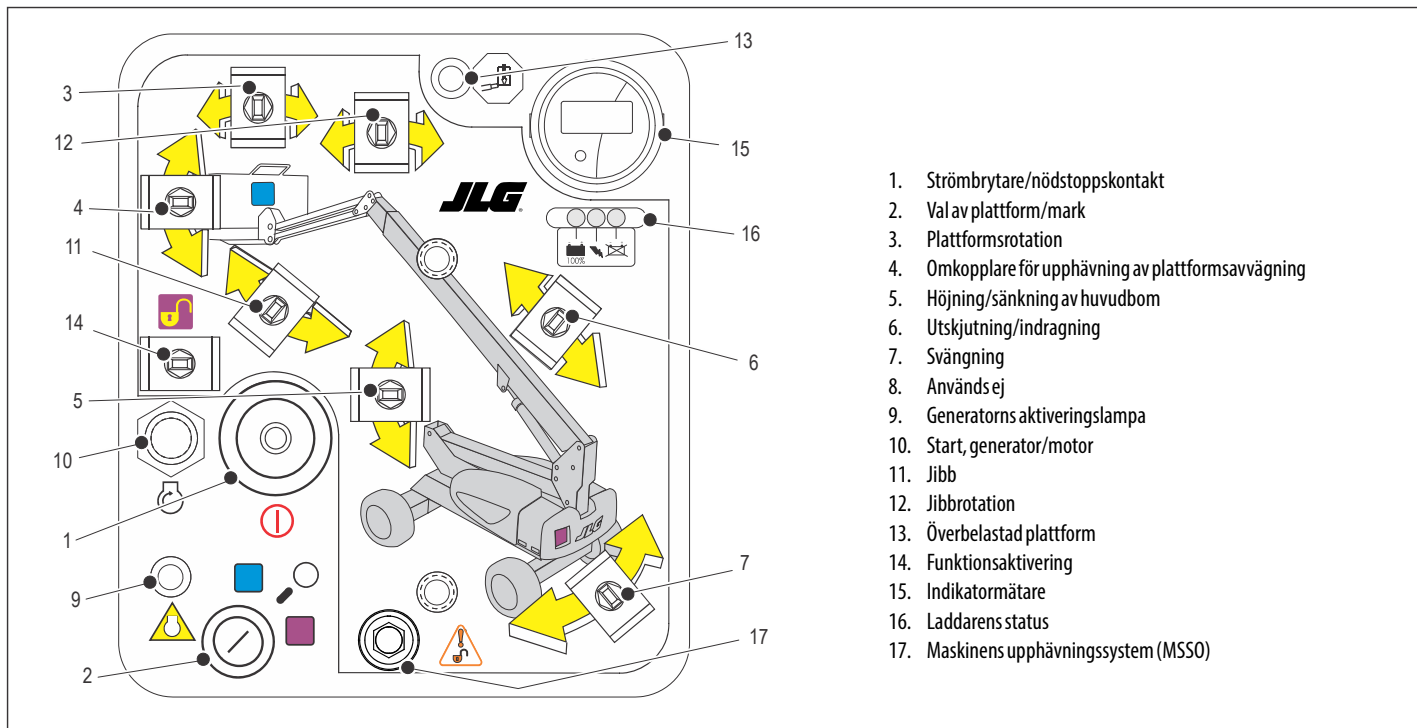

Fig. 3-3. Markpanel med upphävningssystem (MSSO) (endast CE) –Före serienr 0300202137

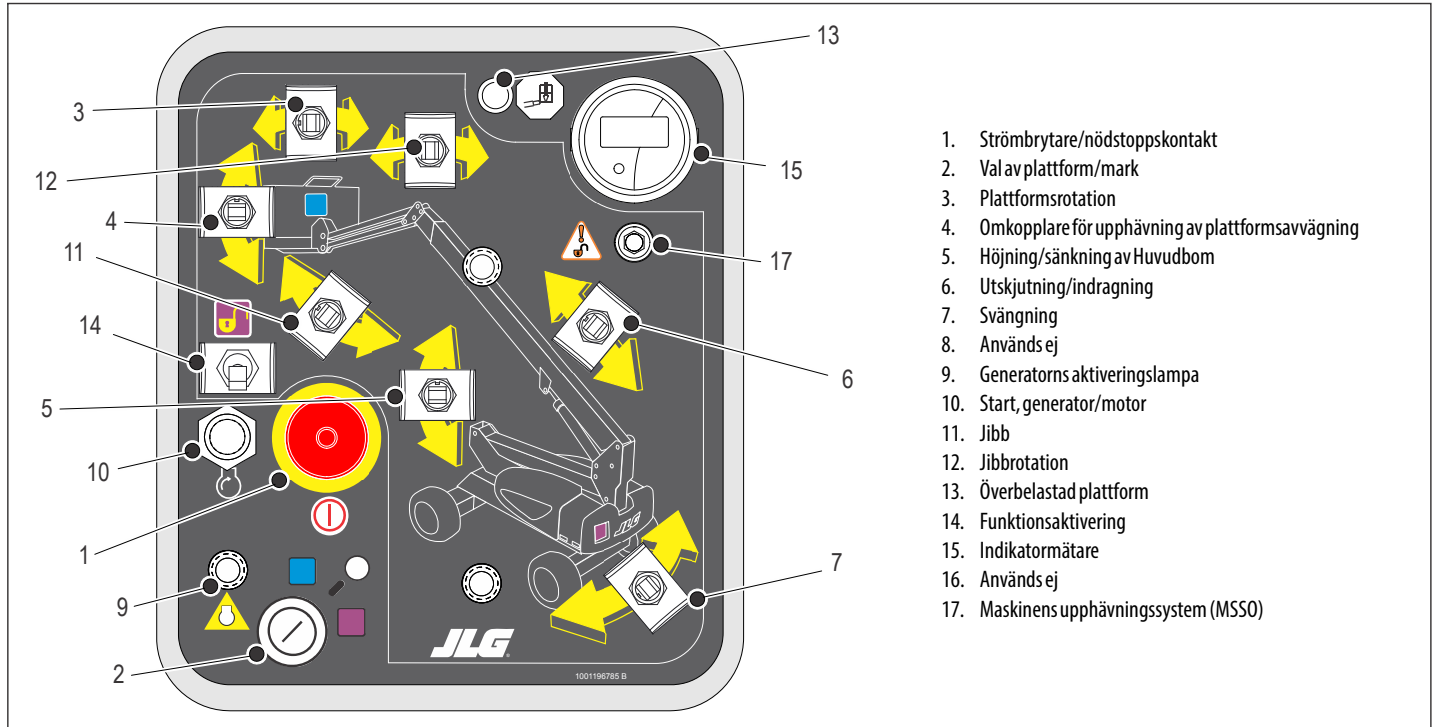

Fig. 3-4. Markpanel med upphävningssystem (MSSO) (endast CE) – serienr 0300202137 tills nu

### 2. Val av plattform/mark

En nyckelförsedd omkopplare med tre lägen förser plattformspanelen med ström, när den står i PLATTFORMS-läget. När den vrids till MARK-läget, stängs strömmen av till plattformen och endast markreglagen fungerar.

**OBS!** När VÄLJAR-kontakten står i mittläget, är strömmen avstängd till båda manöverpanelerna.

### 3. Rotation

En omkopplare med tre lägen som vrider plattformen.

## **VARNING!**

**ANVÄND ENDAST UPPHÄVNINGSFUNKTIONEN FÖR PLATTFORMSAVVÄGNING TILL EN LÄTT AVVÄGNING AV PLATTFORMEN. FELAKTIG ANVÄNDNING KAN LEDA TILL ATT LASTEN FLYTTAR SIG ELLER ATT PERSONAL FALLER. ÖVERTRÄDELSE KAN LEDA TILL SVÅRA ELLER LIVSFARLIGA SKADOR.**

### 4. Upphävningsskontakt för plattformsinställning

En omkopplare med tre lägen som ger föraren möjlighet att justera det automatiska självavvägningssystemet. Denna omkopplare används till att justera plattformen i sådana situationer som körning i uppförs- eller nedförsbackar.

### 5. Höjning/sänkning av bom

Höjer och sänker huvudbommen.

### 6. Utskjutning/indragning

Skjuter ut och drar in huvudbommen.

### 7. Svängning

Med denna kontakt kan svängbordet roteras 400 grader, ej kontinuerligt. Aktivera genom att hålla kontakten åt VÄNSTER eller HÖGER.

**8.** Batterilampa och timmätare

En timmätare sitter upptill på markpanelen. Timmätaren registrerar upp till 9999,9 timmar och kan inte återställas.

**9.** Generatorns aktiveringslampa

Lampan tänds för att visa att generatoren är aktiverad och kan starta när batterierna behöver laddas. Om lampan blinkar betyder det att generatormotorns tillstånd är onormalt (hög oljetemperatur eller lågt oljetryck) eller att det är fel på elsystemet, vilket gäller alla elektriska maskiner.

**OBS!** *Se servicehandboken för generatorns felkoder.*

**10.** Startknapp, generator/motor (i förekommande fall)

Generatoren kan startas för hand med denna tryckkontakt för att avsluta laddningen av batterierna. Generatoren startar automatiskt när batteriernas laddning är låg.

**11.** Ledad jibbom (i förekommande fall)

Jibben höjs och sänks med denna kontakt.

**12.** Jibbrotation (i förekommande fall)

En kontakt med tre lägen som vrider jibben och plattformen.

**13.** Överbelastad plattform (i förekommande fall)

Anger att plattformen har överbelastats.

**14.** Funktionsaktivering (i förekommande fall)

Om så utrustad måste aktiveringsbrytaren hållas NEDÅT, när motorn är igång för att samtliga bomreglage ska aktiveras.

### 15. Indikatormätare

Registrerar det antal timmar maskinen har använts med funktionerna påslagna. Om ett fel skulle inträffa, visar timmätaren också den tresiffriga felkoden. (se servicehandboken för en lista på felkoder). Dessutom finns det en liten röd lampa som blinkar för att uppmärksamma föraren när det är ett fel på maskinen.

### 16. Laddarens status

Lysdioderna anger laddarens status. Den röda lysdioden betyder onormal laddning. Den gula lysdioden betyder att laddning pågår. Den gröna lysdioden betyder att laddningen är klar.

### 17. Maskinens upphävningssystem (MSSO) (endast CE)

Upphäver funktionsreglage som spärras vid aktivering av lastavkänningssystemet.



## Plattformspanel

(Se Fig. 3-5., Plattformspanel)

### 1. Strömbrytare/nödstoppskontakt

En röd, svampformad kontakt med två lägen förser plattformens reglagen med ström när den är utdragen (på). När den är intryckt (av), går ingen ström till plattformsfunktionerna.

Inom ungefär 2 sekunder efter det att kontakten dragits ut, utför maskinen ett diagnosprov på de olika elkretsarna och plattformslarmet piper en gång, om allt är OK. Medan detta pågår blinkar också lamporna i indikatorpanelen en gång för att visa att de fungerar.



**UNDBIK ALLVARLIGA PERSONSKADOR GENOM ATT INTE ANVÄNDA MASKINEN OM DE SPAKAR ELLER KONTAKTER, SOM STYR PLATTFORMENS RÖRELSE, INTE ÅTERGÅR TILL NEUTRALLÄGET (AV), NÄR DE SLÄPPS.**



**2. Reglage för aktivering av generator (i förekommande fall)**

Denna kontakt används av föraren till att förhindra att generatormotorn börjar ladda batterierna när maskinen används inomhus.

**3. Lyktor (i förekommande fall)**

Denna kontakt aktiverar belysningen, om maskinen är så utrustad.

**4. Körning/styrning**

Maskinen kan köras antingen framåt eller bakåt med KÖR-spaken. Spaken är steglös för att medge en variabel körhastighet.

Styrningen utförs med en vippkontakt ovanpå styrspaken.

**5. Utskjutnings-/indragningsreglage**

Denna kontakt skjuter ut och drar in huvudbommen.

**6. Ledad jibbom (i förekommande fall)**

Jibben höjs eller sänks med denna kontakt (uppåt eller nedåt).

**7. Jibbrotsation (i förekommande fall)**

En kontakt med tre lägen som används till att vrida jibben och plattformen (åt vänster eller höger).

**8. Plattformrotsation**

Denna kontakt styr korgens rotation (åt vänster eller höger).

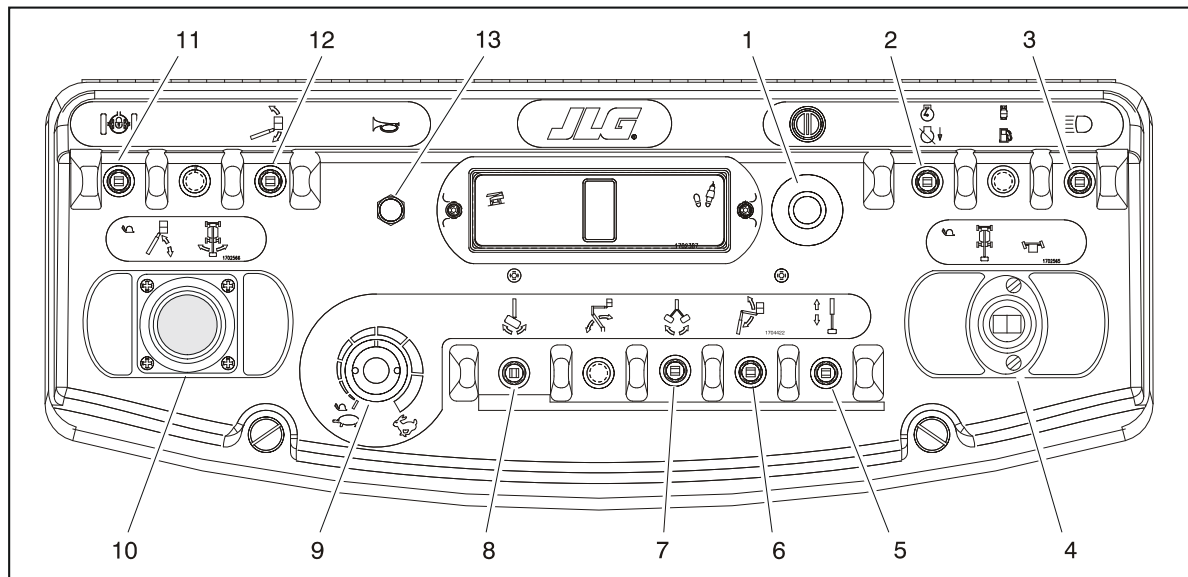

- |                                  |                           |   |  |
|----------------------------------|---------------------------|---|--|
| 1. Strömbrytare/nödstoppskontakt | 5. Utskjutning/indragning | 8. Plattformsrotation                                   | 11. Posi-Track                                       |
| 2. Aktivering av generator       | 6. Ledad jibb             | 9. Funktionshastighet                                   | 12. Omkopplare för upphävning av plattformsavvägning |
| 3. Lyktor                        | 7. Jibbrotation           | 10. Huvudbommens höjnings-/sänkings-/svängningsfunktion | 13. Signalhorn                                       |
| 4. Körning/styrning              |                           |   |  |

**Fig. 3-5. Plattformspanel**

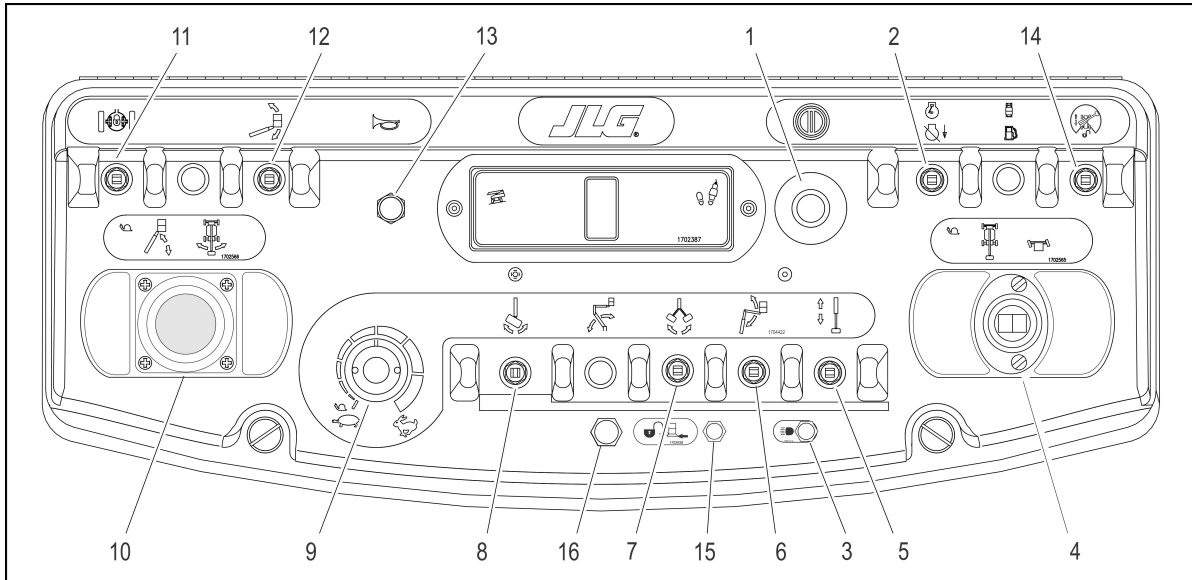

- |                                  |                           |   |                                       |
|----------------------------------|---------------------------|---|---------------------------------------|
| 1. Strömbrytare/nödstoppskontakt | 5. Utskjutning/indragning | 9. Funktionshastighet                                   | 13. Signalhorn                        |
| 2. Aktivering av generator       | 6. Ledad jibb             | 10. Huvudbommens höjnings-/sänkings-/svängningsfunktion | 14. Upphävning av körriktning         |
| 3. Lyktor                        | 7. Jibbrotation           | 11. Posi-Track  | 15. Upphävning av Soft Touch/SkyGuard |
| 4. Körning/styrning              | 8. Plattformsrotation     | 12. Omkopplare för upphävning av plattformsavvägning    | 16. Lampa för Soft Touch/SkyGuard     |

**Fig. 3-6. Plattformspanel - med körriktning**

## AVSNITT 3 – MASKINENS REGLAGE OCH VARNINGSLAMPOR

---

### 9. Funktionshastighetsvred

Styr bom- och rotationsfunktionernas hastighet. Vrid det motsols för lägre hastighet och medsols för högre. Vrid vredet helt motsols tills det klickar för att ställa in krypläget.

### 10. Huvudbommens höjnings-/sänknings-/svängningsfunktion

En styrspak med dubbelfunktion används till höjning/sänkning och svängning. För den framåt för att höja bommen, dra den bakåt för att sänka den. Flytta den åt höger för att svänga åt höger och åt vänster för att svänga åt vänster. Proportionell styrning av dessa reglage erhålls genom att använda funktionshastighetsvredet.

**OBS!** *Huvudbommens höjnings- och svängningsfunktioner kan väljas samtidigt. Den högsta hastigheten är reducerad när båda funktionerna väljs.*

### 11. Posi-Track-reglage

Posi-Track-reglaget används till att fördela kraften jämnt mellan de två drivhjulen så att dragkraften ökar. Styrsystemet kan också koppla in Posi-Track-funktionen automatiskt när ökad dragkraft krävs.

**OBS!** *4-hjulsassistans (extrautrustning) aktiveras också med Posi-Track-reglaget.*

## **VARNING!**

**ANVÄND ENDAST UPPHÄVNINGSFUNKTIONEN FÖR PLATTFORMSAVVÄGNING TILL EN LÄTT AVVÄGNING AV PLATTFORMEN. FELAKTIG ANVÄNDNING KAN LEDA TILL ATT LASTEN FLYTTAR SIG ELLER ATT PERSONAL FALLER. ÖVERTRÄDELSE KAN LEDA TILL SVÅRA ELLER LIVSFARLIGA SKADOR.**

### 12. Upphävningkontakt för plattformsinställning

En omkopplare med tre lägen som ger föraren möjlighet att justera det automatiska självavvägningssystemet. Denna omkopplare används till att justera plattformen i sådana situationer som körning i uppförs- eller nedförsbackar.

### 13. Signalhorn

Denna kontakt förser signalhornet med ström när den trycks in.

### 14. Upphävning av körriktning

När bommen har svängts över bakhjulen eller längre i endera riktningen, tänds körriktningslampan, när körningsfunktionen väljs. Tryck in och släpp kontakten och flytta körnings-/styrningsreglaget inom 3 sekunder för att aktivera körning eller styrning. Innan du börjar köra, ta reda på de svarta/vita riktningsspilarna på både underredet och plattformspanelen och passa ihop dem.

### 15. Upphävningsskontakt för Soft Touch/SkyGuard (i förekommande fall)

Maskinen kan försees med ett av tre alternativ. Den kan ha Soft Touch, SkyGuard eller både Soft Touch och SkyGuard.

Om den har Soft Touch aktiverar denna kontakt de funktioner som Soft Touch-systemet har inaktiverat så att föraren kan köra bort plattformen med kryptastighet från det hinder som orsakade avstängningen.



Om den har SkyGuard aktiverar denna kontakt de funktioner som SkyGuard-systemet har inaktiverat så att föraren kan använda maskinens funktioner igen.



Om den har både Soft Touch och SkyGuard fungerar denna kontakt på samma sätt som i fallen ovan så att föraren kan upphäva det system som har orsakat inaktiveringen.



### 16. Lampa för Soft Touch/SkyGuard (i förekommande fall)

Anger att Soft Touch-kofångaren har stött emot ett föremål eller att SkyGuard-sensorn har aktiverats. Alla reglage inaktiveras tills upphävningssknappen trycks in. För Soft Touch aktiveras reglagen därefter i krypläget, men de fungerar normalt för SkyGuard.

### Varningslampor på plattformspanel

(Se Fig. 3-7., Varningslampor på plattformspanel)

**OBS!** Olikformiga symboler används på plattformspanelen till att göra föraren uppmärksam på de olika slags situationer som kunde inträffa. Vad dessa symboler betyder, förklaras nedan.



Anger en potentiellt farlig situation som, om den inte åtgärdas, kan leda till allvarliga eller livsfarliga personskador. Denna lampa är röd.



Anger ett onormalt förhållande som, om det inte åtgärdas, kan leda till maskinskador eller till att maskinen inte fungerar. Denna lampa är gul.



Anger viktig information som gäller arbetsförhållandet, d.v.s. rutiner som är av vikt för ett säkert arbete. Denna lampa är grön med undantag för kapacitetslampan, som kommer att vara grön eller gul beroende på plattformens läge.

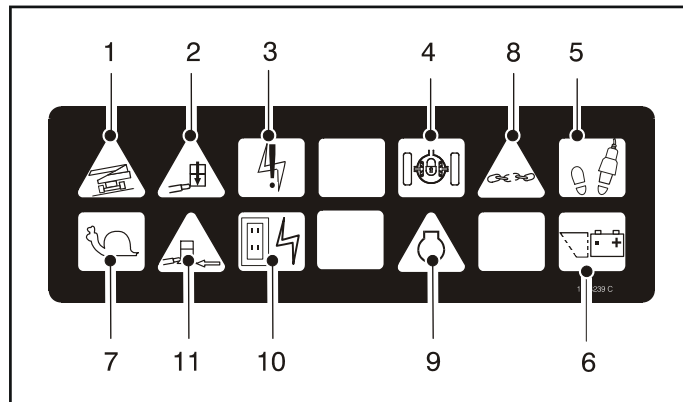

- |                         |                         |
|-------------------------|-------------------------|
| 1. Lutningslarm         | 5. Fotkontakt/aktiverad |
| 2. Överbelastningslampa | 6. Låg batterispänning  |
| 3. Systemfel            | 7. Lampa för krypläge   |
| 4. Posi-Track           | 8-11. Används ej        |

**Fig. 3-7. Varningslampor på plattformspanel**

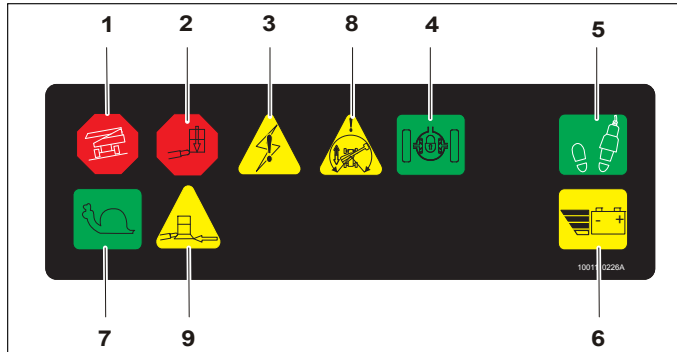

- |                           |                              |
|---------------------------|------------------------------|
| 1. Lutning                | 6. Låg batterispänning       |
| 2. Överbelastad plattform | 7. Krypläge                  |
| 3. Systemfel              | 8. Upphävning av körriktning |
| 4. Posi-Track             | 9. Soft Touch-lampa          |
| 5. Aktivering             |                              |

**Fig. 3-8. Plattformspanel med varningslampor, med körriktning**

### 1. Lutningsvarningslampa och -larm

En orange lampa som anger att underredet står på en sluttning. Ett larm ljuder också, när underredet står på en sluttning och bommen är ovanför horisontalläget. Om den tänds medan bommen höjs eller skjuts ut, måste bommen dras in och sänkas till under horisontalläget. Sedan måste maskinen flyttas tills den står vågrätt, innan arbetet fortsätts. Om bommen är ovanför horisontalläget och maskinen befinner sig på en sluttning, tänds lampan och ett larm ljuder, samt KRYPLÄGET väljs automatiskt.

### **! VARNING!**

**OM LUTNINGSLARMET TÄNDS MEDAN BOMMEN ÄR HÖJD ELLER UTSKJUTEN, MÅSTE BOMMEN DRAS IN OCH SÄNKAS TILL LÄGRE ÄN HORIZONTALÄGET. SEDAN MÅSTE MASKINEN FLYTTAS SÅ ATT DEN STÅR VÅGRÄTT, INNAN BOMMEN SKJUTS UT ELLER HÖJS OVANFÖR HORIZONTALÄGET.**

### 2. Överbelastad plattform (i förekommande fall)

Anger att plattformen har överbelastats.

### 3. Systemfella

Denna lampa anger att tillståndet för maskinens styrsystem är onormalt.

De tre mest troliga orsakerna till systemfel är:

- a. Aktiveringstiden på sju sekunder har förflutit eller en funktion valdes innan fotkontakten trampades ner.
- b. Den högsta strömstyrkan har nåtts och maskinen flyttar sig inte. Detta tillstånd kan jämföras med ett motorstopp, när man försöker få motorn att leverera mer kraft än vad den var avsedd till.
- c. Det finns något annat fel i någon av kretsarna. Se servicehandboken.

### 4. Posi-Track-lampa

Denna lampa tänds när den positiva dragkraften är i funktion.

### 5. Fotkontakt/istandsättning

När någon funktion ska användas, måste fotkontakten tryckas ner och funktionen väljas inom 7 sekunder. Aktiveringslampan anger att reglagen kan användas. Om en funktion inte väljs inom 7 sekunder eller om 7 sekunder förflyter mellan slutet på en funktion och början på nästa, släcks akti-

veringslampan och fotkontakten måste släppas upp och tryckas ner igen för att aktivera reglagen.

När fotkontakten släpps upp, avbryts strömmen till alla reglage och färd bromsen ansätts.

### **VARNING!**

**UNDBIK ALLVARLIGA PERSONSKADOR GENOM ATT INTE TA BORT, MODIFIERA ELLER INAKTIVERA FOTKONTAKTEN PÅ NÅGOT SÄTT.**

### **VARNING!**

**FOTKONTAKTEN MÅSTE JUSTERAS OM FUNKTIONERNA ENDAST AKTIVERAS NÄR KONTAKTEN ÄR INOM EN KVARTS TUM FRÅN SITT HÖGSTA ELLER LÄGSTA LÄGE.**

### 6. Varningslampa för låg batterispänning

Denna lampa tänds när batterispänningen är under 45 volt och blinkar under 40 volt. Maskinen stängs av under 33 volt.

### 7. Lampa för krypläge

När funktionshastighetsvredet vridits till krypläget, verkar lampan som en påminnelse om att alla funktioner är inställda på lägsta hastighet.



#### **8. Lampa för körriktning**

När bommen har svängts förbi de bakre drivhjulen eller längre i endera riktningen, tänds körriktningsslampan, när körningsfunktionen väljs. Detta är signalen för föraren att aktivera upphävningskontakten för körriktning och se till att körriktningen är den rätta.

#### **9. Soft Touch-lampa (i förekommande fall)**

Lyser (gul) när "Soft Touch"-kofångaren har stött emot ett föremål. Alla reglage stängs av tills upphävningsknappen trycks in. Då aktiveras reglagen i krypläget.



## AVSNITT 4. ANVÄNDNING AV MASKINEN

### 4.1 BESKRIVNING

Denna maskin är en självgående hydraullift utrustad med en arbetsplattform fastsatt på en höjbar, ledad, vridbar bom.

Den huvudsakliga manöverpanelen finns på plattformen. Därifrån kan föraren köra och styra maskinen både framåt och bakåt. Föraren kan höja eller sänka den övre eller undre bommen och svänga den åt vänster eller höger. En standard bomvridning är 400° åt vänster och höger från förvaringsläget, ej kontinuerlig. Maskinen har en markpanel, som har företräde före plattformspanelen. Bommens höjning, sänkning och rotation kan styras med markreglagen och de kan användas i nödfallssituationer till att sänka ner plattformen till marken, om föraren på plattformen är oförmögen att göra det. Markpanelen ska också användas vid inspektionen före start.

### 4.2 FUNKTIONSKARAKTERISTIKA OCH BEGRÄNSNINGAR

#### Kapaciteter

Bommen kan höjas över horisontalläget med eller utan någon belastning på plattformen om:

1. Maskinen står på ett jämnt, stadigt och vågrätt underlag.
2. Belastningen är inom tillverkarens nominella kapacitet.
3. Alla maskinsystem fungerar som de ska.
4. Däcktrycket är riktigt.
5. Maskinen är som den levererades från JLG.

#### Stabilitet

Maskinens stabilitet baseras på två (2) villkor som kallas stabilitet FRAMÅT och BAKÅT. En maskin med minst stabilitet FRAMÅT visas i (Se Fig. 4-1.), och en maskin med minst stabilitet BAKÅT visas i (Se Fig. 4-2.)

### **VARNING!**

FÖRHINDRA ATT MASKINEN TIPPAR FRAMÅT ELLER BAKÅT GENOM ATT INTE ÖVERBELASTA DEN ELLER ANVÄNDA DEN PÅ ETT SNETT UNDERLAG.

## 4.3 ANVÄNDNING AV MOTORN

### Strömbrytare/nödstoppskontakt

När denna röda, svampformade kontakt dras ut (på) förses alla maskinfunktioner med batteriström. Kontakten ska tryckas in (av) när batterierna laddas eller när maskinen parkeras för natten.

Inom ungefär 2 sekunder efter det att kontakten dragits ut, utför maskinen ett diagnosprov på de olika elkretsarna och plattformslarmet piper en gång, om allt är OK. Medan detta pågår blinkar också lamporna i indikatorpanelen en gång för att visa att de fungerar.

### Kontakt för val av plattform/mark

Väljarkontakten för plattform/mark förser mark- eller plattformspanelen med ström enligt vald inställning. För strömförsörjningen måste även STRÖM-/NÖDSTOPPSKONTAKTEN vara utdragen (på).

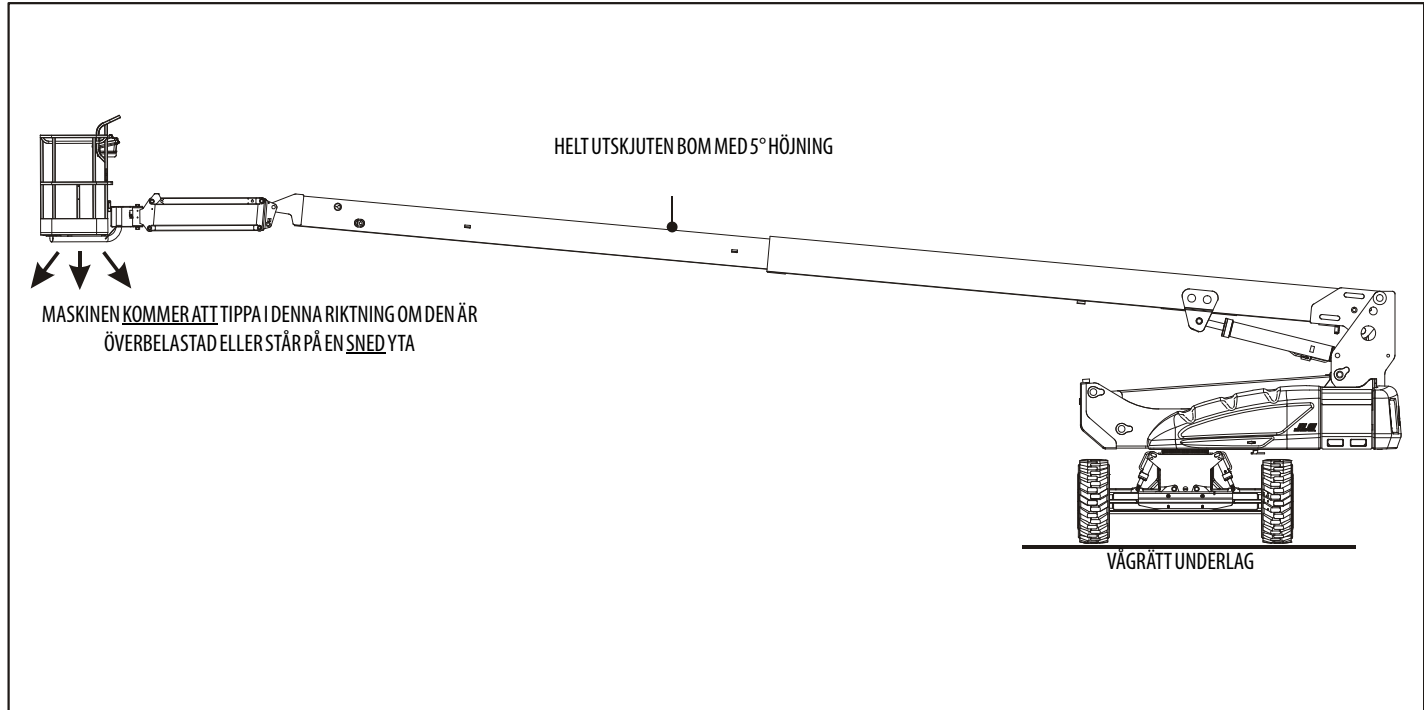

Fig. 4-1. Minsta stabilitet framåt

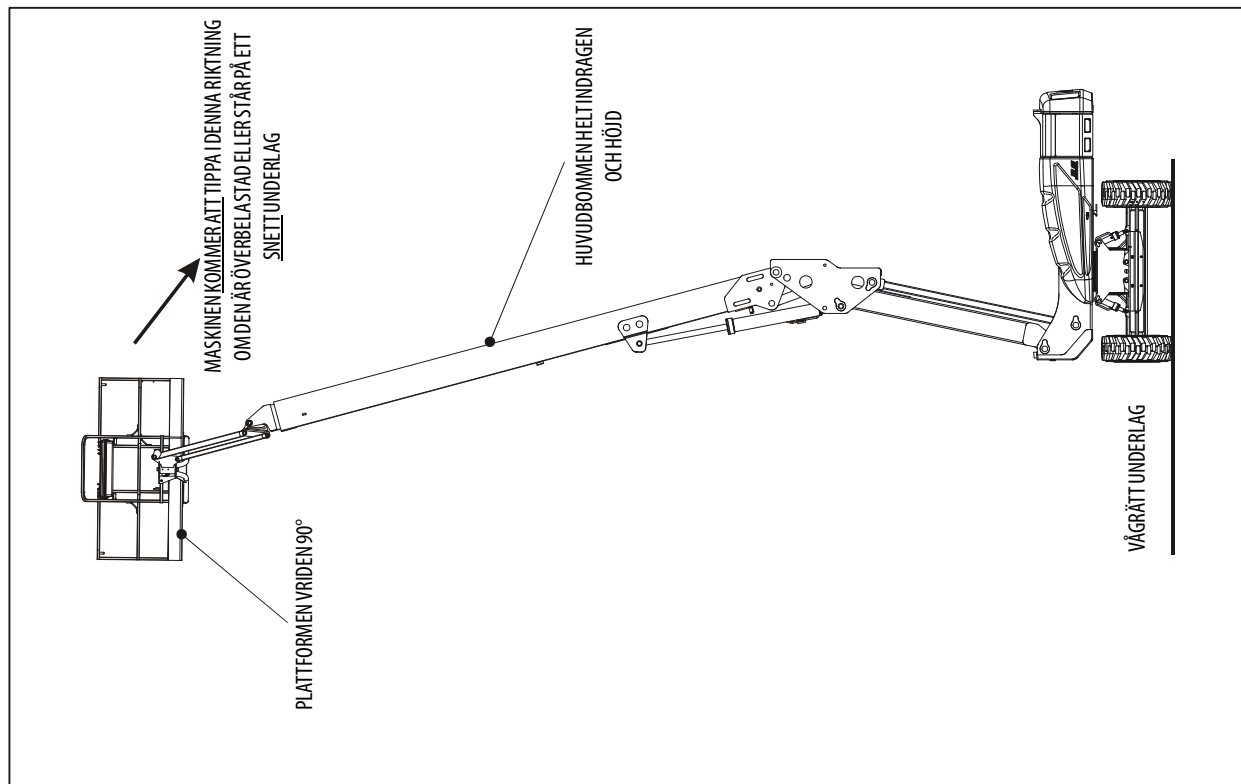

Fig. 4-2. Minsta stabilitet bakåt

## 4.4 FÖRFLYTTNING (KÖRNING)

**OBS!** När överbommen är höjd ca 11 grader över horisontalläget, ställs höghastighetsfunktionen automatiskt i lågfunktionsläget.

### **OBS!**

OM MASKINEN KÖRS MED MYCKET LÅG HASTIGHET ELLER STANNAR NÄR DEN GÅR UPPFÖR EN SLUTTNING PÅ 20 % ELLER MER, STÄNGS KÖRNINGSFUNKTIONEN AV. TA BORT FOTEN FRÅN FOTKONTAKTEN OCH TRYCK NER DEN IGEN FÖR ATT ÅTERSTÄLLA.

### **⚠ VARNING!**

KÖR INTE MED BOMMEN OVANFÖR HORIZONTALLAGET ANNAT ÄN PÅ ETT JÄMNT, STADIGT OCH VÅGRÄTT UNDERLAG.

UNDBIK ATT VÄLTA ELLER FÖRLORA KONTROLLEN GENOM ATT INTE KÖRA MASKINEN I BRANTARE SLUTTNINGAR ÄN VAD SOM SPECIFICERAS PÅ SERIENUMMERSKYLTEN.

KÖR INTE PÅ LUTNINGAR I SIDLED SOM ÖVERSKRIDER 5 GRADER.

VAR YTTRETT FÖRSIKTIG MEDAN MASKINEN BACKAS OCH VID ALLA TILLFÄLLEN DÅ PLATTFORMEN ÄR HÖJD.

SE TILL ATT BOMMEN ÄR PLACERAD ÖVER BAKAXELN INNAN MASKINEN KÖRS. OM BOMMEN BEFINNER SIG ÖVER FRAMAXELN, KOMMER STYRNINGS- OCH KÖRNINGS-REGLAGEN ATT FUNGERA OMVÄNT.

## Förflyttning framåt och bakåt

1. Dra ut nödstoppkontakten på plattformen och trampa på fotkontakten.
2. Placera körspaken i FRAMÅT- eller BAKÅT-läget efter behov.

Denna maskin är utrustad med en körriktningsskylt. Den gula lampan på plattformspanelen anger att bommen har vridits förbi bakhjulen och maskinen kanske går i motsatt riktning mot reglagens rörelse. Om varningsskylten är tänd, ska körfunktionen användas på följande sätt.

1. Passa ihop de svarta och vita riktningsskyltarna på både plattformspanelen och underredet för att avgöra i vilken riktning maskinen kommer att förflytta sig.
2. Tryck in och släpp upphävningskontakten för körriktning. Flytta styrspaken inom 3 sekunder långsamt mot den pil som anger den avsedda körriktningen. Varningsskylten blinkar under de 3 sekunderna, tills körfunktionen har valts.

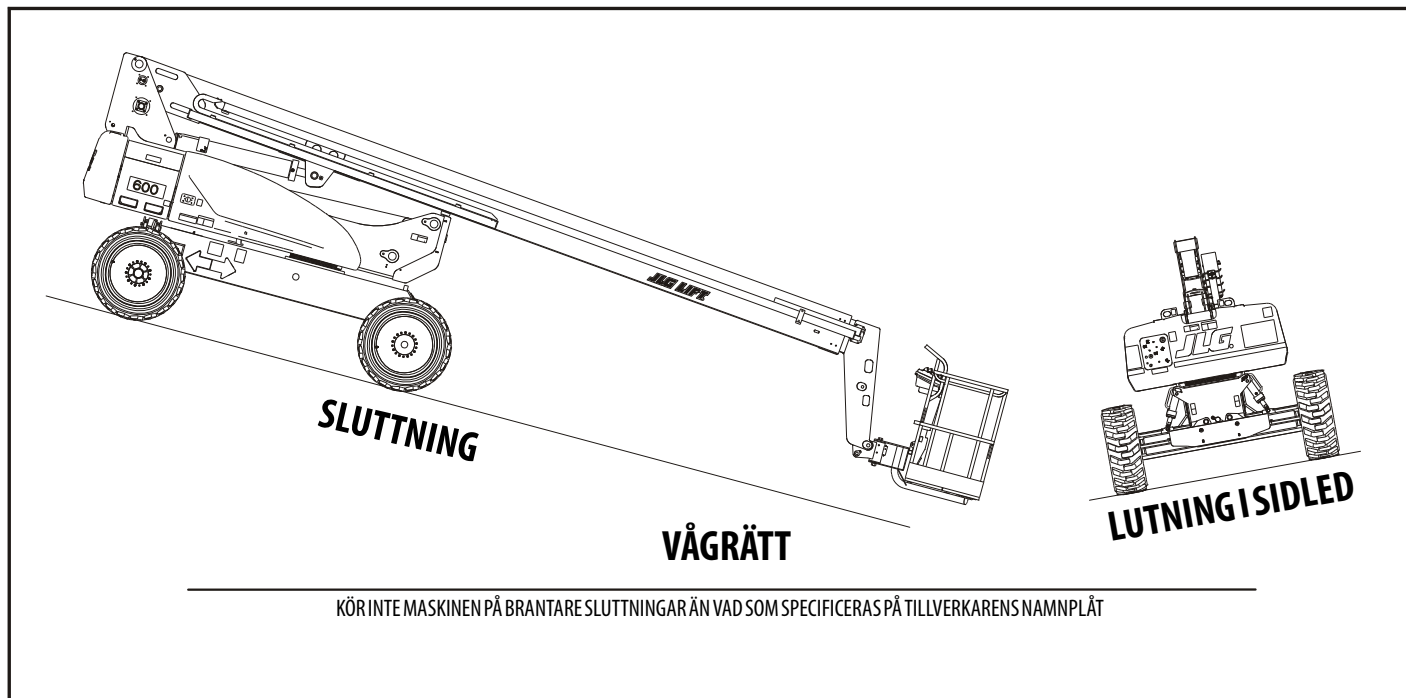

**Fig. 4-3. Sluttning och lutning i sidled**



## Förflyttning på en sluttning

Vid förflyttning på en sluttning uppnås största broms- och dragkraft med bommen i förvaringsläget, i läget över bakaxeln (drivaxeln) och i linje med körriktningen. Kör maskinen framåt i uppförsbacke och bakåt i nedförsbacke. Överskrid inte maskinens specificerade backtagningsförmåga.

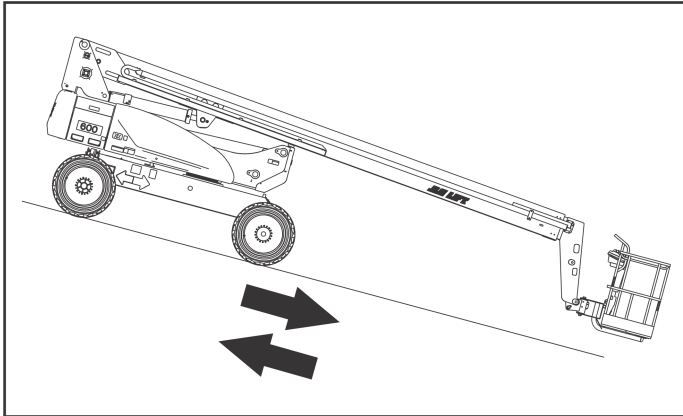

Fig. 4-4. Förflyttning på en sluttning

**OBS!**

OM BOMMEN ÄR ÖVER FRAMAXELN (STYRAXELN), BLIR STYRRIKTNINGEN OCH KÖRRÖRELSEN MOTSATT MOT REGLAGENS RÖRELSE.

## 4.5 STYRNING

Flytta vippkontakten på körspaken åt HÖGER för att styra åt höger eller åt VÄNSTER för att styra åt vänster.

## 4.6 PLATTFORM

### Justering av plattformens avvägning

Avvägning av plattformen – håll plattformsinställningsknappen i uppåt- eller nedåtläget tills plattformen står vågrätt.

**! VARNING!**

ANVÄND ENDAST UPPHÄVNINGSFUNKTIONEN FÖR PLATTFORMSAVVÄGNING TILL EN LÄTT AVVÄGNING AV PLATTFORMEN. FELAKTIG ANVÄNDNING KAN LEDA TILL ATT LASTEN FLYTTAR SIG ELLER ATT PERSONAL FALLER. ÖVERTRÄDELSE KAN LEDA TILL SVÅRA ELLER LIVSFARLIGA SKADOR.

### Plattformrotation

Vrid plattformen åt höger eller vänster genom att använda plattformens rotationskontakt till att välja riktning och hålla den tills önskat läge har nåtts.

### 4.7 BOM

#### **VARNING!**

SVÄNG INTE BOMMEN OCH HÖJ DEN INTE ÖVER HORIZONTALLAGET OM MASKINEN INTE STÅR VÅGRÄTT.

LITA INTE ENBART PÅ ATT LUTNINGSLARMET SKA VISA OM UNDERREDET STÅR VÅGRÄTT.

SÄNK NER PLATTFORMEN TILL MARKEN FÖR ATT UNDVIKA ATT VÄLTA. KÖR SEDAN TILL EN VÅGRÄT YTA INNAN BOMMEN HÖJS.

UNDVIK ALLVARLIGA PERSONSKADOR GENOM ATT INTE ANVÄNDA MASKINEN OM EN SPAK ELLER VIPPKONTAKT, SOM STYR PLATTFORMENS RÖRELSE, INTE ÅTERGÅR TILL NEUTRALLAGET (AV) NÄR DEN SLÄPPS.

TA BORT FOTEN FRÅN FOTKONTAKTEN ELLER ANVÄND NÖDSTOPPSKONTAKTEN FÖR ATT STOPPA MASKINEN, OM PLATTFORMEN INTE STANNAR NÄR EN KONTAKT ELLER SPAK SLÄPPS.

### Svängning av bommen

Sväng bommen genom att använda SVÄNGNINGS-kontakten för att välja HÖGER eller VÄNSTER.

#### **OBS!**

SE TILL ATT DET FINNS TILLRÄCKLIGT MED UTRYMME NÄR BOMMEN SVÄNGS, SÅ ATT DEN INTE GÅR EMOT VÄGGAR, AVBALKNINGAR ELLER ANNAN UTRUSTNING.

### Höjning och sänkning av den övre bommen

Använd den övre bommens höjnings-/sänkingskontakt för att välja en rörelse UPPÅT eller NEDÅT, när den övre bommen ska höjas eller sänkas.

### 4.8 GENERATOR (EXTRAUTRUSTNING)

#### Automatiskt funktionsläge

Generatorn fungerar automatiskt när:

1. Nödstoppskontakten på markpanelen är utdragen (på) **och**
2. generatorns aktiveringskontakt på plattformspanelen är i aktiveringsläget.

Under omständigheterna ovan övervakar generatorns styrenhet batteriernas status. Generatoren sätts igång automatiskt, när batterispänningen faller p.g.a. urladdning och stängs av när batterierna är helt laddade.

## Funktion med enbart batterier

Maskinen fungerar med enbart batterier när:

1. Nödstoppskontakten på markpanelen är utdragen **och**
2. kontakten på plattformspanelen är i inaktiverat läge.

Batterierna kan användas tills de är helt urladdade.

## Manuell laddningsfunktion

Generatoren fungerar i det manuella läget när:

1. Nödstoppskontakten på markpanelen är utdragen **och**
2. kontakten på plattformspanelen är i aktiveringsläget **och**
3. kontakten för manuell laddning har tryckts in.

Aktiveringen av den manuella laddningsknappen startar motorn och inleder laddningsperioden även om batteriernas laddning befinner sig ovanför nivån för automatisk start.

## 4.9 FUNKTIONSHASTIGHETSVRED

Detta vred påverkar hastigheten för alla bomfunktionerna samt plattformrotationen. När vredet är vridet så långt det går åt vänster, befinner det sig i krypläget.

## 4.10 MASKINENS UPPHÄVNINGSSYSTEM (MSSO) (ENDAST CE)

Maskinens upphävningssystem (MSSO) används endast för upphävning av funktionsreglage vid återkallning av plattform. Funktionsrutiner finns i Avsnitt 5.6, Maskinens upphävningssystem (MSSO) (endast CE).



## 4.11 SKYGUARD-FUNKTION

SkyGuard tillhandahåller ett utökat manöverbordsskydd. När SkyGuard-sensorn aktiveras kommer de funktioner som är aktiva att gå tillbaka eller inaktiveras. Dessa funktioner beskrivs i tabellen nedan.

**Tabell 4-1. Tabell för SkyGuard-funktioner**

Höjning/sänkning av huvudbom	In-/utdragning av huvudbom	Svängning	Körning framåt		Körning bakåt		Plattformens läge	Plattformsrotation	Höjning/sänkning av jibben	Jibbrotation	In-/utdragning av jibben
R	C/R*	R	R	I	R	R	C	C	C	C	C
R = Återgång aktiverad											
C = Inaktivering aktiverad											
I = Inmatning ignoreras											
Obs! När Soft Touch aktiveras med SkyGuard blir funktionerna endast inaktiverade.											
* Återgång gäller endast utdragning av huvudbom. Indragning av huvudbom inaktiveras											

## 4.12 PROV PÅ SPÄRRANORDNING FÖR PENDLANDE AXEL (OM SÅ UTRUSTAD)

**OBS!**

PROVET PÅ SPÄRRSYSTEMET MÅSTE UTFÖRAS VARJE KVARTAL, NÄR EN KOMPONENT HAR BYTTIS UT ELLER NÄR FELAKTIG SYSTEMFUNKTION MISSTÄNKES.

Se rutinen i Avsnitt 6.4, Prov på spärranordning för pendlande axel (i förekommande fall).

## 4.13 AVSTÄNGNING OCH PARKERING

**OBS!** När maskinen parkeras för natten ska batterierna laddas ordentligt så att de är klara för arbete nästa dag.

**OBS!** Elektriska maskiner är utrustade med ett antistatiskt band p.g.a. att statisk elektricitet bildas. Bandet sitter under bakdelen på underredet.

Rutinen för avstängning och parkering av maskinen följer:

1. Kör maskinen till ett relativt skyddat område.
2. Se till att bommen är nedsänkt över bakaxeln.
3. Tryck in nödstoppsknappen på plattformspanelen.
4. Tryck in nödstoppsknappen på markpanelen. Ställ väljarkontakten för plattform/mark i mittläget (AV).
5. Täck över plattformens manöverbord, om så behövs, för att skydda instruktionsskyltar, varningsdekaler och reglage mot väder och vind.

### 4.14 LYFTNING OCH FASTSURRNING

### Fastsurring

#### Lyftning

1. Titta på serienummerskylten, ring JLG Industries eller väg maskinen för att ta reda på dess bruttovikt.
2. Placera bommen i förvaringsläget.
3. Avlägsna alla lösa föremål från maskinen.
4. Se till att lyftanordningen är rätt justerad så att maskinen förblir vågrät och inte skadas.

**OBS!**

**NÄR MASKINEN TRANSPORTERAS MÅSTE BOMMEN VARA HELT NEDSÄNKT I BOMSTÖDET.**

1. Placera bommen i förvaringsläget.
2. Avlägsna alla lösa föremål från maskinen.
3. Säkra underredet och plattformen med tillräckligt starka rep eller kedjor.

# VIKTIGT!

ANVISNINGAR OM LYFTNING	ANVISNINGAR OM FASTSURRNING
<ol style="list-style-type: none"> <li>1. Se säkerhetshandboken och instruktionsboken för uppgifter om maskinens bruttovikt som den ursprungligen tillverkades.</li> <li>2. Placera bommen i förvaringsläget med svängbordet låst.</li> <li>3. Avlägsna alla lösa föremål från maskinen.</li> <li>4. Se till att lyftanordningen är rätt placerad så att maskinen förblir vågrät och inte skadas.</li> </ol>	<ol style="list-style-type: none"> <li>1. Placera bommen i förvaringsläget med svängbordet låst.</li> <li>2. Avlägsna alla lösa föremål från maskinen.</li> <li>3. Säkra underredet och plattformen med tillräckligt starka rep eller kedjor.</li> </ol> <p style="font-size: small; margin-top: 10px;">Se säkerhetshandboken och instruktionsboken för mer information.</p>

3252673 B

Fig. 4-5. Tabell över lyftning och fastsurrning

### 4.15 BOGSERINGSANVISNINGAR

#### **⚠ VARNING!**

MASKINEN HAR INGA BROMSAR NÄR DEN BOGSERAS. DET BOGSERANDE FORDONET MÅSTE KUNNA KONTROLLERA MASKINEN HELA TIDEN. BOGSERING ÄR FÖRBJUDEN PÅ ALLMÄN VÄG.

#### **⚠ VARNING!**

HÅLL AVSTÅND TILL RÖRLIGA DELAR.

DÖDSOLYCKOR ELLER ALLVARLIGA PERSONSKADOR KAN BLI FÖLJDEN OM DESSA ANVISNINGAR INTE FÖLJS.

#### **⚠ FÖRSIKTIGHET!**

HÖGSTA BOGSERINGSHASTIGHET: 8 KM/H (5 MPH) OCH INTE LÄNGRE ÄN 8 KM (5 MILES).

HÖGSTA BOGSERINGSLUTNING: 25 %

Följande instruktioner gäller bogsering med dragbom (extrautrustning).

1. Placera svängbordet i transportläget med bommen helt sänkt och indragen.

2. Sänk dragbommen till bogseringsläget och sätt fast på det bogserande fordonet.
3. Koppla ur drivnaven.
4. Ställ väljaren för styrning/bogsering i bogseringsläget (ut).

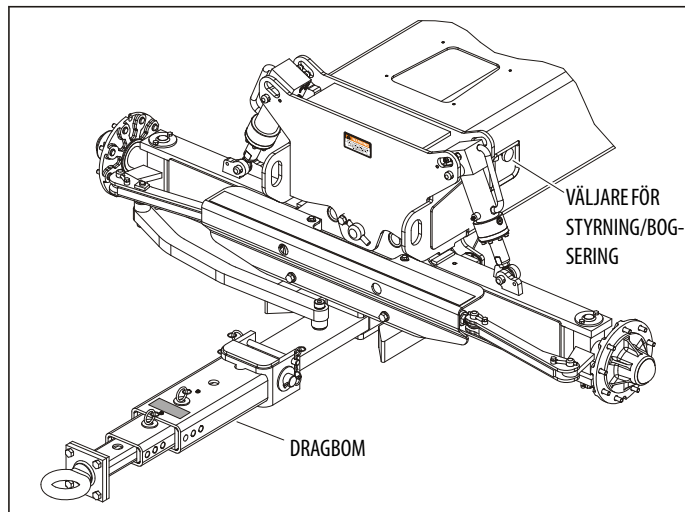

5. Följ anvisningarna ovan i omvänd ordningsföljd för att återställa maskinen i självstyrkt läge.



## 4.16 DRIVNAV

### Urkoppling för bogsering

**⚠ FÖRSIKTIGHET!**

ANVÄND ENDAST URKOPPLINGEN NÄR MASKINEN ÄR STÅR STILLA.

1. Ta bort de två sexkantsbultarna från täckplåten.

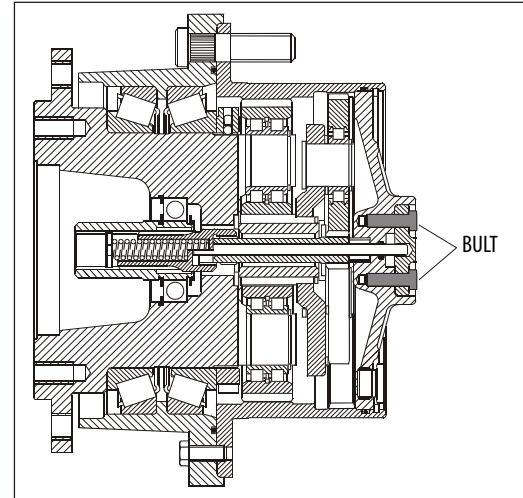

2. Ta bort täckplåten.

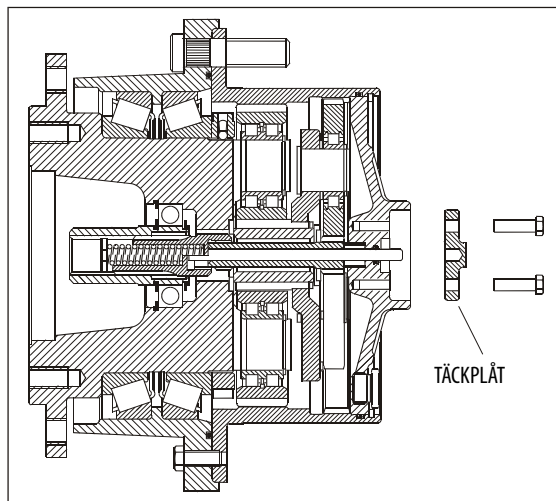

3. Vrid på täckplåten så att den invändiga diametern syns.

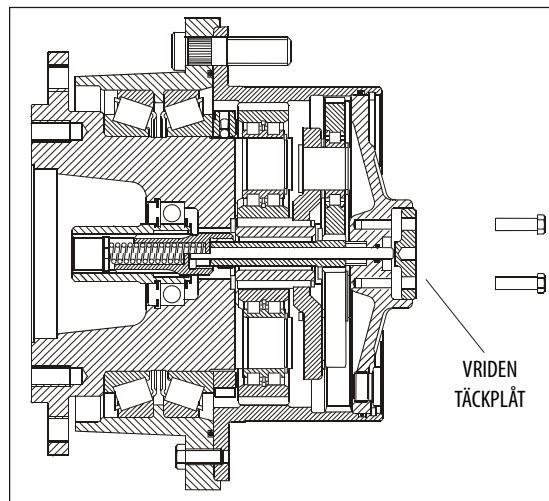

4. Sätt in bultarna och dra åt med 8,8 Nm (6.3 lb-ft) tills de sitter tätt mot täckplåten.

5. Maskinen är klar för bogsering.

### **⚠ VARNING!**

**INNAN MASKINEN LOSSAS FRÅN DET BOGSERANDE FORDONET SKA DRIVNAVET KOPPLAS IN IGEN ELLER ÅTGÄRDER VIDTAS SÅ ATT FORDONET INTE KAN FLYTTA SIG.**

## Inkoppling efter avslutad bogsering



**TÄCKPLÅTEN ÄR FJÄDERBELASTAD.**

1. Ta bort de två sexkantsbultarna samtidigt från täckplåten och ta bort täckplåten.
2. Vrid plåten 180 grader och fäst den med de två sexkantsbultarna.
3. Dra åt sexkantsbultarna med 8,8 Nm (6.3 lb-ft)
4. Nu ska drivverket vara inkopplat och maskinen kan tas loss från det bogserande fordonet.

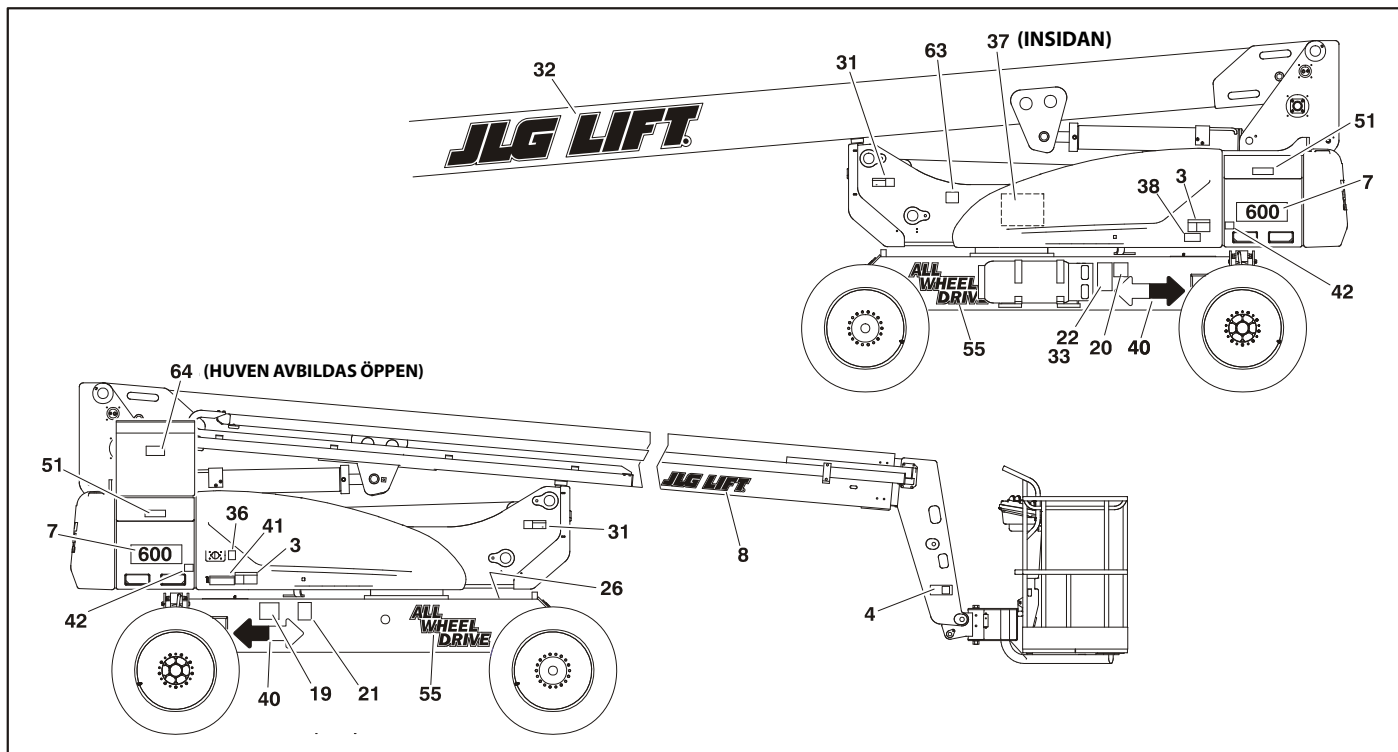

Fig. 4-6. Placering av dekaler – Blad 1 av 4

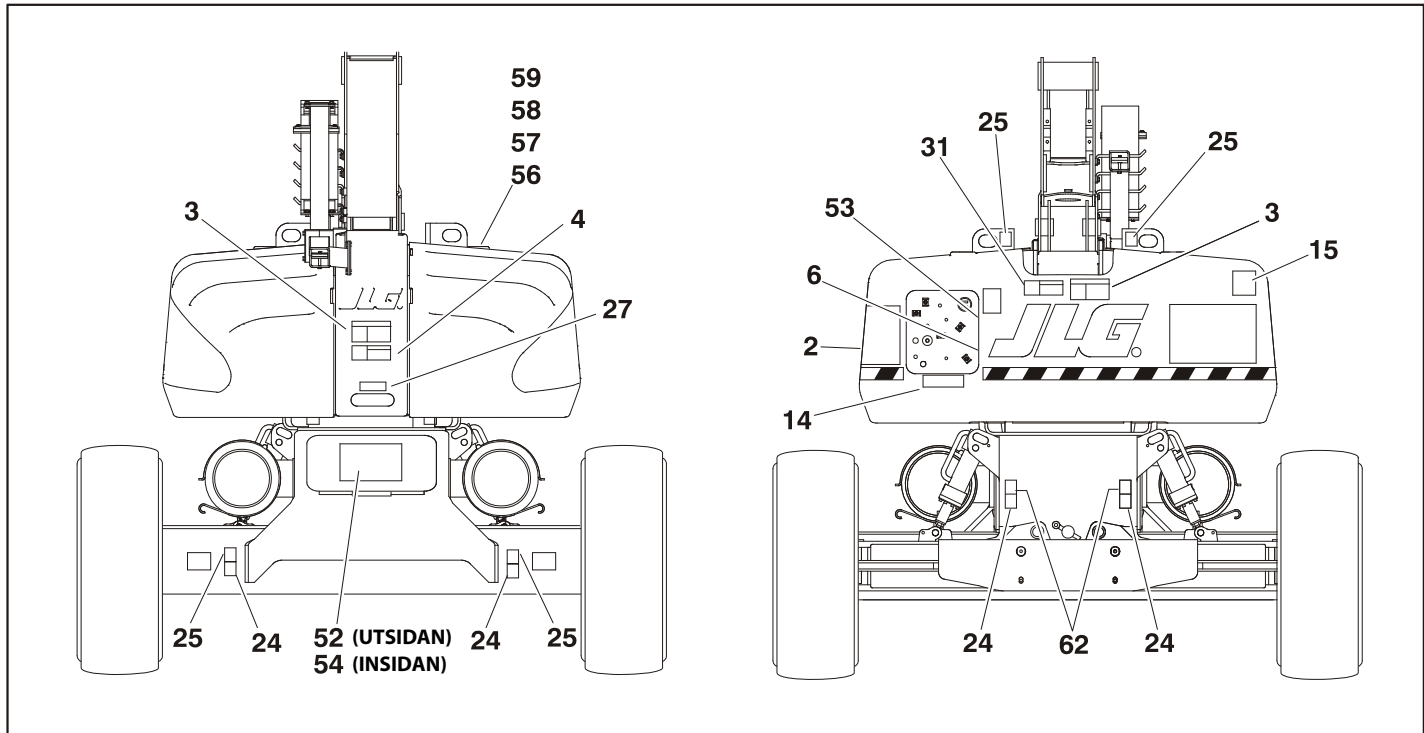

Fig. 4-7. Placering av dekaler – blad 2 av 4

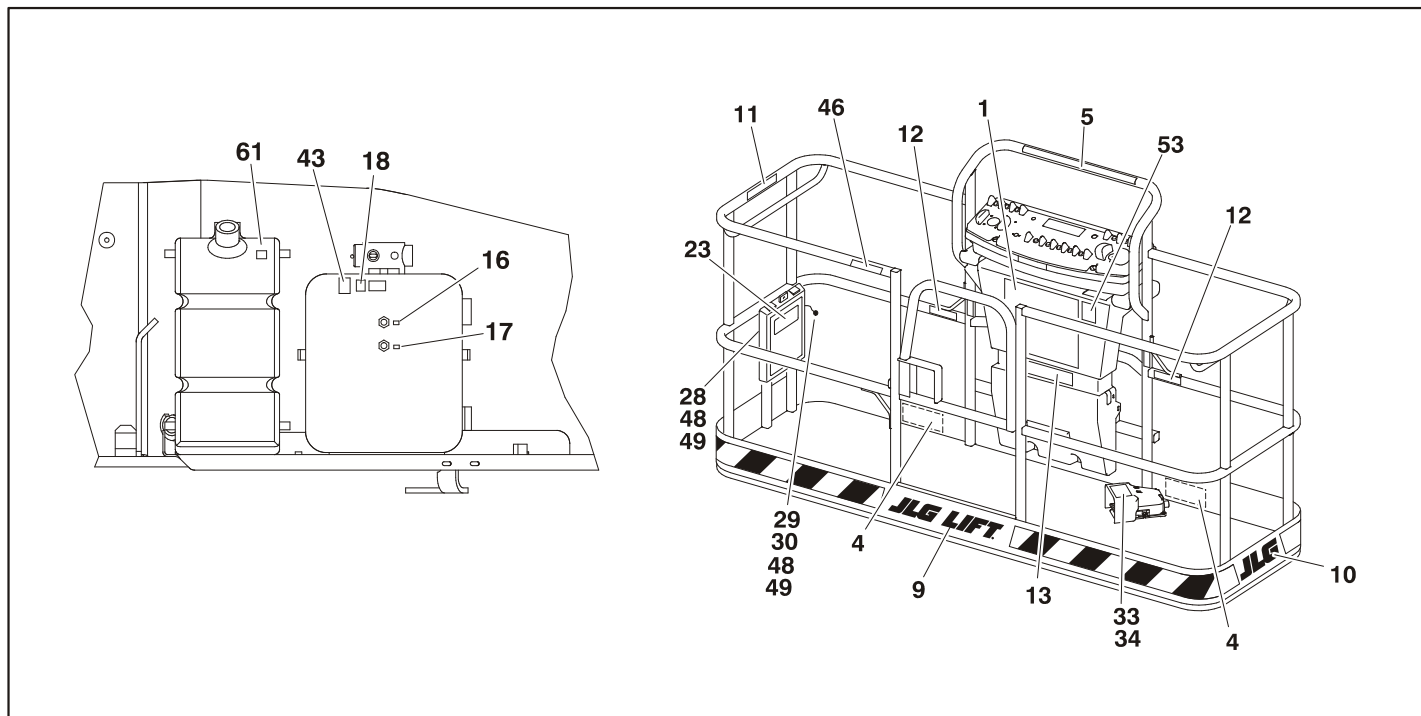

Fig. 4-8. Placering av dekaler – Blad 3 av 4

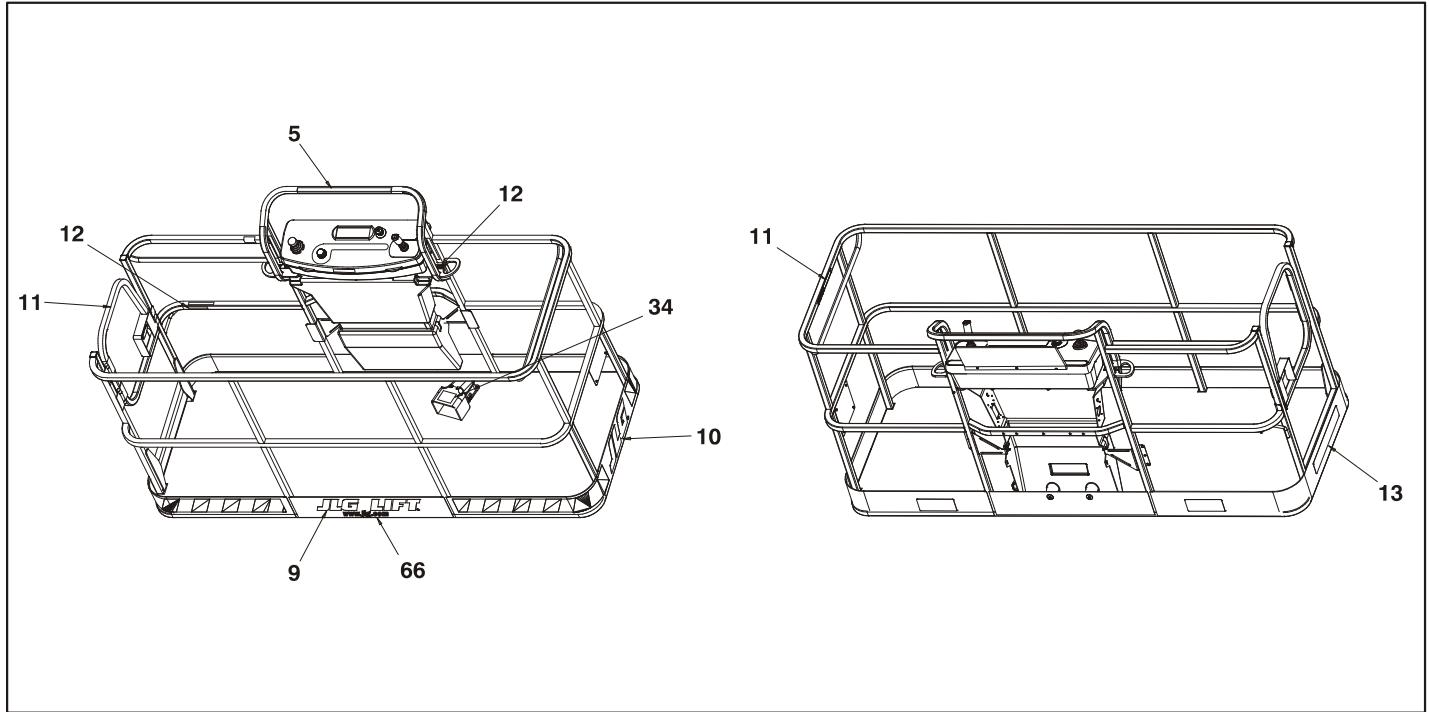

Fig. 4-9. Placering av dekaler – Blad 4 av 4

**Tabell 4-2. Dekalnummer – före serienr 0300141450**

<b>Artikel #</b>	<b>ANSI 0270129-14</b>	<b>CE/Aus 0275062-5</b>	<b>Japan 0270146-12</b>	<b>Koreanska/ engelska 0270148-13</b>	<b>Eng./spanska 0270150-13</b>	<b>Eng./franska 0270152-14</b>	<b>Kinesiska/eng. 0270154-13</b>	<b>Portug./Span. 0270156-13</b>
1	1703797	1705921	1703926	1703927	1703923	1703924	1703925	1703928
2	1704575	1705822	1704667	1704668	--	--	--	--
3	1703805	--	1703938	1703939	1703935	1703936	1703937	1703940
4	1703804	1701518	1703950	1703951	1703947	1703948	1703949	1703952
5	1704661	--	--	--	1704661	1704661	--	--
6	1707035	--	--	--	1707035	1707035	--	--
7	--	--	--	--	--	--	--	--
8	--	--	--	--	--	--	--	--
9	--	--	--	--	--	--	--	--
10	--	--	--	--	--	--	--	--
11	1702868	--	--	--	1704001	1704000	--	1704002
12	1704277	1704277	1704277	1704277	1704277	1704277	1704277	1704277
13	1701645	1705978	1701645	1707058	1707056	1707055	1707060	1707134
14	1707013	1705978	1707013	1707042	1707049	1707047	1707044	1707133
15	3251813	1705084	--	--	3251813	3251813	--	3251813
16	1701502	1701502	1701502	1701502	1701502	1701502	1701502	1701502
17	1701503	1701503	1701503	1701503	1701503	1701503	1701503	1701503



**Tabell 4-2. Dekalnummer – före serienr 0300141450**

<b>Artikel #</b>	<b>ANSI 0270129-14</b>	<b>CE/Aus 0275062-5</b>	<b>Japan 0270146-12</b>	<b>Koreanska/ engelska 0270148-13</b>	<b>Eng./spanska 0270150-13</b>	<b>Eng./franska 0270152-14</b>	<b>Kinesiska/eng. 0270154-13</b>	<b>Portug./Span. 0270156-13</b>
18	1701504	1701504	1701504	1701504	1701504	1701504	1701504	1701504
19	--	--	--	--	1704007	1704006	--	1704008
20	1702631	1702631	1702631	1702631	1702631	1702631	1702631	1702631
21	--	--	--	--	--	--	--	--
22	1706948	3252523	1706948	1706948	1706948	1706948	1706948	1706948
23	1701509	1701509	1701509	1701509	1701509	1701509	1701509	1701509
24	1702300	1702300	1702300	1702300	1702300	1702300	1702300	1702300
25	1701500	1701500	1701500	1701500	1701500	1701500	1701500	1701500
26	1701529	1701529	1701529	1701529	1701529	1701529	1701529	1701529
27	--	--	--	--	--	--	--	--
28	--	--	--	--	--	--	--	--
29	--	--	--	--	--	--	--	--
30	--	--	--	--	--	--	--	--
31	1703953	1701518	1703944	1703945	1703941	1703942	1703943	1703946
32	--	--	--	--	--	--	--	--
33	--	--	--	--	--	--	--	--
34	3252347	1705828	1703980	1703981	1703983	1703984	1703982	1703985
35	1704708	1704708	1704708	1704708	1704708	--	1704708	1704708

**Tabell 4-2. Dekalnummer – före serienr 0300141450**

<b>Artikel #</b>	<b>ANSI 0270129-14</b>	<b>CE/Aus 0275062-5</b>	<b>Japan 0270146-12</b>	<b>Koreanska/ engelska 0270148-13</b>	<b>Eng./spanska 0270150-13</b>	<b>Eng./franska 0270152-14</b>	<b>Kinesiska/eng. 0270154-13</b>	<b>Portug./Span. 0270156-13</b>
36	1701644	1701644	1701644	1701644	1701644	1701644	1701644	1701644
37	1704705	1704705	1704705	1704705	1704705	1704705	1704705	1704705
38	1702901	1706392	1704119	1704120	1704117	1704116	1704121	1704118
39	--	--	--	--	--	1705514	--	--
40	1701501	1701501	1701501	1701501	1701501	1701501	1701501	1701501
41	1704248	1706378	1704331	1704332	1704328	1704329	1704333	1704330
42	1702155	--	1702155	1702155	1702155	1702155	1702155	1702155
43	1704412	--	1704412	1704412	1704412	1704412	1704412	1704412
44	--	--	--	--	--	--	--	--
45	--	--	--	--	--	--	--	--
46	--	--	--	--	--	--	--	--
47	--	--	--	--	--	--	--	--
48	--	--	--	--	--	--	--	--
49	--	--	--	--	--	--	--	--
50	--	--	--	--	--	--	--	--
51	1703813	1705670	1704342	1704343	1704339	1704340	1704344	1704341
52	3252673	1706377	3252738	3252739	3252740	3252743	3252741	3252742
53	--	--	--	--	--	--	--	--

**Tabell 4-2. Dekalnummer – före serienr 0300141450**

<b>Artikel #</b>	<b>ANSI 0270129-14</b>	<b>CE/Aus 0275062-5</b>	<b>Japan 0270146-12</b>	<b>Koreanska/ engelska 0270148-13</b>	<b>Eng./spanska 0270150-13</b>	<b>Eng./franska 0270152-14</b>	<b>Kinesiska/eng. 0270154-13</b>	<b>Portug./Span. 0270156-13</b>
54	1704254	--	1704254	1704254	1704254	1704254	1704254	1704254
55	--	--	--	--	--	--	--	--
56	--	--	--	--	--	--	--	--
57	--	--	--	--	--	--	--	--
58	--	--	--	--	--	--	--	--
59	--	--	--	--	--	--	--	--
60	--	--	--	--	1703929	1703930	1703931	1703934
61	--	--	--	--	--	--	--	--
62	1701499	1701499	1701499	1701499	1701499	1701499	1701499	1701499
63	1702391	1701517	1701517	1701517	1701517	1701517	1701517	1701517
64	1704728	1704728	1704671	1704670	1704732	1704733	1704371	1704618
65	--	--	--	--	--	--	--	--
66	1704885	1704885	1704885	1704885	1704885	1704885	1704885	1704885
67	--	--	--	--	--	--	--	--
68	--	--	--	--	--	--	--	--
69	1705351	--	--	1705427	1705910	1705429	--	--
70	--	--	--	--	--	--	--	--

**Tabell 4-3. Dekalnummer – serienr 0300141450 tills nu**

<b>Artikel #</b>	<b>ANSI 0270129-15</b>	<b>CE/Aus 0275062-5</b>	<b>Japan 0270146-13</b>	<b>Koreanska/ engelska 0270148-14</b>	<b>Eng./spanska 0270150-14</b>	<b>Eng./franska 0270152-15</b>	<b>Kinesiska/eng. 0270154-14</b>	<b>Portug./Span. 0270156-14</b>
1	1703797	1705921	1703926	1703927	1703923	1703924	1703925	1703928
2	1704575	1705822	1704667	1704668	--	--	--	--
3	1703805	--	1703938	1703939	1703935	1703936	1703937	1703940
4	1703804	1701518	1703950	1703951	1703947	1703948	1703949	1703952
5	1704661	--	--	--	1704661	1704661	--	--
6	1707035	--	--	--	1707035	1707035	--	--
7	--	--	--	--	--	--	--	--
8	--	--	--	--	--	--	--	--
9	--	--	--	--	--	--	--	--
10	--	--	--	--	--	--	--	--
11	1702868	--	--	--	1704001	1704000	--	1704002
12	1704277	1704277	1704277	1704277	1704277	1704277	1704277	1704277
13	1001121801	1705978	1001121801	1001121918	1001121805	1001121803	1001121810	1001121920
14	1001121814	1705978	1001121814	1001121921	1001121818	1001121816	1001121823	1001121923
15	3251813	1705084	--	--	3251813	3251813	--	3251813
16	1701502	1701502	1701502	1701502	1701502	1701502	1701502	1701502
17	1701503	1701503	1701503	1701503	1701503	1701503	1701503	1701503

**Tabell 4-3. Dekalnummer – serienr 0300141450 tills nu**

<b>Artikel #</b>	<b>ANSI 0270129-15</b>	<b>CE/Aus 0275062-5</b>	<b>Japan 0270146-13</b>	<b>Koreanska/ engelska 0270148-14</b>	<b>Eng./spanska 0270150-14</b>	<b>Eng./franska 0270152-15</b>	<b>Kinesiska/eng. 0270154-14</b>	<b>Portug./Span. 0270156-14</b>
18	1701504	1701504	1701504	1701504	1701504	1701504	1701504	1701504
19	--	--	--	--	1704007	1704006	--	1704008
20	1702631	1702631	1702631	1702631	1702631	1702631	1702631	1702631
21	--	--	--	--	--	--	--	--
22	1706948	3252523	1706948	1706948	1706948	1706948	1706948	1706948
23	1701509	1701509	1701509	1701509	1701509	1701509	1701509	1701509
24	1702300	1702300	1702300	1702300	1702300	1702300	1702300	1702300
25	1701500	1701500	1701500	1701500	1701500	1701500	1701500	1701500
26	1701529	1701529	1701529	1701529	1701529	1701529	1701529	1701529
27	--	--	--	--	--	--	--	--
28	--	--	--	--	--	--	--	--
29	--	--	--	--	--	--	--	--
30	--	--	--	--	--	--	--	--
31	1703953	1701518	1703944	1703945	1703941	1703942	1703943	1703946
32	--	--	--	--	--	--	--	--
33	--	--	--	--	--	--	--	--
34	3252347	1705828	1703980	1703981	1703983	1703984	1703982	1703985
35	1704708	1704708	1704708	1704708	1704708	--	1704708	1704708

**Tabell 4-3. Dekalnummer – serienr 0300141450 tills nu**

<b>Artikel #</b>	<b>ANSI 0270129-15</b>	<b>CE/Aus 0275062-5</b>	<b>Japan 0270146-13</b>	<b>Koreanska/ engelska 0270148-14</b>	<b>Eng./spanska 0270150-14</b>	<b>Eng./franska 0270152-15</b>	<b>Kinesiska/eng. 0270154-14</b>	<b>Portug./Span. 0270156-14</b>
36	1701644	1701644	1701644	1701644	1701644	1701644	1701644	1701644
37	1704705	1704705	1704705	1704705	1704705	1704705	1704705	1704705
38	1702901	1706392	1704119	1704120	1704117	1704116	1704121	1704118
39	--	--	--	--	--	1705514	--	--
40	1701501	1701501	1701501	1701501	1701501	1701501	1701501	1701501
41	1704248	1706378	1704331	1704332	1704328	1704329	1704333	1704330
42	1702155	--	1702155	1702155	1702155	1702155	1702155	1702155
43	1704412	--	1704412	1704412	1704412	1704412	1704412	1704412
44	--	--	--	--	--	--	--	--
45	--	--	--	--	--	--	--	--
46	--	--	--	--	--	--	--	--
47	--	--	--	--	--	--	--	--
48	--	--	--	--	--	--	--	--
49	--	--	--	--	--	--	--	--
50	--	--	--	--	--	--	--	--
51	1703813	1705670	1704342	1704343	1704339	1704340	1704344	1704341
52	3252673	1706377	3252738	3252739	3252740	3252743	3252741	3252742
53	--	--	--	--	--	--	--	--

**Tabell 4-3. Dekalnummer – serienr 0300141450 tills nu**

<b>Artikel #</b>	<b>ANSI 0270129-15</b>	<b>CE/Aus 0275062-5</b>	<b>Japan 0270146-13</b>	<b>Koreanska/ engelska 0270148-14</b>	<b>Eng./spanska 0270150-14</b>	<b>Eng./franska 0270152-15</b>	<b>Kinesiska/eng. 0270154-14</b>	<b>Portug./Span. 0270156-14</b>
54	1704254	--	1704254	1704254	1704254	1704254	1704254	1704254
55	--	--	--	--	--	--	--	--
56	--	--	--	--	--	--	--	--
57	--	--	--	--	--	--	--	--
58	--	--	--	--	--	--	--	--
59	--	--	--	--	--	--	--	--
60	--	--	--	--	1703929	1703930	1703931	1703934
61	--	--	--	--	--	--	--	--
62	1701499	1701499	1701499	1701499	1701499	1701499	1701499	1701499
63	1702391	1701517	1701517	1701517	1701517	1701517	1701517	1701517
64	1704728	1704728	1704671	1704670	1704732	1704733	1704371	1704618
65	--	--	--	--	--	--	--	--
66	1704885	1704885	1704885	1704885	1704885	1704885	1704885	1704885
67	--	--	--	--	--	--	--	--
68	--	--	--	--	--	--	--	--
69	1705351	--	--	1705427	1705910	1705429	--	--
70	--	--	--	--	--	--	--	--





## AVSNITT 5. NÖDFALLSRUTINER

### 5.1 ALLMÄNT

Detta avsnitt beskriver de steg som måste utföras i en nödfallsituation under arbetet.

### 5.2 ANMÄLAN OM OLYCKSHÄNDELSE

Anmälan måste omedelbart ske till JLG Industries, Inc. vid alla olyckshändelser där en JLG-produkt är inblandad. Även om det inte finns tecken på person- eller egendomsskador måste anmälan med alla detaljer ske per telefon till fabriken.

Inom USA:

Telefon till JLG: Kontakta JLG-kontoret på platsen

Utanför USA:

240-420-2661

E-post:

ProductSafety@JLG.com

Om en anmälan om en olyckshändelse där en JLG Industries-produkt är inblandad inte sker inom 48 timmar efter en sådan olycka, kan garantin annulleras för den inblandade maskinen.

**OBS!**

**INSPEKTERA MASKINEN NOGA EFTER EN OLYCKA OCH PROVA ALLA FUNKTIONER MED BÅDE MARK- OCH PLATTFORMSREGLAGEN. HÖJ INTE PLATTFORMEN ÖVER 3 M (10 FT) FÖRRÄN DET ÄR SÄKERT ATT ALLA SKADOR HAR REPARERATS, OM SÅ BEHÖVS, OCH ATT ALLA REGLAGE FUNGERAR SOM DE SKA.**

### 5.3 FUNKTION I NÖDFALL

#### Föraren är oförmögen att hantera maskinen

OM FÖRAREN ÄR FASTKLÄMD ELLER ÄR OFÖRMÖGEN ATT HANTERA MASKINEN:

1. Annan personal får köra maskinen från markpanelen, men endast om så behövs.
2. Annan kvalificerad personal på plattformen kan använda plattformsreglagen. FORTSÄTT INTE ATT ANVÄNDA MASKINEN OM REGLAGEN INTE FUNGERAR, SOM DE SKA.
3. Kranar, gaffeltruckar eller annan utrustning kan användas till att avlägsna personal från plattformen och stabilisera maskinens rörelse.

### Plattformen eller kranen har fastnat

Om plattformen eller kranen fastnar i byggnadsverk eller upphöjd utrustning måste personalen på plattformen sättas i säkerhet innan maskinen dras loss.

### 5.4 BOGSEINGSRUTINER I NÖDFALL

Det är förbjudet att bogsera denna maskin, om den inte har rätt utrustning. Utrustning för förflyttning av maskinen har dock byggts in. (se avsnitt 4 ang. särskilda rutiner).

### 5.5 MANUELLT SÄNKNINGSSYSTEM

I händelse av total strömförlust används den manuella sänkningen till att sänka ner bommen med hjälp av tyngdkraften. Använd det manuella sänkningssystemet som följer:

### INDRAGNING OCH SÄNKNING AV BOMMEN

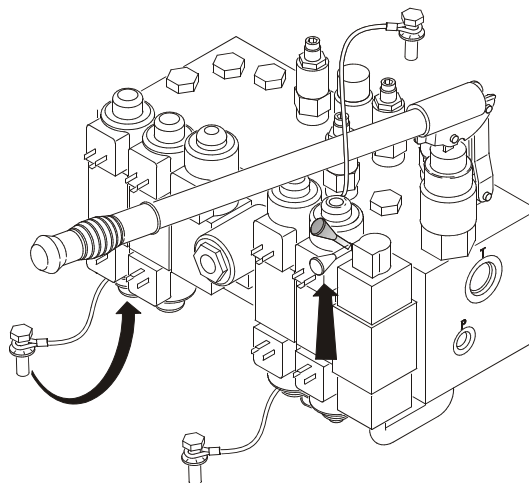

1. Montera spolpluggen på angiven plats och tryck ventilens manöverspak uppåt.
2. Sätt in handtaget i handpumpen och pumpa tills plattformen når önskat läge.
3. Tryck manöverspaken nedåt när det är klart. Ta bort handtaget från handpumpen och spolpluggen från ventilen.

### SÄNKNING AV BOMMEN

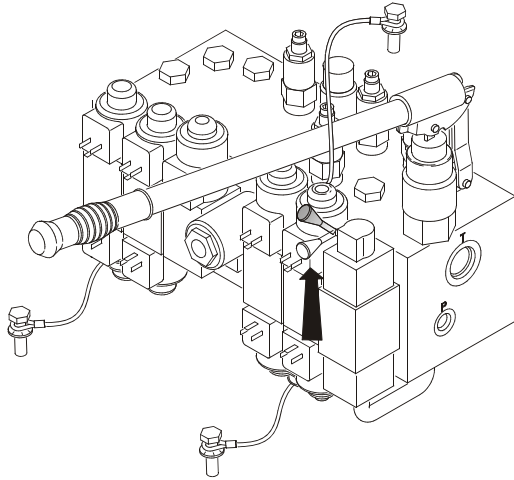

1. Tryck ventilens manöverspak uppåt.
2. Sätt in handtaget i handpumpen och pumpa tills plattformen når önskat läge.
3. Tryck manöverspaken nedåt när det är klart. Ta bort handtaget från handpumpen.

### SVÄNGNING ÅT HÖGER

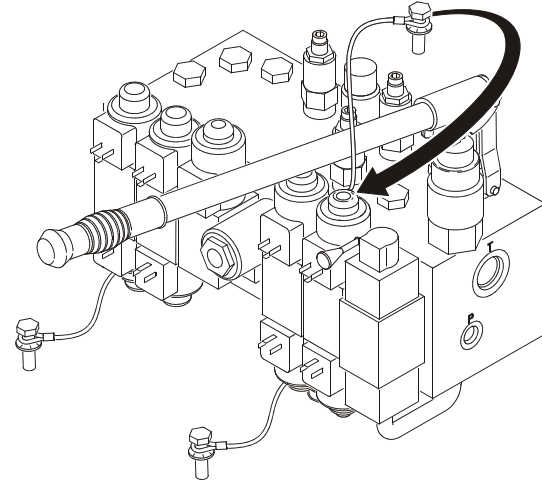

1. Sätt in spolpluggen på angiven plats.
2. Sätt in handtaget i handpumpen och pumpa tills plattformen når önskat läge.
3. Ta bort handtaget från handpumpen.

## AVSNITT 5 – NÖDFALLSRUTINER

---

### SVÄNGNING ÅT VÄNSTER

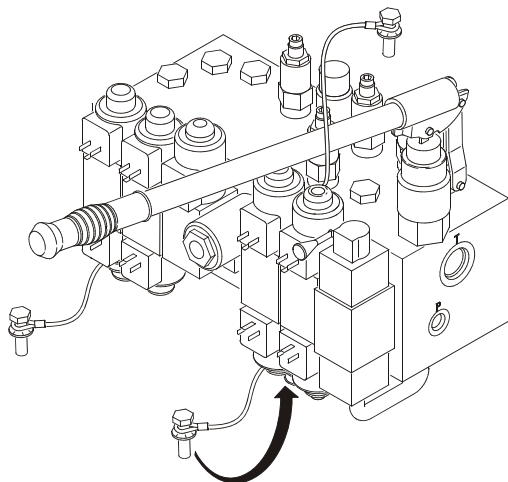

1. Sätt in spolpluggen på angiven plats.
2. Sätt in handtaget i handpumpen och pumpa tills plattformen når önskat läge.
3. Ta bort handtaget från handpumpen.

**⚠ FÖRSIKTIGHET!**

TA UT ALLA SPOLPLUGGAR INNAN MASKINEN TAS I BRUK IGEN.

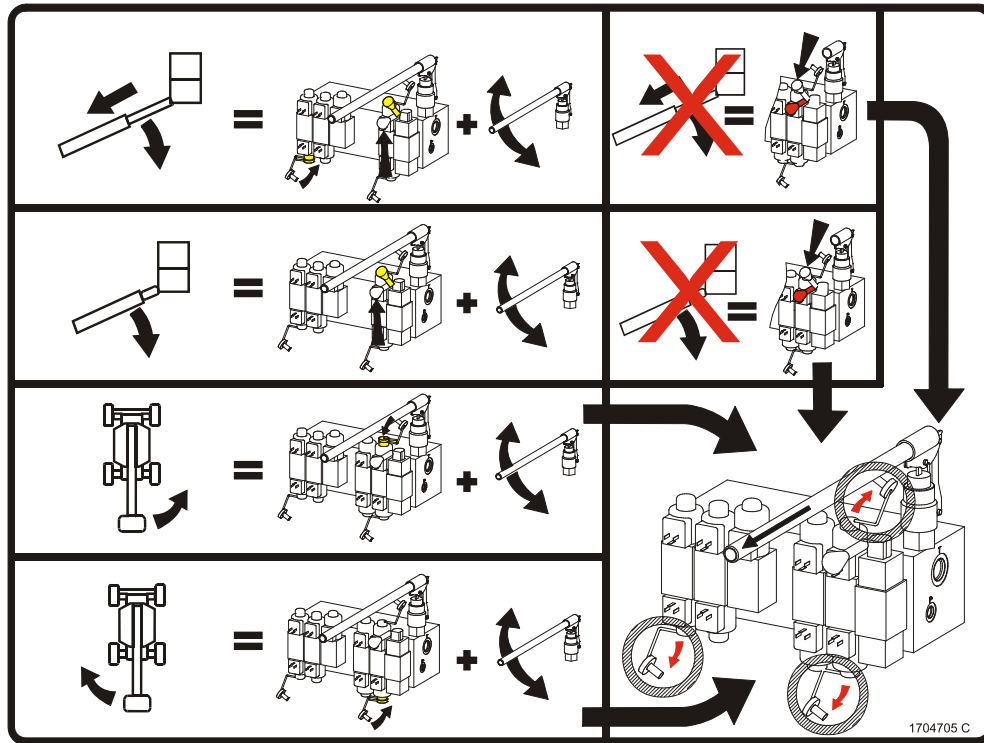

1704705 C

Fig. 5-1. Dekal för manuell sänkning

### 5.6 MASKINENS UPPHÄVNINGSSYSTEM (MSSO) (ENDAST CE)

Maskinens upphävningssystem (MSSO) avser endast räddning av en förare som har fastnat eller inte kan köra maskinen när funktionsreglagen har inaktiverats på plattformen vid en överbelastningssituation.



**OBS!** När MSSO-funktionen används börjar varningslampan att blinka samtidigt som en felkod visas i JLG-styrsystemet. Denna felkod måste återställas av en behörig JLG-servicetekniker.

**OBS!** Funktionskontroll av MSSO-systemet behöver inte genomföras. JLG-styrsystemet visar en felkod om ett kontaktfel uppstår.

Så här använder du MSSO:

1. Placera väljarkontakten för plattform/mark i markläget från markpanelen.
2. Dra ut strömbrytaren/nödstoppskontakten.
3. Starta motorn.
4. Håll MSSO-kontakten och reglaget för önskad funktion intryckta.

## AVSNITT 6. ALLMÄNNA SPECIFIKATIONER OCH UNDERHÅLL

### 6.1 INLEDNING

Detta avsnitt erbjuder ytterligare nödvändig information, som gäller rätt användning och underhåll av denna maskin.

Underhållsdelen av detta avsnitt är avsedd som information, som kan hjälpa föraren med enbart dagliga underhållsrutiner. Den ersätter inte det mera ingående schemat för förebyggande underhåll och inspektion, som är inkluderat i "Service and Maintenance Manual" (service- och underhållshandboken).

#### Andra tillgängliga handböcker:

Service and Maintenance Manual (service och underhåll) – ANSI, CSA .....	3121117
Service and Maintenance Manual (service och underhåll) – CE-spec.....	3121813
Illustrated Parts Manual (illustrerade reservdelar) – ANSI, CSA .....	3121118
Illustrerad reservdelshandbok – CE .....	3121814

### 6.2 SPECIFIKATIONER

**Tabell 6-1. Specifikationer – före serienr 0300141450**

Största arbetsbelastning (kapacitet) Obegränsad:	230 kg (500 lb)
Största sluttning vid körning med bommen indragen och ung. i horisontalläget. Tornbommen helt sänkt.	30%
Största lutning åt sidan vid körning med bommen indragen och ung. i horisontalläget. Tornbommen helt sänkt.	5°
Inställning av lutningslarm (se avsnitt 3)	
ANSI, CSA	5°
CE E/M600 and E/M600J	4°
CE E/M 600JP	3°
Plattformens högsta höjd:	18,29 m (60ft)
Plattformens största horisontala räckvidd	
E600	13,11 m (43 ft)
E600J	13,11 m (42ft-9in)
Maskinens bredd	
2WD	2,42 m (7ft-11/16in)
4WD	2,42 m (7ft-11/8in)

## AVSNITT 6 – ALLMÄNNA SPECIFIKATIONER OCH UNDERHÅLL

**Tabell 6-1. Specifikationer – före serienr 0300141450**

Maskinens längd E/M600 E/M600J E/M600JP	9,43 m (30 ft-11 5/16 in) 9,37 m (30 ft-8 15/16 in) 10,15 m (33 ft-3 3/4 in)
Vändradie (utvändig)	4,65 m (15 ft-3 in)
Vändradie (invändig)	1,23 m (4 ft)
Största belastning på däcken:	3 493 m (7700 lb)
Största tryck på underlaget E600J/M600J E600JP/M600JP	3,7 kg/cm <sup>2</sup> (52 psi) 3,6 kg/cm <sup>2</sup> (51 psi)
Största körhastighet:	1,3 m/s (3.0 mph)
Elsystemets spänning	48 volt
Max. hydraulsystemtryck	221 bar (3200 psi)
Högsta vindhastighet	12,5 m/s (28 mph)
Största manuella kraft	400N
Maskinens bruttovikt (tom plattform) Före serienummer 0300104944 E600J/M600J E600JP/M600JP	7 393 kg (16,300 lb) 7 620 kg (16,800 lb)
Maskinens bruttovikt (tom plattform) Serienummer 0300104944 tills nu E600J/M600J E600JP/M600JP	7 580 kg (16,710 lb) 7 806 kg (17,210 lb)

**Tabell 6-2. Specifikationer – serienr 0300141450 till nu**

Maximal arbetsbelastning (kapacitet) ANSI-märknader Obegränsad:	227 kg (500 lb)
Maximal arbetsbelastning (kapacitet) CE-märknader och Australien Obegränsad:	230 kg (500 lb)
Största sluttning vid körning med bommen indragen och ung. i horisontalläget. Tornbommen helt sänkt.	30%
Största lutning åt sidan vid körning med bommen indragen och ung. i horisontalläget. Tornbommen helt sänkt.	5°
Inställning av lutningslarm (se avsnitt 3) ANSI, CSA CE E/M600 and E/M600J CE E/M 600JP	5° 4° 3°
Plattformens högsta höjd:	18,29 m (60 ft)
Plattformens största horisontala räckvidd E600 E600J	13,11 m (43 ft) 13,11 m (42 ft-9 in)
Maskinens bredd 2WD 4WD	2,42 m (7 ft-11 7/16 in) 2,42 m (7 ft-11 3/8 in)



**Tabell 6-2. Specifikationer – serienr 0300141450 till nu**

Maskinens längd	
E/M600	9,43 m (30ft-11 5/16 in)
E/M600J	9,37 m (30ft-8 15/16 in)
E/M600JP	10,15 m (33ft-3 3/4 in)
Vändradie (utvändig)	4,65 m (15ft-3 in)
Vändradie (invändig)	1,23 m (4ft)
Största belastning på däck:	3 493 kg (7700 lb)
Största tryck på underlaget	
E600J/M600J	3,7 kg/cm <sup>2</sup> (52 psi)
E600JP/M600JP	3,6 kg/cm <sup>2</sup> (51 psi)
Största körhastighet:	1,3 m/s (3.0 mph)
Elsystemets spänning	48 volt
Max. hydraulsystemtryck	221 bar (3200 psi)
Högsta vindhastighet	12,5 m/s (28 mph)
Största manuella kraft	400N

**Tabell 6-2. Specifikationer – serienr 0300141450 till nu**

Maskinens bruttovikt (tom plattform)	
Före serienummer 0300104944	7 393 kg (16,300 lb)
E600J/M600J	7 620 kg (16,800 lb)
E600JP/M600JP	
Maskinens bruttovikt (tom plattform)	
Serienummer 0300104944 tills nu	7 580 kg (16,710 lb)
E600J/M600J	7 806 kg (17,210 lb)
E600JP/M600JP	

### Kapaciteter

**Tabell 6-3. Kapaciteter**

Generators bränsletank(endast M-modeller)	49,2l (13 gal)
Hydraulisk tank	57l (15 gal)
Före serienr 51941	60,2l (15.9 gal)
S/N 51941 tills nu	46,9l (12.4 gal) till fullmarkeringen
Drivnav	1,5l (0.4 gal)

### Däck

**Tabell 6-4. Däck**

Storlek	Typ	Tryck
36/14 LL-22.5	luftfyllt	4,0 bar (55 psi)
36/14 LL-22.5	skumplastfyllt	–

## Hydraulolja

Tabell 6-5. Hydraulolja

Hydraulsystemets funktions-temperaturområde	S.A.E.-viskositetsklass
-18 till +83 °C (+0 till + 180 °F)	10W
-18 till +99 °C (+0 till + 210 °F)	10W-20, 10W30
+10 till +99 °C (+50 till + 210 °F)	20W-20

**OBS!** Hydrauloljan måste ha slitningsminskande egenskaper som motsvarar minst API-serviceklassificering GL-3 och tillräcklig kemisk stabilitet för användning i mobila hydraulsystem.

Förutom rekommendationerna från JLG, är det inte en god idé att blanda oljor av olika märken eller typer, eftersom de kanske inte innehåller samma tillsatser eller har samma viskositet. Om en annan hydraulolja än Mobil DTE 11M måste användas, kontakta JLG Industries för rekommendationer.

Tabell 6-6. Specifikationer – Mobil DTE 11M

ISO-viskositetsklass	15
Självttryck API	31,9
Hällpunkt, max	-40 °C (-40 °F)
Flampunkt, min.	166 °C (330 °F)
Viskositet	
vid 40 °C	15 cSt
vid 100 °C	4,1 cSt
vid 100 °F	80 SUS
vid 210 °F	43 SUS
cp vid -34 °C (-30 °F)	3200
Viskositetsindex	140

### Större komponenters vikt

Tabell 6-7. Komponenternas vikt

Komponent	kg	lb
Ram (ensamt)	626	1381
Svängbord (ensamt)	950	2093
Bom (E/M 600)	2025	4464
Bom (E/M 600J)	2025	4464
Däck och hjul	102,5	226
Rotationsdrev	32	70
Svänglager	45,4	100
Plattformspanel	11	25
Plattform med ingång på sidan – 30x72 (tom)	80	175
Plattform med ingång på sidan – 30x48 (tom)	66	144
Motvikt	1161	2560

### Placering av serienummer

Det sitter en serienummerplåt på höger sida av ramen. Om serienummerplåten är skadad eller fattas, är maskinens serienummer stansat upptill på vänster sida av ramen.

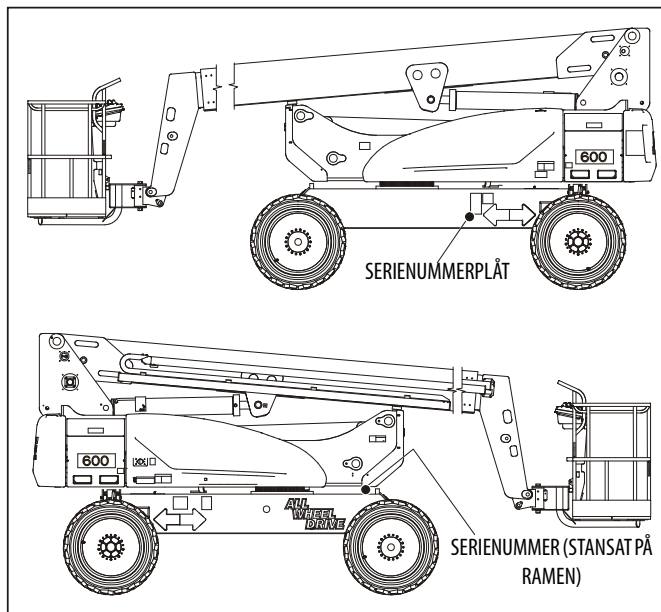

Fig. 6-1. Placering av serienummer

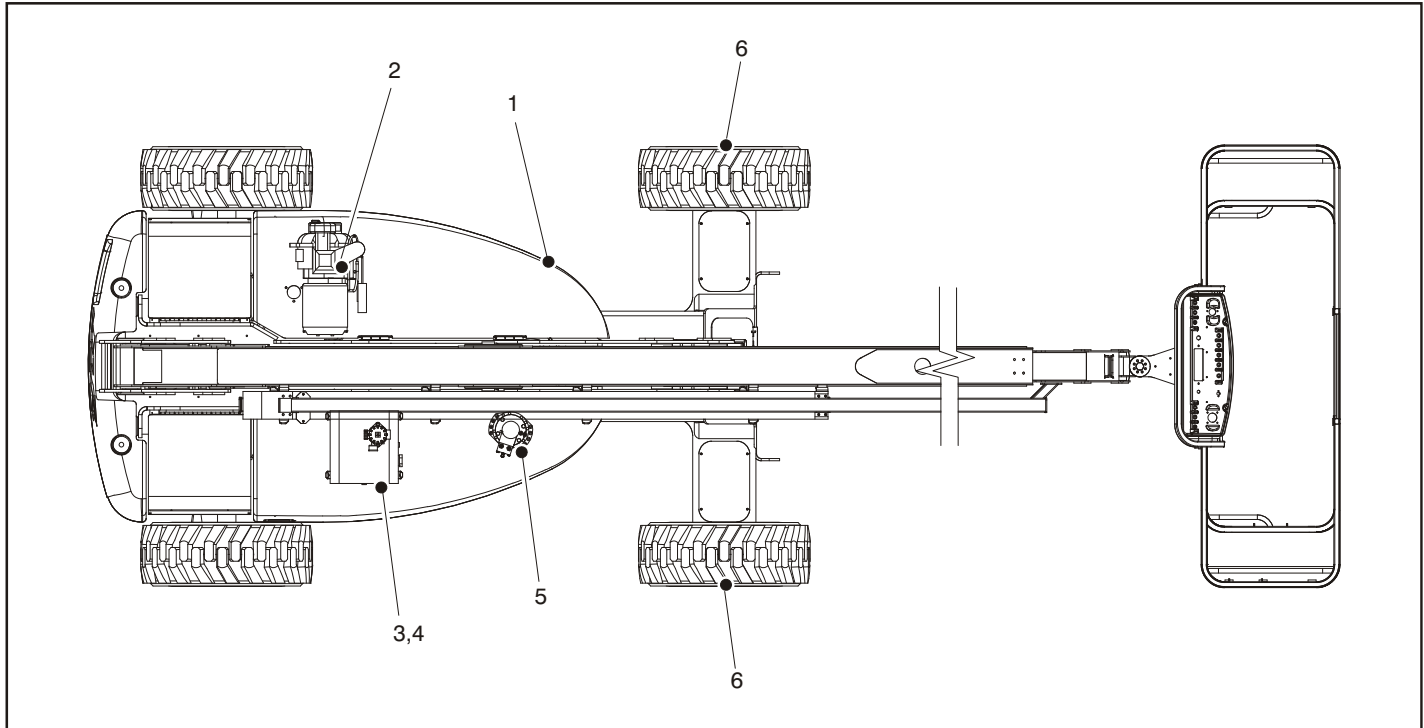

Fig. 6-2. Diagram över förarunderhåll och smörjning

### 6.3 UNDERHÅLL

**OBS!** Följande nummer motsvarar de i Fig. 6-2., Diagram över förarunderhåll och smörjning.

Tabell 6-8. Smörjningsspecifikationer

FÖRKORTN.	SPECIFIKATIONER
MPG	Universalfett som har en minsta smältpunkt på 177 °C (350 °F). Utomordentliga vattenmotstånds- och vidhängande egenskaper samt för ytterst högt tryck (Timken OK minst 40 lb).
EPGL	Kuggghjulfett (olja) för ytterst högt tryck som motsvarar API-serviceklassificering GL-5 eller Mil-specifikation Mil-L-2105.
HO	Hydraulolja. Mobil DTE-11M
OG*	Fett för öppet kuggghjul – Tribol Molub-Alloy 936 Open Gear Compound. (JLG art.nr 3020027)
BG*	Lagerfett (JLG art.nr 3020029) Mobilith SHA 460.
LL	Syntetiskt litiumfett, Gredag 741 Grease (JLG art.nr 3020022)
EO	Motorolja (vevhus). Bensin – API S F-/SG-klass, MIL-L-2104. Diesel – Klass API CC/CD, MIL-L-2104B/MIL-L-2104C.

\*MPG kan ersätta dessa smörjmedel om så är nödvändigt, men serviceintervallerna blir reducerade.

**OBS!**

SMÖRJNINGSENTVÄLLERNA BASERAR SIG PÅ MASKINENS ANVÄNDNING UNDER NORMALA FÖRHÅLLANDEN. MASKINER, SOM ANVÄNDS I FLERA SKIFT OCH/ELLER SOM UTSÄTTS FÖR SVÅRA FÖRHÅLLANDEN, MÅSTE SMÖRJAS OFTARE.

**OBS!** Det är en god idé att byta ut alla filter på samma gång.

#### 1. Svänglager – Invändigt kullager

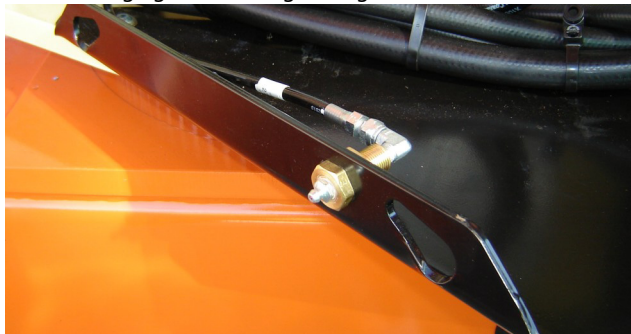

Smörjpunkter – 1 smörjnipplar

Kapacitet – eft. behov

Smörjmedel – MPG

Intervall – var tredje månad eller efter 150 driftstimmar

### 2. Generatormotor (om så utrustad)

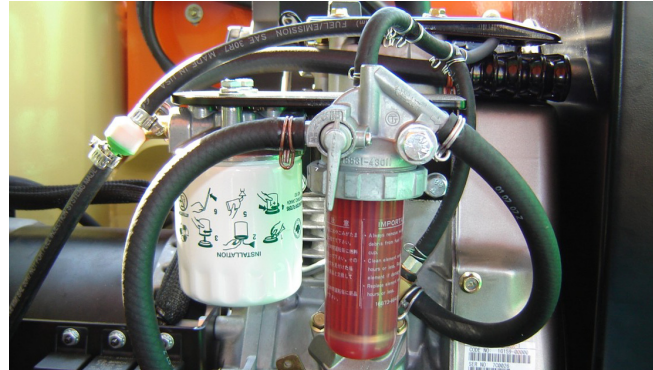
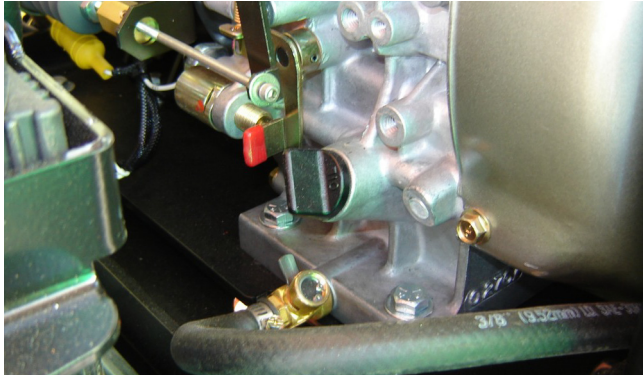

Smörjpunkt(er) – påfyllningslocket

Kapacitet – se motorns instruktionsbok

Fett - EO

Intervall – kontrollera dagligen. Byt i enlighet med instruktionsboken.

## AVSNITT 6 – ALLMÄNNA SPECIFIKATIONER OCH UNDERHÅLL

### 3. Hydraulolja-behållare

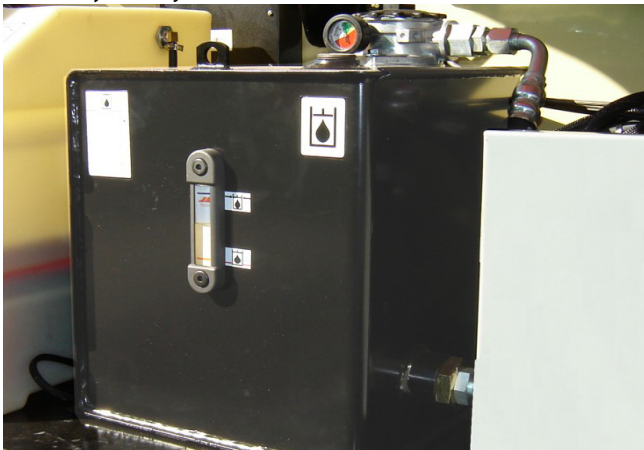

Smörjpunkt(er) – påfyllningslock

Kapacitet –

före serienr 51941 - 56,7 l (15 gal tank)

serienr 51941 tills nu – 56,7 l (15.9 gal system)

46,9 l (12.4 gal) till fullmärke

Smörjmedel – HO

Intervall – kontrollera nivån dagligen, byt vartannat år eller efter 1 200 driftstimmar.

### 4. Hydrauloljafilter

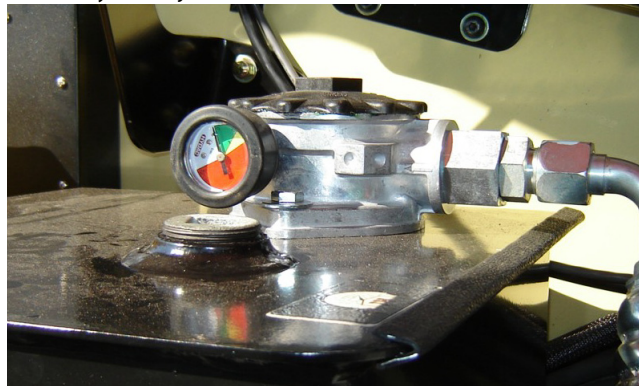

Intervall – byt efter de första 50 timmarna och var 6:e månad eller 300 driftstimmar därefter eller som anges av tillstånd-indikatorn.

Anmärkning – under vissa förhållanden kan det bli nödvändigt att byta ut filtret med kortare mellanrum.



### 5. Swing Drive Hub (serienr 58845 tills nu)

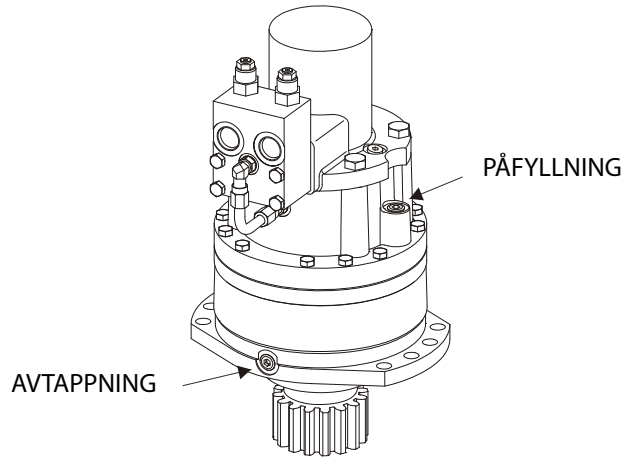

Smörjpunkt(er) – nivå-/påfyllningsplugg

Kapacitet – 0,7 l (24 oz)

Smörjmedel – EPGL

Intervall – kontrollera nivån var 3:e månad eller efter 150 driftstimmar, byt vartannat år eller efter 1 200 driftstimmar

### 6. Drivhjulsnäv

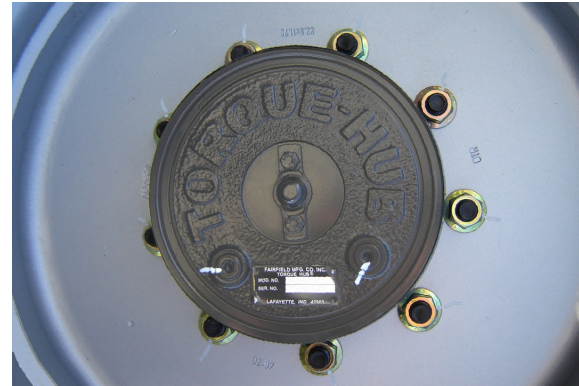

Smörjpunkter – nivå-/påfyllningsplugg

Kapacitet – 1,5 l (0.4 gal)

Smörjmedel – EPGL

Intervall – kontrollera nivån var tredje månad eller efter 150 driftstimmar, byt vartannat år eller efter 1 200 driftstimmar.

### 6.4 PROV PÅ SPÄRRANORDNING FÖR PENDLANDE AXEL (I FÖREKOMMANDE FALL)

#### **OBS!**

PROVET PÅ SPÄRRSYSTEMET MÅSTE UTFÖRAS VARJE KVARTAL, NÄR EN KOMPONENT HAR BYTTS UT ELLER NÄR FELAKTIG SYSTEMFUNKTION MISSTÄNKES.

**OBS!** *Se till att bommen är helt indragen, nedsänkt och centrerad mellan drivhjulen innan provet på spärrcylindern börjar.*

1. Placera en 15,2 centimeters (6 in) kloss med en ramp framför vänster framhjul.
2. Starta motorn från plattformspanelen.
3. Ställ körspaken i framåtläget och kör försiktigt upp maskinen på rampen tills vänster framhjul står ovanpå klossen.
4. Använd svängningsspaken och placera bommen försiktigt över maskinens högra sida.
5. När bommen befinner sig över maskinens högra sida, ställ körspaken i bakåtläget och kör ner maskinen från klossen.
6. Låt en medhjälpare kontrollera att vänster framhjul eller höger bakhjul förblir spärrat i höjt läge.
7. Använd svängningsspaken och återför bommen försiktigt till förvaringsläget (centrerad mellan drivhjulen). När bommen når förvaringsläget (mittläget), ska spärrcylindrarna utlösas och låta hjulet gå ner till marken. Det kan bli nödvändigt att aktivera körning för att cylindrarna ska utlösas.
8. Placera en 15,2 centimeters (6 in) kloss med en ramp framför höger framhjul.
9. Ställ körspaken i framåtläget och kör försiktigt upp maskinen på rampen tills höger framhjul står ovanpå klossen.
10. När bommen befinner sig över maskinens vänstra sida, ställ körspaken i bakåtläget och kör ner maskinen från klossen.
11. Låt en medhjälpare kontrollera att höger framhjul eller vänster bakhjul förblir spärrat i höjt läge.
12. Använd svängningsspaken och återför bommen försiktigt till förvaringsläget (centrerad mellan drivhjulen). När bommen når förvaringsläget (mittläget), ska spärrcylindrarna utlösas och låta hjulet gå ner till marken. Det kan bli nödvändigt att aktivera körning för att cylindrarna ska utlösas.
13. Låt kvalificerad personal åtgärda felet innan maskinen används igen, om spärrcylindrarna inte fungerar som de ska.

### 6.5 DÄCK OCH HJUL

#### Däcktryck

Lufttrycket i luftfyllda däck måste överensstämma med lufttrycket som är stencilerat på sidan av JLG-produkten eller på följdekalen för säkra och riktiga funktionskaraktärstika.

#### Skador på däck

JLG Industries rekommenderar att när en repa eller annan skada upptäcks, som går igenom sidgummit eller slitbanan på luftfyllda däck, måste JLG-produkten omedelbart tas ur bruk. Åtgärder måste vidtas för utbyte av däck eller däck och hjul.

JLG Industries rekommenderar att när något av följande upptäcks i skumplastfyllda däck, måste JLG-produkten omedelbart tas ur bruk och åtgärder måste vidtas för att byta ut däck:

- ett jämnt snitt genom kordlagren som totalt överskrider 7,5 cm (3 in) i längd
- alla revor (med ojämna kanter) i däckets kordlager som överskrider 2,5 cm (1 in) oavsett riktning
- hål som är större än 1 tum i diameter
- alla skador av något slag på kordlagren i däckets vulstområde.

Om ett däck är skadat men inom kriterierna ovan, måste det kontrolleras dagligen för att säkerställa att skadan inte har spritt sig.

#### Utbyte av däck

JLG rekommenderar att det nya däck ska ha samma storlek, kordlager och märke som originaldäck. Vi hänvisar till JLG:s reservdelskatalog ang. artikelnumret för däck som är godkända för en viss maskinmodell. Om utbytesdäck inte kommer från JLG, rekommenderar vi att det ska ha följande egenskaper:

- ett kordlager-/belastningsvärde och en storlek som är lika med eller större än originaldäckets
- slitbanans kontaktbredd lika med eller större än originaldäckets
- hjulets diameter, bredd och förskjutning lika med originalhjulets
- godkänt för tillämpningen av däcktillverkaren (inkluderar däcktrycket och största belastning).

Ett skumplastfyllt däck eller ett däck med ballast får inte ersättas med ett luftfyllt däck, om inte särskilt godkänt av JLG Industries, Inc. När ett nytt däck väljs och monteras, se till att alla däck är pumpade med det tryck, som rekommenderas av JLG. P.g.a. storleksvariationer mellan olika däckmärken måste båda däcken på en axel vara likadana.

### Utbyte av hjul

Fälgarna, som installerats på var produkt, är avsedda för stabilitetskrav, som består av spårvidd, däcktryck och belastningskapacitet. Ändringar i storleken, som fälgens bredd, placeringen av mittstycket, större eller mindre diameter o.s.v. utan skriftlig rekommendation från fabriken, kan leda till osäker stabilitet.

### Montering av hjul

Det är ytterst viktigt att hjulen dras åt med och bibehålls vid rätt moment.

#### **⚠ VARNING!**

**HJULMUTTRARNA MÅSTE INSTALLERAS MED OCH BIBEHÅLLAS VID RÄTT MOMENT FÖR ATT FÖRHINDRA LÖSA HJUL, AVBRUTNA PINNBULTAR OCH RISKEN FÖR ATT HJULET KOMMER LOSS FRÅN AXELN. ANVÄND ENDAST DE MUTTRAR SOM PASSAR HJULETS KONVINKEL.**

Dra åt hjulmuttrarna med rätt moment för att förhindra att hjulet lossnar. Använd en momentnyckel vid åtdragningen. Om du inte har en momentnyckel, dra åt muttrarna med en annan nyckel och kör omedelbart till ett servicegarage eller till återförsäljaren, så att de kan dra åt muttrarna med rätt moment. För hård åtdragning leder till att pinnbultarna bryts av eller att hålen i hjulen deformeras. Rätt rutin för montering av hjul följer:

1. Starta alla muttrar för hand för att förhindra korsgångning. INGET smörjmedel får användas på gängor eller muttrar.
2. Dra åt muttrarna i följande ordning:

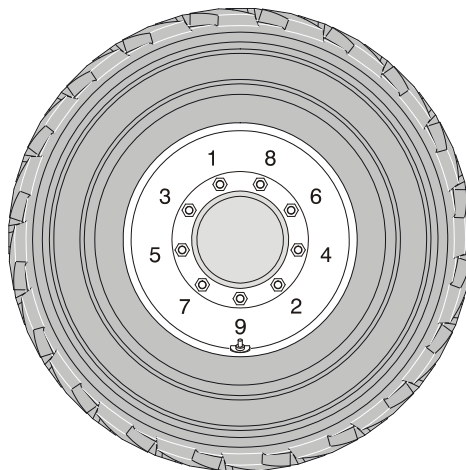

3. Åtdragningen av muttrarna ska ske i etapper. Följ rekommenderad ordningsföljd och dra åt muttrarna enligt momenttabellen.
4. Hjulmuttrar måste dras åt efter de första 50 driftstimmarna och varje gång ett hjul har tagits av. Kontrollera åtdragningen var tredje månad eller efter 150 driftstimmar.

**Tabell 6-9. Momenttabell**

ÅTDRAGNINGSFÖLJD		
1:a etappen	2:a etappen	3:e etappen
55 Nm (40 lb-ft)	130 Nm (100 lb-ft)	255 Nm (170 lb-ft)

## 6.6 TILLÄGGSINFORMATION

Följande information tillhandahålls i enlighet med kraven i det europeiska maskindirektivet 2006/42/EG och gäller endast CE-maskiner.

Den konstanta, A-belastade ljudtrycksnivån vid arbetsplattformen är lägre än 70 dB(A) för elektriska maskiner.

Den garanterade bullernivån enligt det europeiska direktivet 2000/14/EG (bullerutsläpp i miljön från utrustning som används utomhus) baserad på testmetoder i enlighet med Annex III, Part B, Metod 1 och 0 i direktivet, är 104 dB för maskiner med förbränningsmotorer.

Det totala värdet för den vibration som handen/armen utsätts för överskrider inte  $2,5 \text{ m/s}^2$ . Det högsta effektivvärdet för den viktade acceleration som hela kroppen utsätts för överskrider inte  $0,5 \text{ m/s}^2$ .











An Oshkosh Corporation Company

## ÄGARBYTE

### Till maskinens ägare:

Om du nu äger, men INTE inhandlade produkten i denna instruktionsbok från början, skulle vi vilja veta vem du är. Det är mycket viktigt att JLG Industries, Inc. uppdateras om nuvarande ägare av alla JLG-produkter så att ägaren kan erhålla säkerhetsmeddelanden. JLG upp-rätthåller en lista på ägare av varje JLG-produkt och använder denna information när det blir nödvändigt att kontakta ägarna.

Använd detta formulär till att ge JLG uppdaterad information om nuvarande ägare av JLG-produkter. Överför det ifyllda formuläret till JLG Product Safety & Reliability Department via fax eller skicka det per post till adressen nedan.

Vi tackar på förhand,  
Product Safety & Reliability Department  
*JLG Industries, Inc.*  
13224 Fountainhead Plaza  
Hagerstown, MD 21742  
USA  
Telefon: +1-717-485-6591  
Fax: +1-301-745-3713

**OBS!** Detta gäller inte arrenderade eller hyrda maskiner.

Tillverkn. modell: \_\_\_\_\_

Serienummer: \_\_\_\_\_

Föregående ägare: \_\_\_\_\_

Adress: \_\_\_\_\_

Land: \_\_\_\_\_ Telefon: (\_\_\_\_) \_\_\_\_\_

Datum för övertagandet: \_\_\_\_\_

Nuvarande ägare: \_\_\_\_\_

Adress: \_\_\_\_\_

Land: \_\_\_\_\_ Telefon: (\_\_\_\_) \_\_\_\_\_

Till vem ska vi adressera eventuella meddelanden?

Namn: \_\_\_\_\_

Titel: \_\_\_\_\_







An Oshkosh Corporation Company

**JLG Industries, Inc.**  
1 JLG Drive  
McCannellsburg PA. 17233-9533  
USA

(717) 485-5161 (Corporate)  
 (800) 544-5438 (Service)  
 (717) 485-6417  
**www.jlg.com**



## Globala JLG-kontor

JLG Industries  
358 Park Road  
Regents Park  
NSW 2143  
Sydney 2143  
Australien  
 +6 (12) 87186300  
 +6 (12) 65813058  
E-post: techservicesauc@jlg.com

JLG Ground Support Oude  
Bunders 1034  
Breitwaterstraat 12A  
3630 Maasmechelen  
Belgien  
 +32 (0) 89 84 82 26  
E-post: emeaservice@jlg.com

JLG Latino Americana LTDA  
Rua Antonia Martins Luiz, 580  
Distrito Industrial Joao Narezzi  
Indaiatuba-SP 13347-404  
Brasilien  
 +55 (19) 3936 7664 (Parts)  
 +55(19)3936 9049 (Service)  
E-post: comercialpecas@jlg.com  
E-post: servicoss@jlg.com

Oshkosh-JLG (Tianjin) Equipment  
Technology LTD  
Shanghai Branch  
No 465 Xiao Nan Road  
Feng Xian District  
Shanghai 201204  
Kina  
 +86 (21) 800 819 0050

JLG Industries Dubai  
Jafza View  
PO Box 262728, LB 19  
20th Floor, Office 05  
Jebel Ali, Dubai  
 +971 (0) 4 884 1131  
 +971 (0) 4 884 7683  
E-post: emeaservice@jlg.com

JLG France SAS  
Z.I. Guillaume Mon Amy  
30204 Fauillet  
47400 Tonniens  
Frankrike  
 +33 (0) 553 84 85 86  
 +33 (0) 553 84 85 74  
E-post: pieces@jlg.com

JLG Deutschland GmbH  
Max Planck Str. 21  
27721 Ritterhude - Ihlpohl  
Tyskland  
 +49 (0) 421 69350-0  
 +49 (0) 421 69350-45  
E-post: german-parts@jlg.com

JLG Equipment Services Ltd.  
Rm 1107 Landmark North  
39 Lung Sum Avenue  
Sheung Shui N. T.  
Hong Kong  
 +(852) 2639 5783  
 +(852) 2639 5797

JLG Industries (Italia) S.R.L.  
Via Po. 22  
20010 Pregnana Milanese (MI)  
Italian  
 +39 (0) 2 9359 5210  
 +39 (0) 2 9359 5211  
E-post: ricambi@jlg.com

JLG EMEA B.V.  
Polaris Avenue 63  
2132 JH Hoofdorp  
Nederländerna  
 +31 (0) 23 565 5665  
E-post: emeaservice@jlg.com

JLG NZ Access Equipment & Services  
28 Fisher Crescent  
Mt Wellington 1060  
Auckland, Nya Zeeland  
 +6 (12) 87186300  
 +6 (12) 65813058  
E-post: techservicesaus@jlg.com

JLG Industries  
Vahutinskoe shosse 24b.  
Khimki  
Moscow Region 141400  
Ryska Federationen  
 +7 (499) 922 06 99  
 +7 (499) 922 06 99

Oshkosh-JLG Singapore Technology  
Equipment Pte Ltd.  
35 Tuas Avenue 2  
Jurong Industrial Estate  
Singapore, 639454  
 +65 6591 9030  
 +65 6591 9045  
E-post: SEA@jlg.com

JLG Iberica S.L.  
Trapadella, 2  
Pol. Ind. Castellbisbal Sur  
08755 Castellbisbal Barcelona  
Spanien  
 +34 (0) 93 772 47 00  
 +34 (0) 93 771 1762  
E-post: parts\_iberica@jlg.com

JLG Industries (UK) Ltd.  
Bentley House  
Bentley Avenue  
Middleton, Greater Manchester  
M24 2GP  
Storbritannien  
 +44 (0) 161 654 1000  
 +44 (0) 161 654 1003  
E-post: ukparts@jlg.com

JLG Sverige AB  
Enköpingsvägen 150  
176 27 Jarfalla  
Sverige  
 +46 (0) 8 506 595 00  
 +46 (0) 8 506 595 27  
E-post: nordicsupport@jlg.com