

Ficha Técnica del Producto

Ducha de emergencia montada en la pared sin calefacción

EXP-23G/H
EXP-23GS/H

Adecuada para numerosas aplicaciones en interiores, esta ducha de emergencia montada en la pared es perfecta cuando el espacio es reducido.

Diseñada para cumplir las normas EN y ANSI, la ducha de seguridad suministra 76 litros de agua por minuto para empapar a la víctima que requiera descontaminación en caso de emergencia.

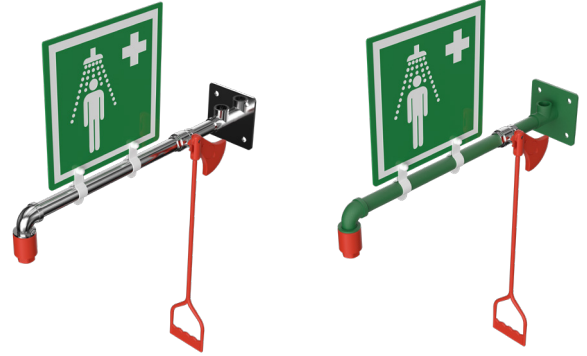

Especificaciones

MATERIALES DE CONSTRUCCIÓN	
TUBERÍAS Y ACCESORIOS	Acero inoxidable (GS) o acero templado galvanizado (G)
VÁLVULA DE ACCIONAMIENTO	Válvula de bola de acero inoxidable, de paso total, de apertura permanente
BOQUILLA DE DUCHA	Nylon 6 moldeado por inyección
ACABADO ESTÁNDAR	Cepillo pulido (GS) o recubierto de polvo verde (G)
SERVICIOS	
ENTRADA DE AGUA	1" BSP hembra
PRESIÓN DE FUNCIONAMIENTO	2 a 6 BAR G / 29 a 87 PSI (las presiones de suministro más elevadas se admiten con la incorporación de la válvula reductora de presión opcional)
CAUDALES MÍNIMOS	76 L por minuto / 20 gal (EE.UU) por minuto
TEMPERATURA AMBIENTE DE FUNCIONAMIENTO	
MÍNIMO	5 C / 41 F
MÁXIMO	35 C / 95 F
FUNCIONAMIENTO	
SPRAY DE DUCHA/CUERPO	Tirador
DIMENSIONES Y PESO	
DIMENSIONES (AnxLxAI)	210 mm (8,3 pulgadas) x 734 mm (28,9 pulgadas) x 649 mm (25,5 pulgadas)
PESO	5 kg (11 lb)

Plano de Disposición General

Ducha de emergencia montada en la pared sin calefacción

EXP-23G/H
EXP-23GS/H

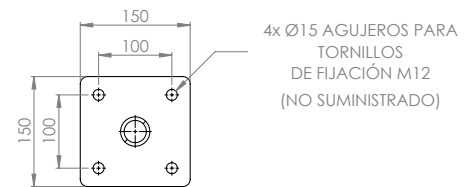
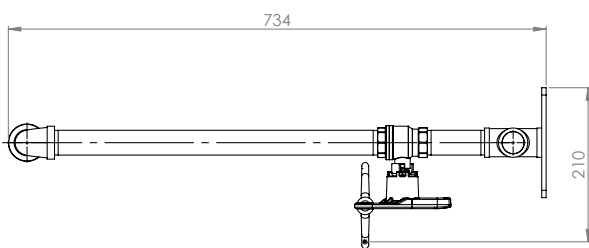
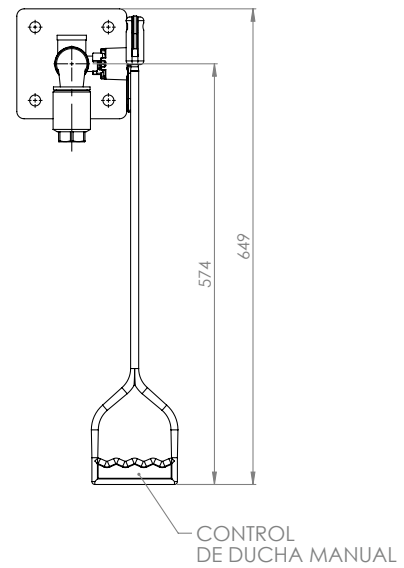
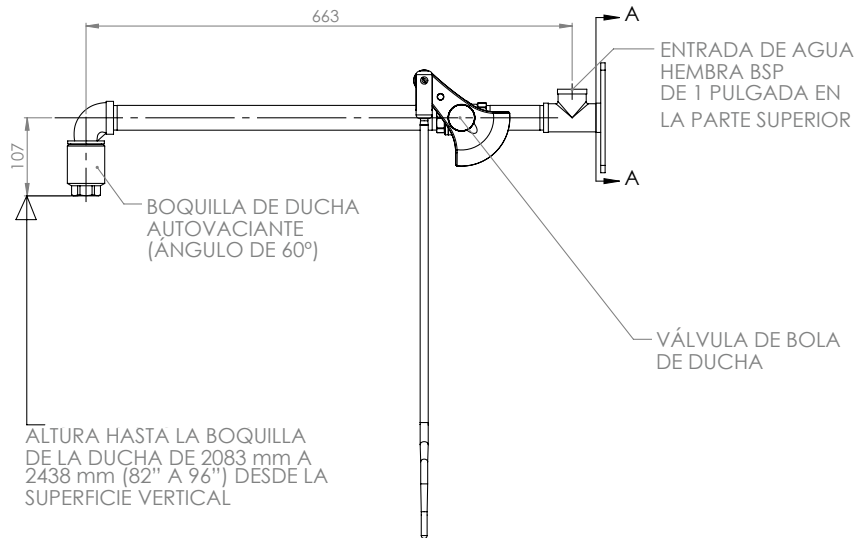

SECCIÓN A-A
DETALLE DE MONTAJE EN PARED